

Η ΑΡΧΙΤΕΚΤΟΝΙΚΗ ΤΟΥ 4^{ΟΥ} ΑΙΩΝΑ.

ΕΙΣΑΓΩΓΗ

- ΚΛΑΣΙΚΗ ΕΠΟΧΗ
- ΕΛΛΗΝΙΣΤΙΚΗ ΕΠΟΧΗ
- ΡΩΜΑΪΚΗ ΕΠΟΧΗ

- ΚΛΑΣΙΚΗ ΕΠΟΧΗ – 5^{0ς} ΑΙΩΝΑΣ
- 4^{0ς} ΑΙΩΝΑΣ
- ΕΛΛΗΝΙΣΤΙΚΗ ΕΠΟΧΗ

John Buckler, *Central Greece and the Politics of Power in the Fourth Century BC*. Montréal 2008

- ΚΟΡΙΝΘΙΑΚΟΣ ΠΟΛΕΜΟΣ. Η ΣΠΑΡΤΗ ΣΥΓΚΡΟΥΕΤΑΙ ΜΕ ΤΟΥΣ ΠΡΩΗΝ ΣΥΜΜΑΧΟΥΣ ΤΗΣ, ΚΟΡΙΝΘΟ ΚΑΙ ΘΗΒΑ
- ΕΤΟΣ 392. ΑΝΤΑΛΚΙΔΕΙΟΣ ΕΙΡΗΝΗ. ΥΠΟΓΡΑΦΗΚΕ ΤΟ ΕΤΟΣ 387. ΟΙ ΠΕΡΣΕΣ ΑΠΑΙΤΗΣΑΝ ΝΑ ΔΙΑΛΥΘΟΥΝ ΟΙ ΕΛΛΗΝΙΚΕΣ ΣΥΜΜΑΧΙΕΣ ΚΑΙ ΟΛΕΣ ΟΙ ΠΟΛΕΙΣ ΝΑ ΚΗΡΥΧΘΟΥΝ ΑΥΤΟΝΟΜΕΣ
- ΤΟΥΣ ΟΡΟΥΣ ΤΗΣ ΣΥΝΘΗΚΗΣ ΕΦΑΡΜΟΣΑΝ ΟΙ ΣΠΑΡΤΙΑΤΕΣ. ΤΟ 383 ΚΑΤΕΛΑΒΑΝ ΤΗΝ ΘΗΒΑ! Η ΜΑΝΤΙΝΕΙΑ ΔΙΑΛΥΘΗΚΕ ΣΤΑ 4 ΧΩΡΙΑ ΑΠΟ ΤΑ ΟΠΟΙΑ ΑΡΧΙΚΑ ΣΧΗΜΑΤΙΣΤΗΚΕ.
- ΟΙ ΘΗΒΑΙΟΙ ΚΑΤΕΣΤΡΕΨΑΝ ΤΙΣ ΠΛΑΤΑΙΕΣ ΤΟ ΕΤΟΣ 373 ΚΑΙ ΑΠΕΛΕΥΘΕΡΩΣΑΝ ΤΗΝ ΜΕΣΣΗΝΙΑ ΑΠΟ ΤΟΝ ΣΠΑΡΤΙΑΤΙΚΟ ΖΥΓΟ ΤΟ ΕΤΟΣ 370 !
- ΕΤΟΣ 365/355. ΟΙ ΣΥΜΜΑΧΟΙ ΑΥΤΟΝΟΜΟΥΝΤΑΙ ΑΠΟ ΤΗΝ Β' ΑΘΗΝΑΪΚΗ ΣΥΜΜΑΧΙΑ.

- Ο ΦΙΛΙΠΠΟΣ ΚΛΗΘΗΚΕ ΑΠΟ ΤΗΝ ΑΜΦΙΚΤΥΟΝΙΑ ΝΑ ΕΚΔΙΩΞΕΙ ΤΟΝ ΣΤΡΑΤΟ ΤΩΝ ΦΩΚΑΙΕΩΝ ΑΠΟ ΤΟΥΣ ΔΕΛΦΟΥΣ, ΑΛΛΑ ΣΤΗΝ ΠΟΡΕΙΑ ΕΠΙΤΕΘΗΚΕ ΕΝΑΝΤΙΟΝ ΤΗΣ ΘΗΒΑΣ, ΜΕ ΤΗΝ ΟΠΟΙΑ ΣΥΜΜΑΧΗΣΑΝ ΟΙ ΑΘΗΝΑΙΟΙ!
- ΗΤΤΗΘΗΚΑΝ ΣΤΗΝ ΜΑΧΗ ΤΗΣ ΧΑΙΡΩΝΕΙΑΣ ΤΟ ΕΤΟΣ 338

ΠΑΡΑΓΟΝΤΕΣ

- ΑΝΑΣΦΑΛΕΙΑ > ΠΕΙΡΑΤΕΙΑ > ΤΕΙΧΗ
- ΣΕΙΣΜΟΣ ΤΟΥ ΕΤΟΥΣ 373
- ΑΝΑΠΤΥΞΗ ΤΗΣ ΛΑΤΡΕΙΑΣ ΤΟΥ ΑΣΚΛΗΠΙΟΥ
- ΑΝΑΠΤΥΞΗ ΙΔΙΩΤΙΚΗΣ ΧΟΡΗΓΙΑΣ, ΙΔΙΩΤΙΚΗΣ ΟΙΚΙΑΣ, ΙΔΙΩΤΙΚΩΝ ΠΥΡΓΩΝ
- ΤΟ ΘΕΑΤΡΟΝ

- Ο Λύσιππος
- Οι κωνικές τομές
- Αριστόξενος – Η Νέα Μουσική
- Περιφερή οικοδομήματα

ΟΙ «ΘΟΛΟΙ» - ΠΕΡΙΦΕΡΗ ΚΙΟΝΩΤΑ
ΟΙΚΟΔΟΜΗΜΑΤΑ. ΕΝΑ ΦΑΙΝΟΜΕΝΟ ΤΟΥ
4^{ΟΥ} ΑΙΩΝΑ

Η *ΘΥΜΕΛΗ* ΤΗΣ ΕΠΙΔΑΥΡΟΥ, Η ROTUNDA ΤΩΝ
ΔΕΛΦΩΝ ΚΑΙ ΤΟ ΦΙΛΙΠΠΕΙΟΝ ΤΗΣ ΟΛΥΜΠΙΑΣ.

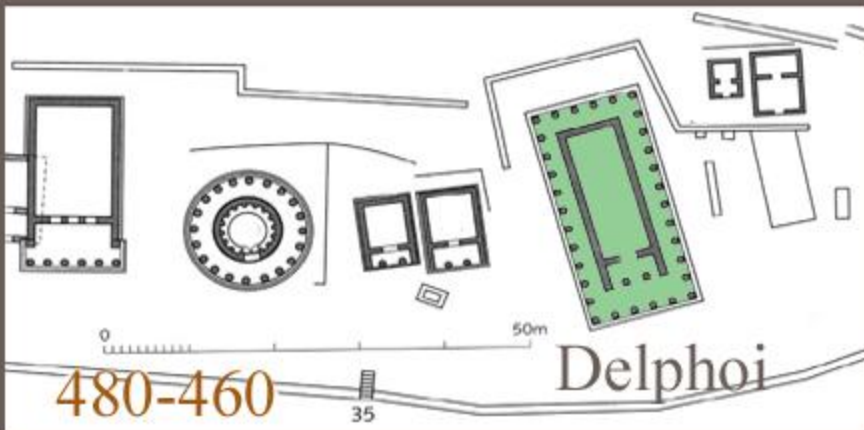
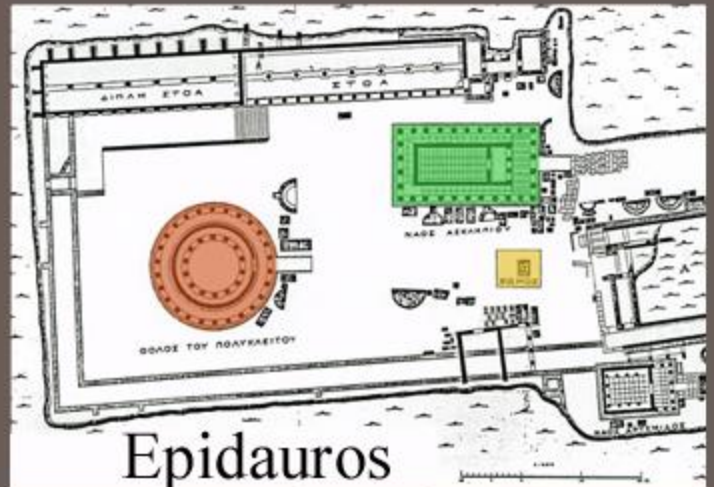
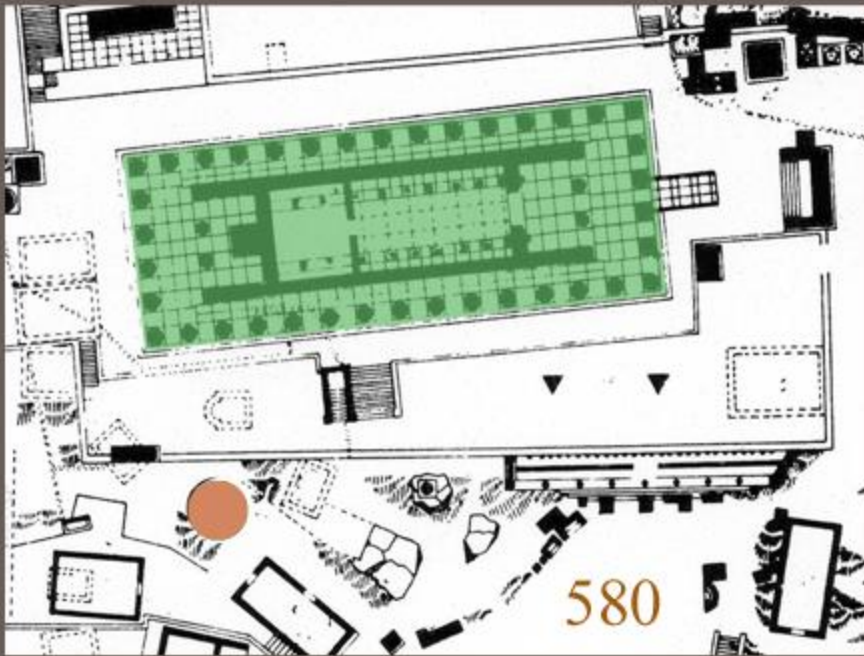





Η ΘΥΜΕΛΗ ΤΗΣ ΕΠΙΔΑΥΡΟΥ

**«ΕΞΕΔΩΚΑΜΕ ΤΑΣ ΘΥΜΕΛΑΣ ΤΟ ΣΤΡΩΜΑ
ΠΟΙΗΣΑΙ ΕΝ ΤΗ ΠΕΡΙΣΤΑΣΙ, ΣΕΛΙΔΑΣ
ΠΕΝΤΗΚΟΝΤΑ ΔΥΟ, ΤΑΝ ΣΕΛΙΔΑΝ
ΕΚΑΣΤΑΝ...»**

Line 162

«Τον σακόν της θυμέλας ..» IG 4² 1, 103.125

Οίκημα δε περιφερές λίθου λευκού
καλούμενον θόλος ωκοδόμηται πλησίον θέας
άξιον. Πausανίας 2. 27.2

- «Του βουλευτηρίου των πεντακοσίων πλησίον θόλος ἐστί **καλουμένη** ...» Πausανίας *I.5.1*
- [Πausανίας *4.30.6*] «στοὰν δὲ τῆς ἀγορᾶς **ὀνομαζομένην** Φιλίππειον οὐ Φίλιππος ἐποίησεν ὁ Ἀμύντου..»
- Οἶκημα δε περιφερές λίθου λευκοῦ **καλούμενον** θόλος ωκοδόμηται πλησίον θεᾶς ἄξιον. Πausανίας *2. 27.2*
- Πausανίας *5.20.4*: «ΕΣΤΙ ΕΝΤΟΣ ΤΗΣ ΑΛΤΕΩΣ...ΚΑΙ ΟΙΚΗΜΑ ΠΕΡΙΦΕΡΕΣ **ΟΝΟΜΑΖΟΜΕΝΟΝ** ΦΙΛΙΠΠΕΙΟΝ. ΕΠΙ ΚΟΡΥΦΗΝ ΔΕ ΕΣΤΙ ΤΟΥ ΦΙΛΙΠΠΕΙΟΥ ΜΗΚΩΝ ΧΑΛΚΗΙ ΣΥΝΔΕΣΜΟΣ ΤΑΙΣ ΔΟΚΟΙΣ...»

ΑΛΤΑΝΗ

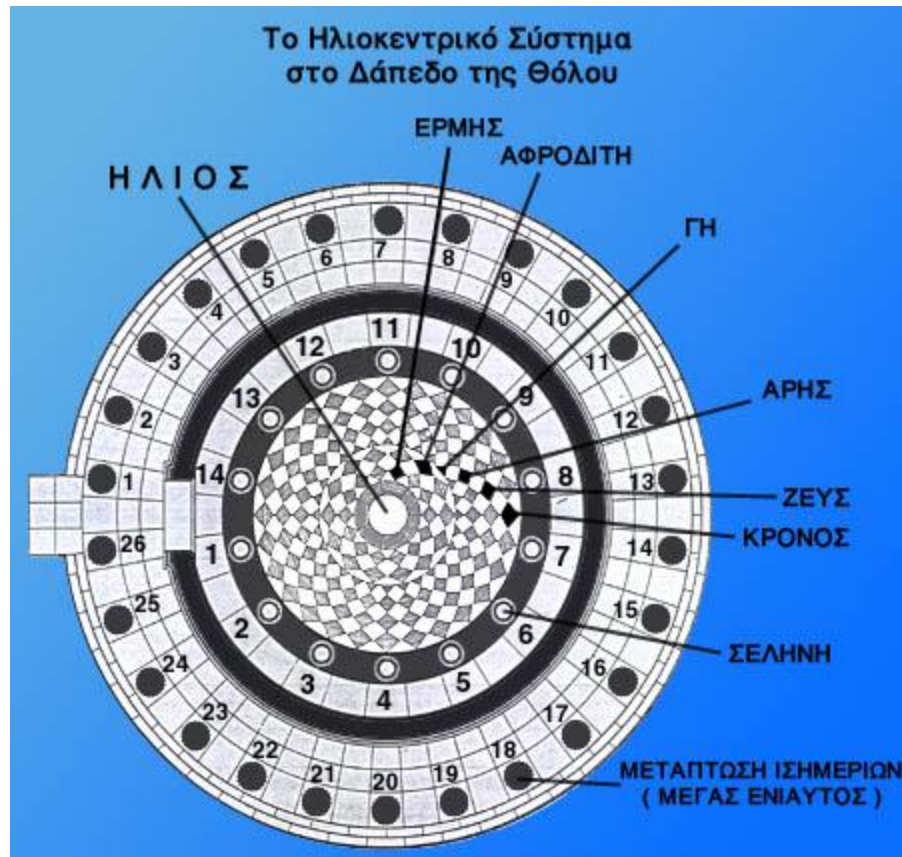

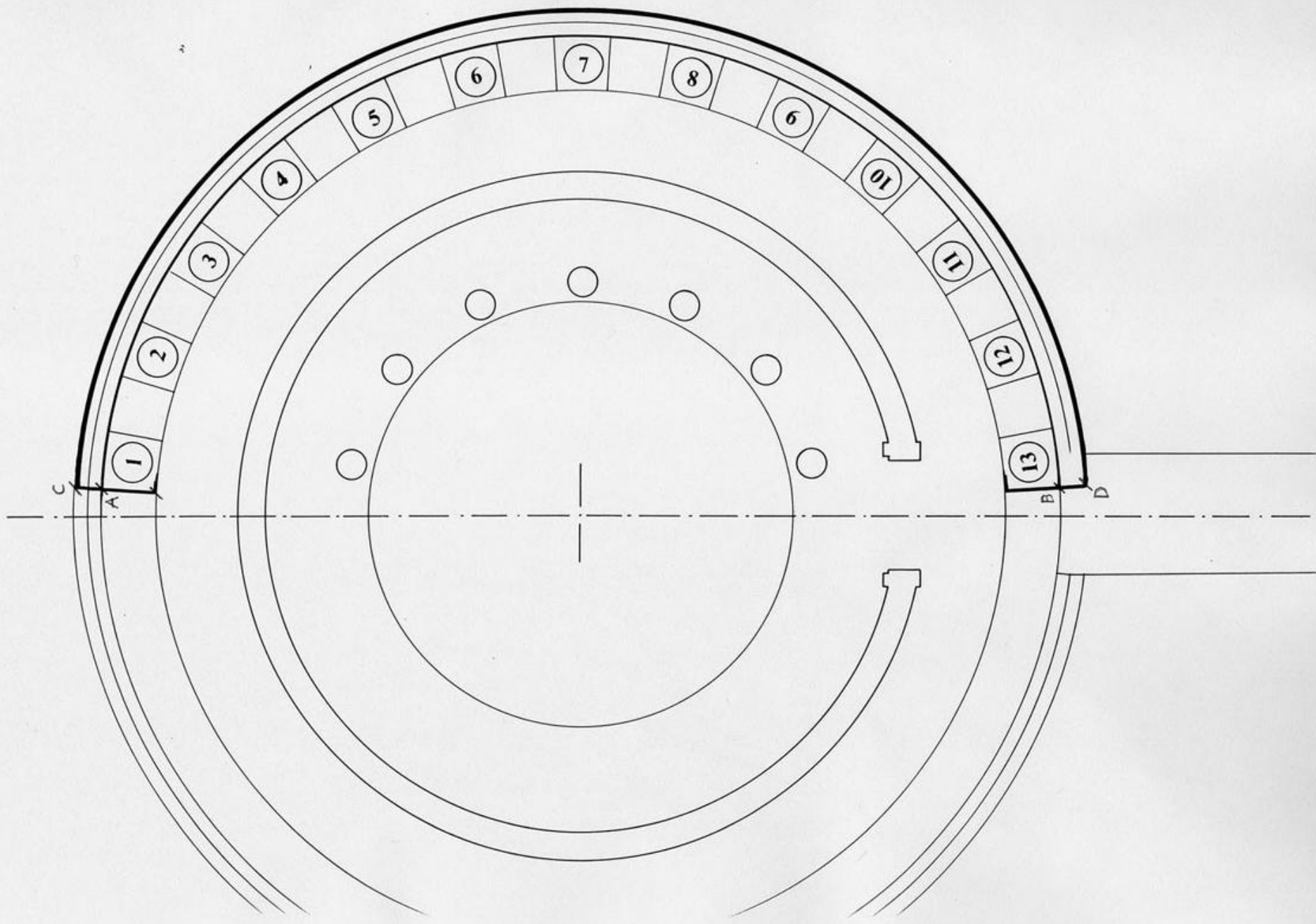



Epidauros, restored Tholos
in Sanctuary of Asklepios, mid-IV BC

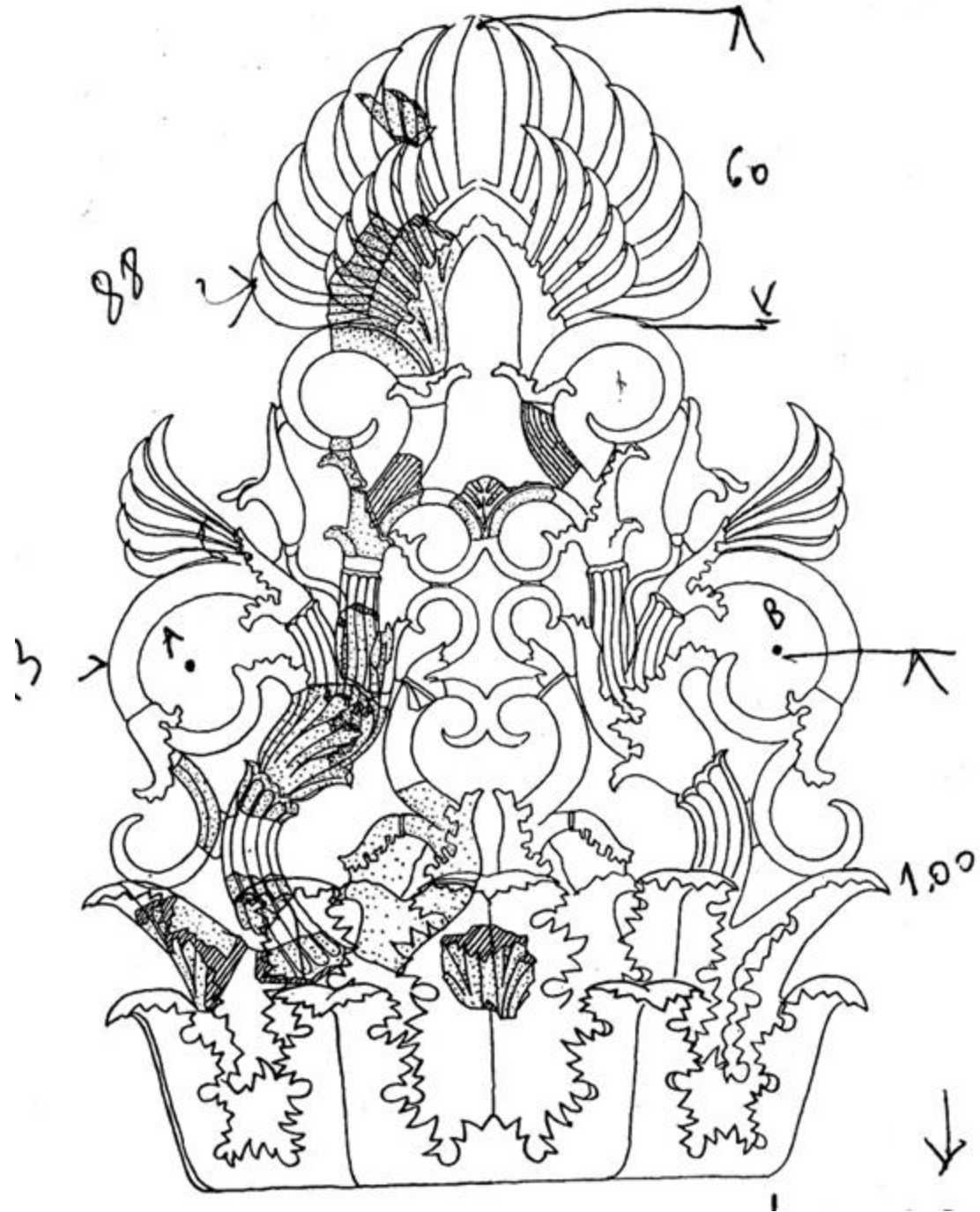
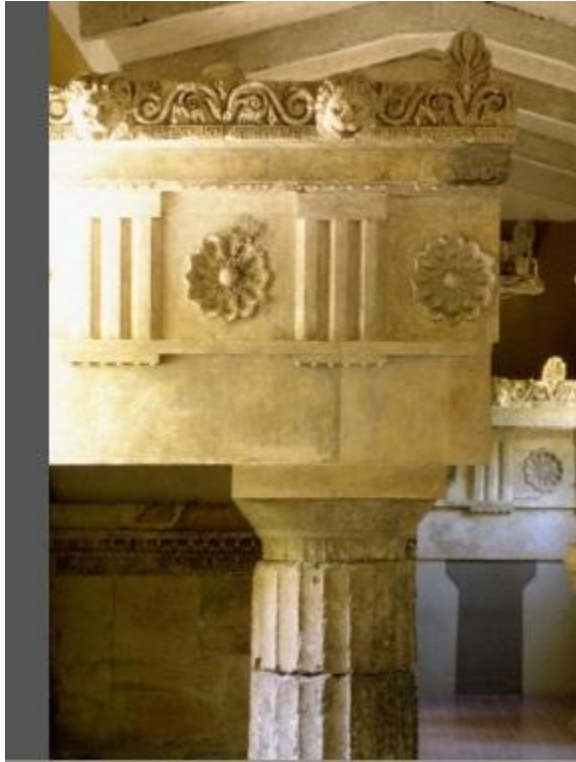









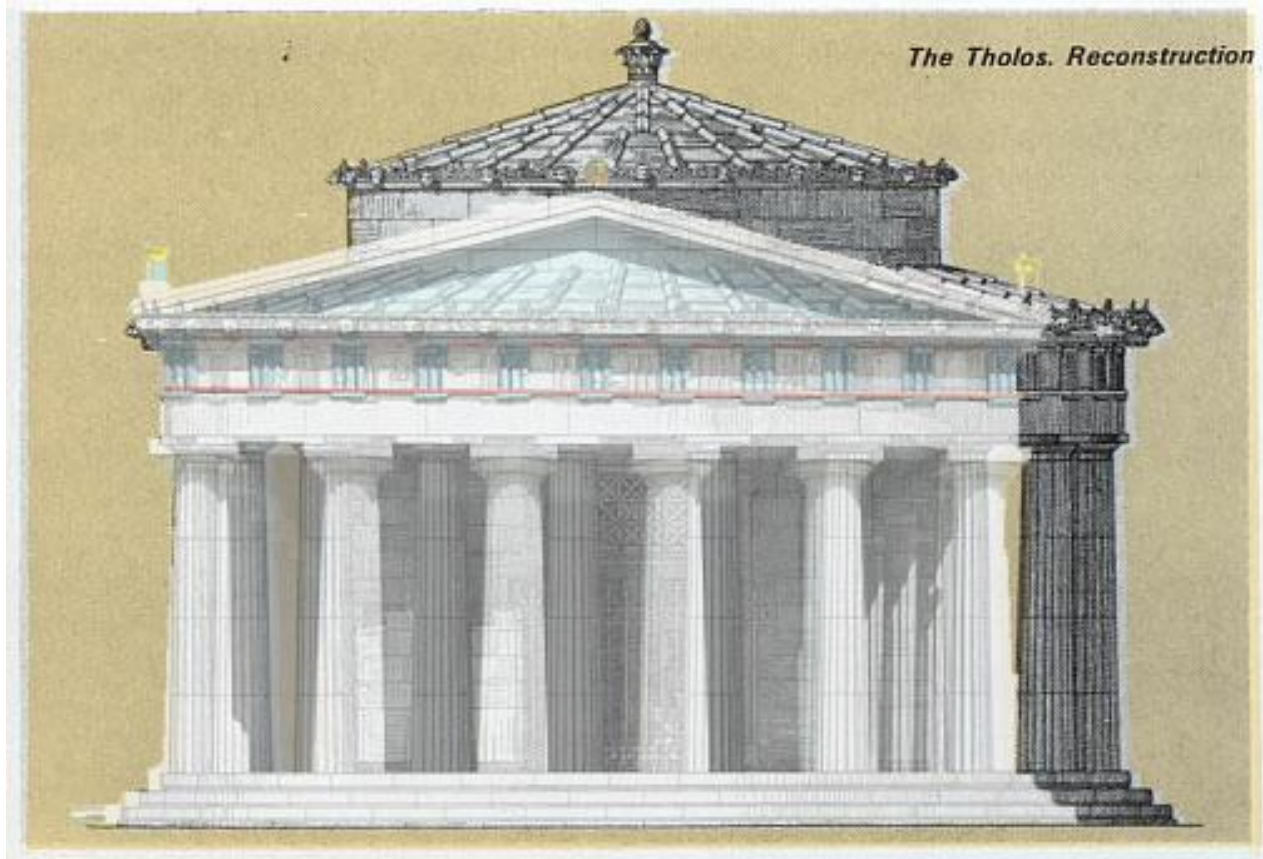

The Tholos. Reconstruction

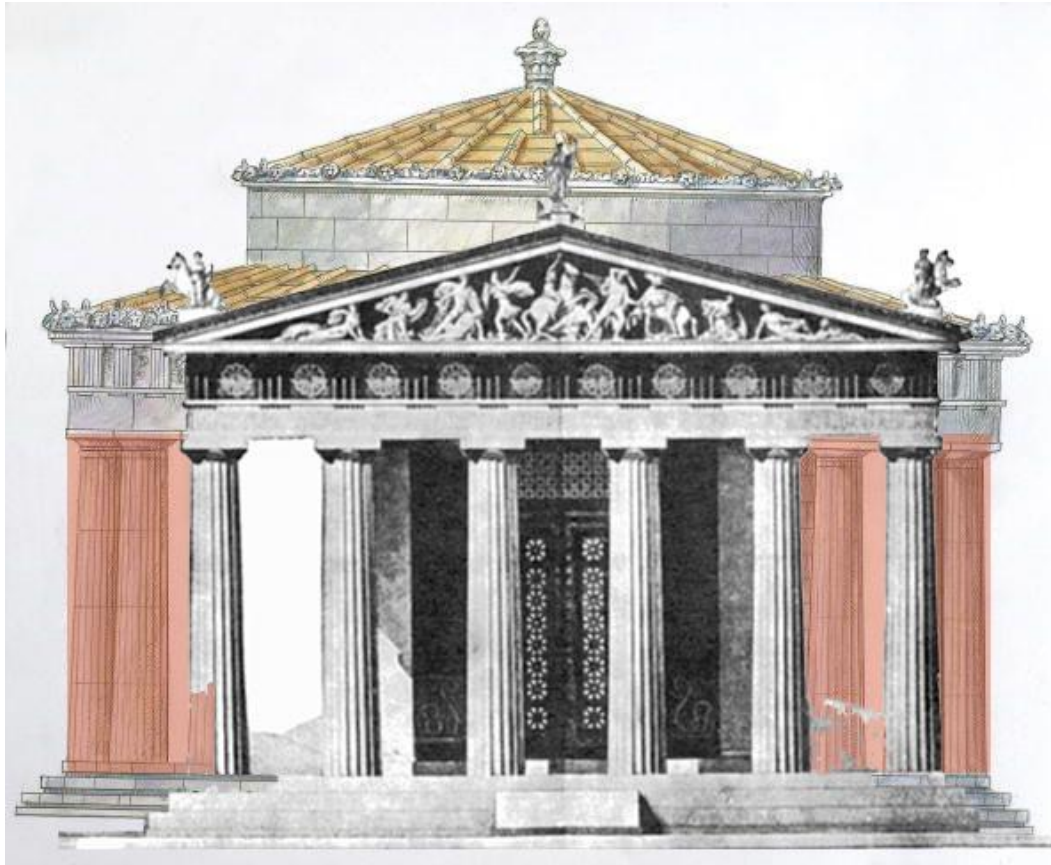

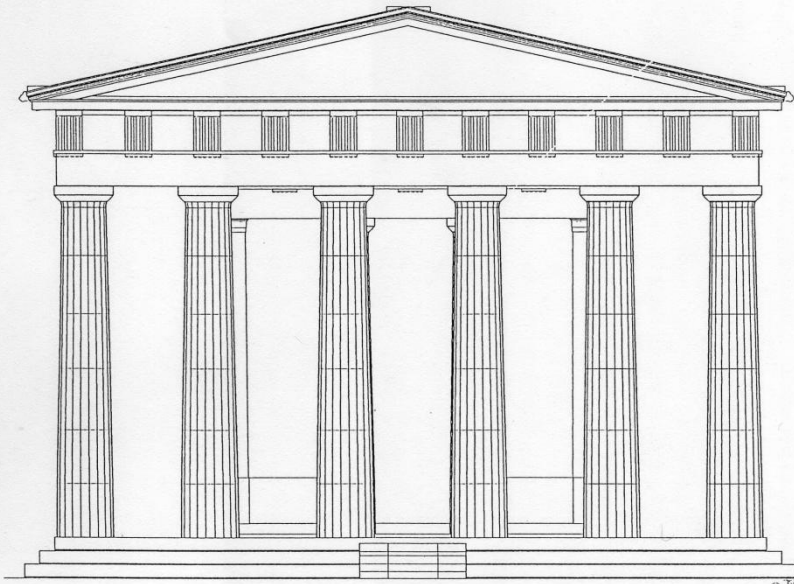
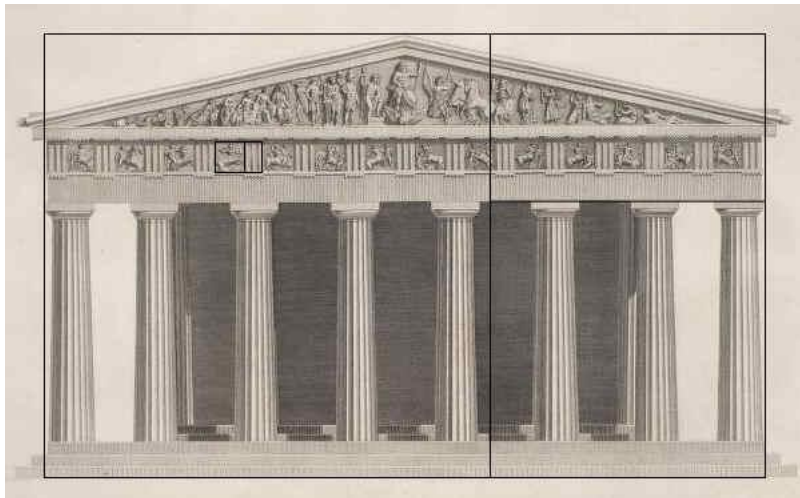
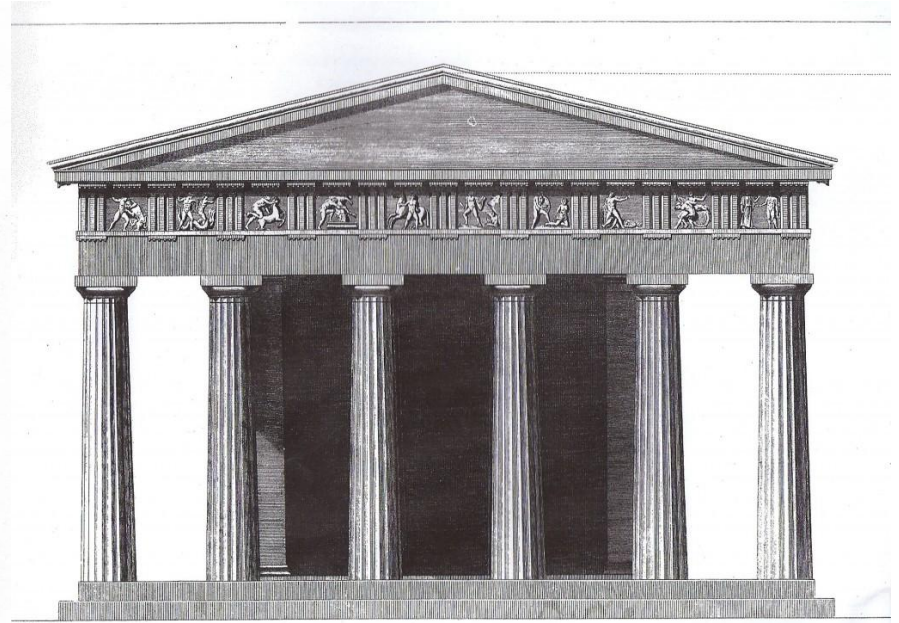
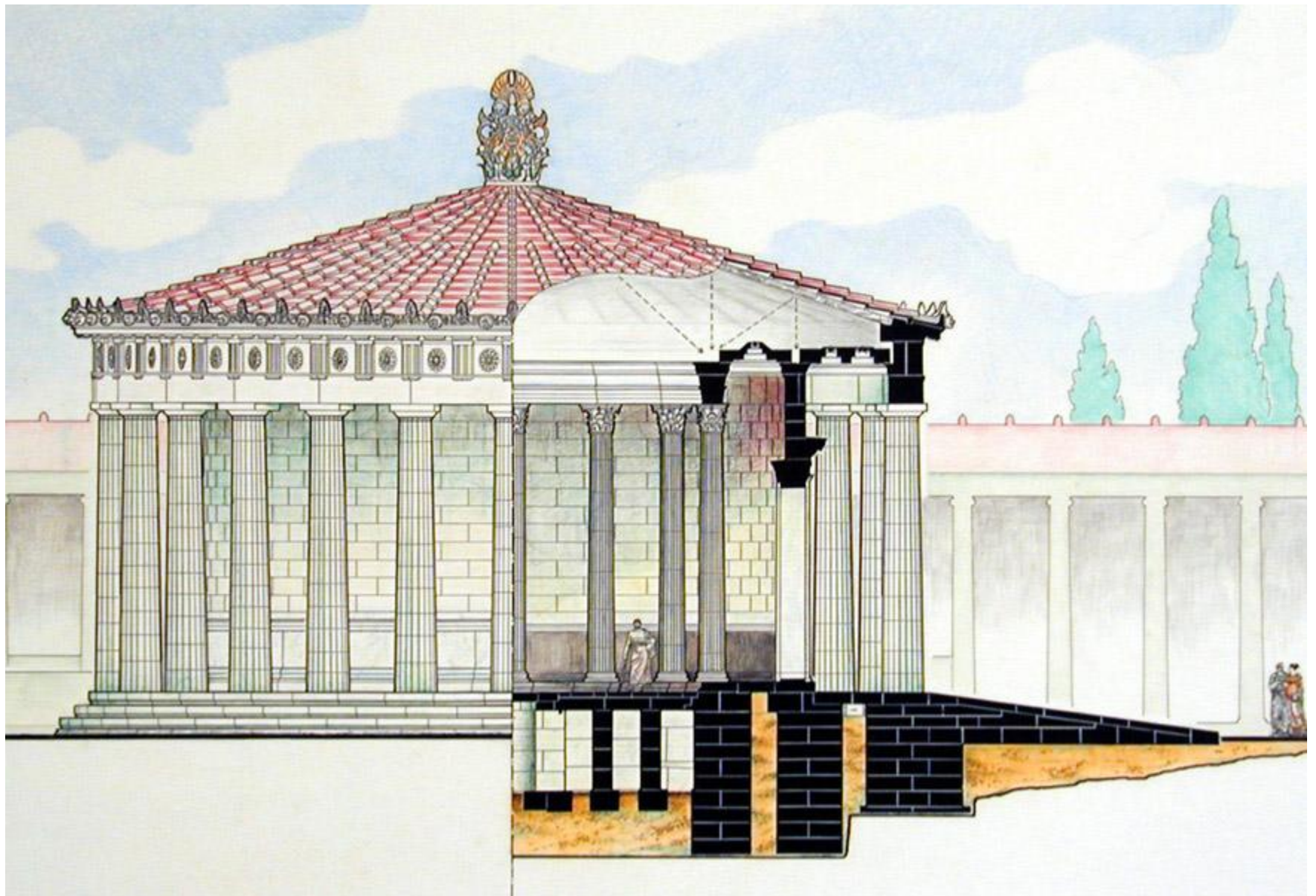
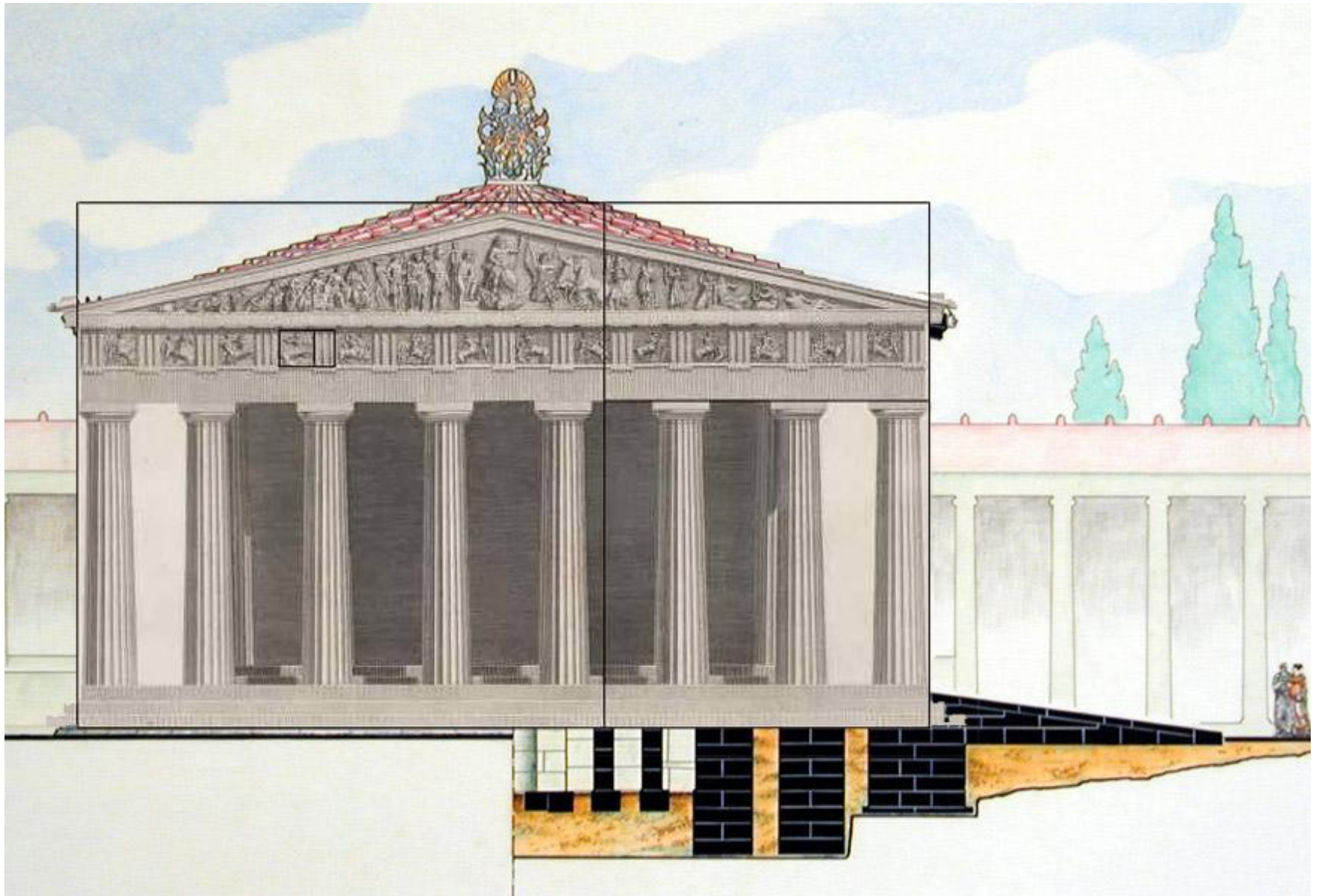
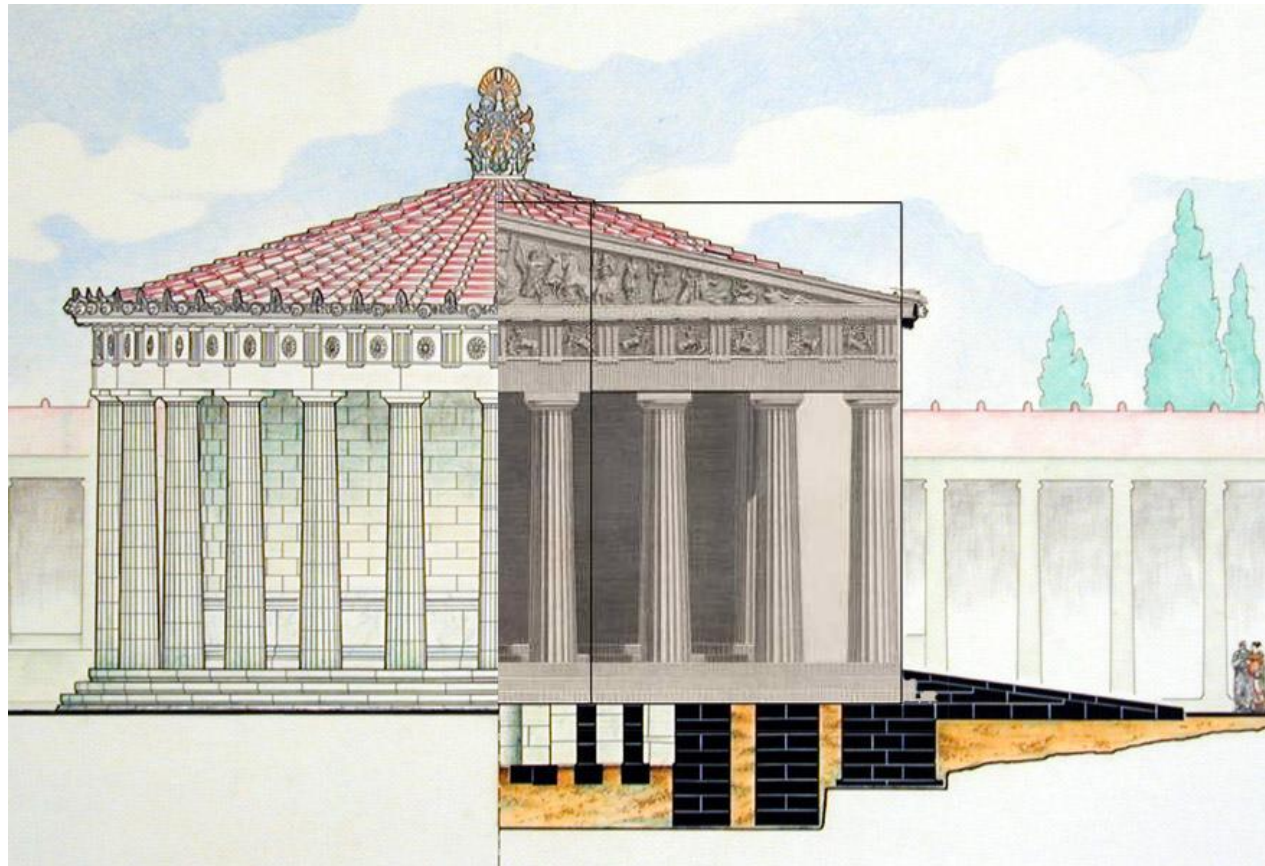

Fig. 2. The east façade of the temple of Athena Alca. Scale 1:150.









ΠΟΛΥΚΛΕΙΤΟΣ,
ΑΡΙΣΤΟΞΕΝΟΣ ΚΑΙ
ΠΑΥΣΙΑΣ, 4^{ος} ΑΙΩΝΑΣ

- ΠΟΛΥΚΛΕΙΤΟΣ: Ο ΑΡΧΙΤΕΚΤΟΝΑΣ ΤΟΥ ΘΕΑΤΡΟΥ ΤΗΣ ΕΠΙΔΑΥΡΟΥ,
- ΜΙΑ ΑΥΘΕΝΤΙΑ ΣΤΗΝ ΑΚΟΥΣΤΙΚΗ

- **ΠΑΥΣΙΑΣ ΑΠΟ ΤΗΝ ΣΙΚΥΩΝΑ, 400-350 π.Χ.**
- ΔΙΑΣΗΜΟΣ ΓΙΑ ΈΝΑΝ ΠΙΝΑΚΑ ΤΟΥ ΜΕ ΤΑΥΡΟ ΣΕ ΘΥΣΙΑ. ΠΡΟΟΠΤΙΚΕΣ ΣΥΝΤΜΗΣΕΙΣ. ΈΝΑ ΑΝΤΙΓΡΑΦΟ ΣΤΗΘΗΚΕ ΣΤΟΝ ΠΡΟΝΑΟ ΤΟΥ ΝΑΟΥ ΤΗΣ ΟΜΟΝΟΙΑΣ ΣΤΗ ΡΩΜΗ
- ΕΦΕΥΡΕΤΗΣ ΤΗΣ ΕΓΚΑΥΣΤΙΚΗΣ ΤΕΧΝΙΚΗΣ
- ΕΦΕΥΡΕΤΗΣ ΤΩΝ ΓΡΑΠΤΩΝ ΟΡΟΦΩΝ
- ΦΙΛΟΤΕΧΝΗΣΕ ΤΟ ΕΣΩΤΕΡΙΚΟ ΤΗΣ ΘΟΛΟΥ ΣΤΗΝ ΕΠΙΔΑΥΡΟ. «ΛΗΘΗ ΚΑΙ ΕΡΩΣ» * ΠΑΥΣΑΝΙΑΣ. ΣΥΝΕΡΓΑΣΙΑ ΜΕ ΤΟΝ **ΠΟΛΥΚΛΕΙΤΟ ΑΠΟ ΤΟ ΑΡΓΟΣ**

Ο ΛΟΥΚΟΥΛΟΣ ΑΓΟΡΑΖΕΙ
ΈΝΑΝ ΠΙΝΑΚΑ ΤΟΥ
ΠΑΥΣΙΑ, Plin, *HN*, 35.125

123 Pamphilus quoque, Apellis praeceptor,
non pinxisse solu encausta, sed etiam
docuisse traditur Pausian Socyonium,
primum in hoc genere nobilem. Bryetis
filius hic fuit eiusdemque primo discipulus.
pinxit et ipse penicillo parietes Thespiis,
cum reficerentur quondam a Polygnoto
picti, multumque comparatione superatus
existimabatur, quoniam non suo genere

Ο ΛΟΥΚΟΥΛΟΣ ΑΓΟΡΑΖΕΙ ΈΝΑΝ ΠΙΝΑΚΑ ΤΟΥ ΠΑΥΣΙΑ

- 125 amavit in iuventa Glyceram unicipem suam, inventricem coronarum, certandoque imitatione eius ad numerosissimam florum varietatem perduxit artem illam. postremo pinxit et ipsam sedentem cum corona, quae e nobilissimis tabula est, appellata stephanoplocos, ab aliis stephanopolis, quoniam Glycera venditando coronas sustentaverat paupertatem. huius tabulae exemplar, quod apographon vocant, L. Luculus duobus talentis emit Dionysius Athenis.

ΠΙΝΑΚΑΣ ΠΑΥΣΙΑ: Η ΛΗΘΗ ΠΙΝΕΙ ΑΠΟ ΜΙΑ
ΥΑΛΙΝΗ* ΦΙΑΛΗ ΕΝΩ Ο ΕΡΩΣ ΕΧΕΙ ΑΦΗΣΕΙ ΤΟ
ΤΟΞΟ ΤΟΥ ΚΑΙ **ΠΑΙΖΕΙ ΤΗΝ ΛΥΡΑ**. ΤΟ ΠΡΟΣΩΠΟ
ΤΗΣ ΛΗΘΗΣ ΦΑΙΝΕΤΑΙ ΜΕΣΑ ΑΠΟ ΤΗΝ ΥΑΛΙΝΗ
ΦΙΑΛΗ



VILLA DEI MISTERI, ΠΟΜΠΗΪΑ

Ο «ΛΑΒΥΡΙΝΘΟΣ»







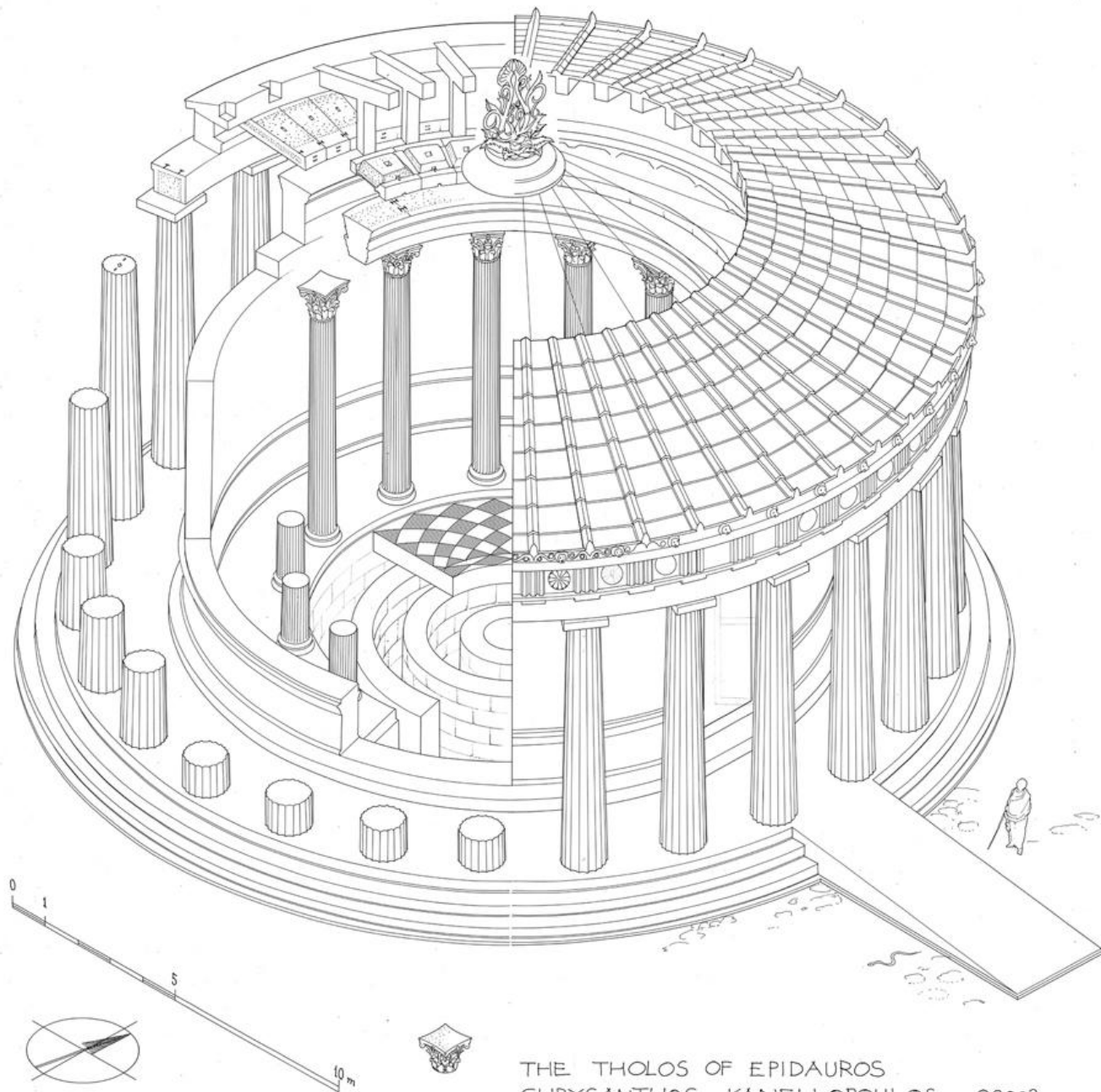

THE THOLOS OF EPIDAUROS
CHRYSANTHOS KANELLOPOULOS ©2002

ΟΛΥΜΠΙΑ, ΤΟ ΦΙΛΙΠΠΕΙΟΝ

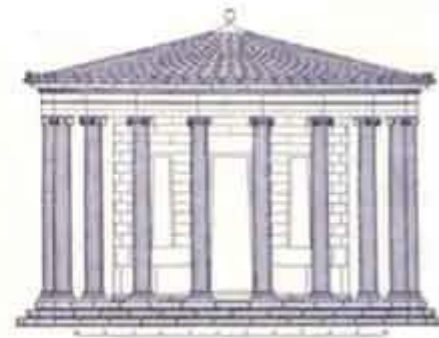
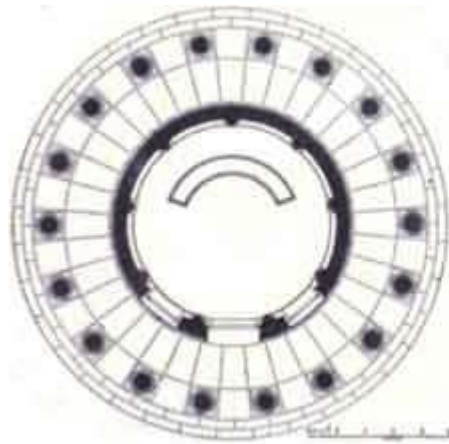

Townsend, R. 2003. "The Philippeion and Fourth Century Athenian Architecture." In *The Macedonians in Athens 322-229 B.C.*, edited by O. Palagia and S.V. Tracy, 93-101. Oxford: Oxbow.

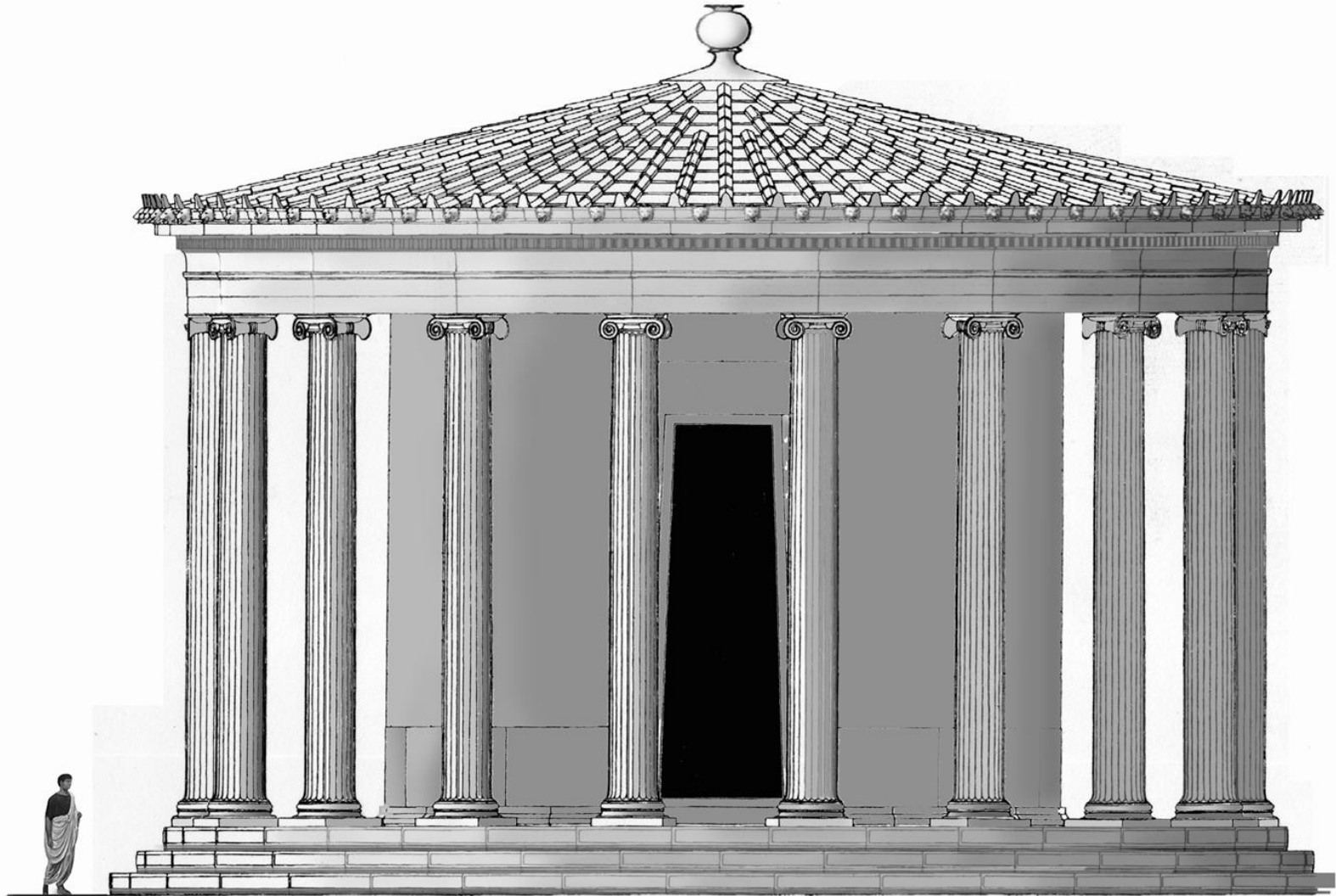

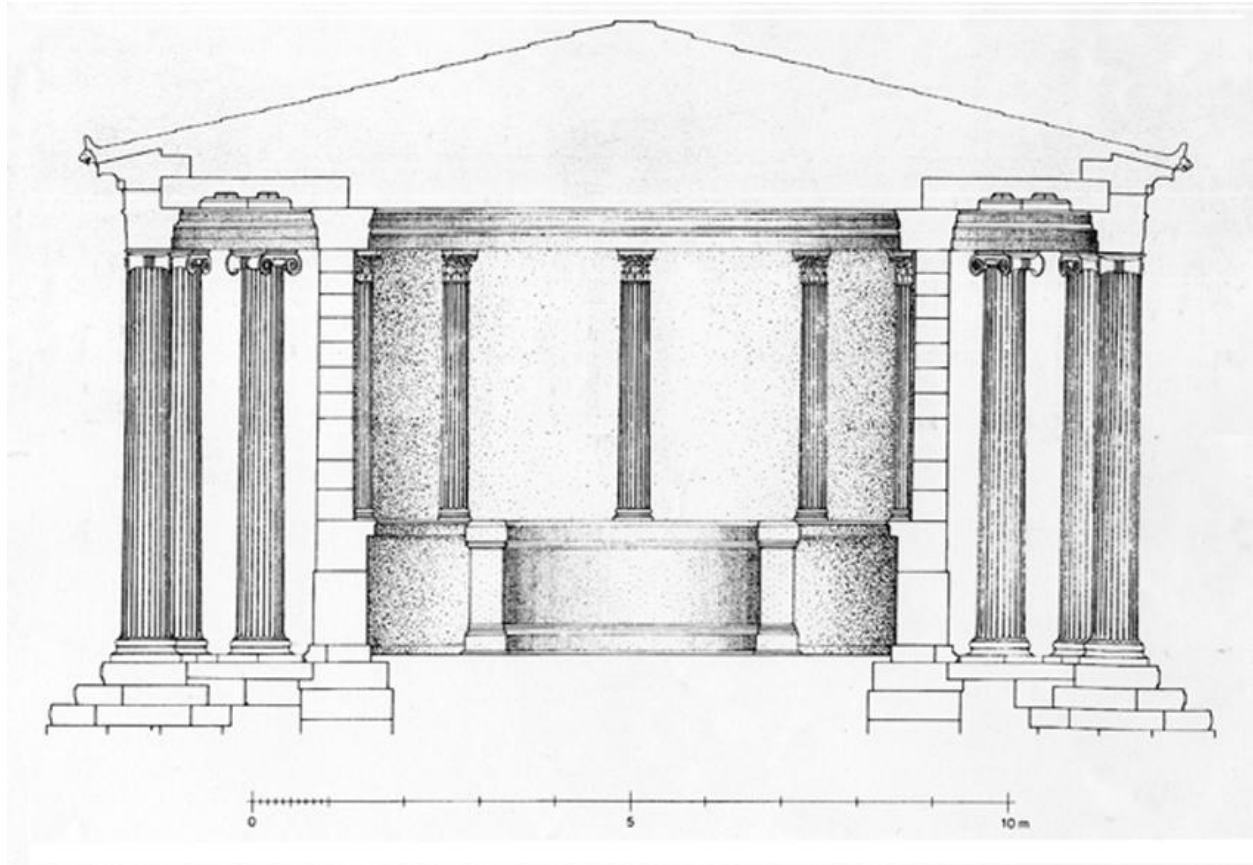

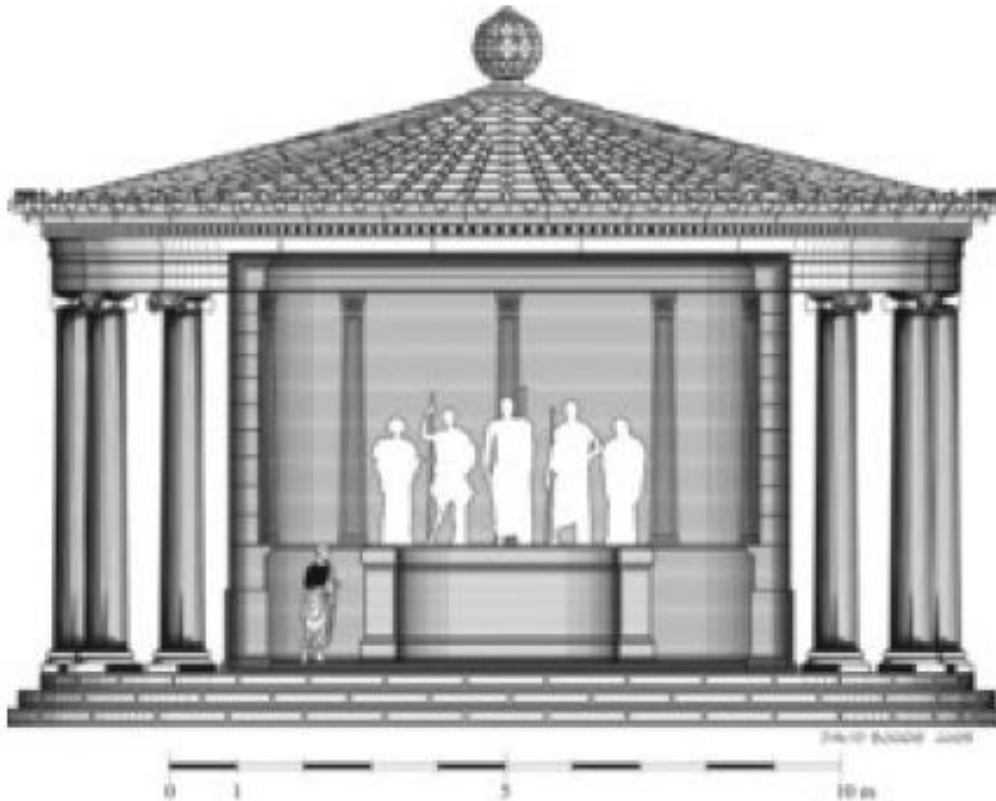
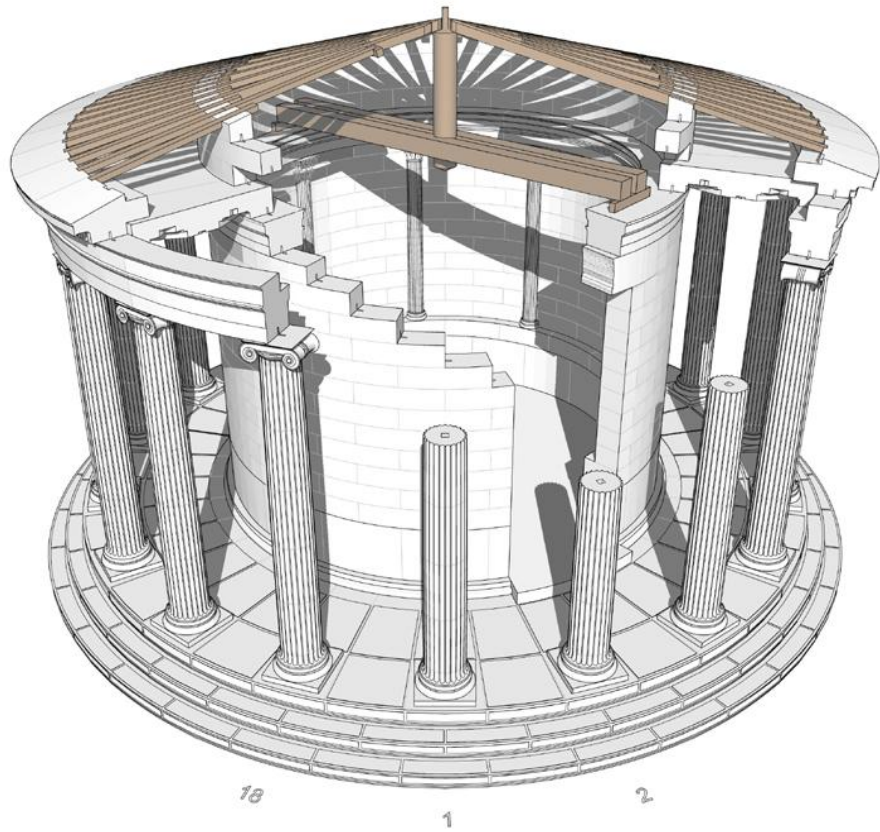

Fig. 6. Cut-away elevation of the Philippeion's interior incorporating some recent discoveries by Klaus Herrmann, Hajo van de Löcht and the author. (Drawing by David Boggs after Schlieff 1944)









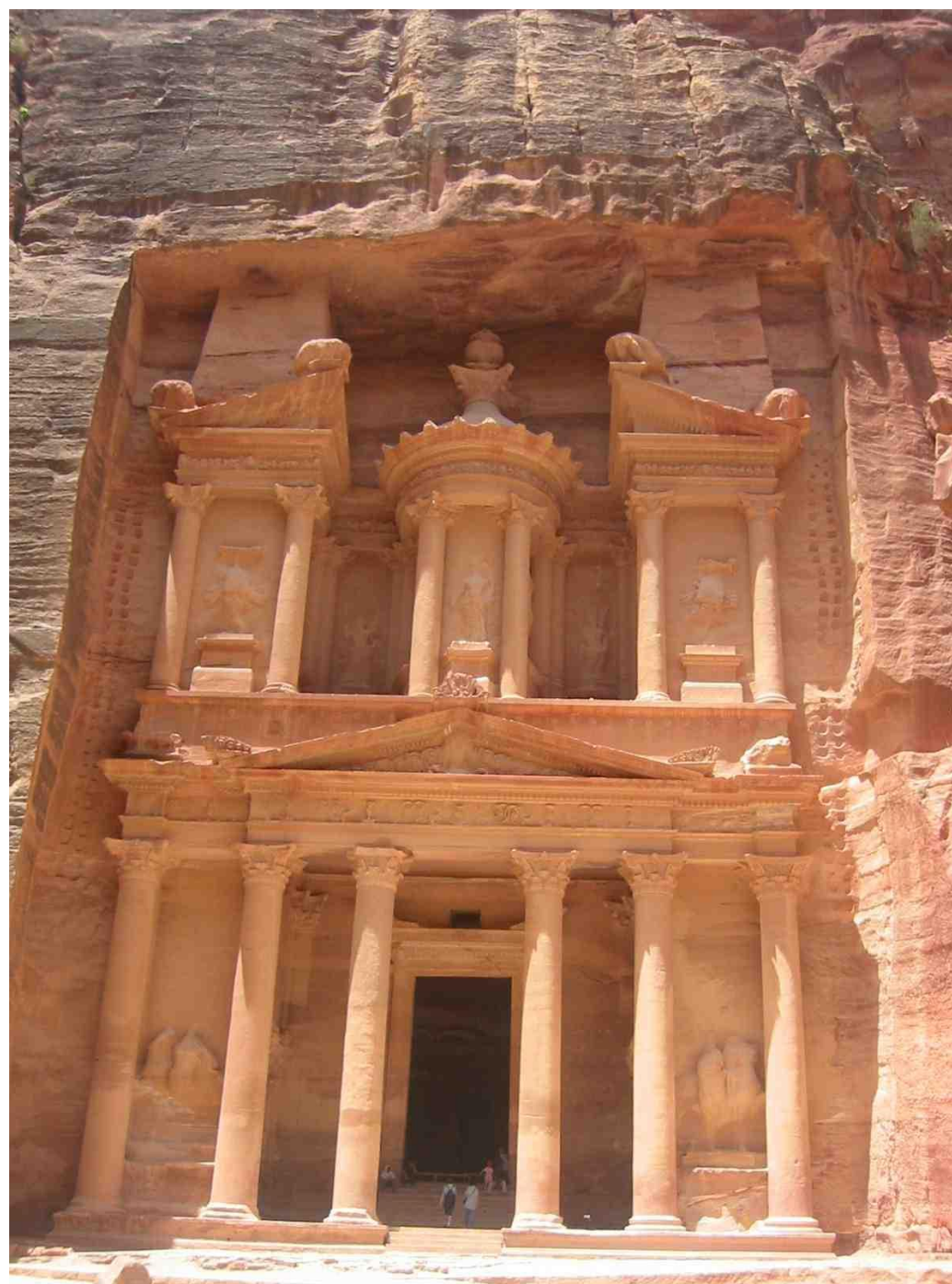

ΤΟ ΜΑΥΣΩΛΕΙΟ ΤΗΣ ΑΛΙΚΑΡΝΑΣΣΟΥ.

377 – 353 π.Χ.

ΠΥΘΕΟΣ ΚΑΙ ΣΑΤΥΡΟΣ



- * ΝΑΟΙ ΜΕ ΣΥΝΤΕΤΜΗΜΕΝΕΣ ΚΑΤΟΨΕΙΣ
- ΜΙΚΡΟΤΕΡΟΙ ΠΕΡΙΠΤΕΡΟΙ ΝΑΟΙ
- ΛΙΓΟΤΕΡΟΙ ΠΕΡΙΠΤΕΡΟΙ ΝΑΟΙ
- * Ο ΠΑΡΑΓΩΝ ΑΣΚΛΗΠΙΟΣ *
- * ΟΙ ΠΟΛΕΙΣ ΠΡΟΤΙΜΟΥΝ ΝΑ ΕΠΕΝΔΥΣΟΥΝ ΣΕ ΤΕΙΧΗ

ΔΩΡΙΚΟΙ ΝΑΟΙ. 4^ΟΣ ΑΙΩΝΑΣ. ΠΕΛΟΠΟΝΝΗΣΟΣ

- * ΝΑΟΙ ΜΕ ΣΥΝΤΕΤΜΗΜΕΝΕΣ ΚΑΤΟΨΕΙΣ
- ΜΙΚΡΟΤΕΡΟΙ ΠΕΡΙΠΤΕΡΟΙ ΝΑΟΙ
- ΛΙΓΟΤΕΡΟΙ ΠΕΡΙΠΤΕΡΟΙ ΝΑΟΙ
- Ο ΠΑΡΑΓΩΝ ΑΣΚΛΗΠΙΟΣ *
- ΟΙ ΠΟΛΕΙΣ ΠΡΟΤΙΜΟΥΝ ΝΑ ΕΠΕΝΔΥΣΟΥΝ ΣΕ ΤΕΙΧΗ

- Η βελτίωση του δωρικού ρυθμού ήταν αδύνατη
- Υπάρχουν ναοί που είναι ανοικοδομήσεις των προκατόχων τους. Απόλλων των Δελφών και του ναός της Αθηνάς Αλέας στην Τεγέα
- μικρότερα και ευρύτερα περιστύλια
- Τα αυστηρά δεσμά του ιδεαλισμού είχαν χαλαρώσει
- Η ατομικότητα του 4ου αιώνα
- Οι αρχιτέκτονες του 4ου αιώνα προσπαθούσαν να καταπιαστούν με τα προβλήματα του εσωτερικού χώρου και της διακόσμησης
- *Townsend, F. 2004: Classical Signs and Anti-Classical Signification in 4th century Athenian Architecture. Hesperia Suppl.,. 3*
- F. E. Winter, Tradition and Innovation in Doric Design IV: The Fourth Century, *AJA* 86, No.3, 1982

ΔΩΡΙΚΟΙ ΝΑΟΙ. 4^ΟΣ ΑΙΩΝΑΣ. ΠΕΛΟΠΟΝΝΗΣΟΣ

- ΗΡΑΙΟ ΑΡΓΟΥΣ ~ 400
- ΑΠΟΛΛΩΝ ΔΕΛΦΟΙ, **373**, 370-340
- ΑΣΚΛΗΠΙΟΣ, ΕΠΙΔΑΥΡΟΣ
- ΑΘΗΝΑ ΑΛΕΑ, ΤΕΓΕΑ ~350
- ΑΡΤΕΜΙΣ, ΕΠΙΔΑΥΡΟΣ
- ΑΠΟΛΛΩΝ ΙΣΜΗΝΙΟΣ
- ΖΕΥΣ, ΝΕΜΕΑ
- ΜΗΤΡΩΟΝ, ΟΛΥΜΠΙΑ
- ΝΑΟΣ ΔΙΟΣ, ΣΤΡΑΤΟΣ ΑΙΤΩΛΙΑΣ

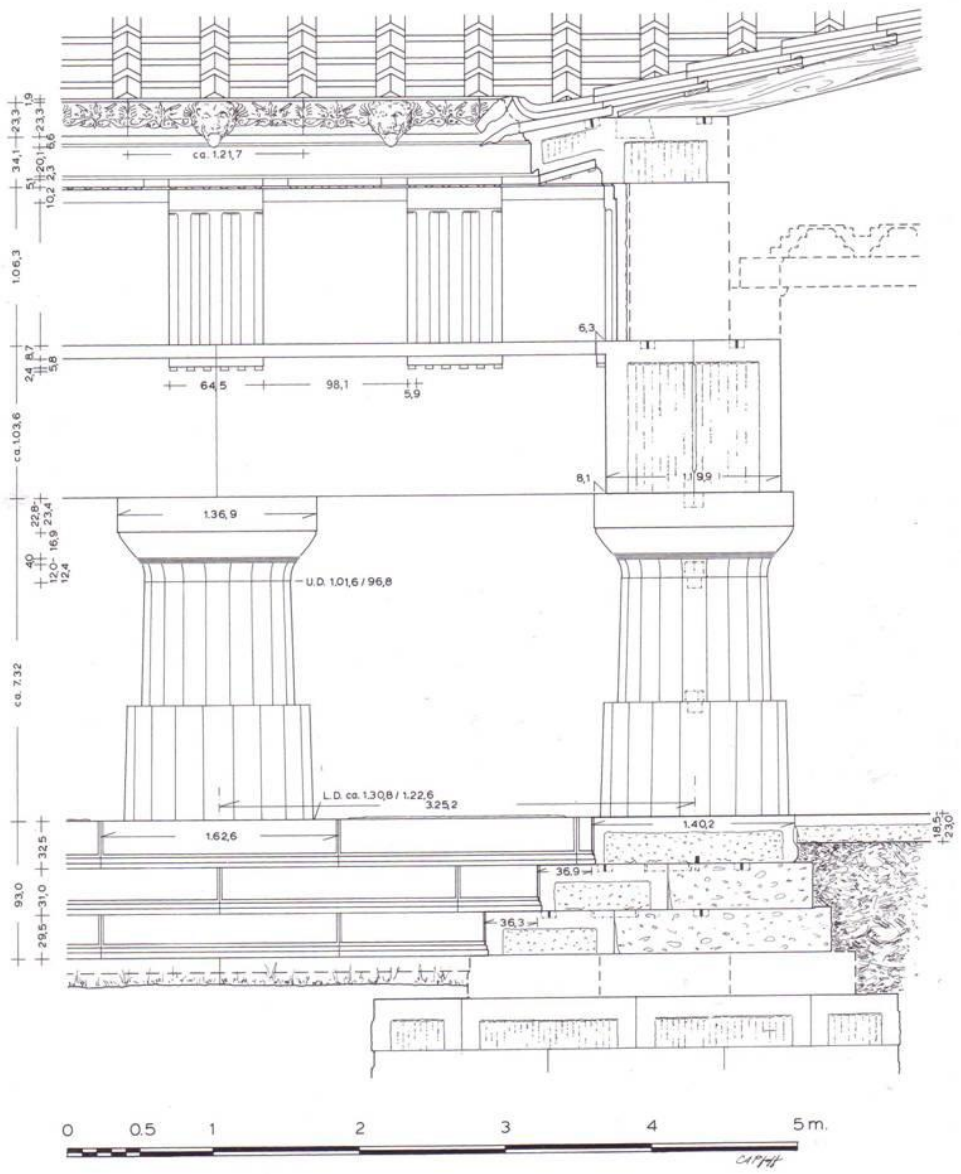
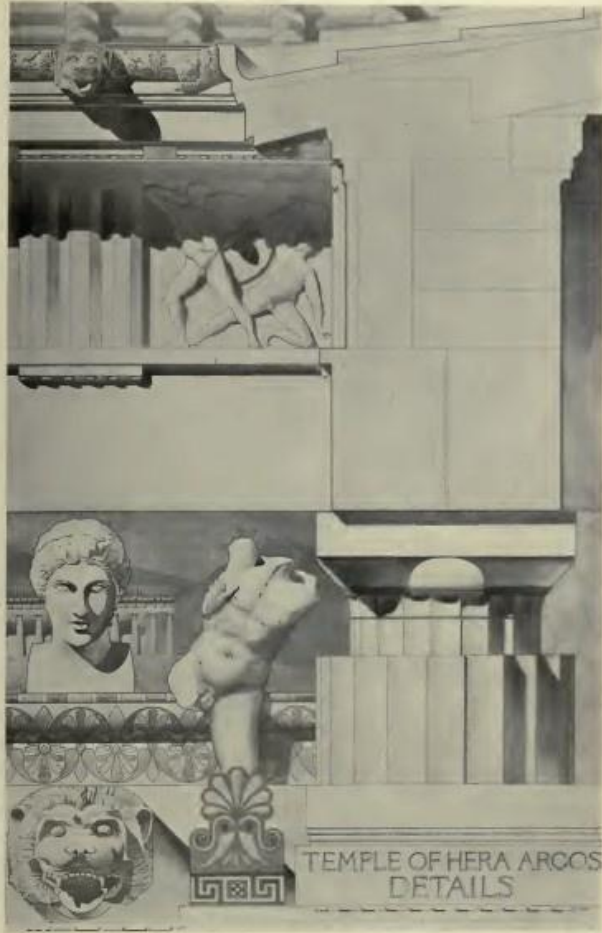

FIGURE 54. RESTORATION OF THE ORDER OF THE FLANK PTEROMA



ARGIVE HERAEUM — DETAILS OF THE SECOND TEMPLE AND CYRA-MOULDINGS FROM THE SOUTH STIA

Άργος Ἡραῖον



ΠΡΟΔΟΣ ΕΝΑ ΣΥΝΤΗΡΗΤΙΚΟ ΠΕΡΙΒΑΛΛΟΝ
ΠΡΟΔΟΣ ΕΝΑ ΣΥΝΤΗΡΗΤΙΚΟ ΠΕΡΙΒΑΛΛΟΝ
ΠΡΟΔΟΣ ΕΝΑ ΣΥΝΤΗΡΗΤΙΚΟ ΠΕΡΙΒΑΛΛΟΝ

Άργος Ἡραῖον

Αναπαράσταση
τού Tilton.

Spyridon E.
Iakovidis. 1993.
*Mycenae-
Epidauros-Argos-
Tiryns-Nauplion:
A Complete Guide
to the Museums
and Archaeological
Sites of the
Argolid.* Athens:
Ekdotike
Athenon S.A.: fig.
47.



Άγιος Ηραΐον

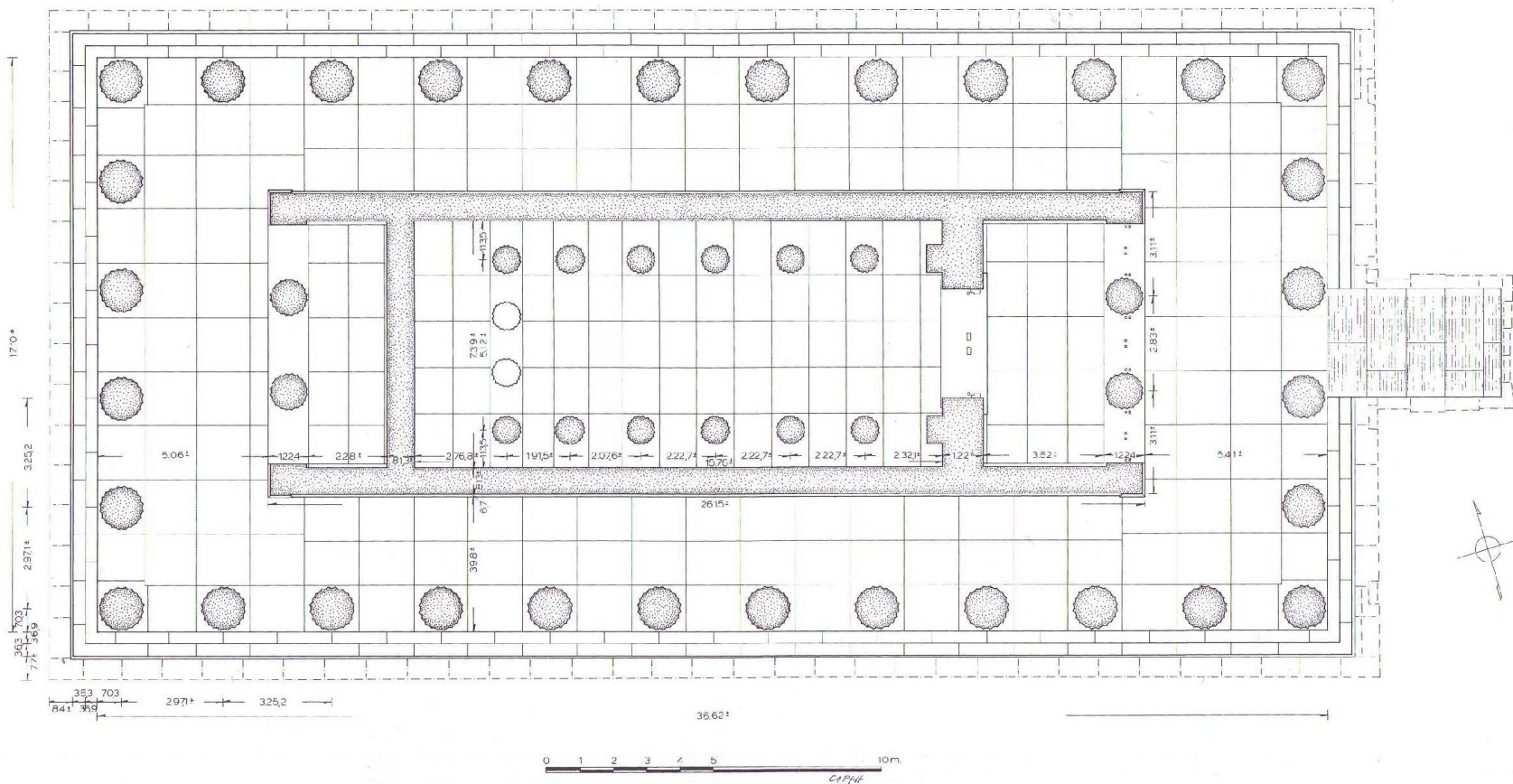

ΠΡΟΟΔΟΣ
ΕΝΑΝΤΙ
ΤΗΣ
ΠΡΗΤΙΚΗΣ
ΠΕΡΙΒΑΛΛΟΝ

Άργος Ηραϊον

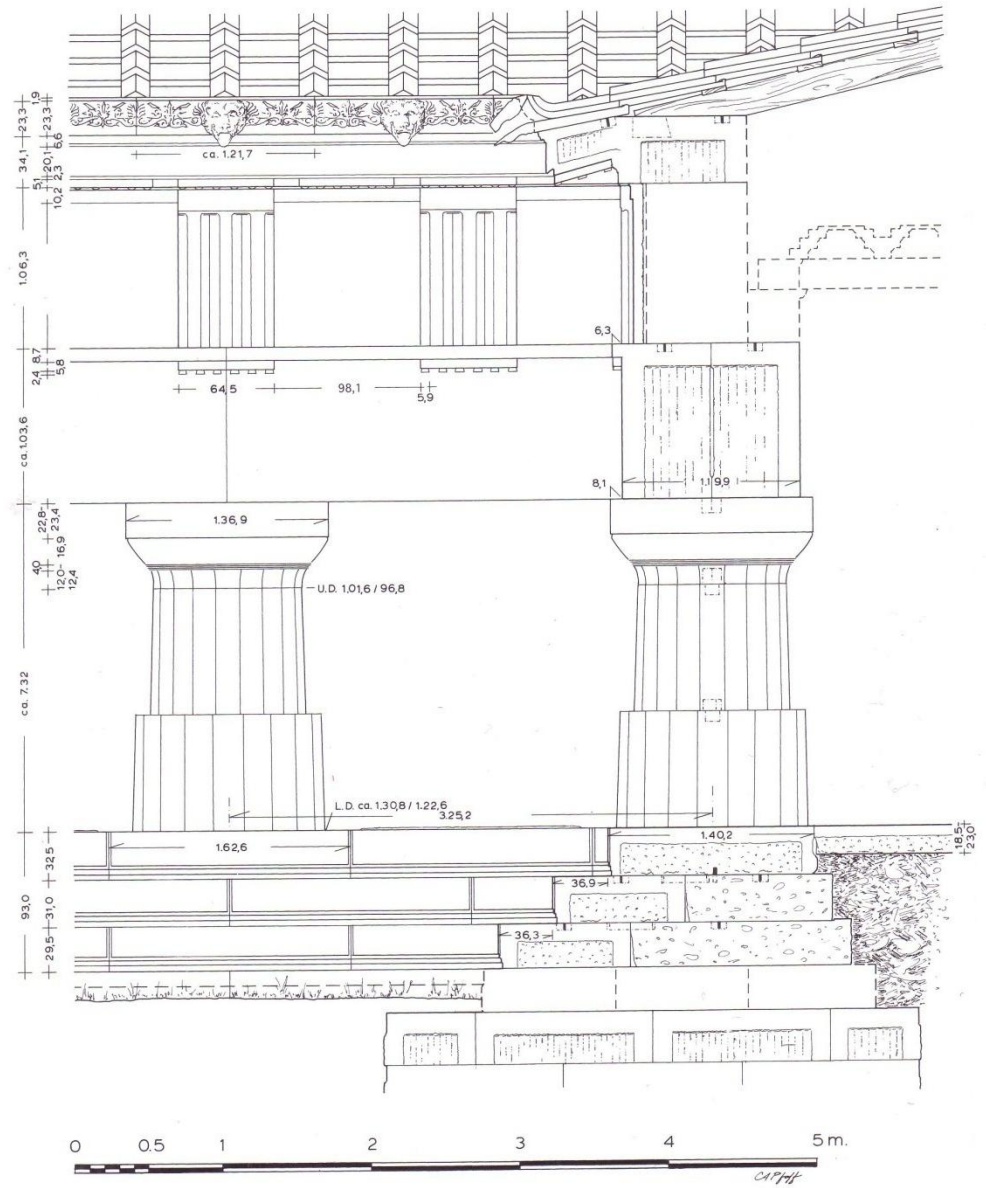

FIGURE 54. RESTORATION OF THE ORDER OF THE FLANK PTEROMA

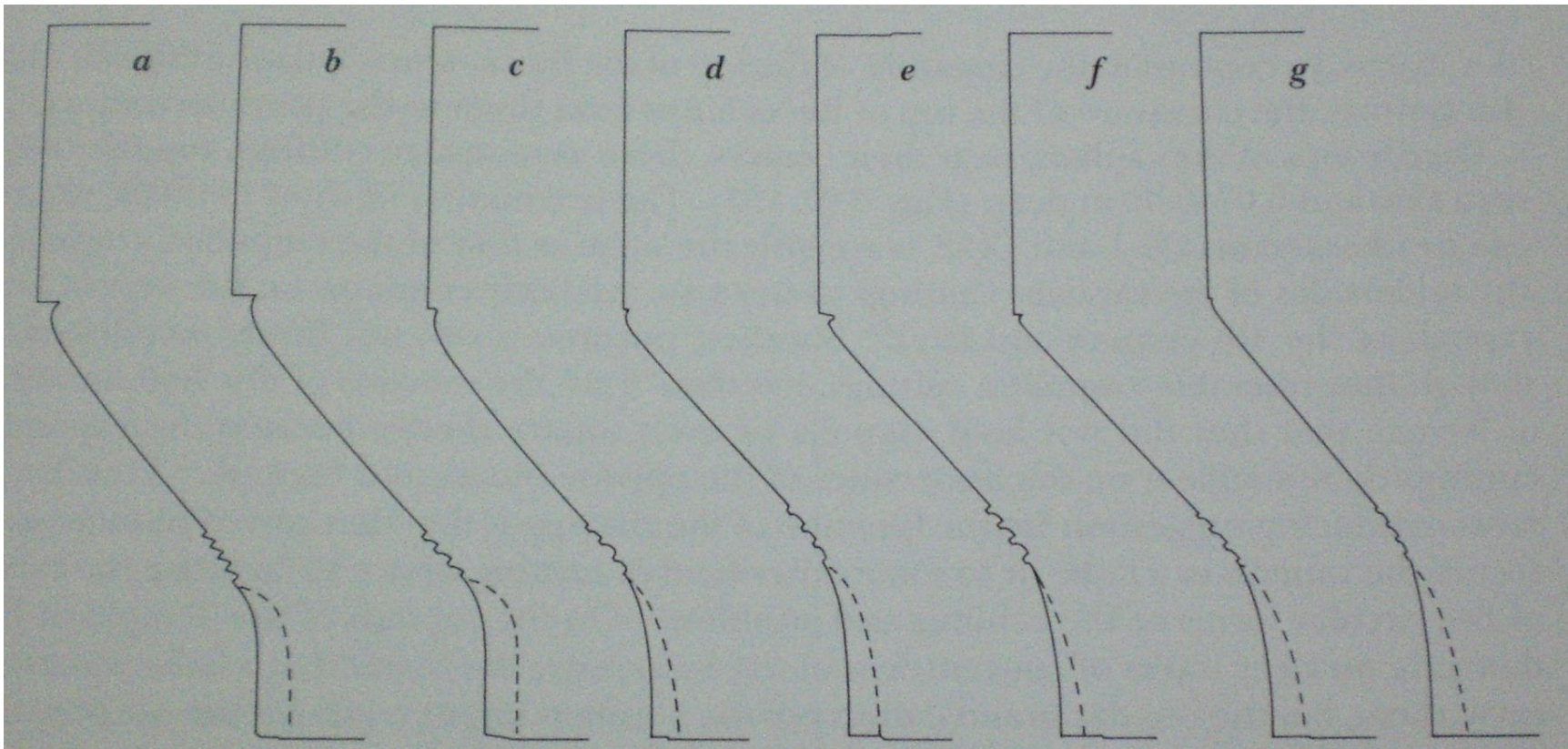

FIGURE 60. COMPARISON OF THE PROFILES OF DORIC CAPITALS (*not to scale*):
a. Parthenon, Athens; *b.* Hephaisteion, Athens; *c.* Temple of Hera, Argive Heraion; *d.* Tholos, Delphi;
e. Temple of Asklepios, Epidaurus; *f.* Temple of Athena Alea, Tegea; *g.* Temple of Zeus, Nemea

Άργος Ήραϊον

Αττικά χαρακτηριστικά

ανάγλυφες μετόπες στον εξωτερικό θριγκό, που σπάνια απαντούν εκτός Αττικής

η αττική τεχνοτροπία των μετοπών

το ονοίο πάνω από την κύρια όψη των μετοπών, παράλληλο με τα Προπύλαια

το ονοίο της σίμης, χαρακτηριστικό των περίκλειων σιμών

η ανάγλυφη διακόσμηση της σίμης

τα ανθεμωτά ακρωτήρια, παραπλήσια των παρθενώνειων

ο κυματιοφόρος τοιχοβάτης, που ακολουθεί τα παραδείγματα του Προπαρθενώνα και του Θησείου.

Πελοποννησιακά χαρακτηριστικά

• το κεκλιμένο επίπεδο πρόσβασης στο ναό, σύνηθες στην Πελοπόννησο, αμάρτυρο στην Αττική

• οι κλιμακούμενου ύψους αναβαθμοί του κρηπιδώματος, σε αντίθεση με τους ισούψείς αττικούς

• οι ανάγλυφες μετόπες στις προσόψεις των προστώων.

ΤΟ ΕΤΟΣ 373 π.Χ.

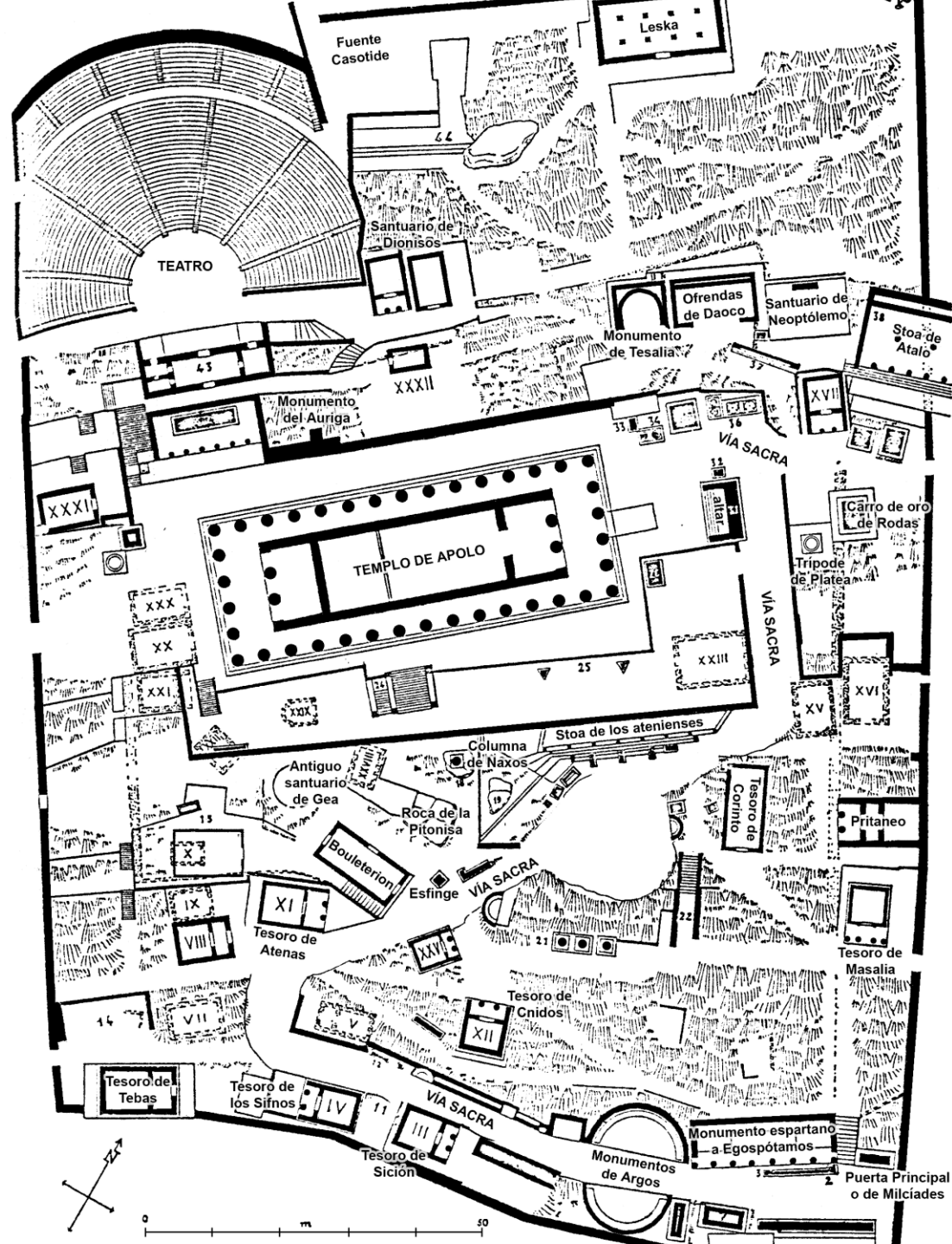

ΑΠΟΛΛΩΝ, ΔΕΛΦΟΙ

Ο ναός των Αλκμαιωνιδών

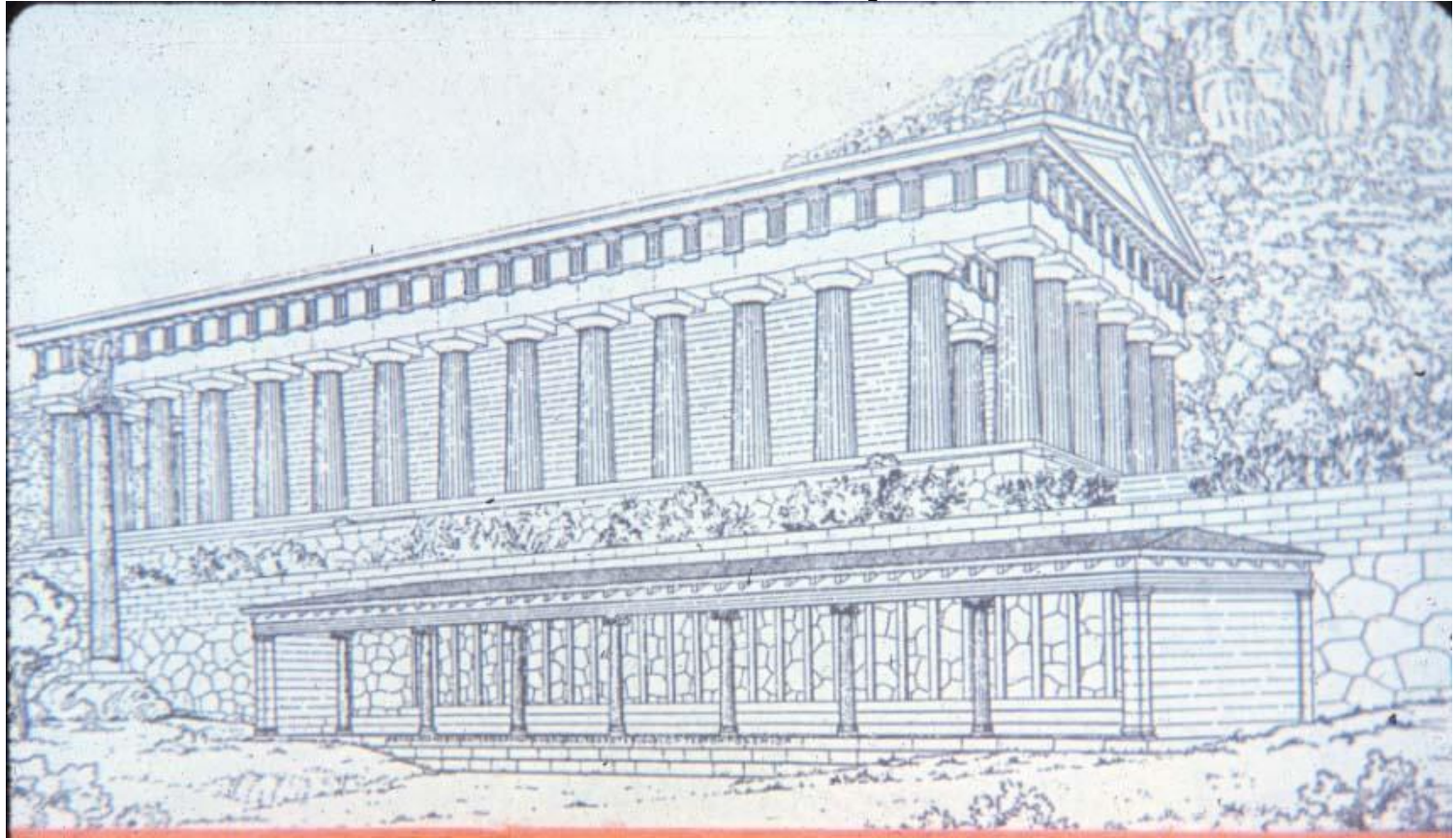

Έρανος όλων των Ελλήνων

ΑΠΟΛΛΩΝ, ΔΕΛΦΟΙ, 370-340

- ΧΩΡΙΣ ΔΩΡΙΚΗ ΑΝΤΙΣΤΟΙΧΙΑ
- ΑΡΧΑΪΚΗ ΣΤΕΝΟΜΑΚΡΗ ΚΑΤΟΨΗ
ΣΑΝ ΤΟΝ ΠΡΟΚΑΤΟΧΟ ΤΟΥ
- ΜΕ ΥΣΤΕΡΟΚΛΑΣΙΚΕΣ
ΛΕΠΤΟΜΕΡΕΙΕΣ
- ΑΝΑΒΑΘΡΑ (ΡΑΜΠΑ) ΤΗΣ
ΠΕΛΟΠΟΝΝΗΣΙΑΚΗΣ ΣΧΟΛΗΣ

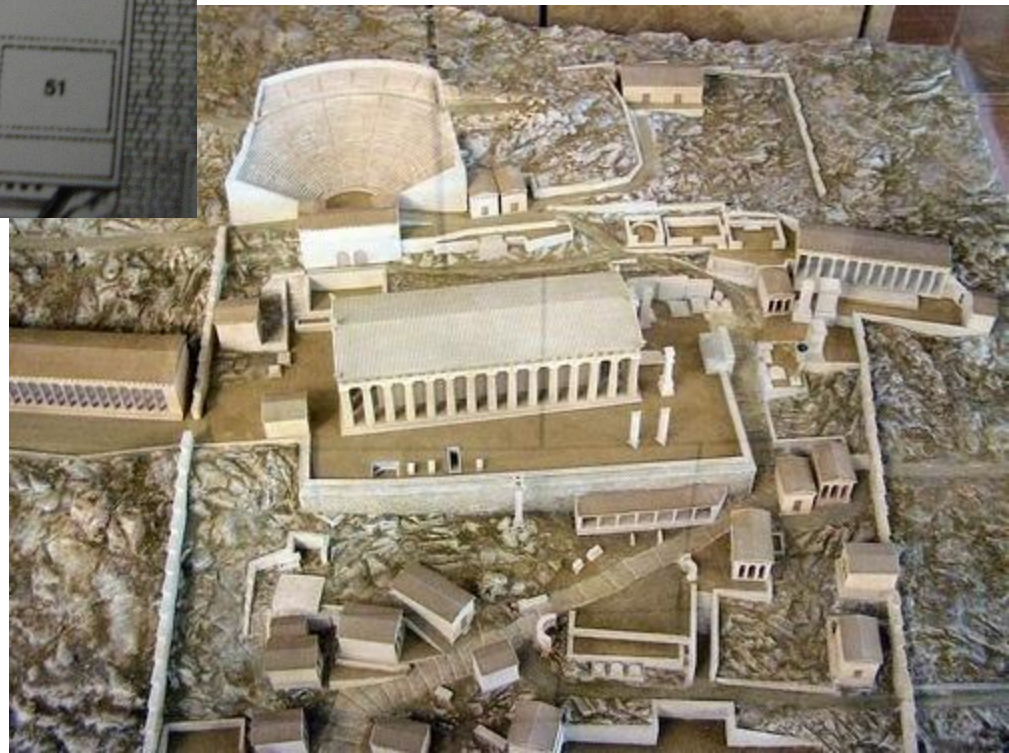
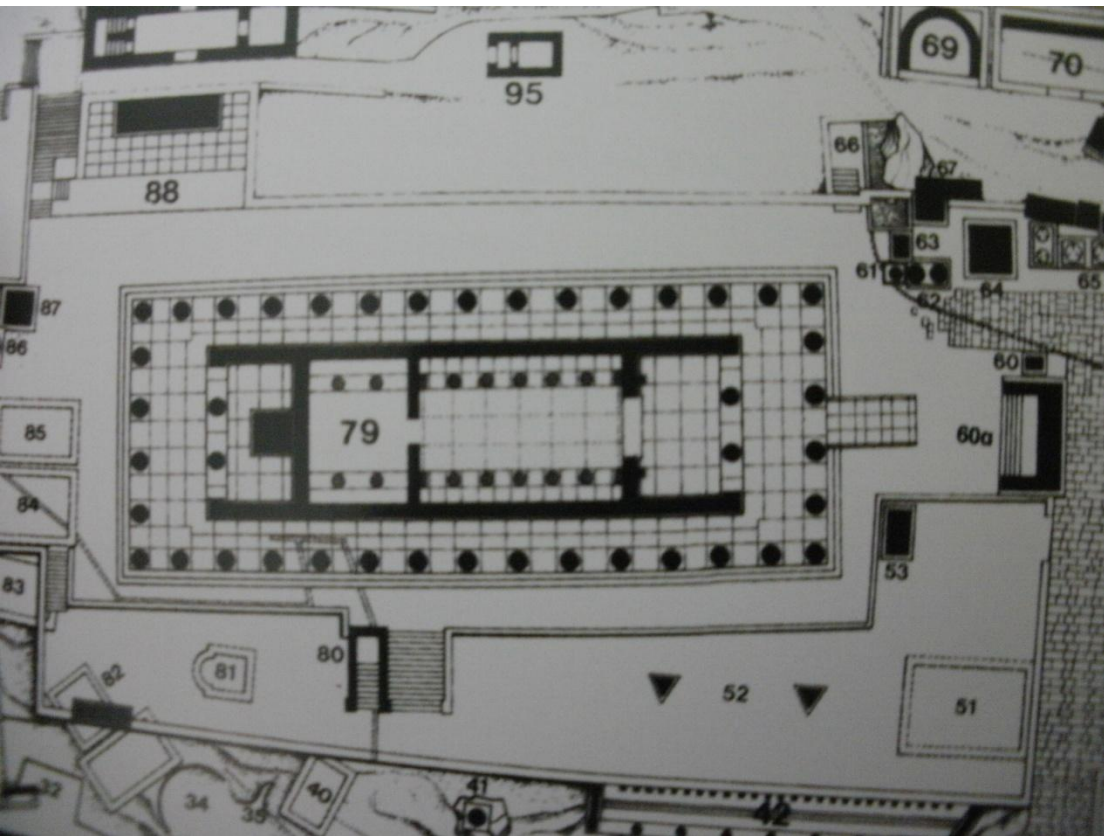

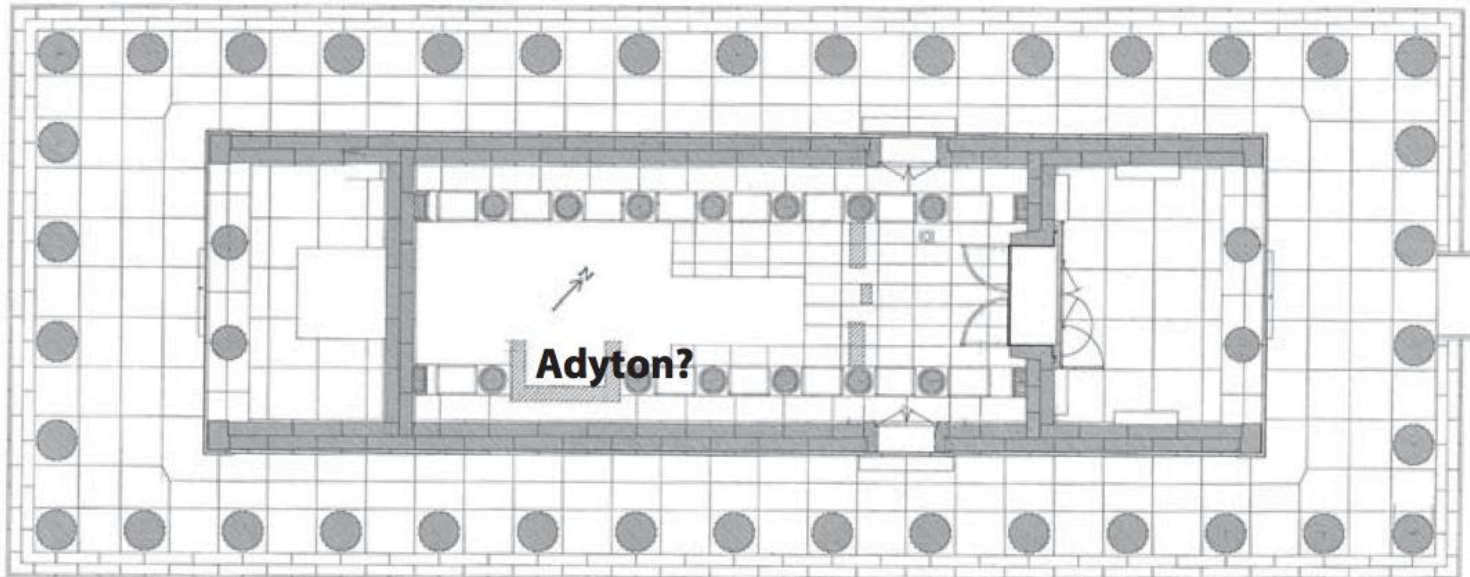
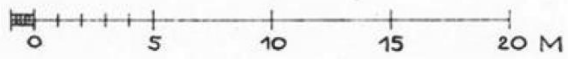
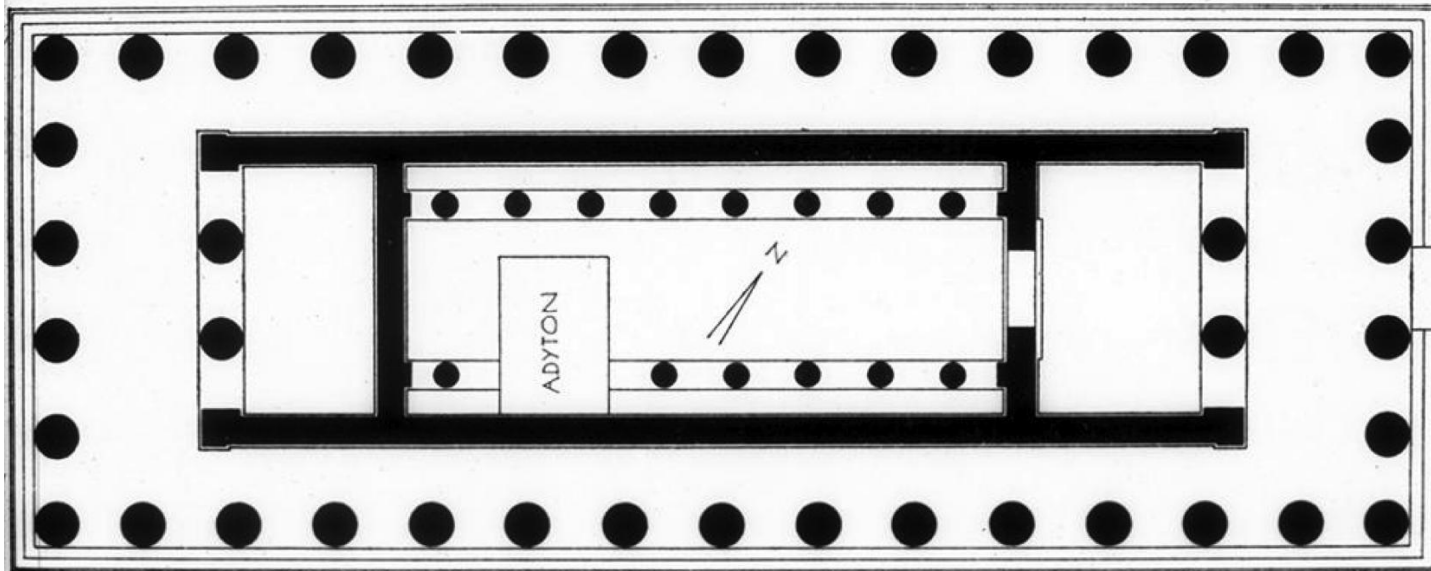



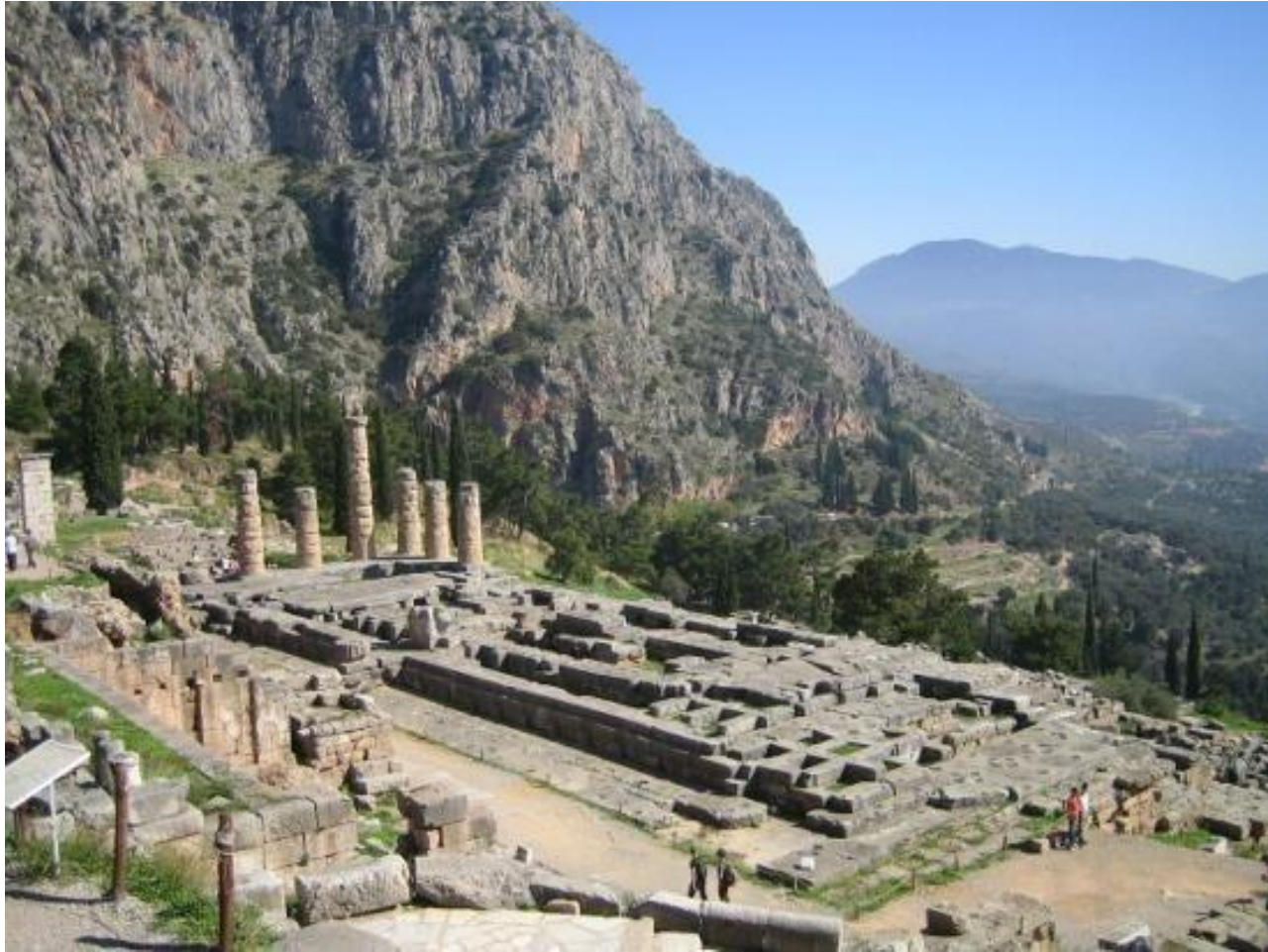

ΕΠΙΔΑΥΡΟΣ, ΝΑΟΣ ΑΣΚΛΗΠΙΟΥ. 380-370
ΘΕΟΔΟΤΟΣ, ΤΙΜΟΘΕΟΣ, ΘΡΑΣΥΜΗΔΗΣ



ΕΠΙΔΑΥΡΟΣ, ΝΑΟΣ ΑΣΚΛΗΠΙΟΥ. 380-370

Η παράλειψη του οπισθόδομου, μαζί με τον ενιαίο σηκό, ήταν μάλλον μια αναβίωση της ύστερης αρχαϊκής προσέγγισης

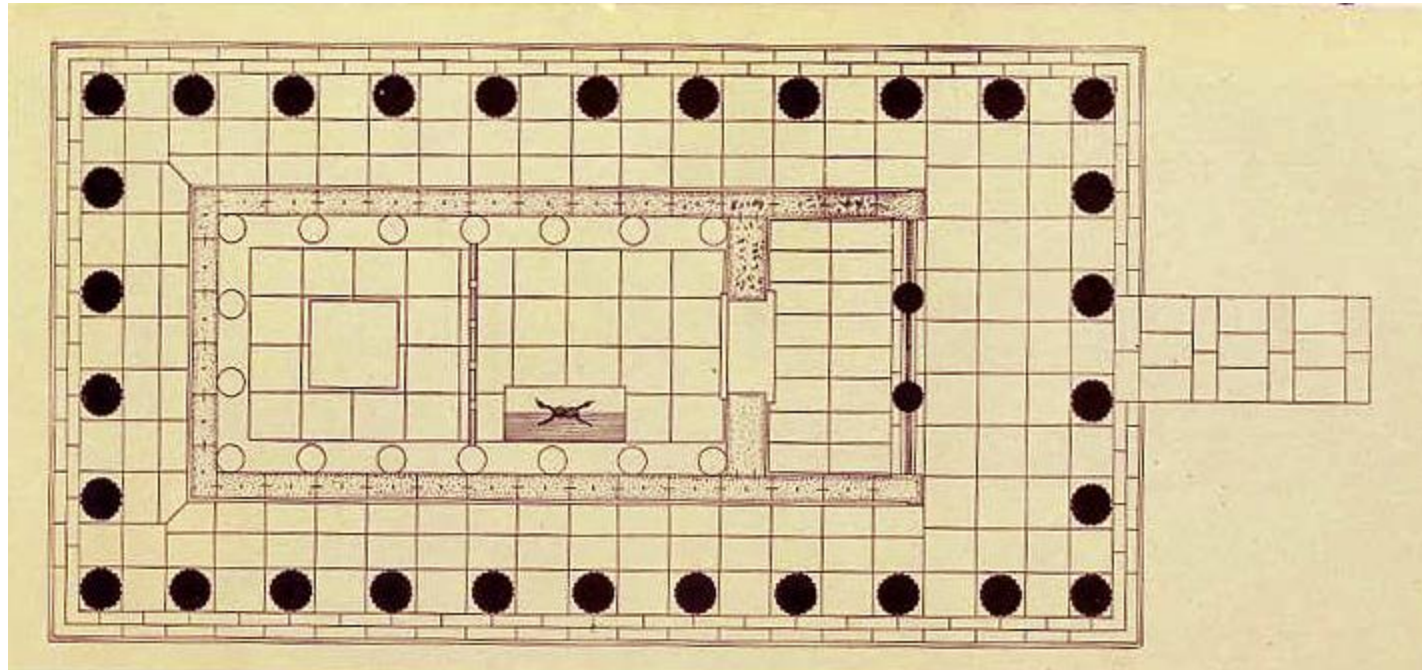

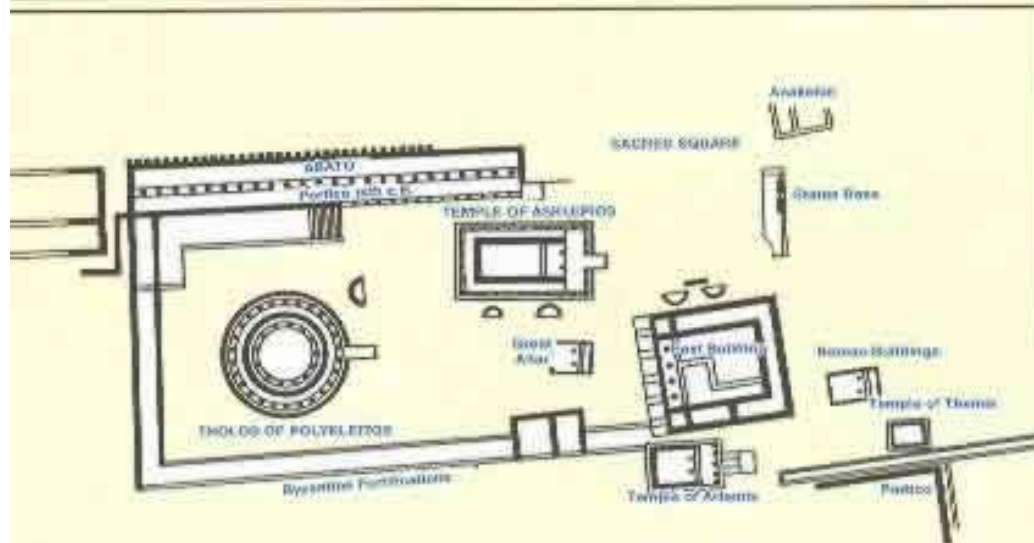
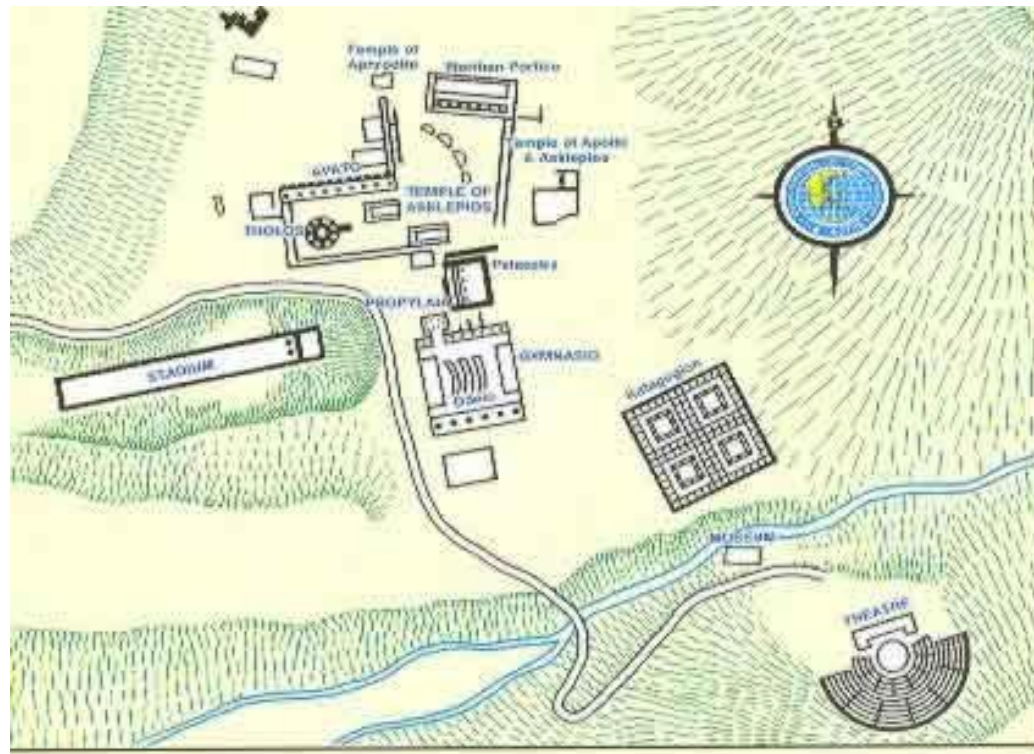



- Πρώτη περίοδος του κελού (7ος - 5ος π.Χ. α.)
Early period of the sanctuary (7th - 5th c. B.C.)
- Περίοδος της αυλής (4ος - 2ος π.Χ. α.)
Period of the courtyard (4th - 2nd c. B.C.)
- Περίοδος Ρωμαϊκής κυριαρχίας (1ος π.Χ. - 3ος μ.Χ. α.)
Period of Roman rule (1st c. B.C. - 3rd c. A.D.)
- Οργάνωση του κελού που κηρύσσεται ως κλειστό χώρο με περιμετρική αυλή περί τα μέσα του 4ου μ.Χ. α.
Reorganization of the main sanctuary as an enclosed space with perimetrical area, c. mid-4th c. A.D.
- Χρόνια Ουράνια Αρχαϊσμού (4ος - 5ος μ.Χ. α.)
Period of Late Antiquity (4th - 5th c. A.D.)
- Χριστιανικά μνημεία (5ος - 6ος μ.Χ. α.)
Christian monuments (5th - 6th c. A.D.)
- Τμήματα μνημείων που τεκμηριώθηκαν από παλαιότερους ανασκαφείς και δεν φαίνονται σήμερα
Parts of monuments documented by earlier excavators and no longer visible
- Σύγχρονα κτίρια / Modern buildings

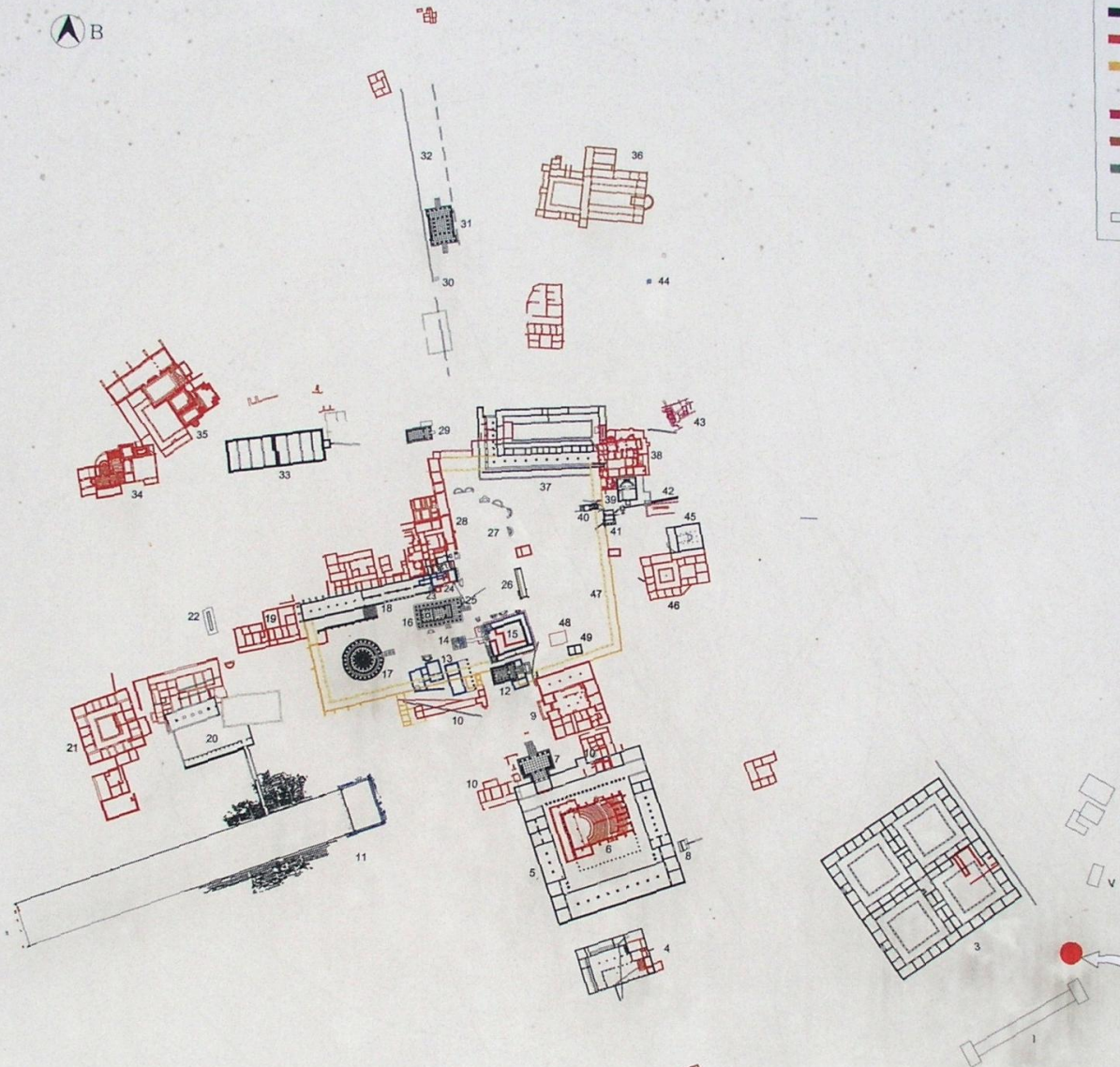

ΤΟ ΜΕΓΑΛΥΤΕΡΟ ΟΙΚΟΔΟΜΙΚΟ ΠΡΟΓΡΑΜΜΑ ΜΕΤΑ ΤΗΝ ΑΚΡΟΠΟΛΗ ΤΩΝ ΑΘΗΝΩΝ

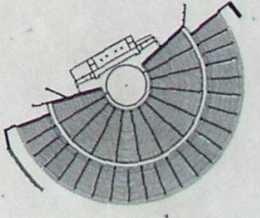

ΕΠΙΔΑΥΡΟΣ, ΝΑΟΣ ΤΗΣ ΑΡΤΕΜΗΣ

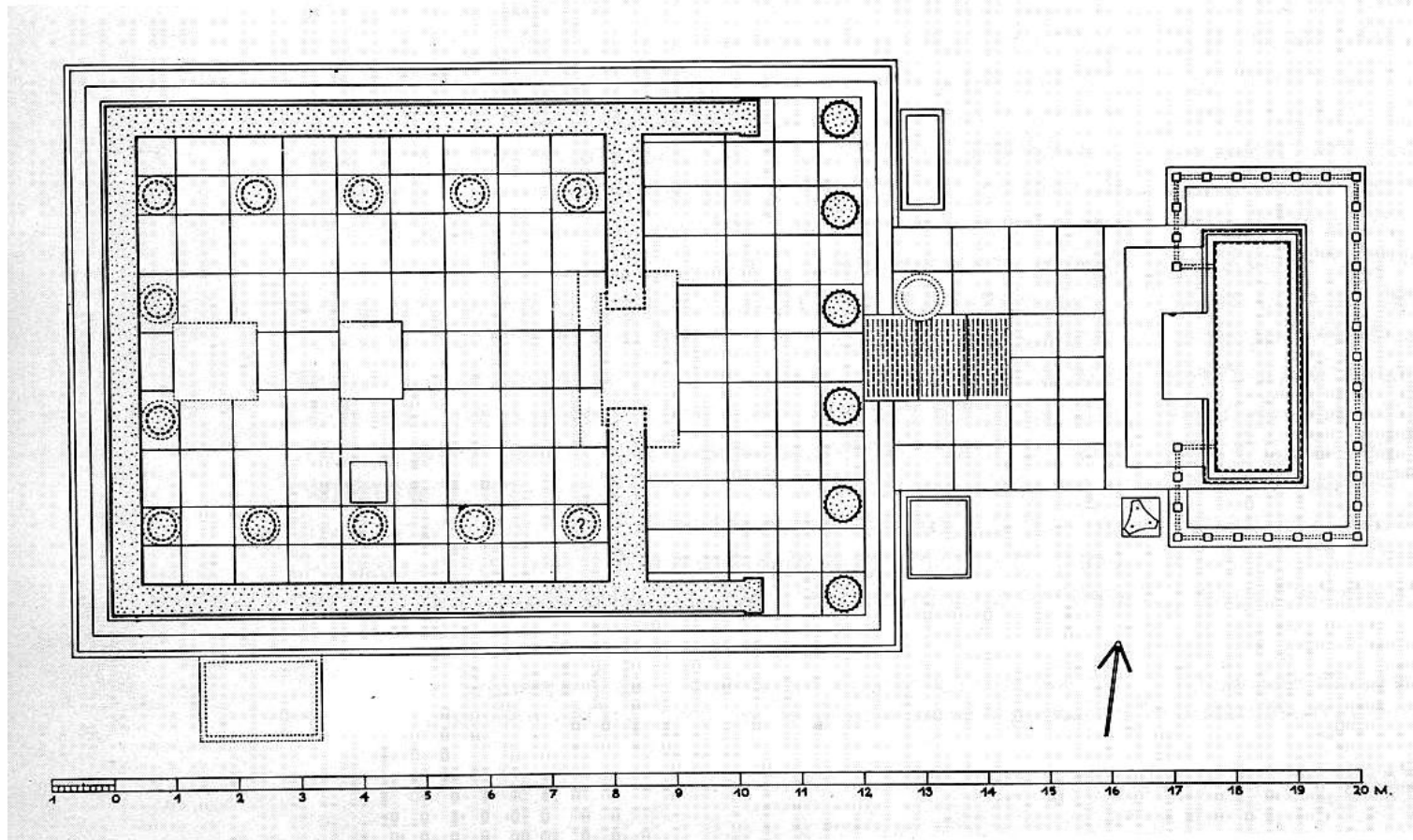

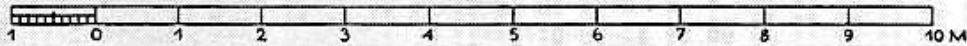
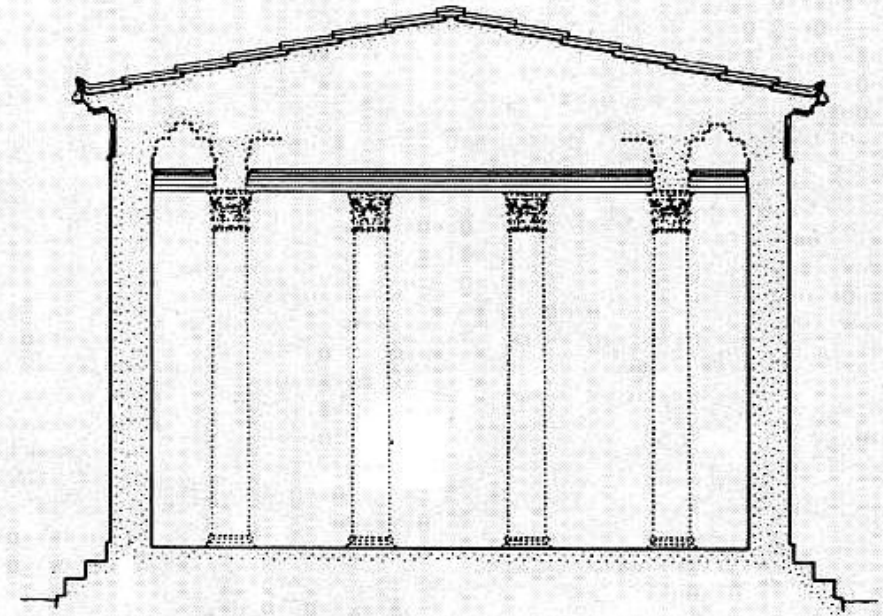
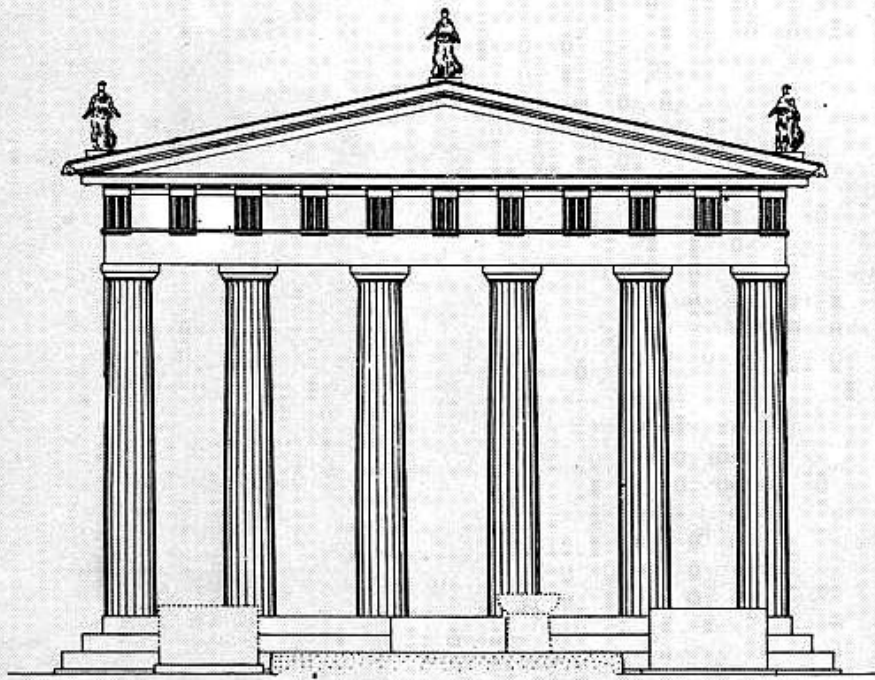

ΕΠΙΔΑΥΡΟΣ, ΝΑΟΣ ΤΗΣ ΑΡΤΕΜΗΣ



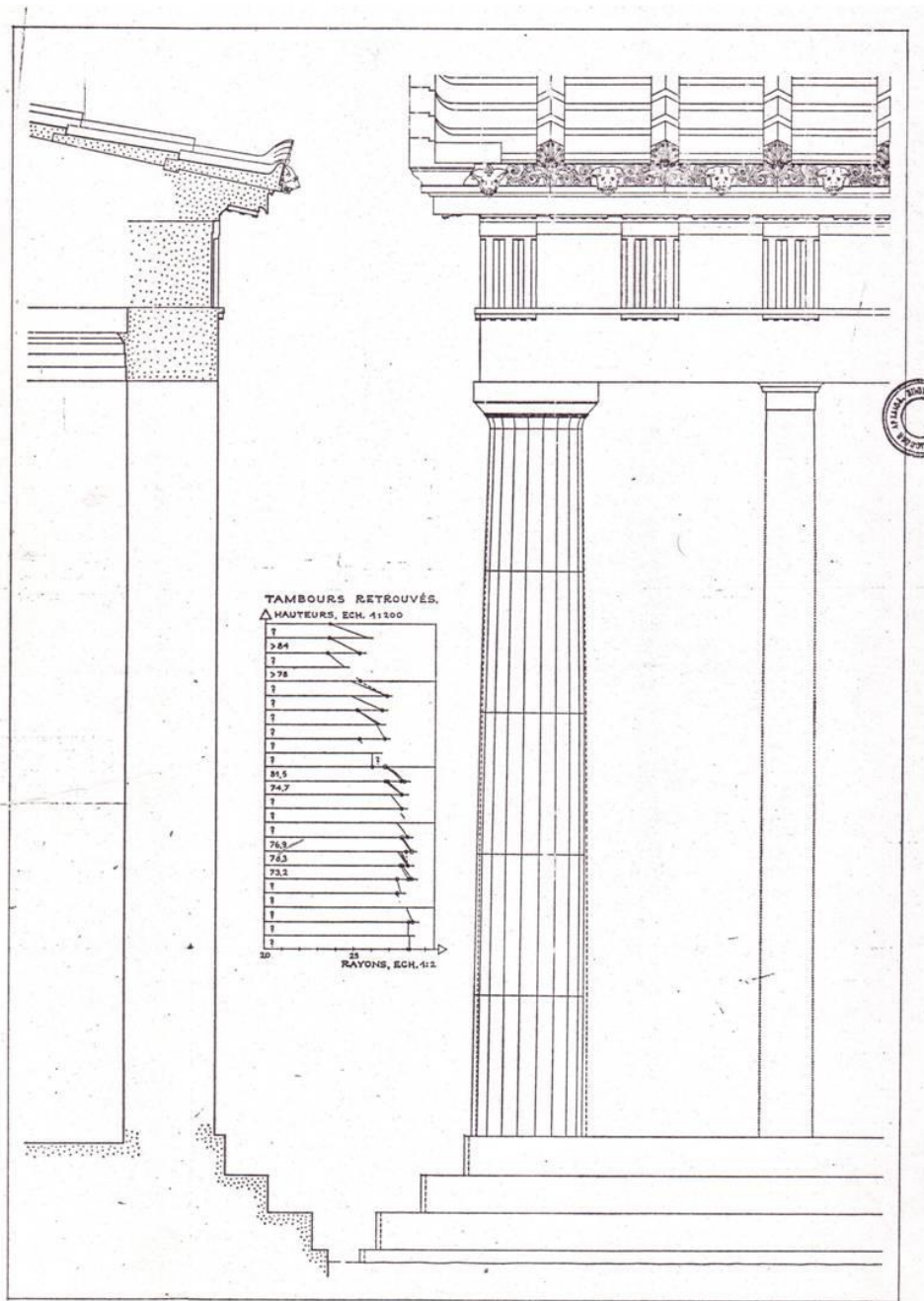

Ephèse. Temple d'Artemis. Elevation de l'ordre et coupe sur le mur du sécos (E. Hansen. Echelle 1:50).

ΑΛΕΑ, ΤΕΓΕΑ. ΠΕΡ. 350.

ΣΚΟΠΑΣ

- Αντικατέστησε το αρχαϊκό κτίριο, το οποίο καταστράφηκε το 394 π.Χ. από πυρκαγιά
- Αρχαϊκή παράδοση με επίμηκες σχέδιο 6 X 14 =>
- Σηκός ευθυγραμμισμένος με τον **τρίτο** κίονα
- Παράπλευρη θύρα (Βάσσεις και Μεσσήνη)
- Ο Σκόπας απελευθέρωσε το χώρο του ναού, μέσω της συμπίεσης της κιονοστοιχίας

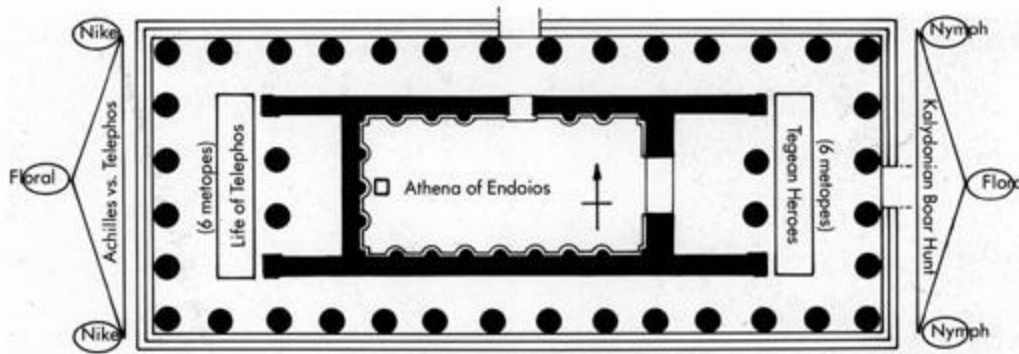

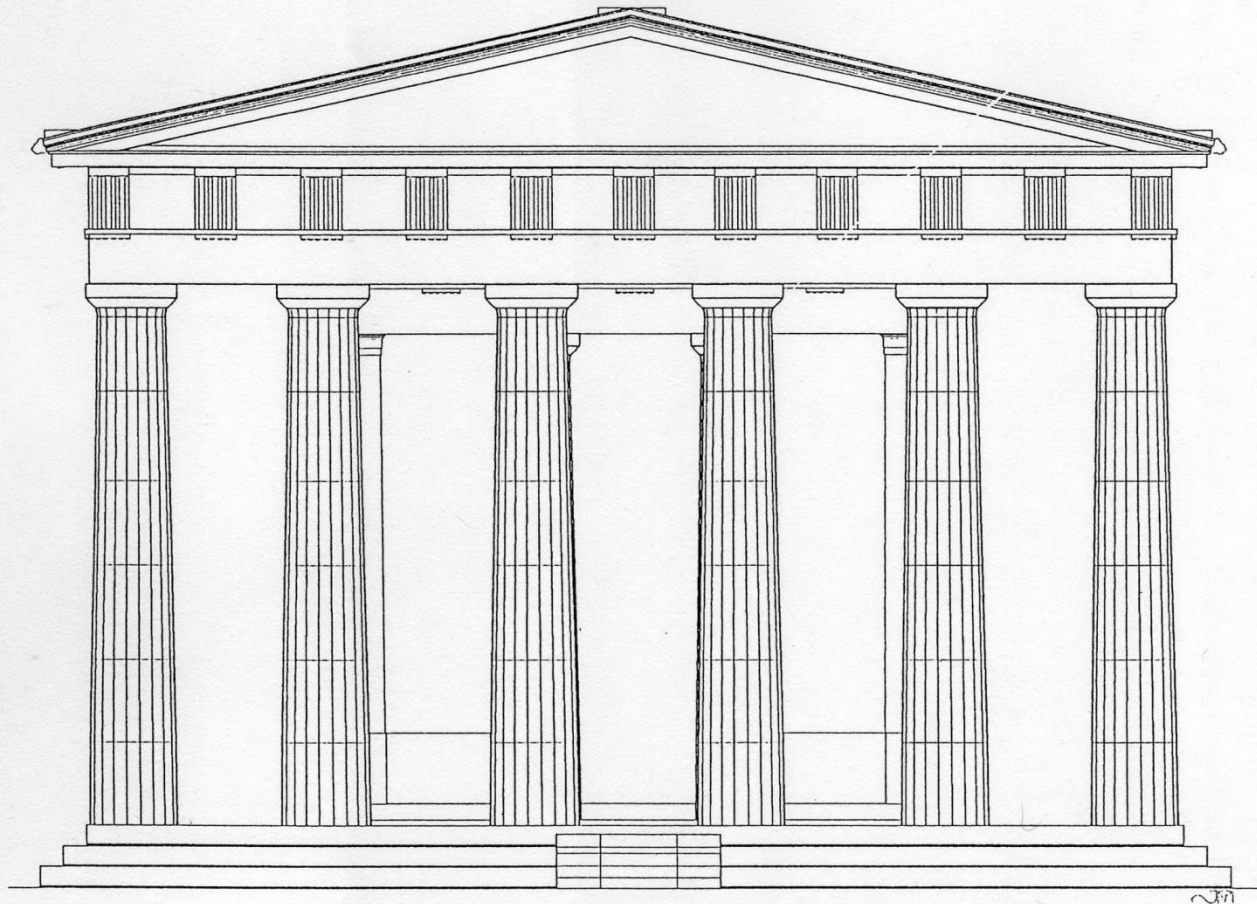
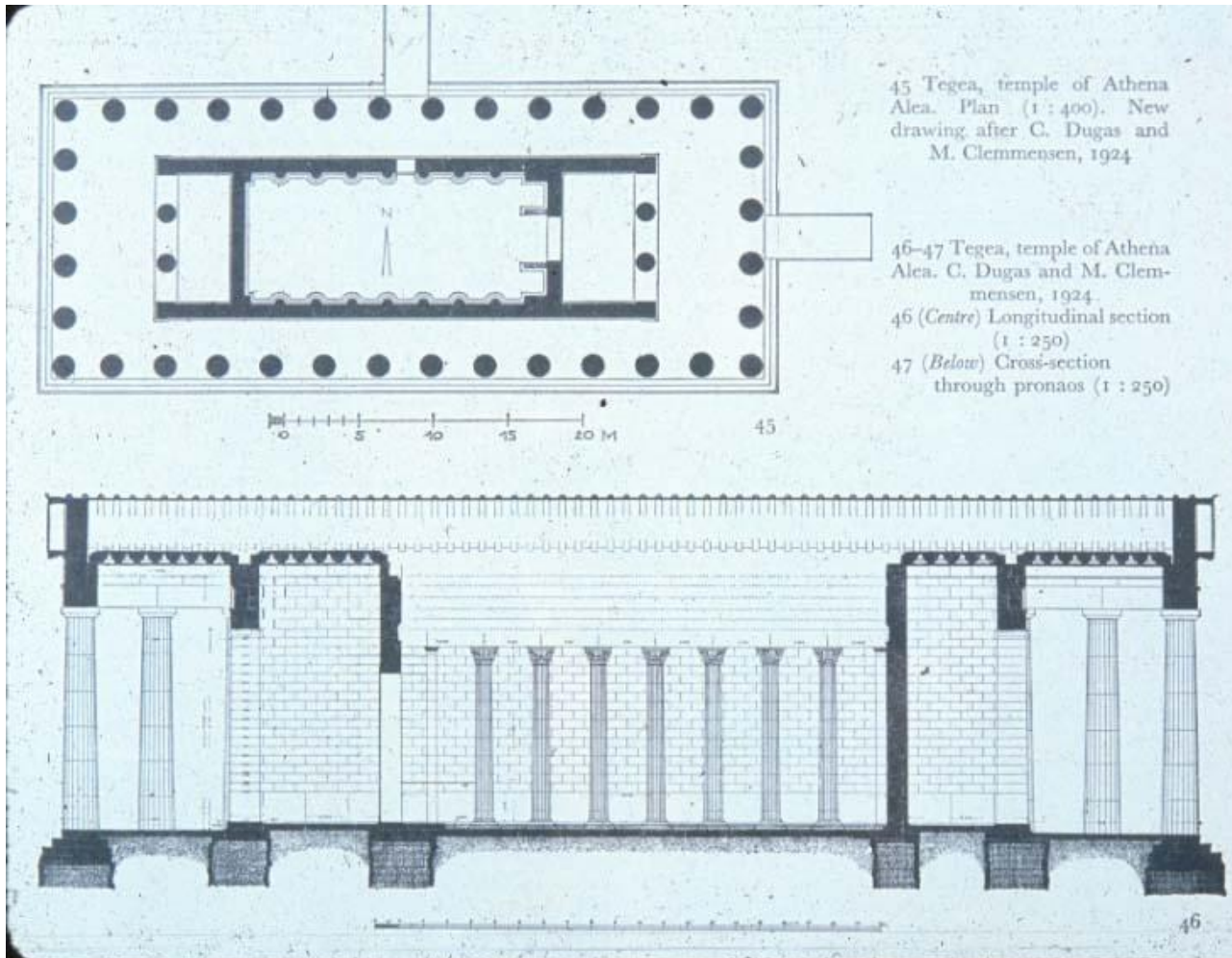
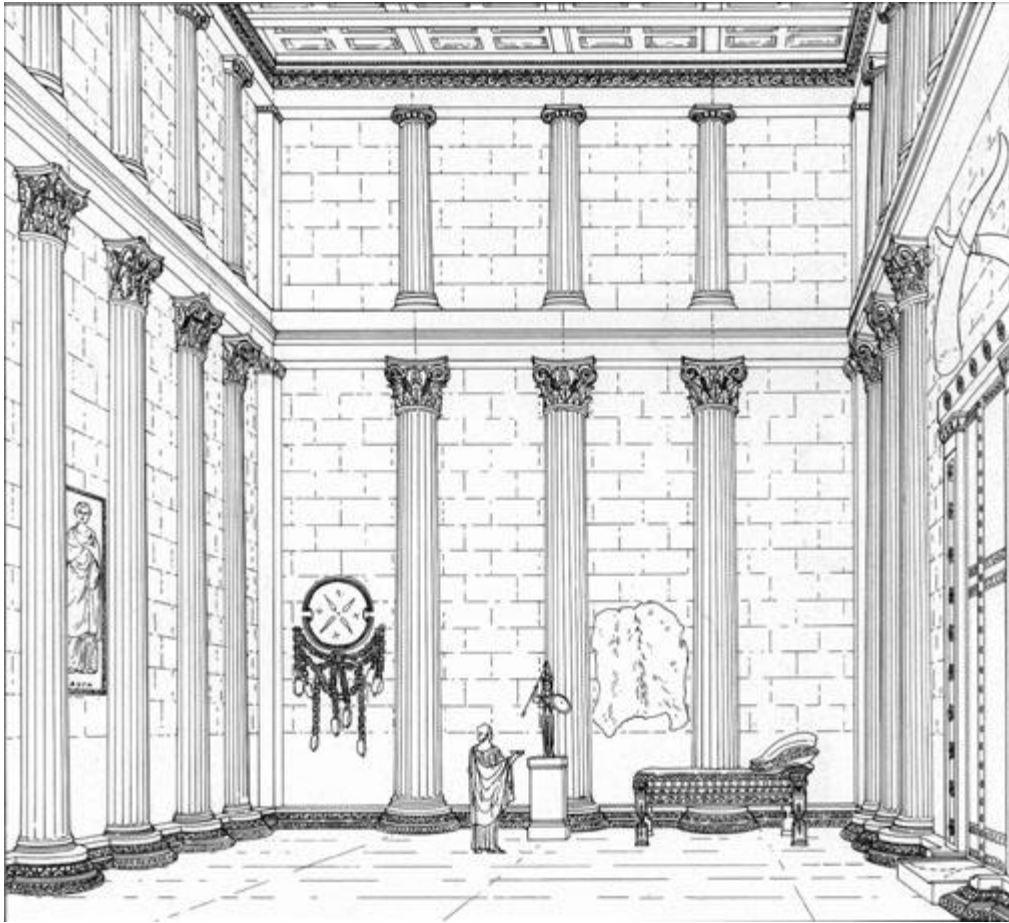

Fig. 2. The east façade of the temple of Athena Alca. Scale 1:150.

Έμφαση στην είσοδο και ελαφρά συμπίεση
του οπισθονάου = μακρύτερος σηκός





- N. Norman, The temple of Athena Alea at Tegea, *AJA* 88 (1984), 169-194.
- E. Østby, J-M. Luce, G.C. Nordquist, C. Tarditic, & M.E. Voyatzis, The sanctuary of Athena Alea at Tegea: First preliminary report (1990-1992), *Opuscula Atheniensia* 20, 8, (1994) 89-141.

Ο Κορινθιακός ρυθμός ήταν μια επινόηση της Πελοποννήσου του 4^{ου} αι. π.Χ.

Δεν βρήκε απήχηση στον Αιγαιακό χώρο

Ισως για τον λόγο αυτό αναπτύχθηκε ανεξάρτητα στην Αλεξάνδρεια

*** Πρόπυλο του Πτολεμαίου Β' (285 – 246 π.Χ.) στην Σαμοθράκη.**



Epidaurus, restored Tholos

ΓΩΝΙΑΙΟ ΙΩΝΙΚΟ ΚΙΟΝΟΚΡΑΝΟ ΑΠΟ ΤΗΝ ΔΗΛΟ

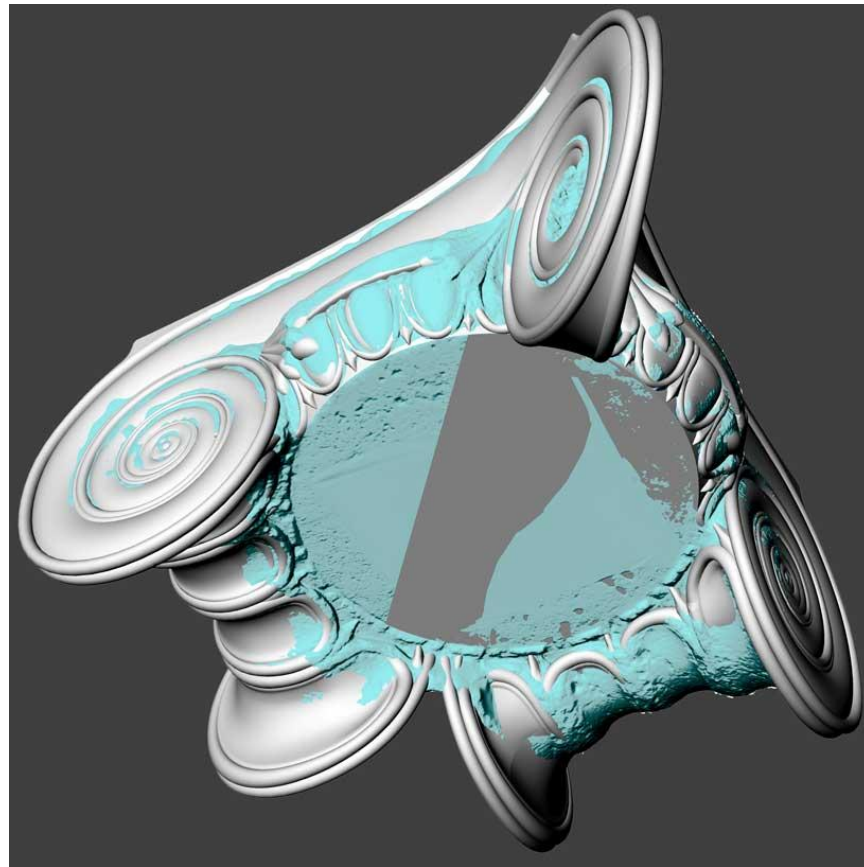

ΑΤΤΙΚΟ ΓΩΝΙΑΙΟ ΙΩΝΙΚΟ ΚΙΟΝΟΚΡΑΝΟ

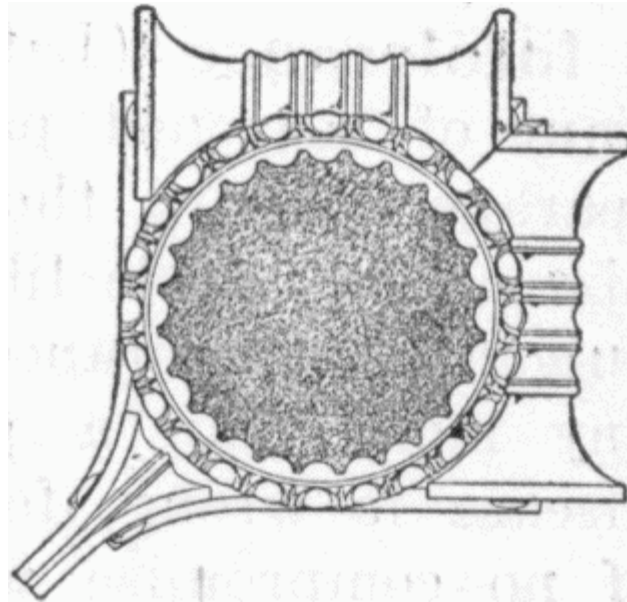

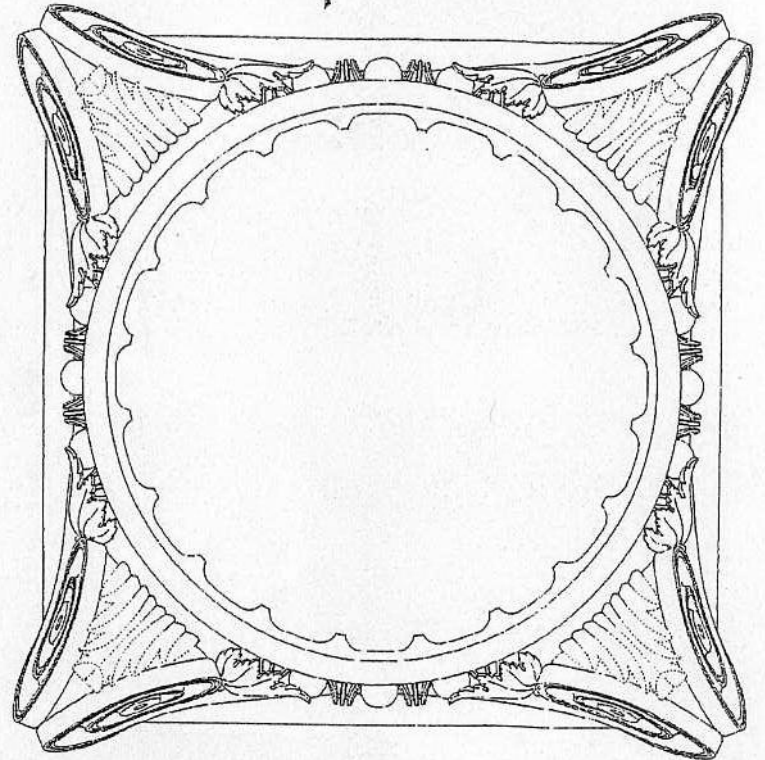
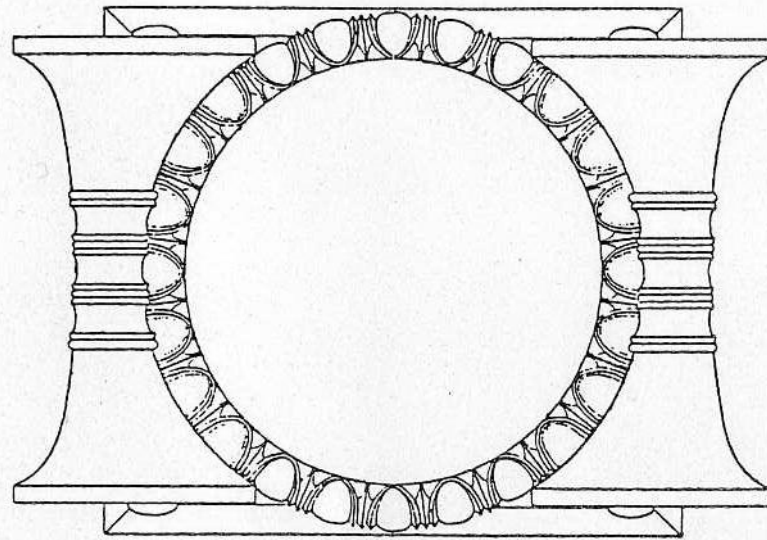
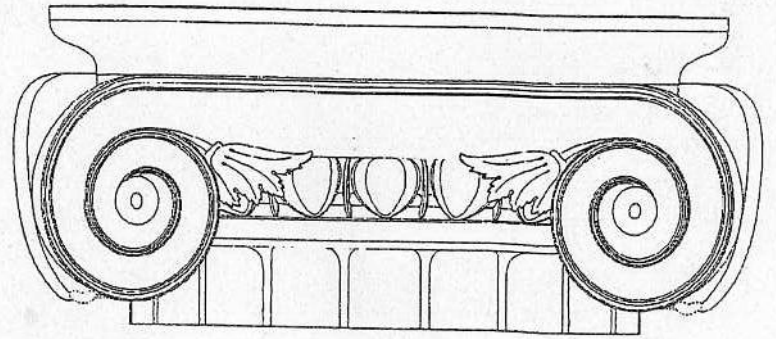
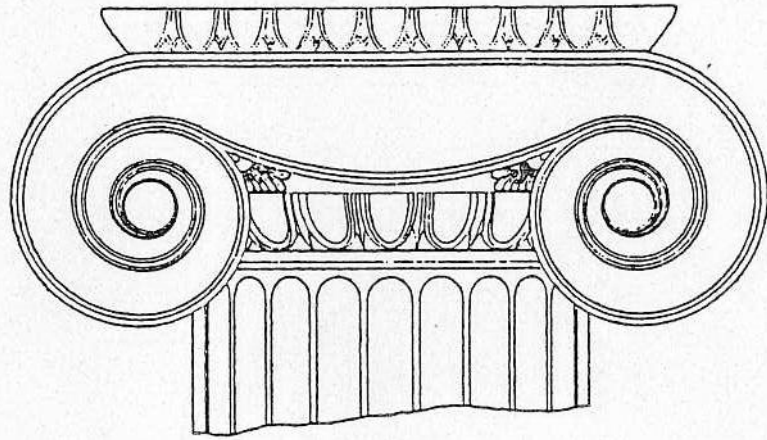

a

b

Fig. 11. Ionic capitals: a: Athens, Propylaea (based on Robertson 1945: fig. 51); b: with four corner volutes, from Epidauros, North Propylon (based on Roux 1961: vol. 1, fig. 69).

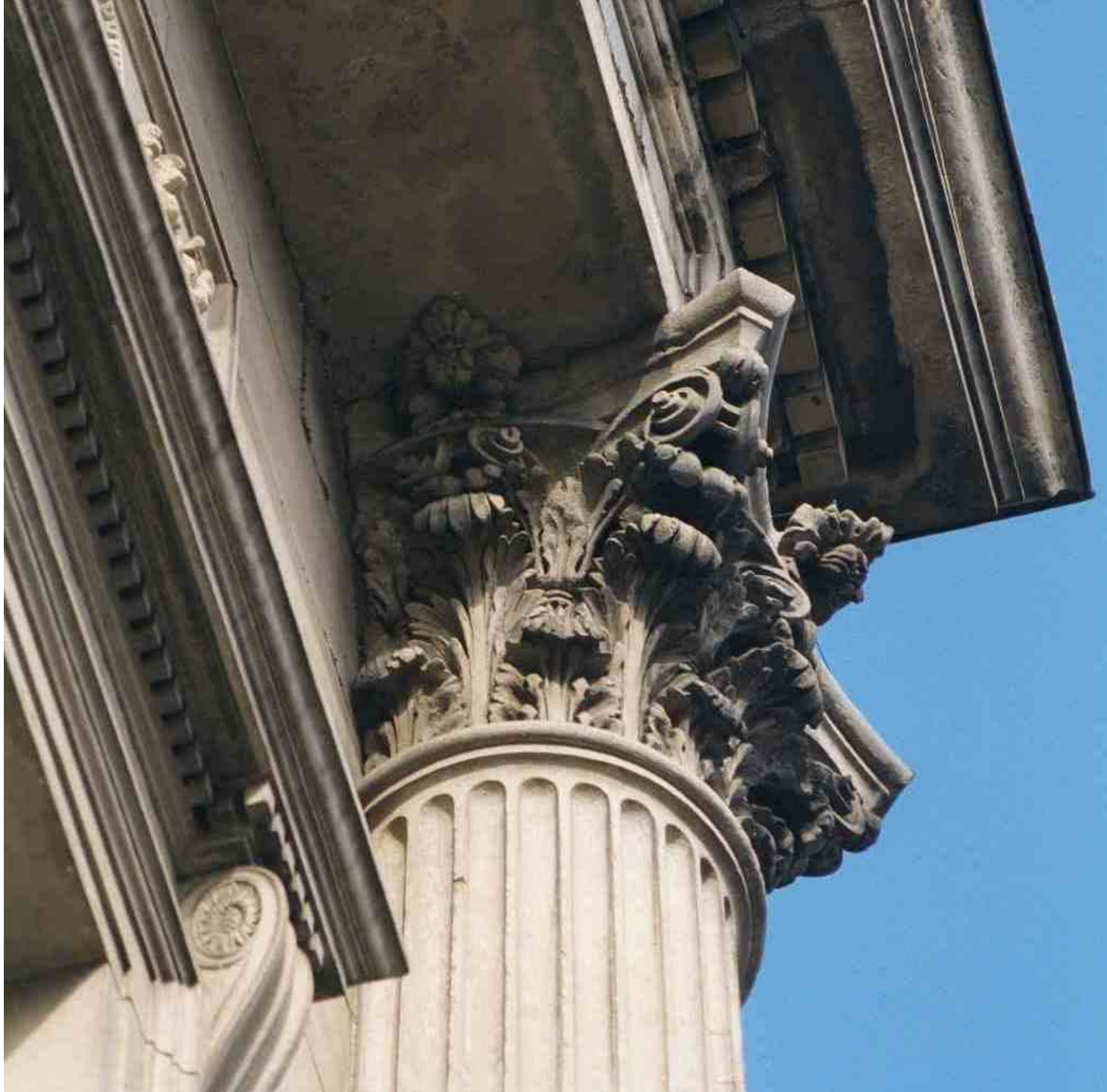

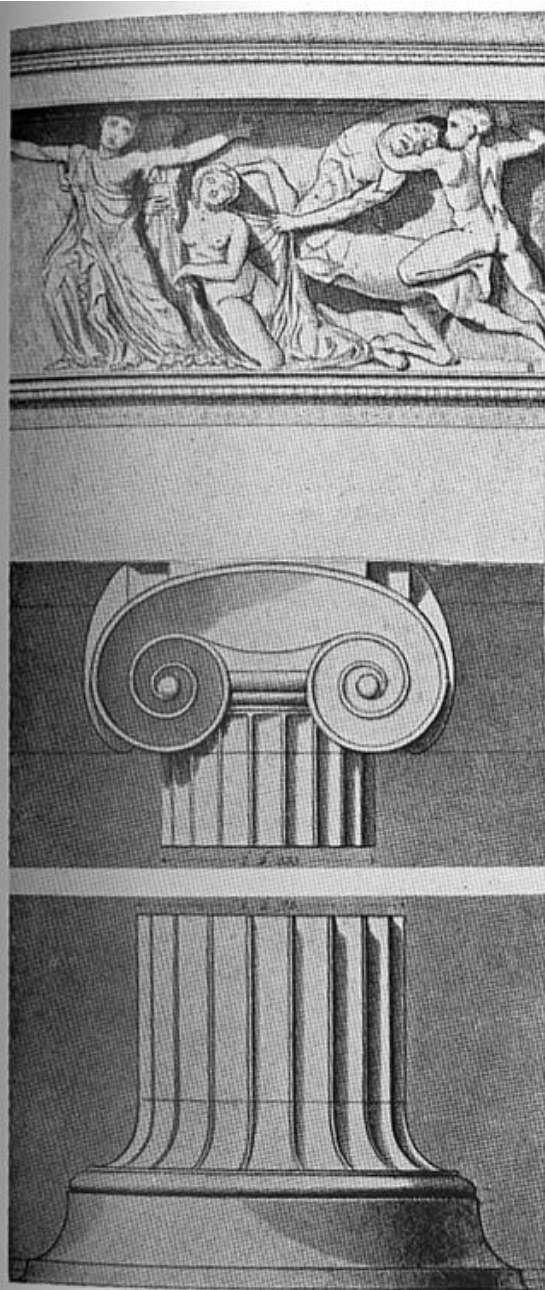

IONIC ORDER AT BASSAE



CORINTHIAN ORDER AT BASSAE

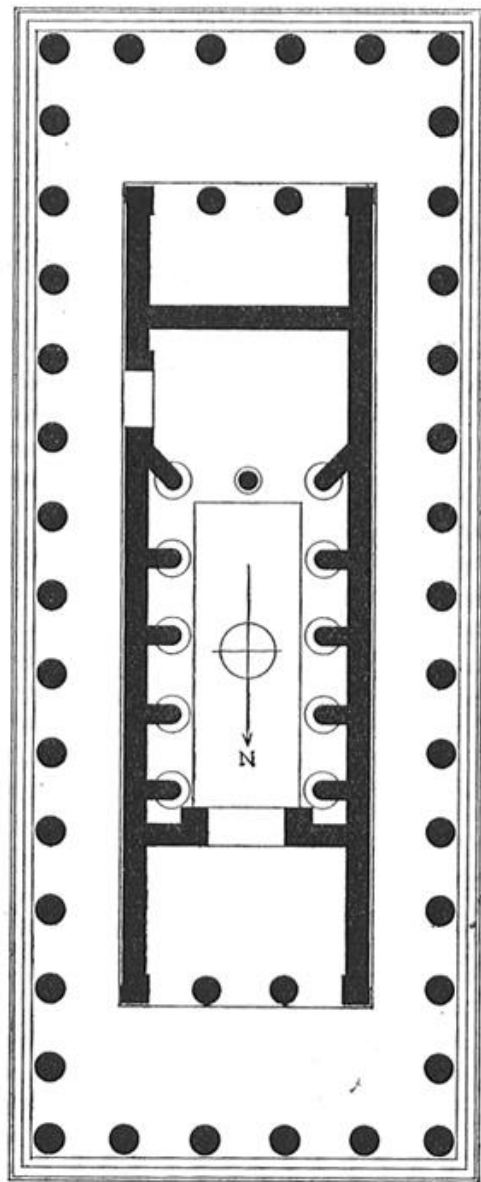

0 10 20 30 40 50 FT

FIG. 56.—TEMPLE OF APOLLO EPICURIUS AT BASSAE.

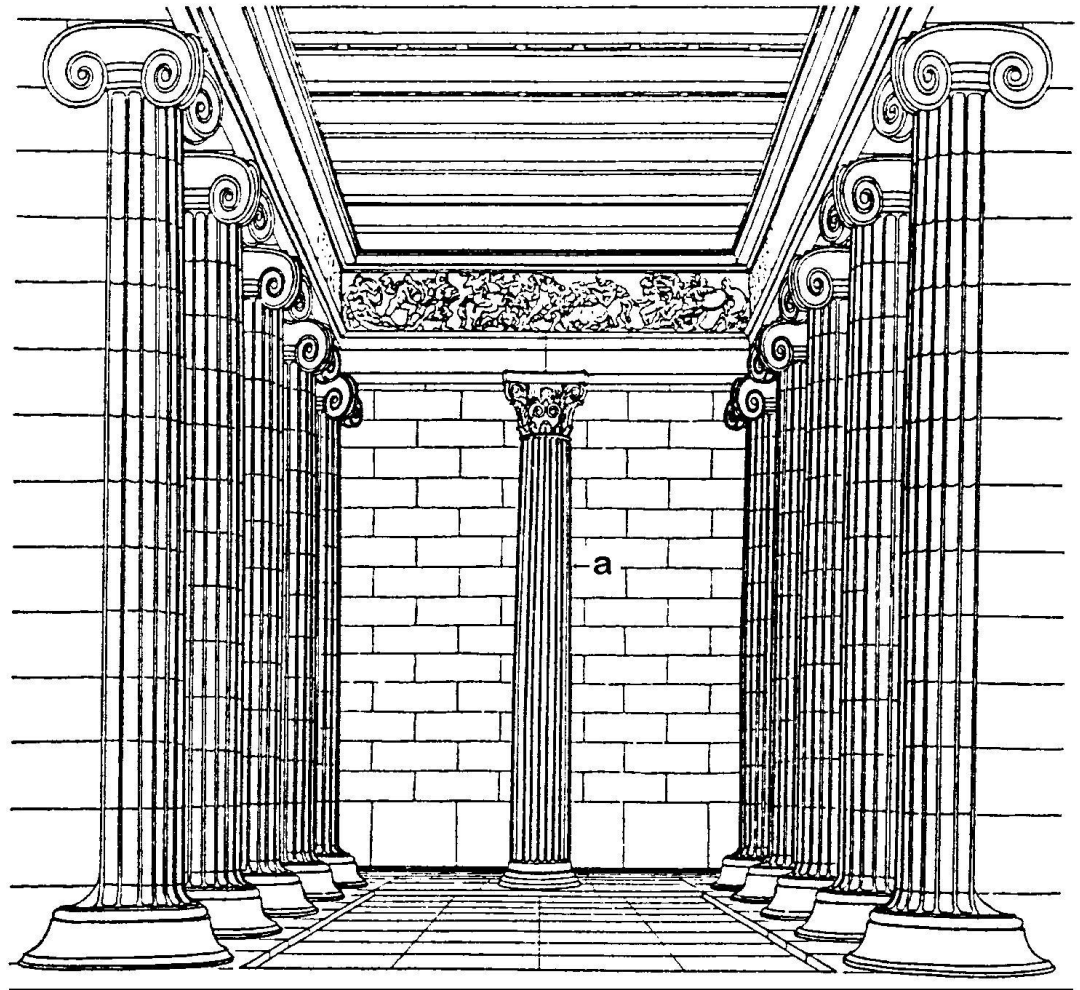
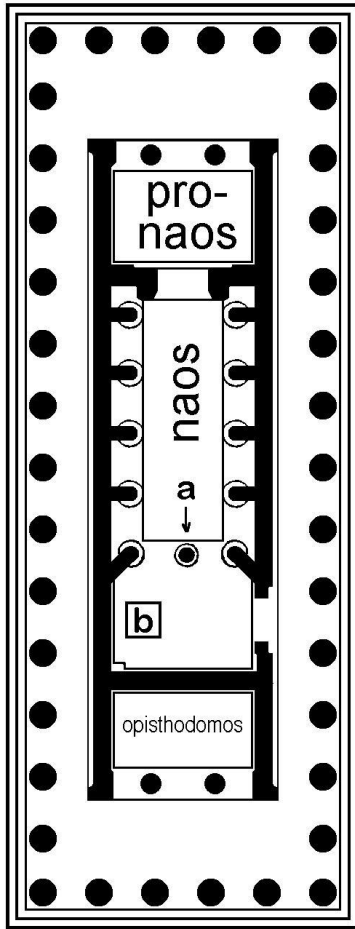

ΑΜΑΖΟΝΟΜΑΧΙΑ ΚΑΙ ΚΕΝΤΑΥΡΟΜΑΧΙΑ ΣΤΗ
ΖΩΦΟΡΟ ΤΟΥ ΕΣΩΤΕΡΙΚΟΥ. ΑΤΤΙΚΟ ΥΦΟΣ

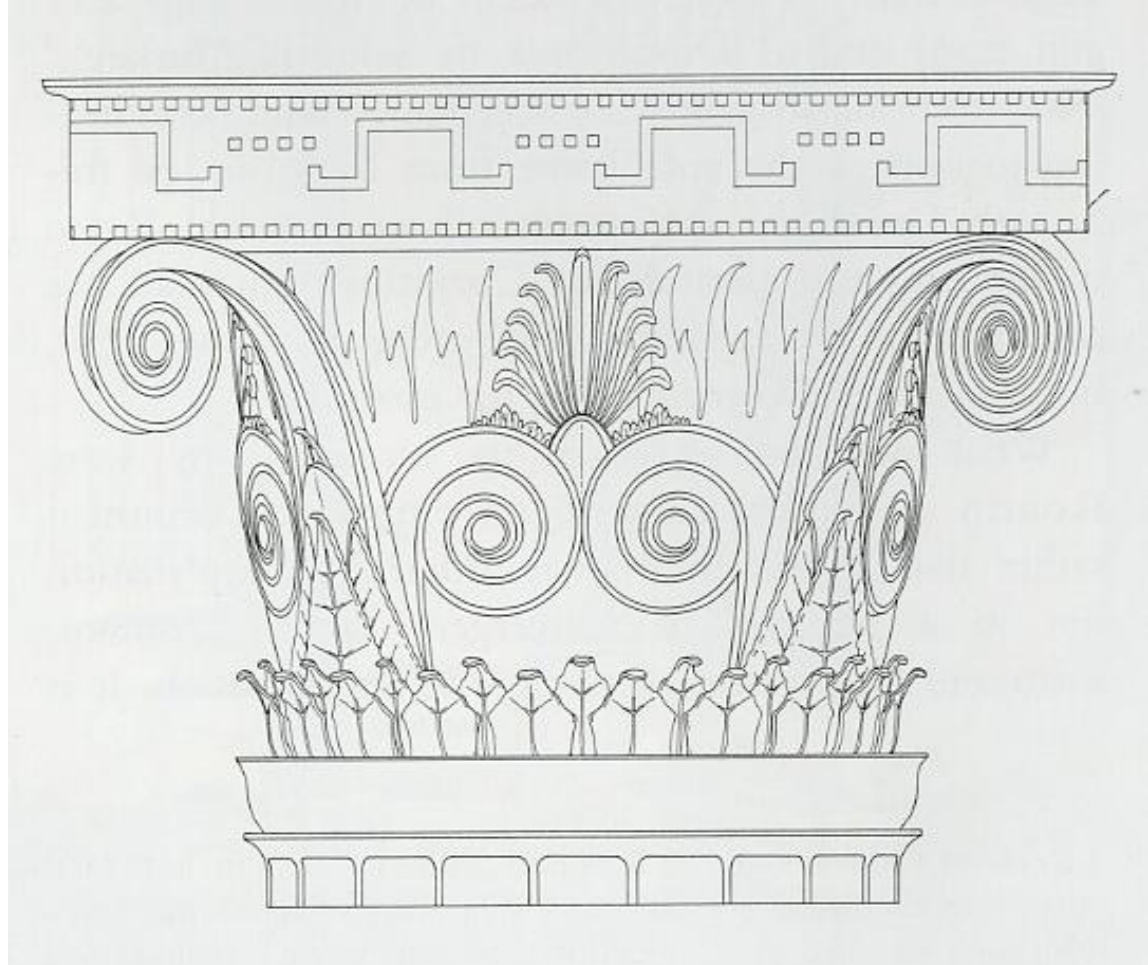
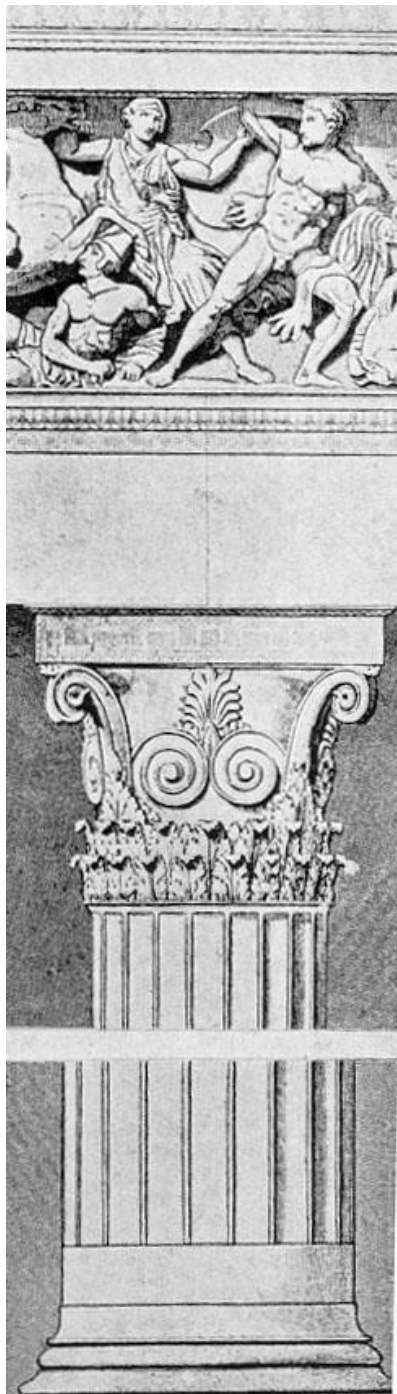

Η ΣΧΕΔΙΑΣΤΙΚΗ ΑΠΟΤΥΠΩΣΗ ΚΑΙ
ΑΠΟΚΑΤΑΣΤΑΣΗ ΤΟΥ
ΑΠΟΛΕΣΘΕΝΤΟΣ ΚΟΡΙΝΘΙΑΚΟΥ
ΚΙΟΝΟΚΡΑΝΟΥ.

ΕΙΣΑΓΩΓΗ ΤΟΥ «ΠΕΡΙΒΛΕΠΤΟΥ» ΚΟΡΙΝΘΙΑΚΟΥ ΚΙΟΝΟΚΡΑΝΟΥ ΣΤΟ ΕΞΩΤΕΡΙΚΟ ΤΩΝ ΚΤΗΡΙΩΝ

ΜΝΗΜΕΙΟ
ΤΟΥ
ΛΥΣΙΚΡΑΤΗ,
335 π.Χ.



ΑΘΗΝΑ,
ΟΛΥΜΠΙΕΙΟΝ ,
174 π.Χ.

ΑΝΤΙΚΑΤΕΣΤΗΣΕ ΟΛΑ ΤΑ ΑΛΛΑ ΚΙΟΝΟΚΡΑΝΑ
ΜΕΤΑ ΤΟΝ 1^ο ΑΙ. μ.Χ.





ΚΟΡΙΝΘΙΑΚΟΝ ΚΤ ΗΚΚΡΑΝΘΟΝ
ΠΛΕΙΟΥ ΑΓΡΕΓΓΙΑ
CORINTHIAN CAPITAL
FROM ODEON OF AGRIGI

ΧΑΡΑΚΤΗΡΙΣΤΙΚΟ ΤΟΥ ΚΟΡΙΝΘΙΑΚΟΥ
ΚΙΟΝΟΚΡΑΝΟΥ ΕΙΝΑΙ Η ΚΟΜΨΟΤΗΤΑ.
ΑΠΟΥΣΙΑΖΕΙ Η ΜΝΗΜΕΙΑΚΟΤΗΤΑ





Φιλελληνισμός και Ανατολική θεωρία

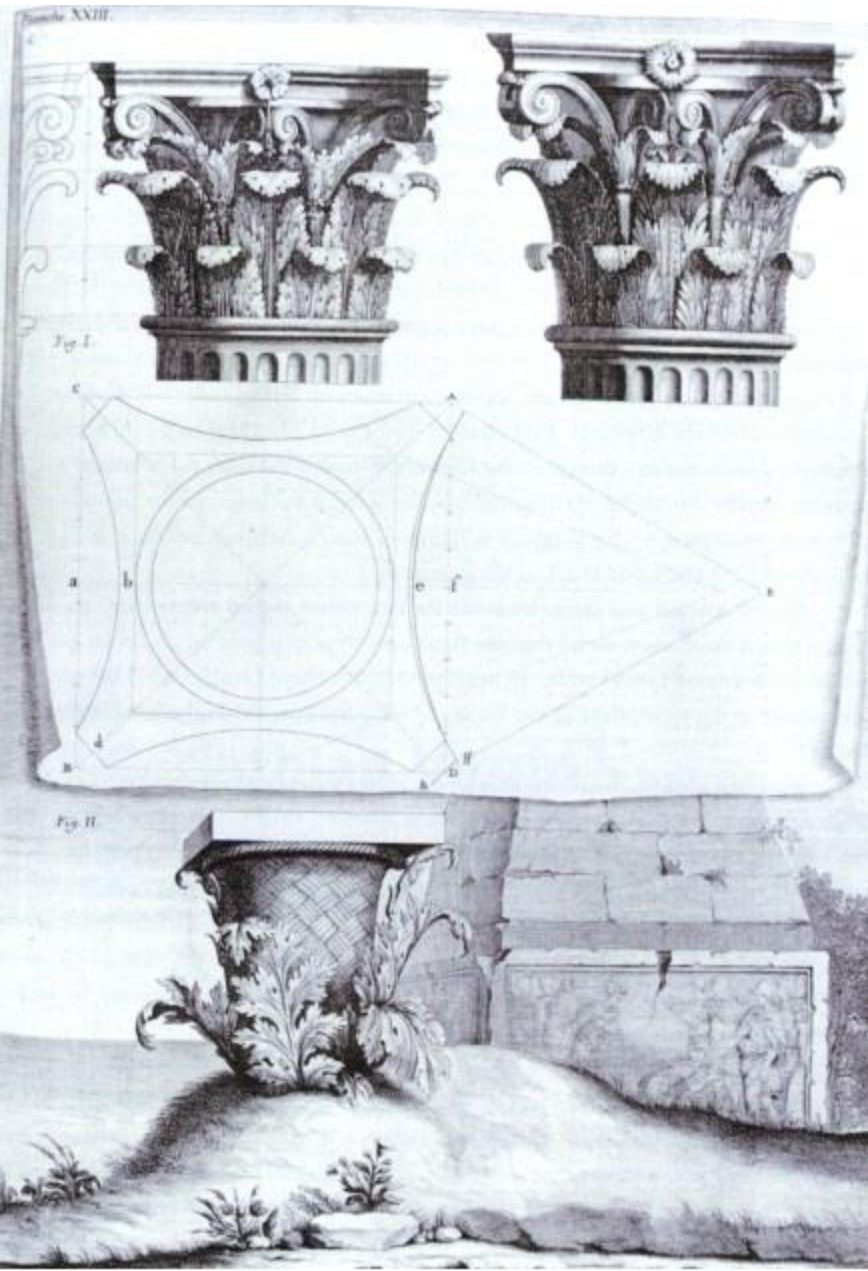



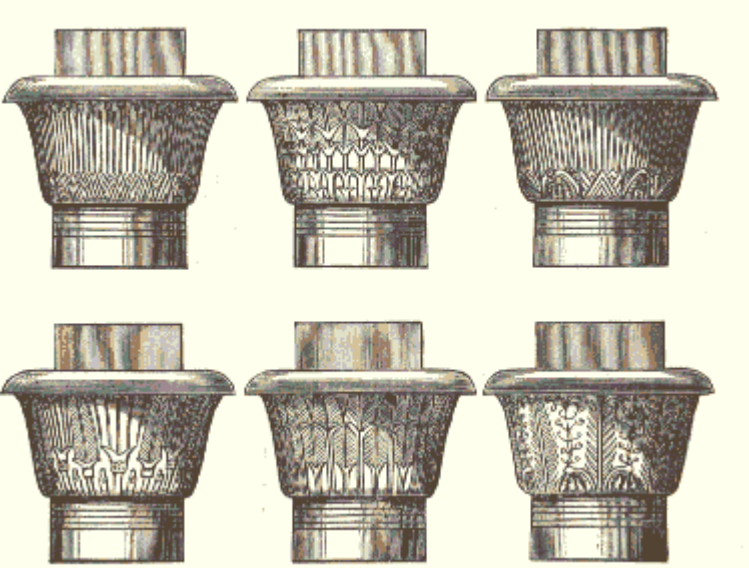
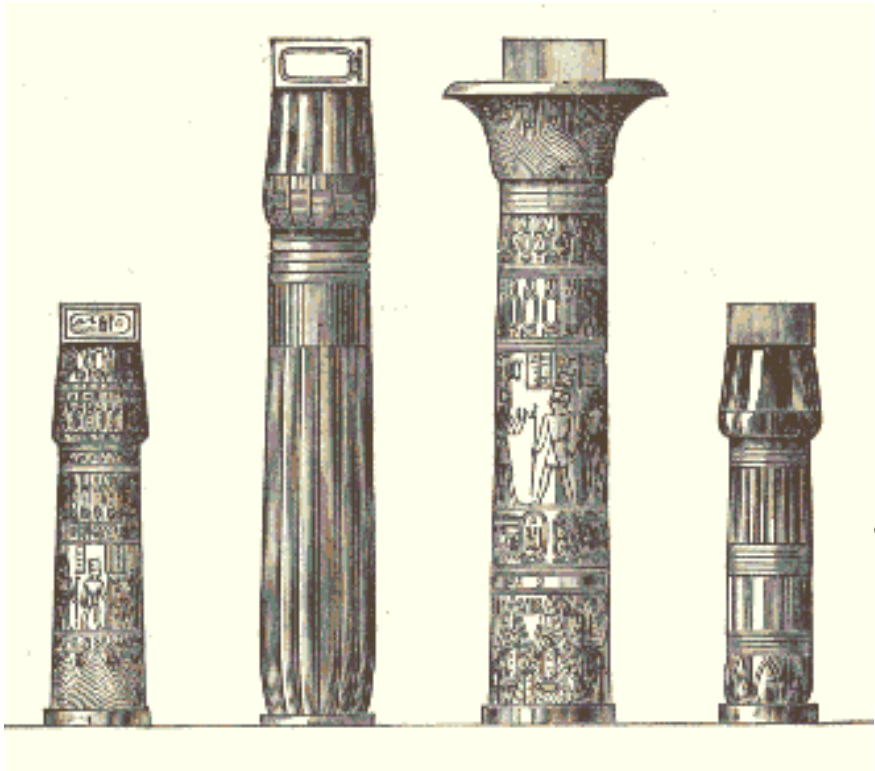

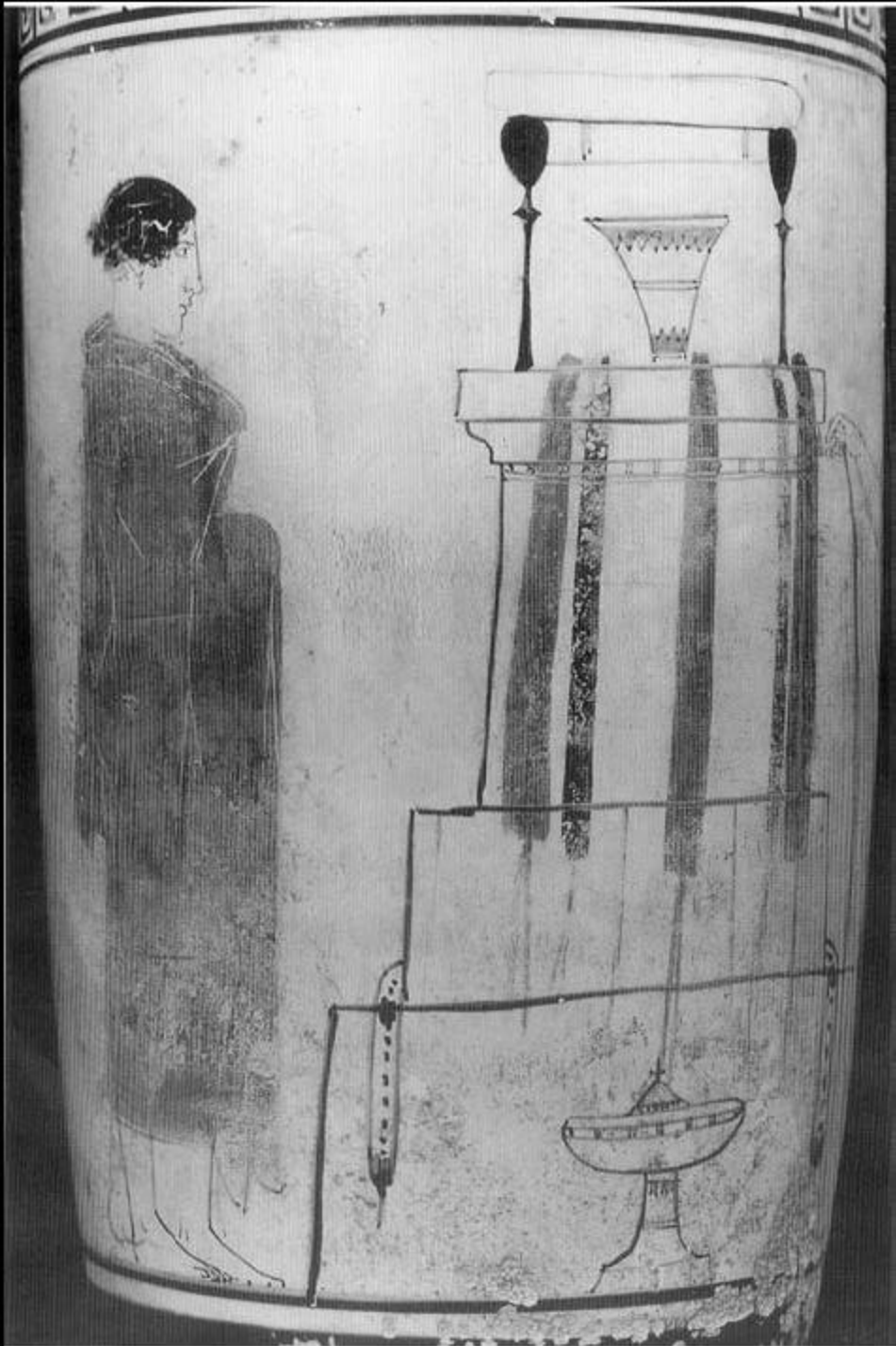









Epidauros, restored Tholos
in Sanctuary of Asklepios, mid-IV BC

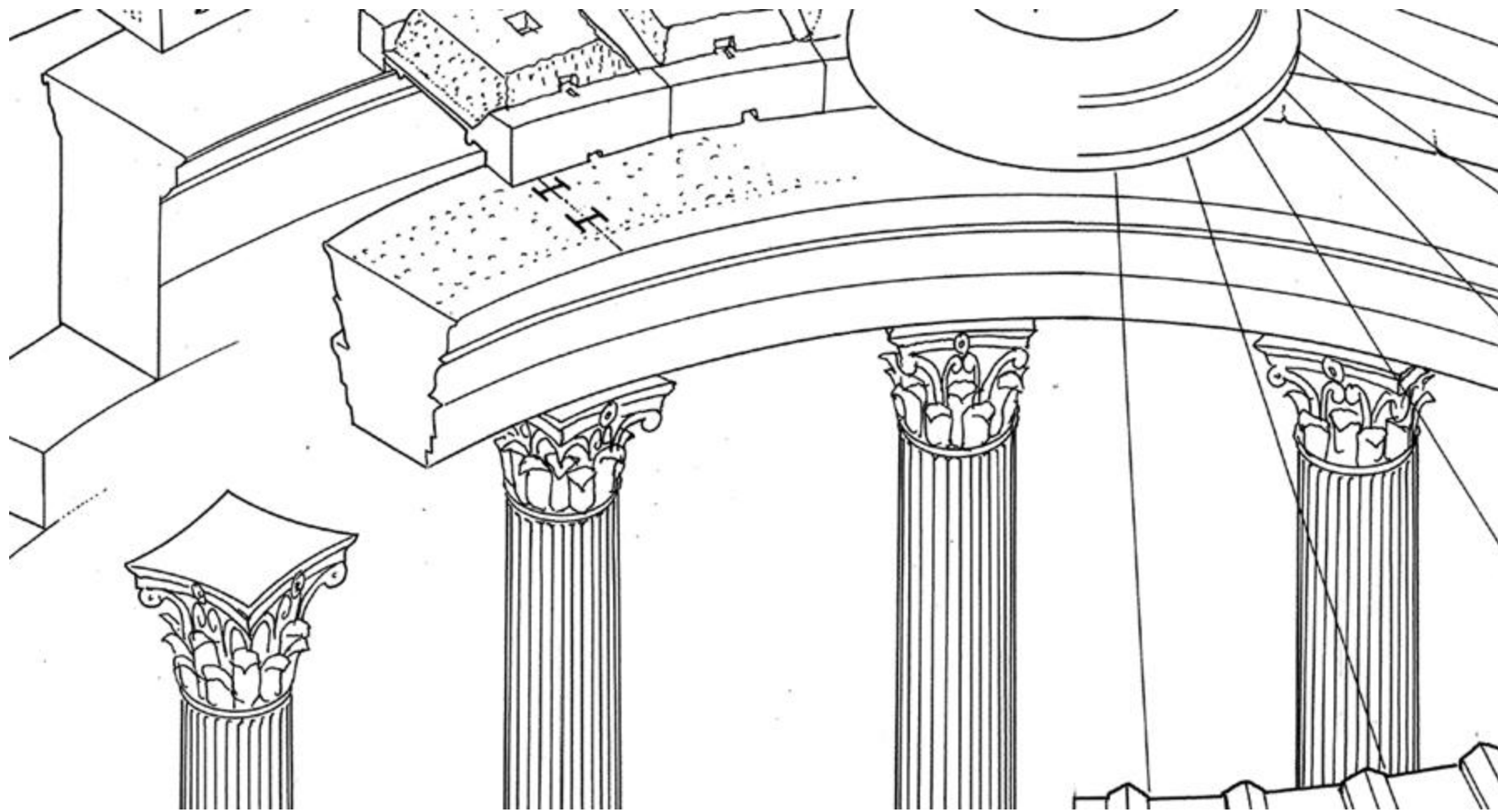



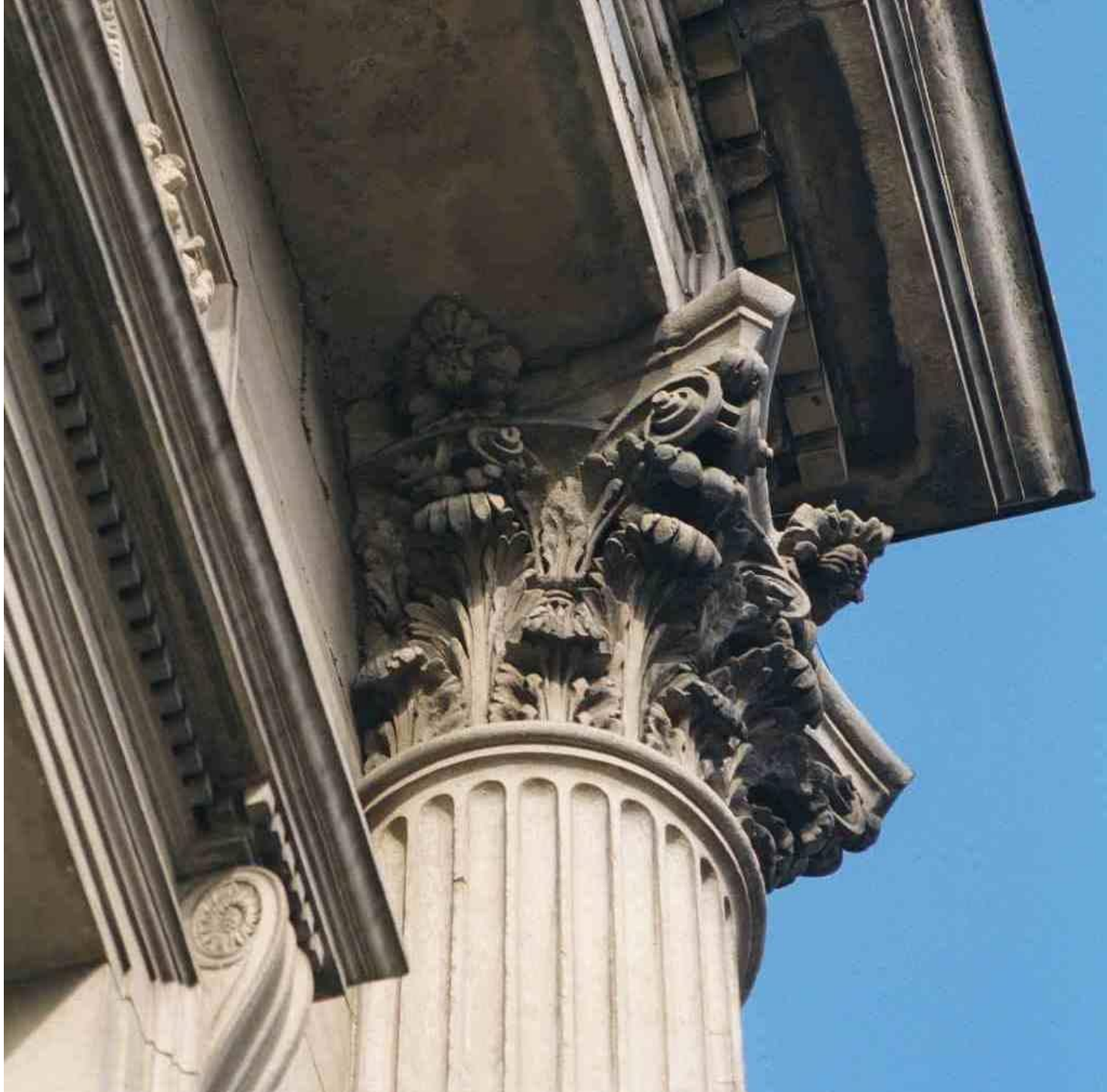



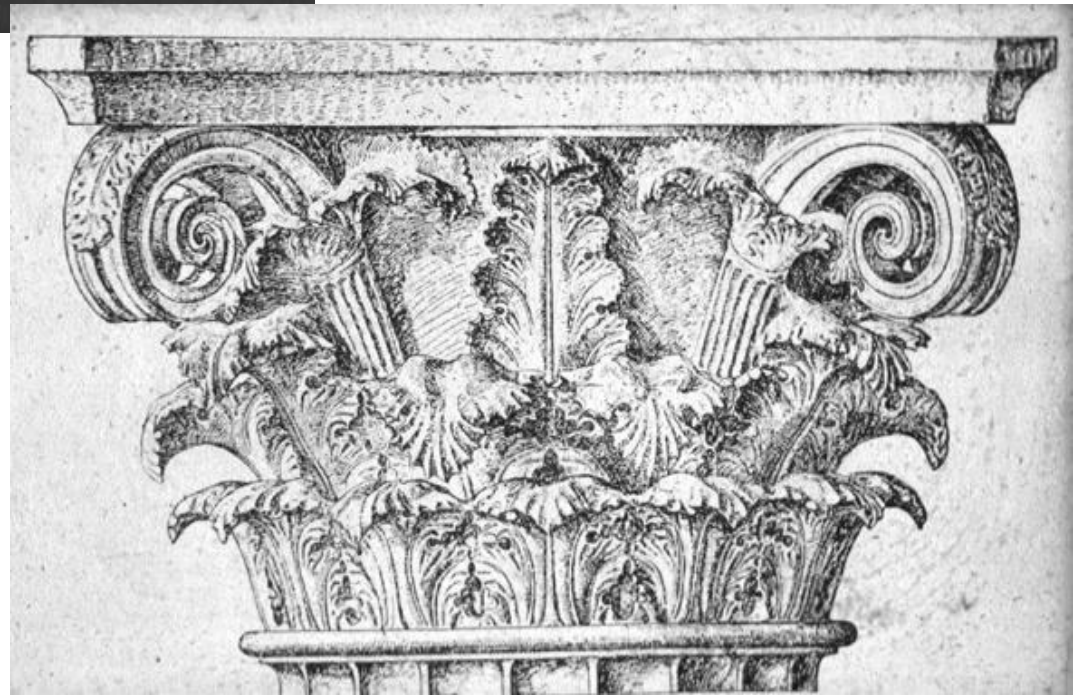
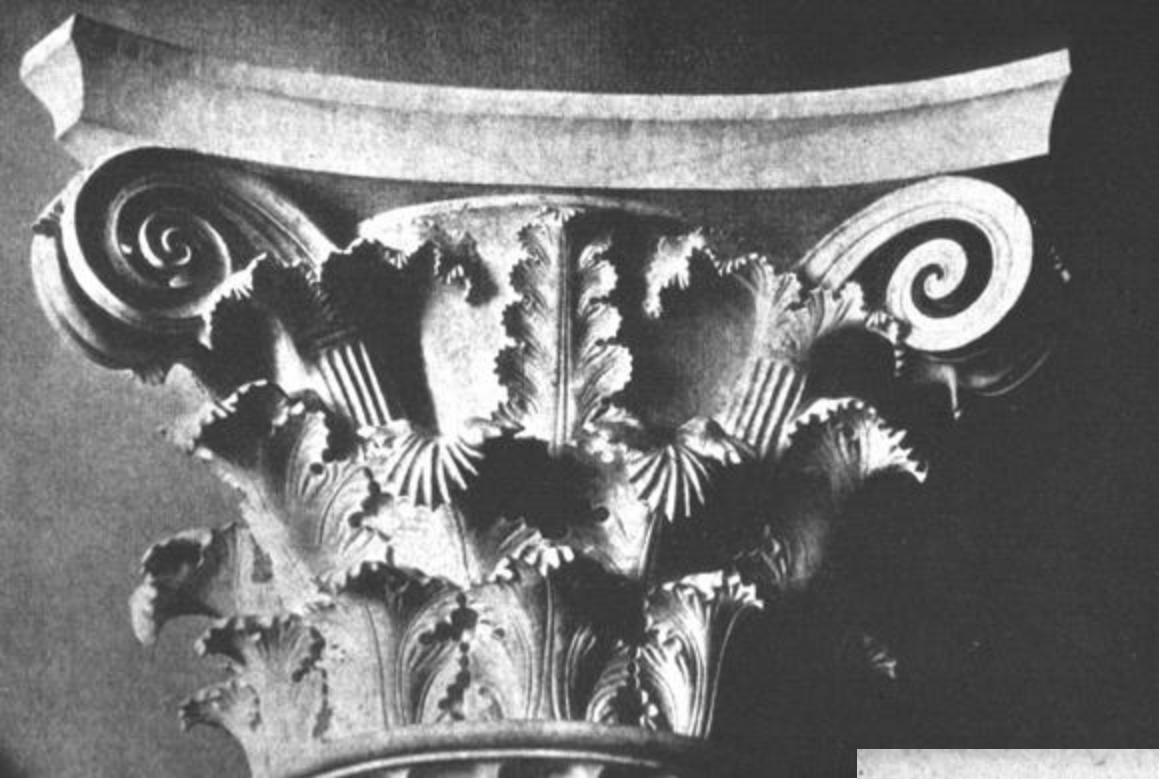

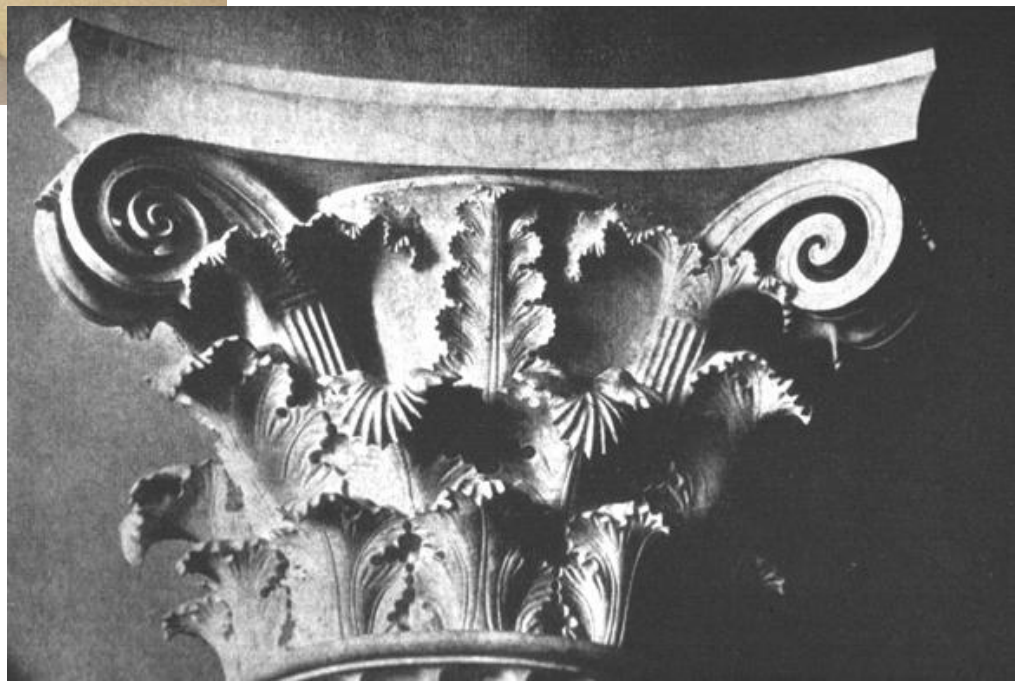
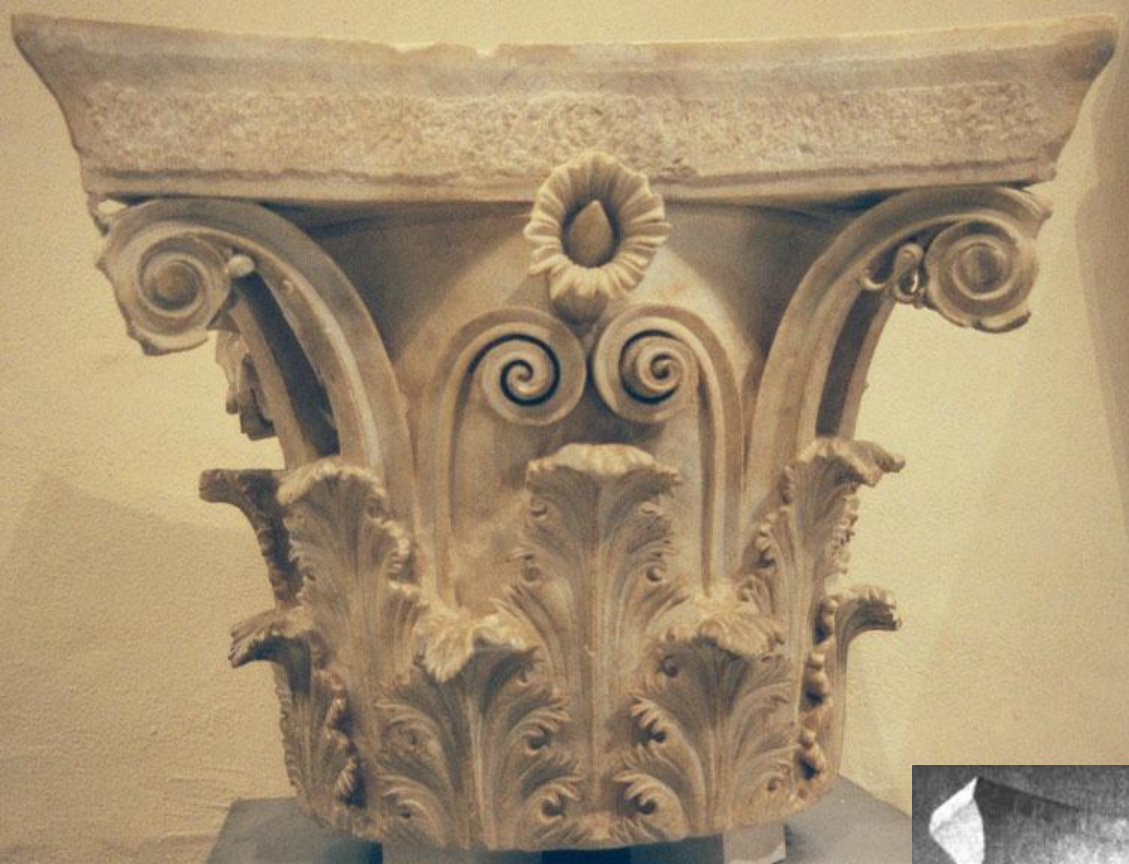

Ο ΚΟΡΙΝΘΙΑΚΟΣ ΚΙΟΝΑΣ ΣΕ ΝΑΟΥΣ

- ΒΑΣΣΕΣ
- Θόλος Δελφών
- Θόλος Επιδαύρου
- Φιλιπείον, Ολυμπία

- Τεγέα
- Νεμέα

ΝΕΜΕΑ, ΝΑΟΣ ΤΟΥ ΔΙΟΣ (330-320 π.Χ.)

- «πάγωμα των μορφών» πρωτοφανής ραδινότητα κιόνων, μικρή πλαστικότητα.

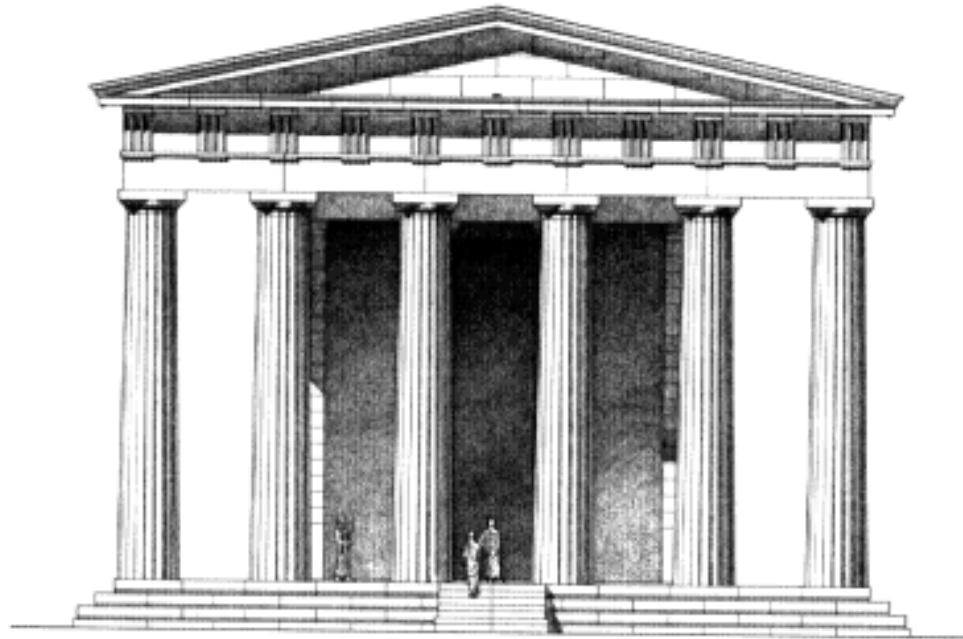

ΝΕΜΕΑ, ΝΑΟΣ ΤΟΥ ΔΙΟΣ (6 X 12)

- Όπως συμβαίνει και στο Ασκληπιείο, έτσι και εδώ ο σηκός έχει απωλέσει τον οπισθόδομό του, ενώ ο τοίχος ευθυγραμμίζεται με τους τρίτους πλευρικούς κίονες της περιστασης
- «πάγωμα των μορφών»
- εσωτερική κορινθιακή κιονοστοιχία – τύπος της Τεγέας (εργαστήριο του Σκόπα???)
- βυθισμένο άδυτο, στο οποίο κατεβαίνει κανείς από μικρή κλίμακα

ΝΕΜΕΑ, ΝΑΟΣ ΤΟΥ ΔΙΟΣ

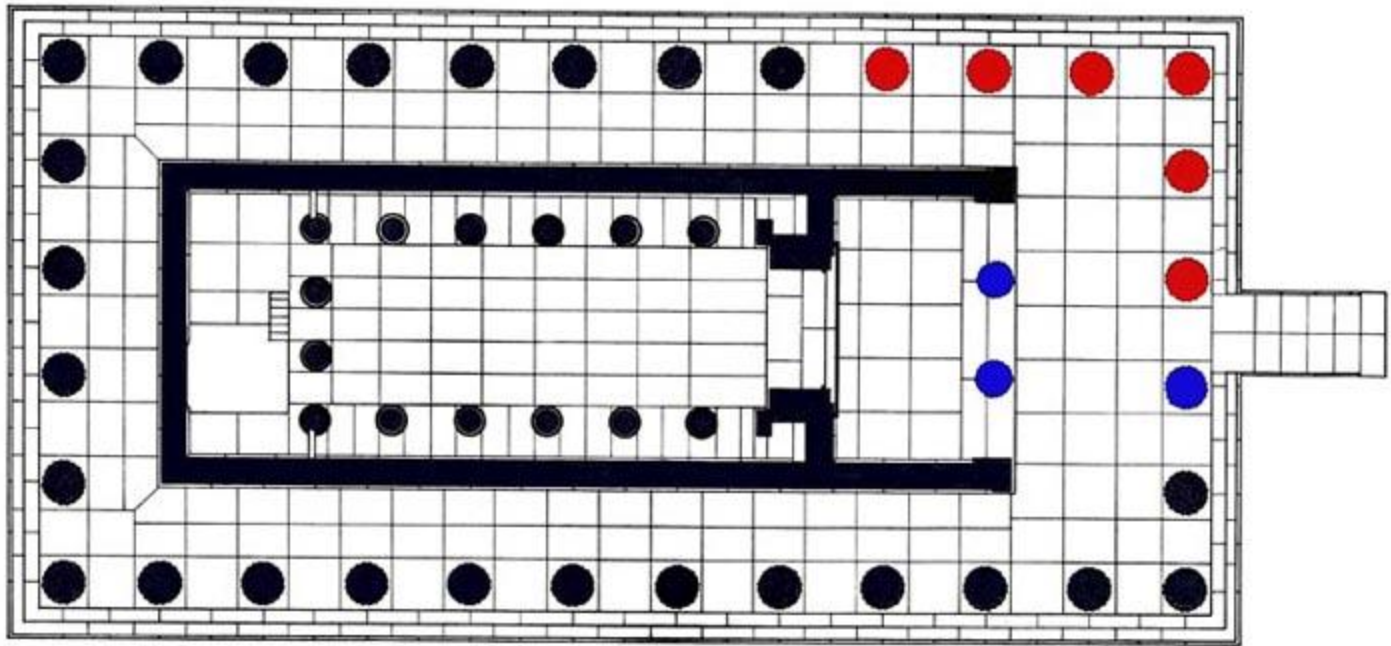

- «Το πέρας του σηκού παραμένει όπως στις Βάσσεις ακατέργαστο» - ο τάφος του ήρωα Οφέλτη?

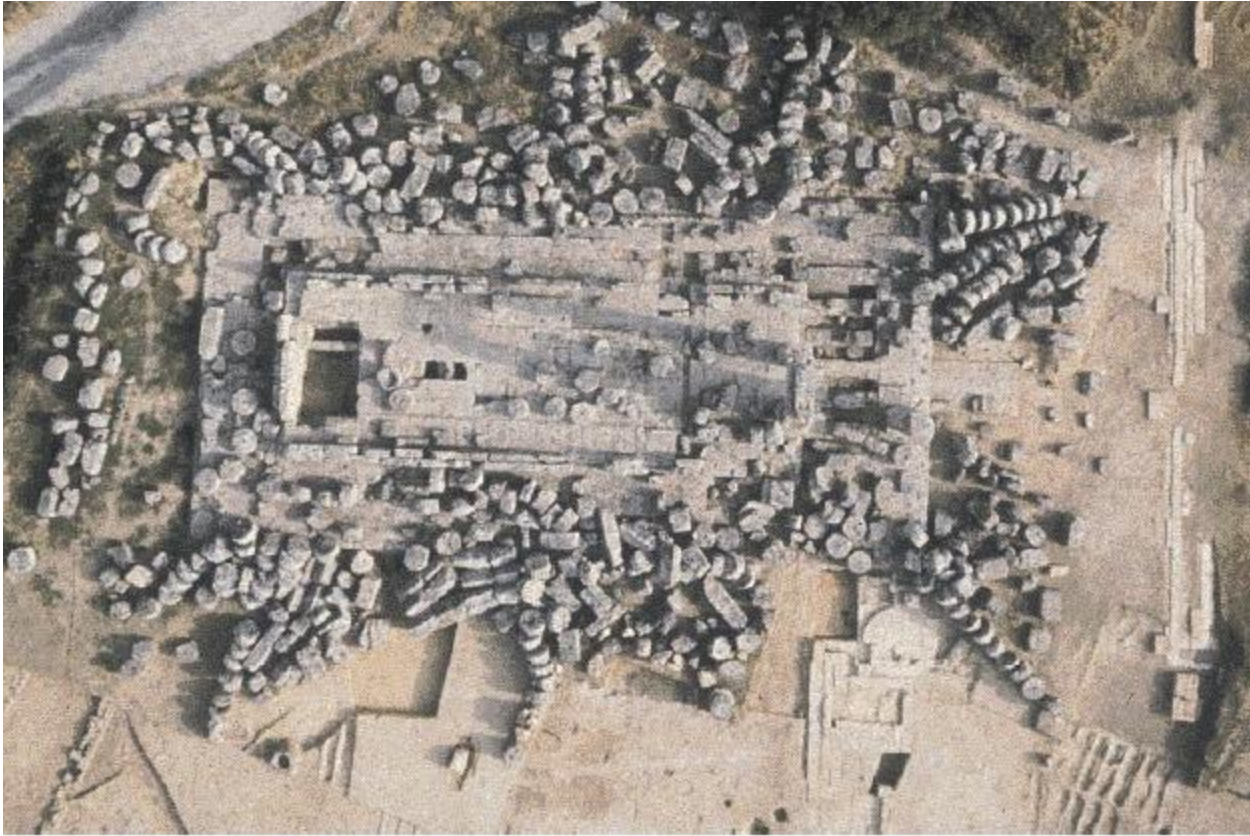







Νεμέα

Ναός του Διός

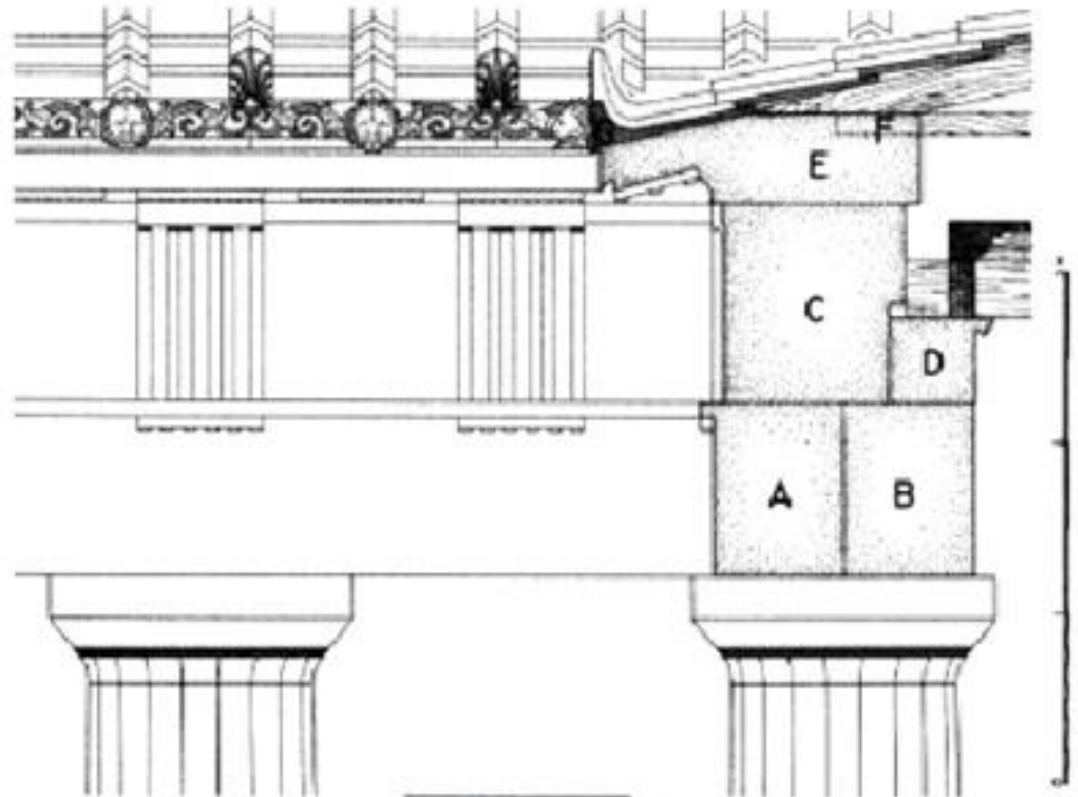

[Full Size]

Fig. 52.

Restored drawing of the exterior superstructure, from Hill, *The Temple of Zeus at Nemea*, Pl. XIII: A = epistyle, B = interior epistyle, C = triglyph-metope frieze, D = frieze backer, E = cornice, F = horizontal joist socket, G = sima.



Νεμέα

Ναός τού Διός



ΑΠΟΛΛΩΝ ΙΣΜΗΝΙΟΣ

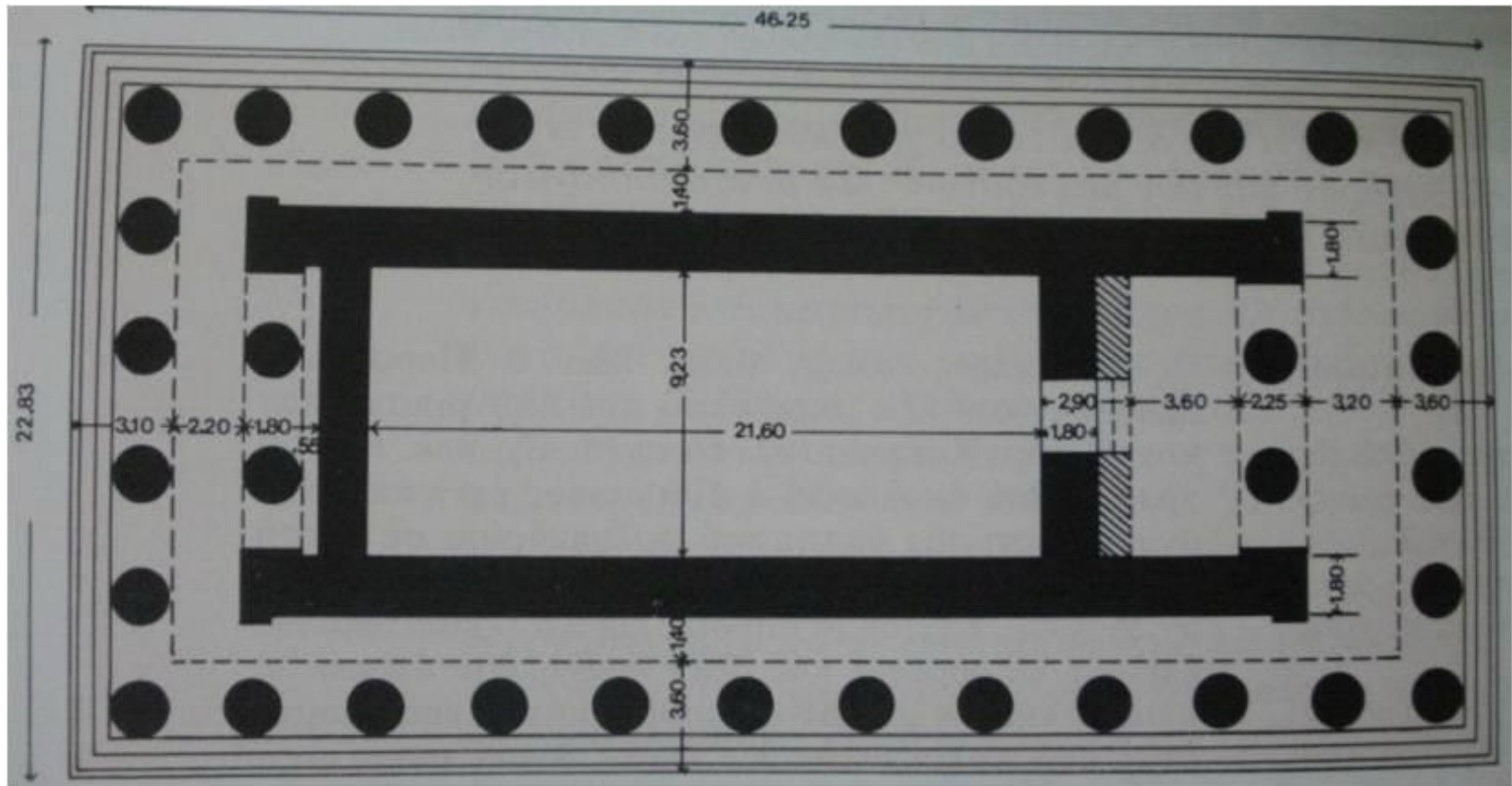

- Οι κίονες σχεδόν αγγίζουν τον τοίχο του σηκού. Ο αρχιτέκτονας του Ισμηνίου σχεδόν απέβαλε τον οπισθόδομο, προφανώς για να αφήσει περισσότερο χώρο για τον αδιάρθρωτο σηκό.

ΤΟ ΜΗΤΡΩΟΝ ΣΤΗΝ ΟΛΥΜΠΙΑ



Ομάδα ναών που είναι μικροί και διατηρούν
τον οπισθόδομο, τονίζοντας τη συμμετρία

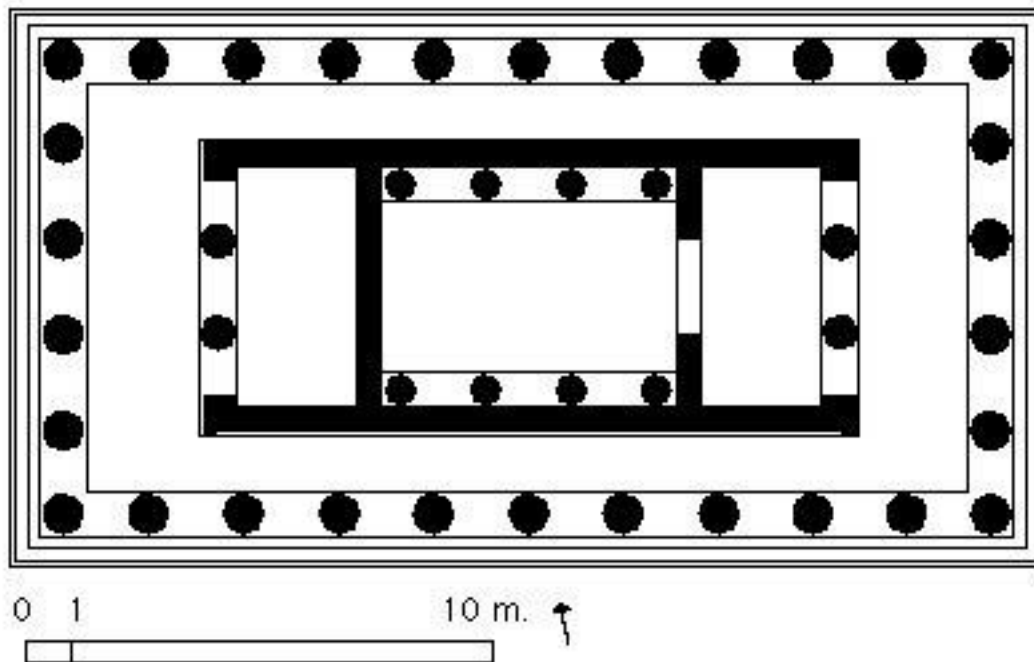

Ο ΝΑΟΣ ΤΟΥ ΔΙΟΣ ΣΤΗΝ ΣΤΡΑΤΟ ΑΙΤΩΛΙΑΣ



ΣΤΡΑΤΟΣ ΑΙΤΩΛΙΑΣ, ΝΑΟΣ ΔΙΟΣ



ΣΤΡΑΤΟΣ ΑΙΤΩΛΙΑΣ, ΝΑΟΣ ΔΙΟΣ

- Τα άκρα του σηκού, ευθυγραμμίζονται με τον τρίτο κίονα των πλευρικών κιονοστοιχιών =>.
- Τετράγωνος σηκός
- Συμμετρία με βαθύ οπισθόναο

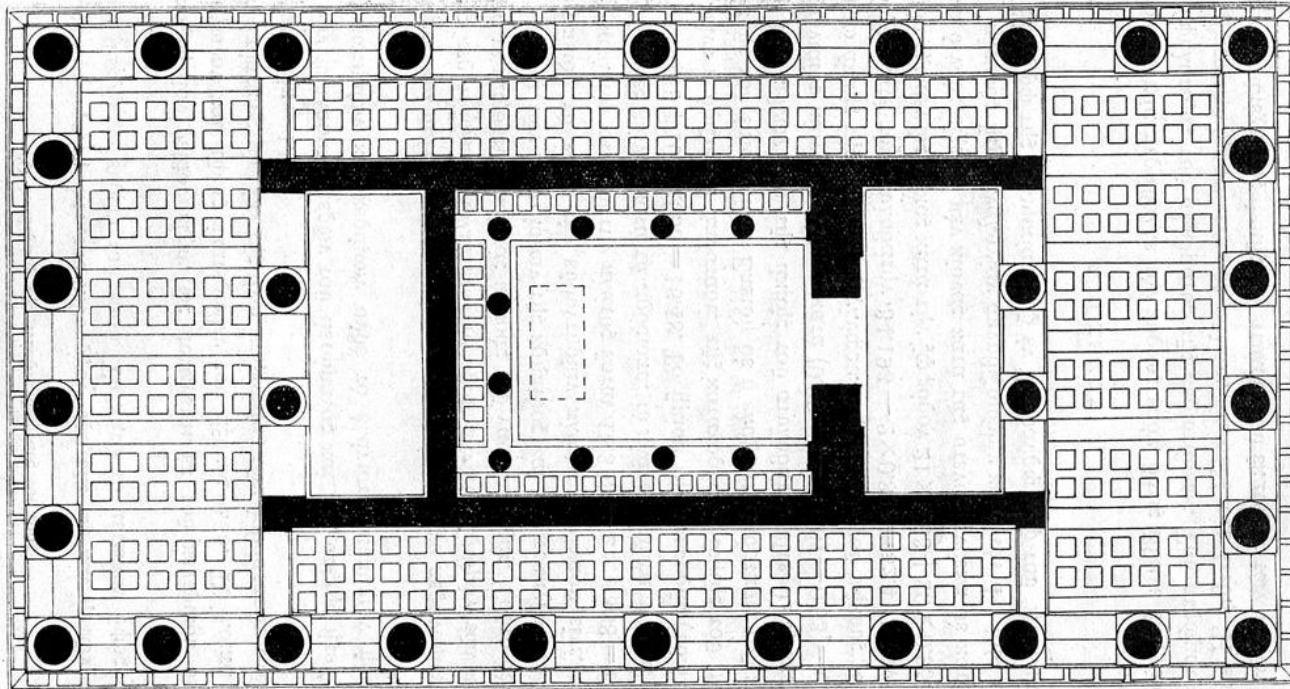

Εἰς. 14. Αναπαράστασις ἐν τομῇ ὀριζοντίᾳ.





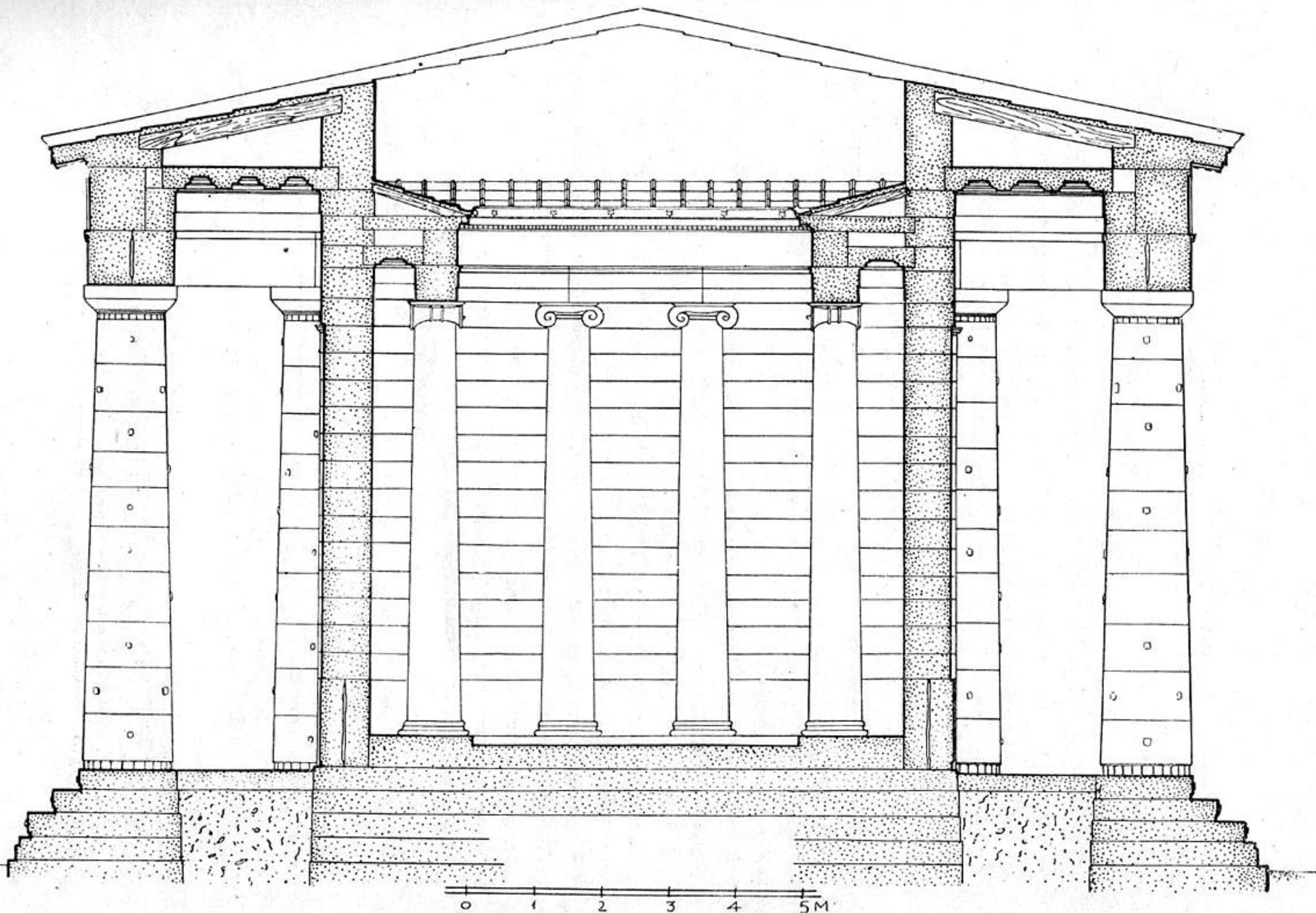

Εἰκ. 38. Τομή τοῦ ναοῦ κατὰ πλάτος (ἀναπαράστασις).

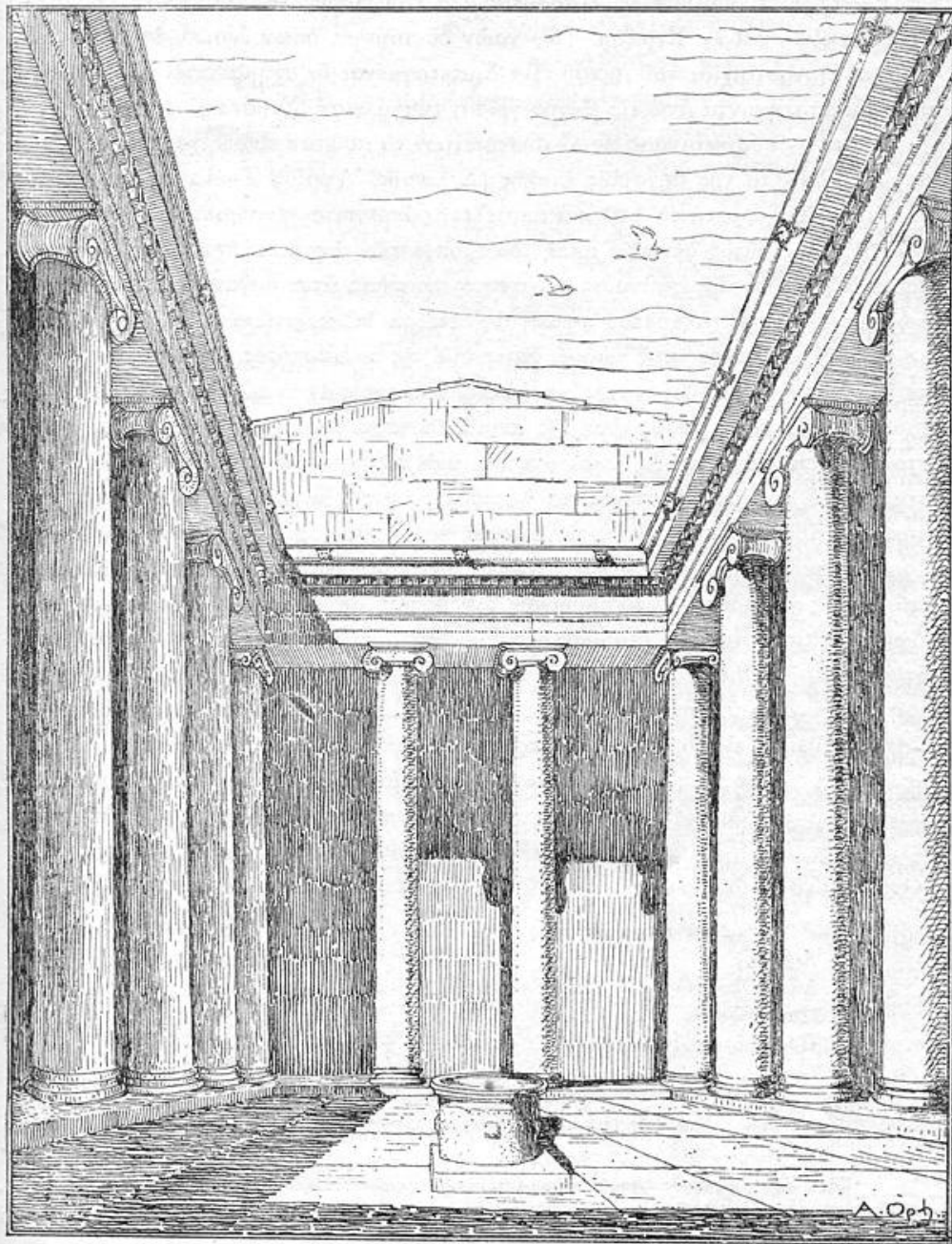

Εἰκ. 39. Ἀναπαράστασις τοῦ ἐσωτερικοῦ τοῦ σηκοῦ.

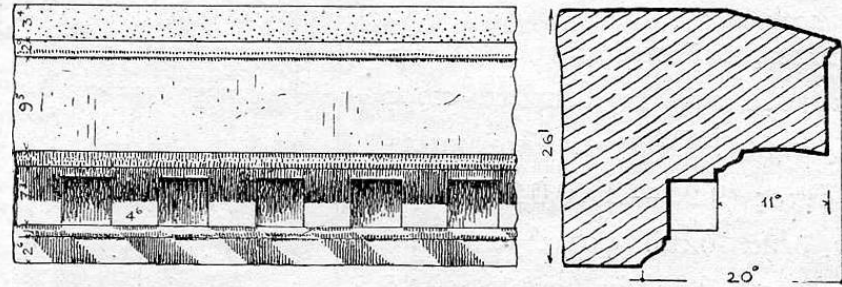

Εἰκ. 36. Γεῖσον τοῦ σηκοῦ. Πρόσοψις καὶ τομή.

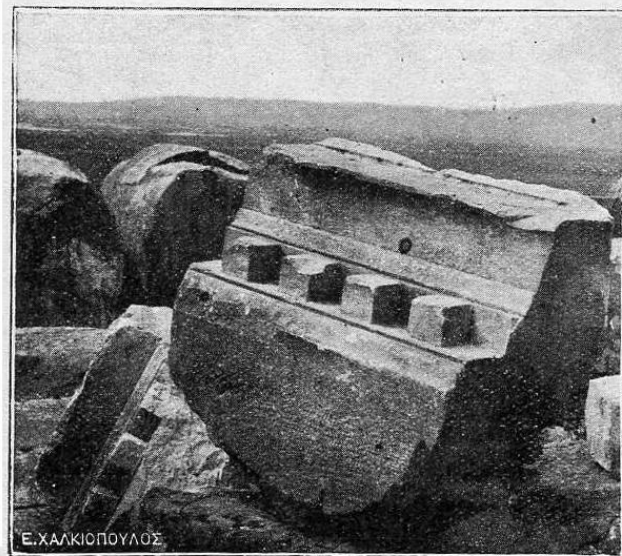

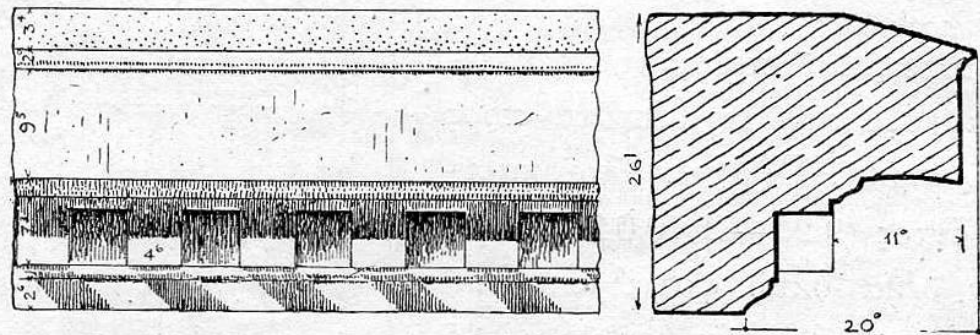
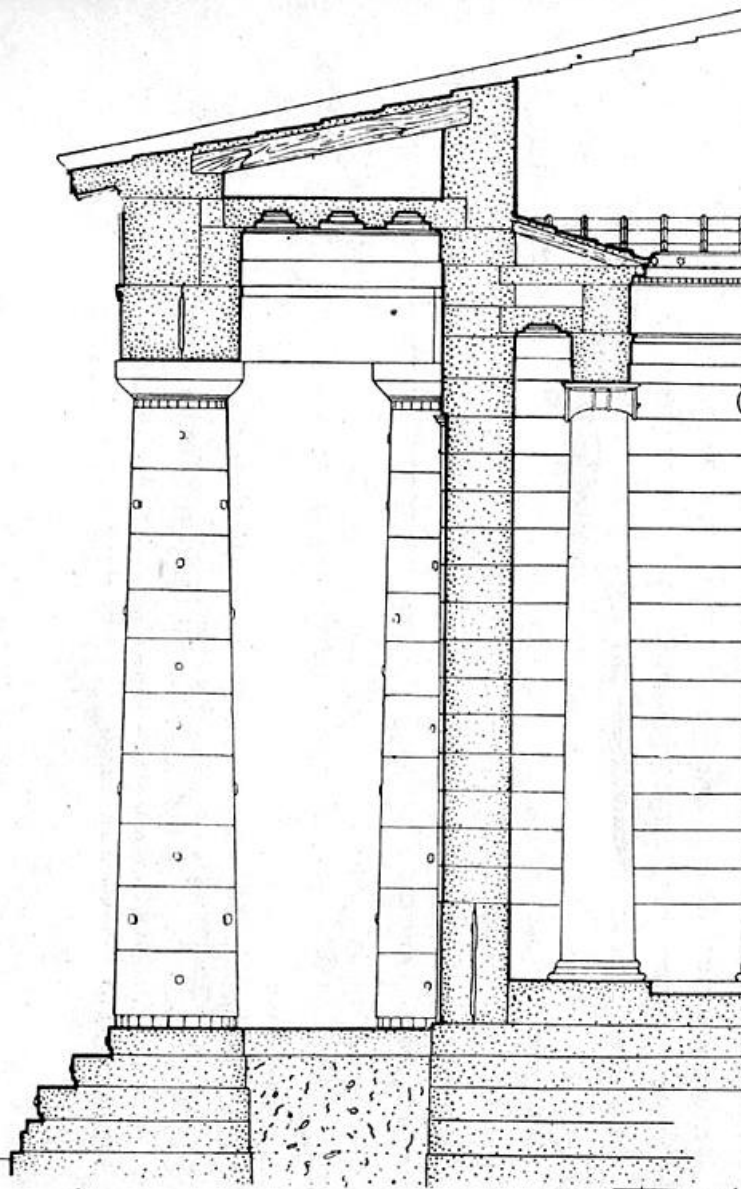

Εἰκ. 36. Γεῖσον τοῦ σηκοῦ. Πρόσοψις καὶ τομή.



Ε.ΧΑΛΚΙΟΠΟΥΛΟΣ



Εἰκ. 38. Τομή τοῦ ναοῦ κατὰ πλάτος (ἀναπαράστασις).

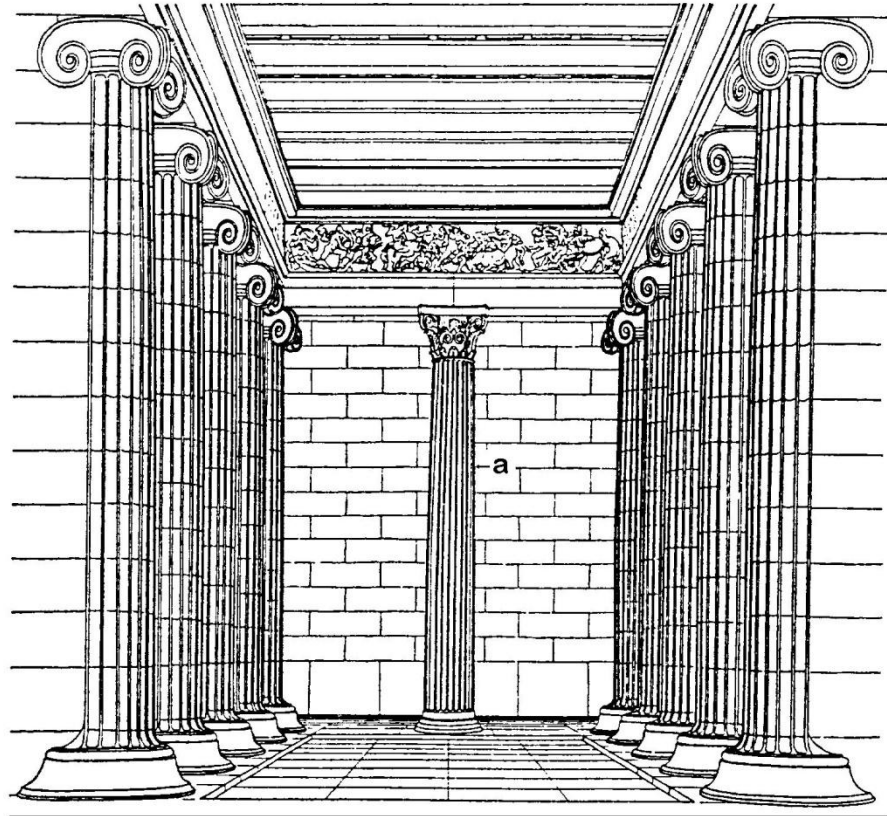
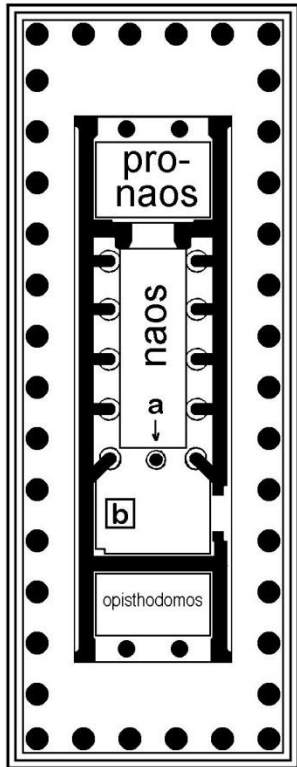

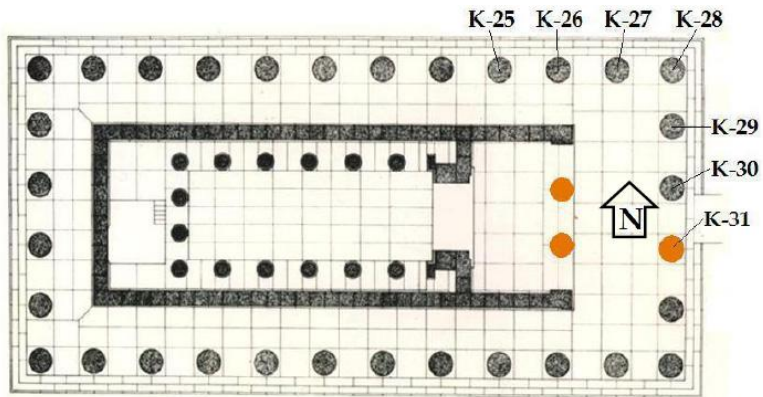
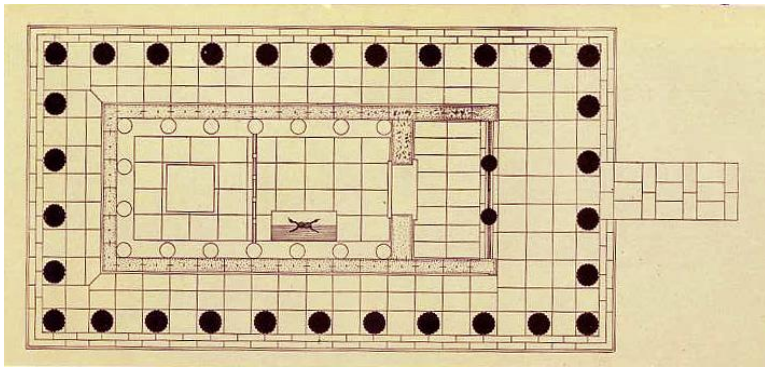

Figure 1. Plan view of the temple of Zeus at Nemea. The traces of the three columns standing from the ancient times are shown with orange.

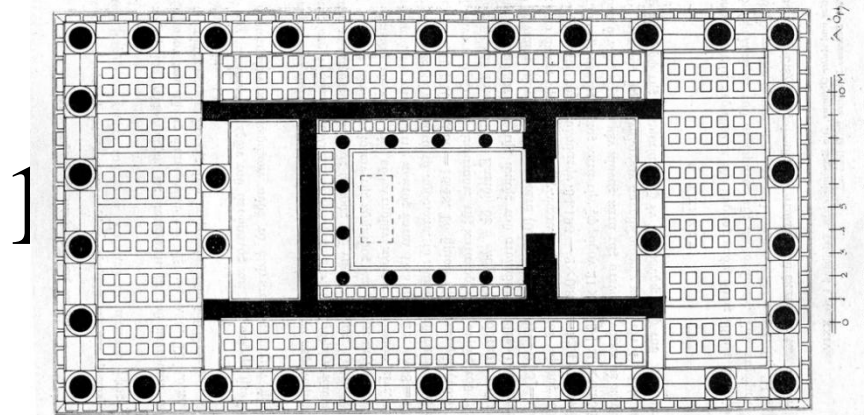
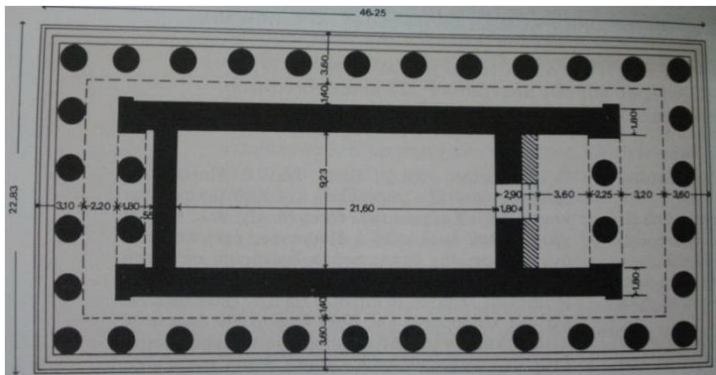
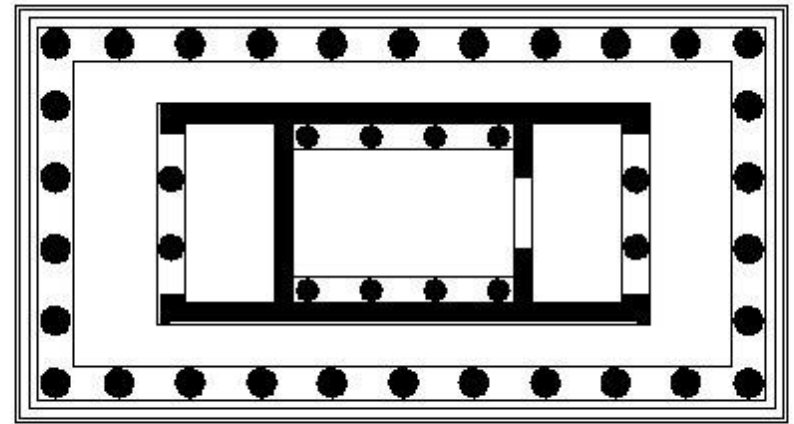

Fig. 16. Архитектурный план храма.



0 1 10 m.

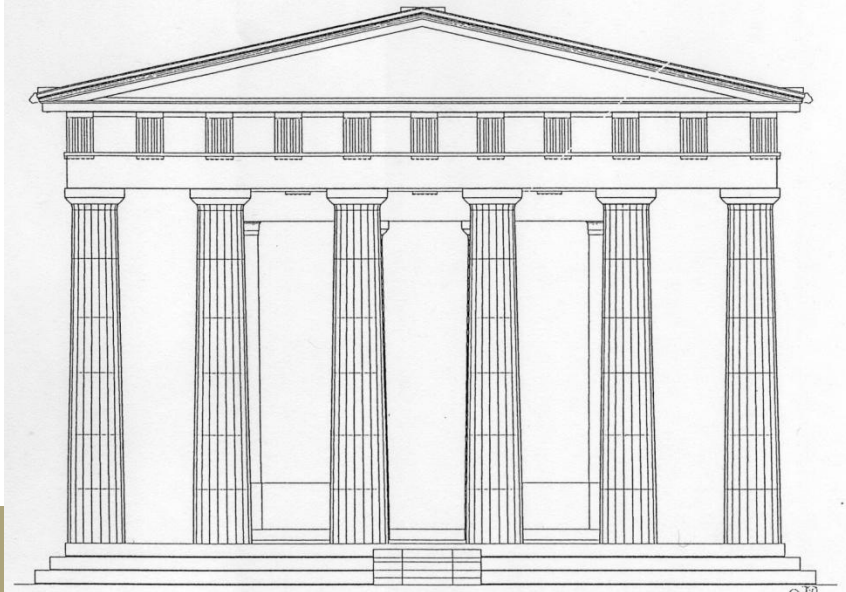
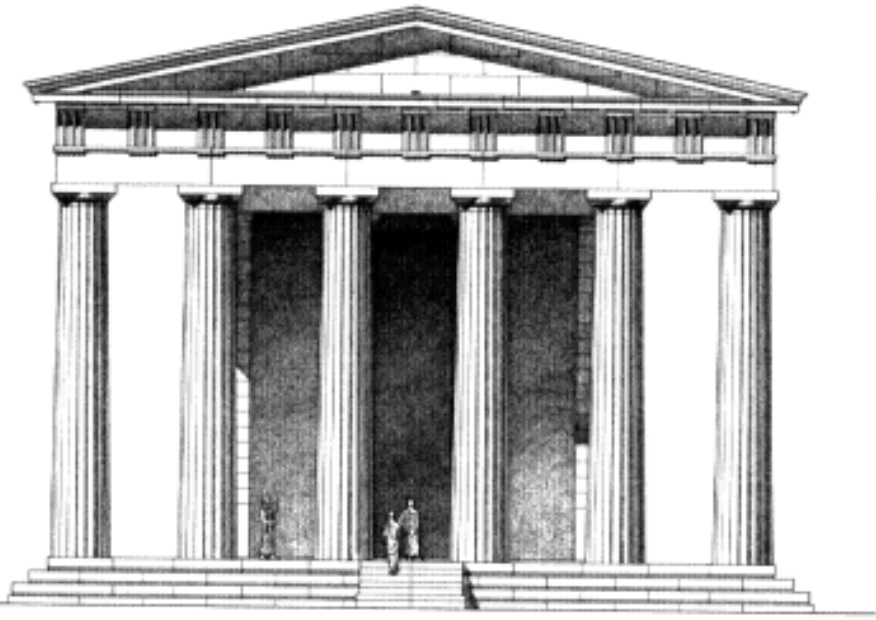
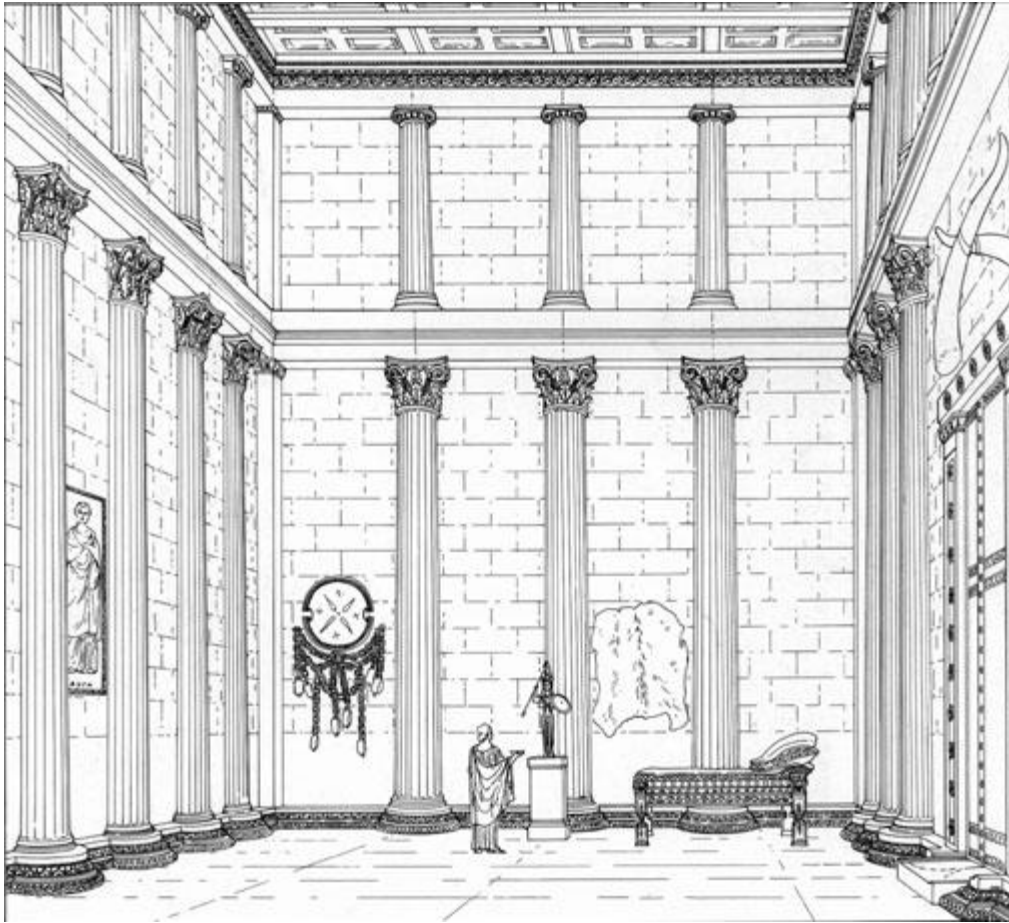

Fig. 2. The east façade of the temple of Athena Alea. Scale 1:150.





- N. Norman, The temple of Athena Alea at Tegea, *AJA* 88 (1984), 169-194.
- E. Østby, J-M. Luce, G.C. Nordquist, C. Tarditic, & M.E. Voyatzis, The sanctuary of Athena Alea at Tegea: First preliminary report (1990-1992), *Opuscula Atheniensia* 20, 8, (1994) 89-141.

ΝΑΟΣ ΑΠΟΛΛΩΝΑ ΣΤΟ ΠΤΩΟΝ

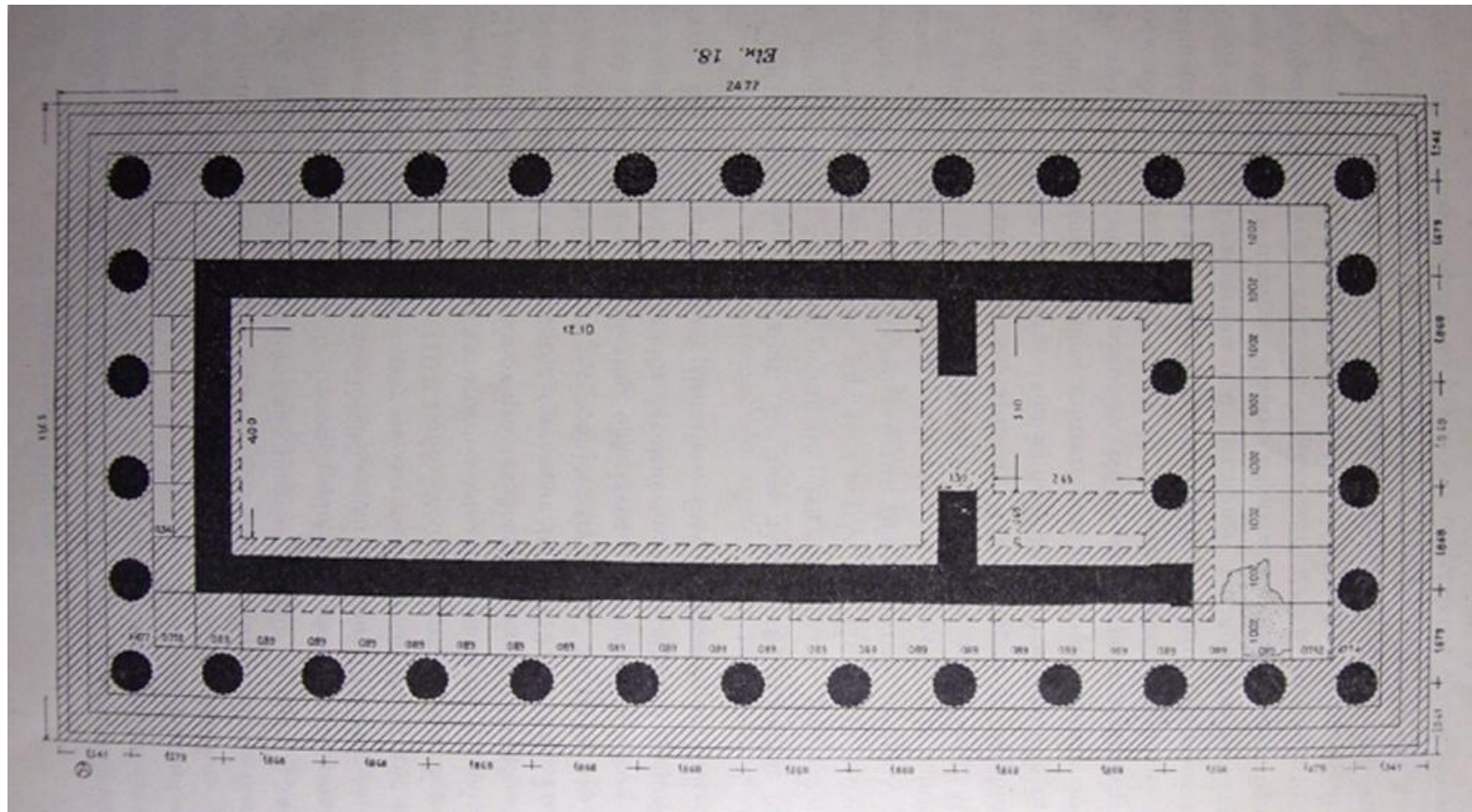

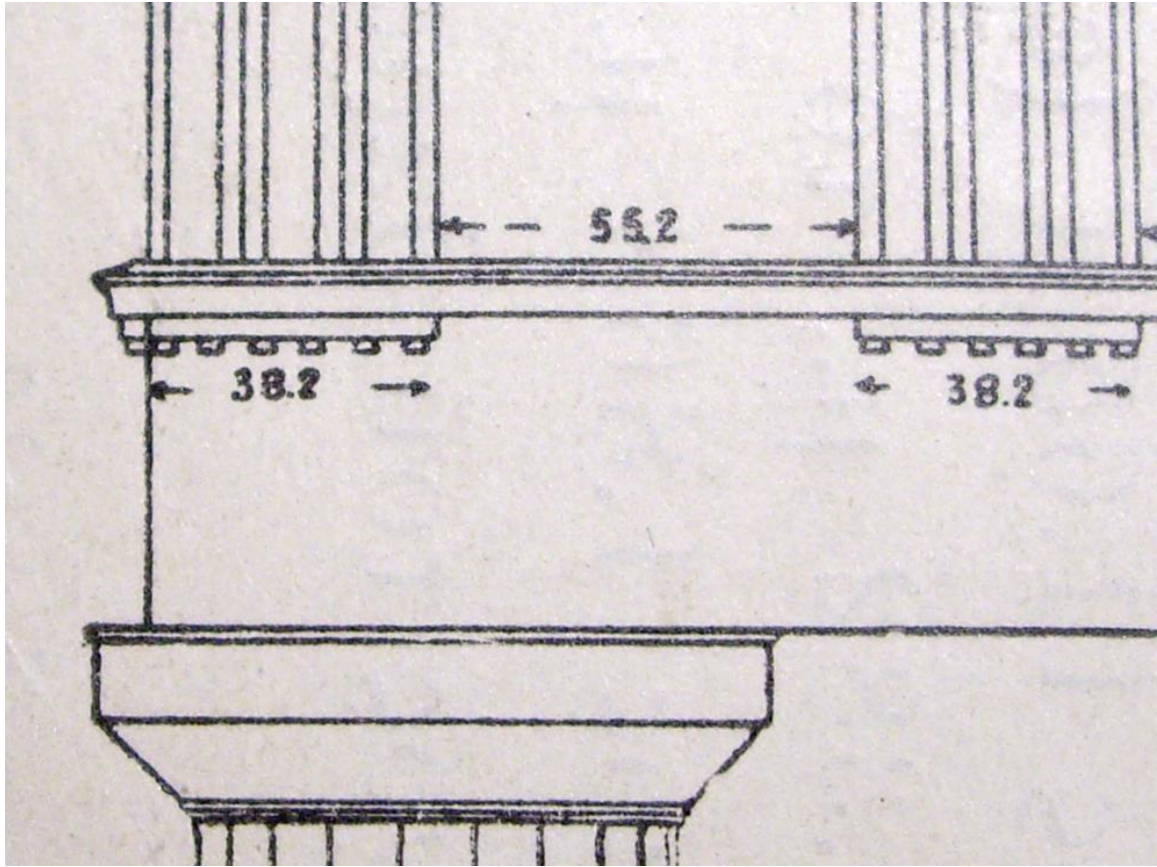

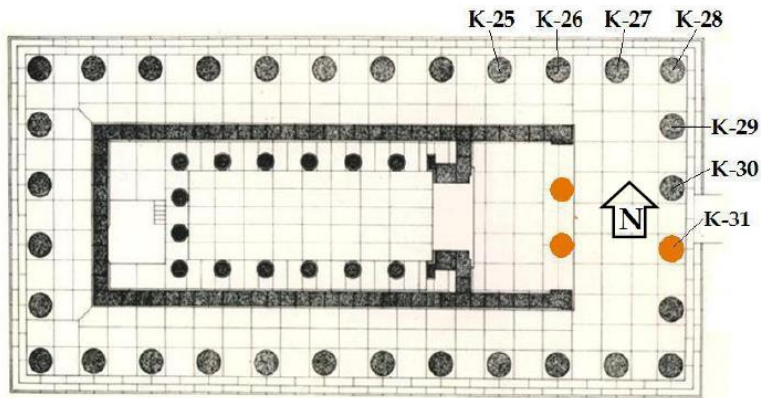
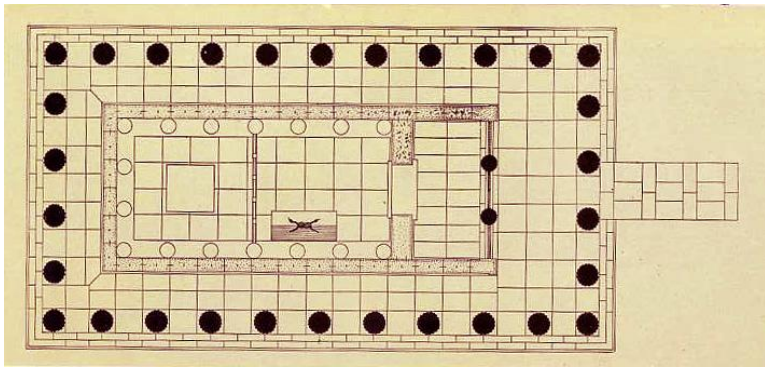

Figure 1. Plan view of the temple of Zeus at Nemea. The traces of the three columns standing from the ancient times are shown with orange.

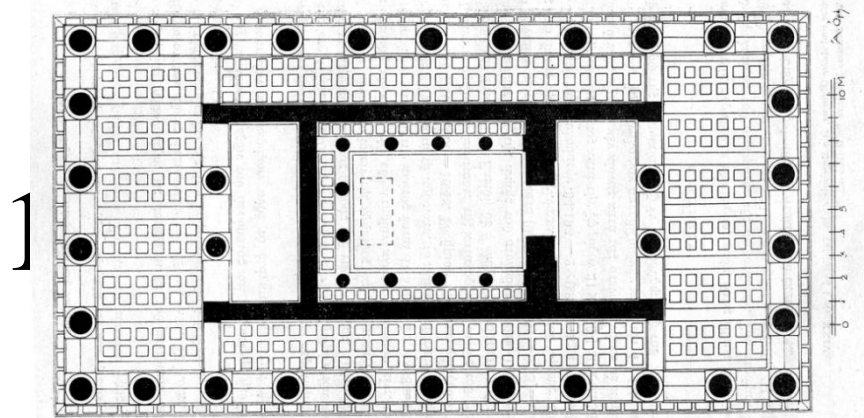
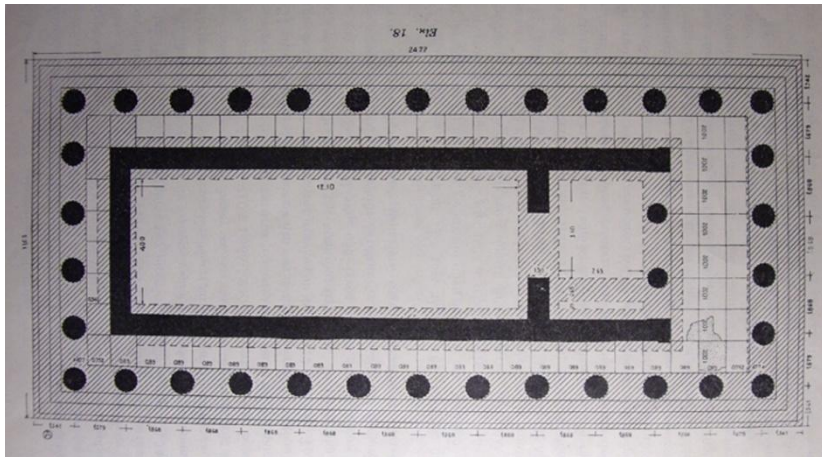
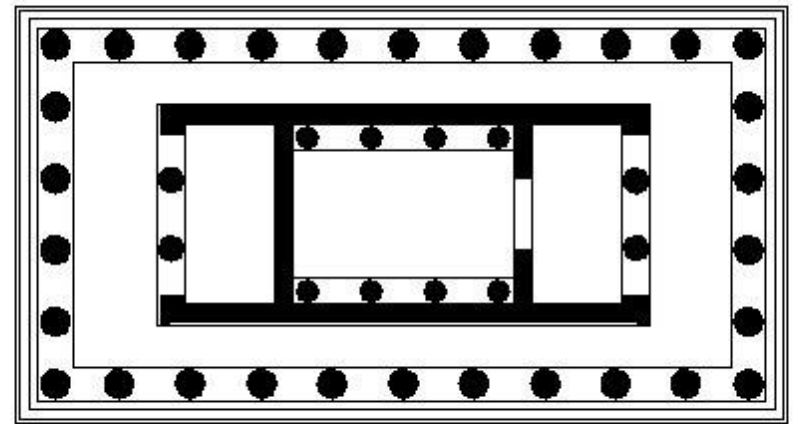
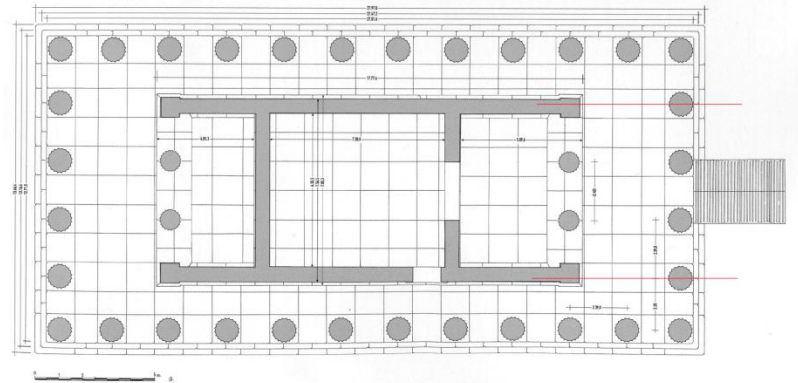

Fig. 14. Anwesenort des Tempel der Zeus.



0 1 10 m. ↑



ΝΑΟΣ ΑΘΗΝΑΣ ΛΙΝΔΙΑΣ, ΡΟΔΟΣ (~ 300 π.Χ.)

- ΕΠΙΜΗΚΕΣ, ΑΡΧΑΪΚΟ ΣΧΗΜΑ
- ΠΡΟΣΤΥΛΟΣ ΠΡΟΓΟΝΟΣ ΤΟΥ ΝΑΟΥ, ΣΕ ΑΝΙΣΟΠΕΔΗ ΒΡΑΧΟΜΑΖΑ
- ΠΡΟΣΤΕΘΗΚΕ ΠΡΟΣΤΑΣΗ ΚΑΙ ΣΤΗ ΝΟΤΙΑ ΟΨΗ

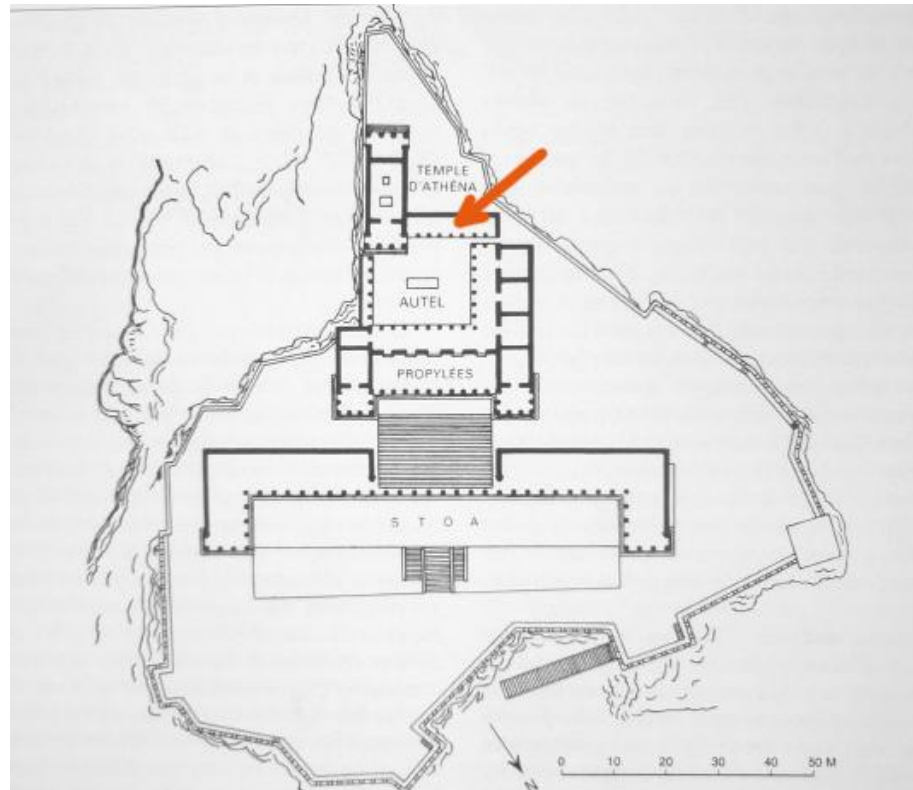



LINDOS



- ΑΝΑΛΥΣΗ ΠΡΟΠΥΛΑΙΩΝ = ΣΤΟΙΧΕΙΟ ΣΚΗΝΟΓΡΑΦΙΑΣ
- ΧΩΡΙΣ ΑΕΤΩΜΑ ΣΤΟ ΚΕΝΤΡΟ
- ΣΥΜΜΕΤΡΙΑ



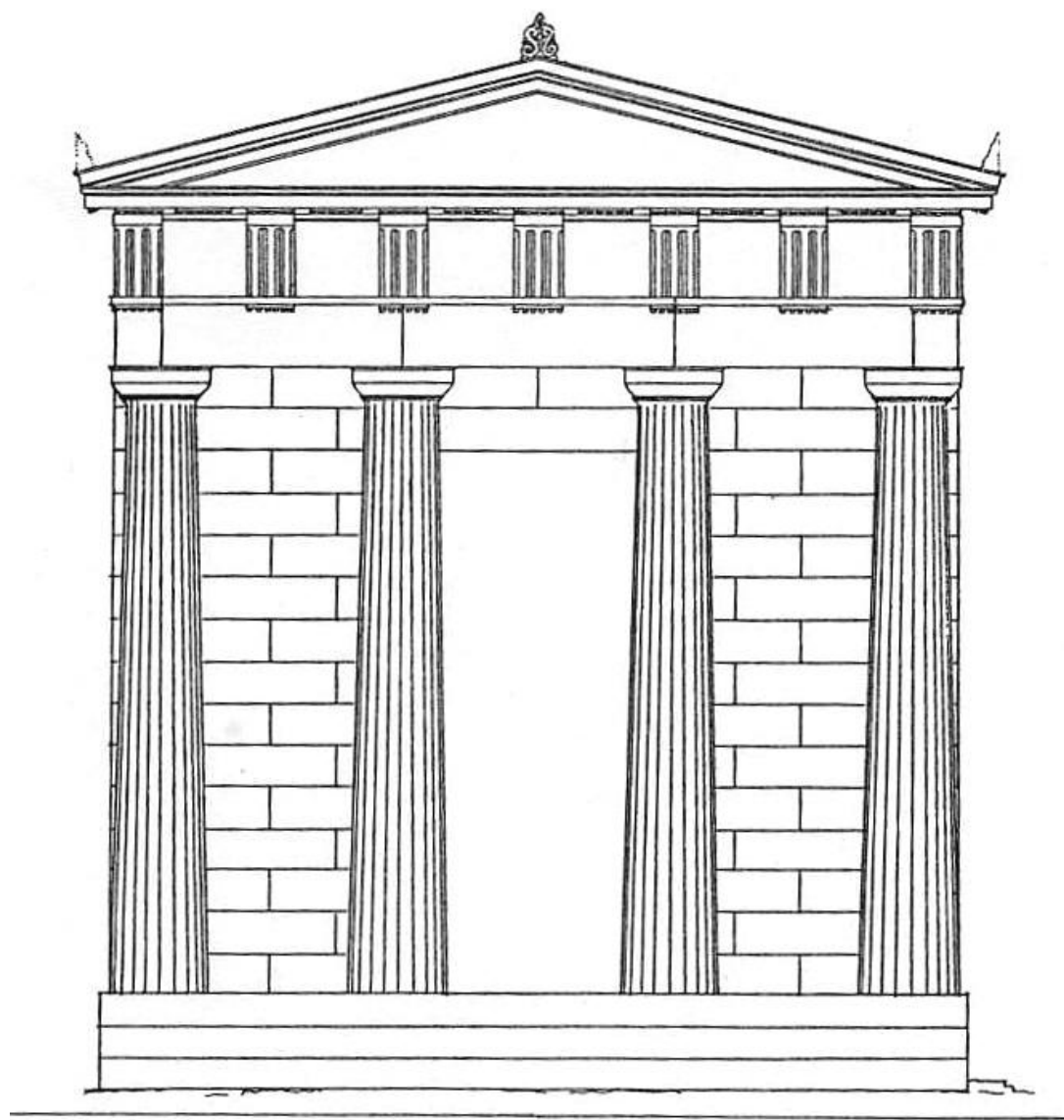
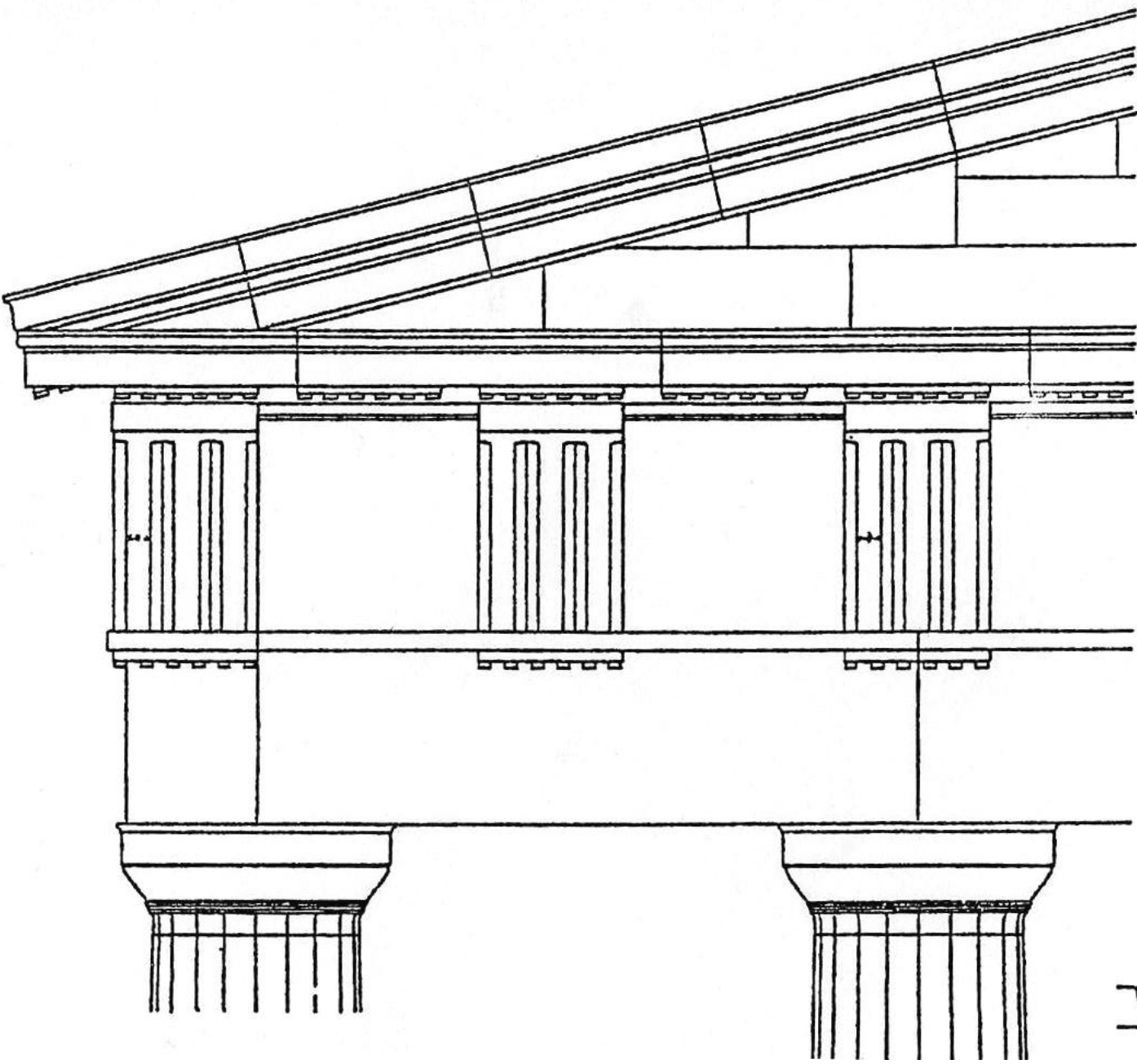

Fig. IV, 28. Reconstitution de la face nord du Temple.



I 24
 I 17
 III 27,5
 III 6,5
 III 4,5
 III 8,8
 III 12

 III 9
 III 5,0
 III 2,5

 I 20
 I 2,5
 I 13,2
 I 24,5
 I 28,5
 I 36,0

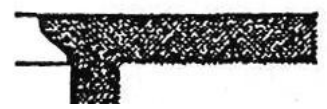
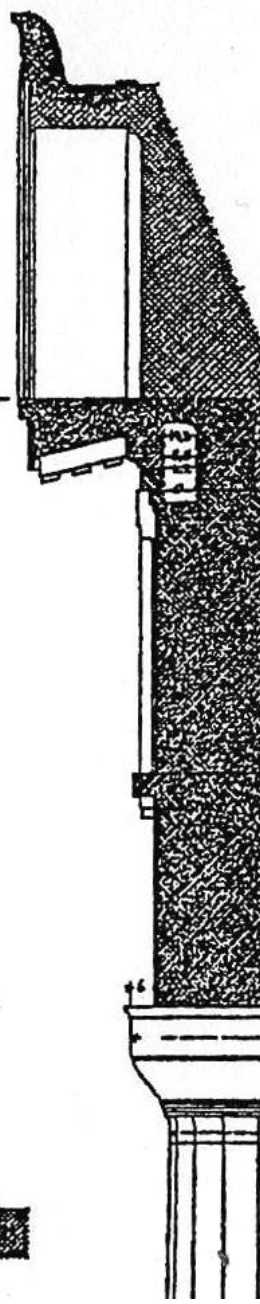
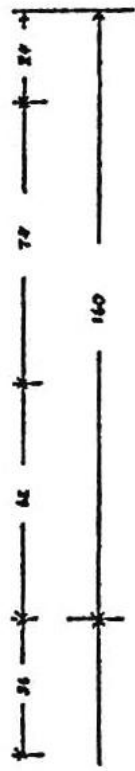

*Η ΛΑΤΡΕΙΑ ΤΟΥ ΑΣΚΛΗΠΙΟΥ
«μεταρρύθμιση στην αρχαία θρησκεία»

- Ορθός προσανατολισμός

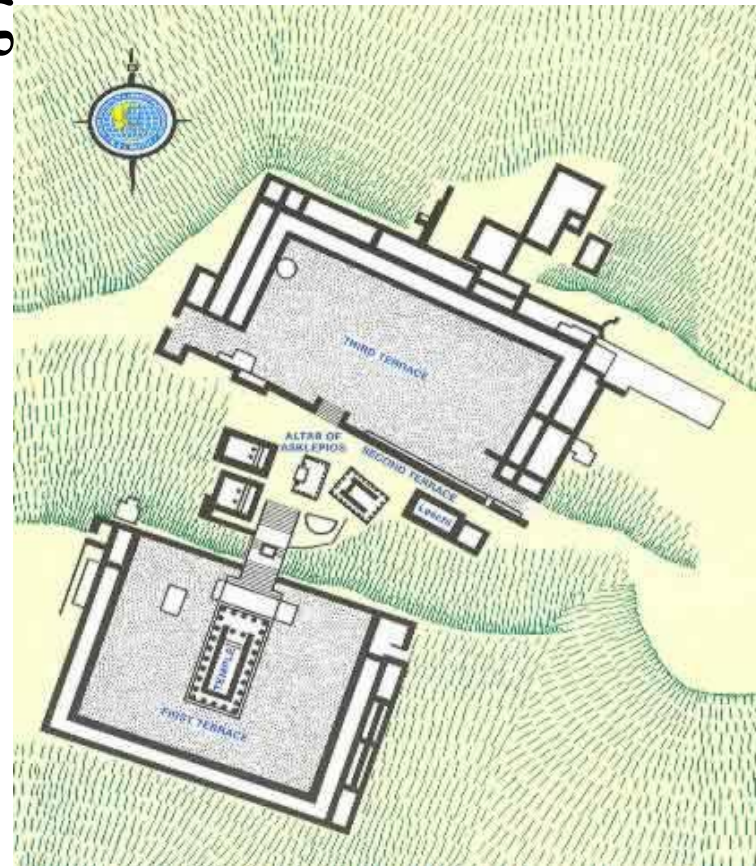

1. ΠΡΟΠΥΛΑΙΟ
2. ΕΛΛΗΝΙΣΤΙΚΗ ΣΤΟΑ
3. ΤΟΥΑΛΕΤΣ
4. ΘΕΡΜΕΣ
5. ΑΝΑΛΗΜΜΑΤΙΚΟΣ ΤΟΙΧΟΣ
6. ΚΡΗΝΕΣ
7. ΝΑΪΣΚΟΣ ΞΕΝΟΦΩΝΤΟΣ
8. ΚΛΙΜΑΚΑ ΑΝΟΔΟΥ ΣΤΟ ΔΕΥΤΕΡΟ ΑΝΔΗΡΟ
9. ΒΟΜΟΣ
10. ΙΟΝΙΚΟΣ ΝΑΟΣ ΑΣΚΛΗΠΙΟΥ
11. ΚΑΤΟΙΚΙΑ ΙΕΡΕΩΝ Ή ΑΒΑΤΟ
12. ΗΜΙΚΥΚΛΙΚΗ ΕΞΕΔΡΑ
13. ΝΑΟΣ ΚΟΡΙΝΘΙΑΚΟΥ ΡΥΘΜΟΥ
14. ΚΛΙΜΑΚΑ ΑΝΟΔΟΥ ΣΤΟ ΤΡΙΤΟ ΑΝΔΗΡΟ
15. ΔΩΡΙΚΟΣ ΝΑΟΣ ΑΣΚΛΗΠΙΟΥ
16. ΣΤΟΑ

1. PROPYLON
2. HELLENISTIC STOA
3. TOILETS
4. THERMAE (BATHS)
5. RETAINING WALL
6. SPRINGS
7. SMALL TEMPLE OF XENOPHON
8. STAIRCASE TO THE SECOND TERRACE
9. ALTAR
10. IONIC TEMPLE OF ASKLEPIOS
11. PRIESTS' RESIDENCE, OR 'ABATON'
12. SEMICIRCULAR EXEDRA
13. TEMPLE IN THE CORINTHIAN ORDER
14. STAIRCASE TO THE THIRD TERRACE
15. DORIC TEMPLE OF ASKLEPIOS
16. STOA

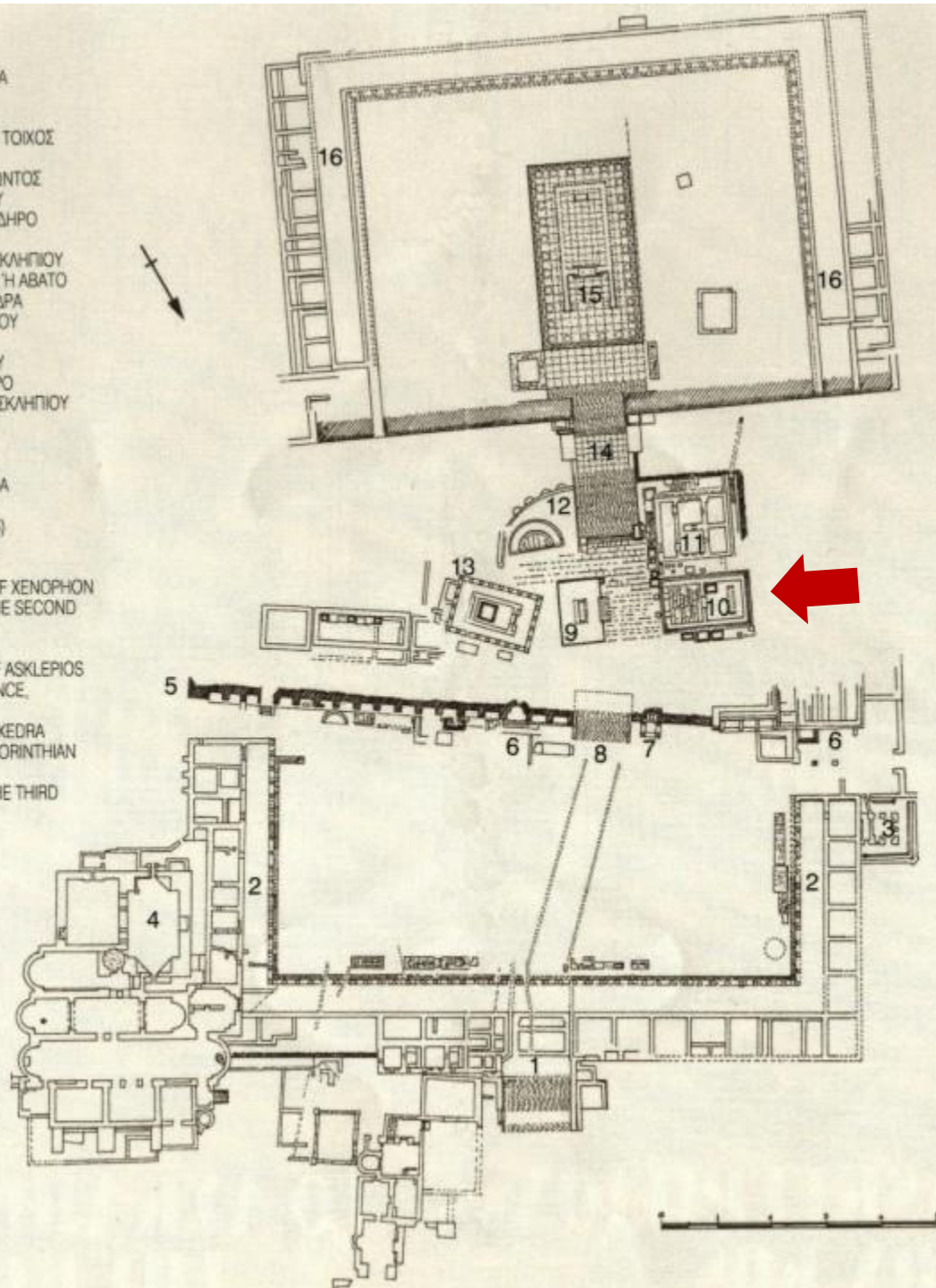

ΑΣΚΛΗΠΕΙΟ ΣΤΗΝ ΚΩ (270 π.Χ.)

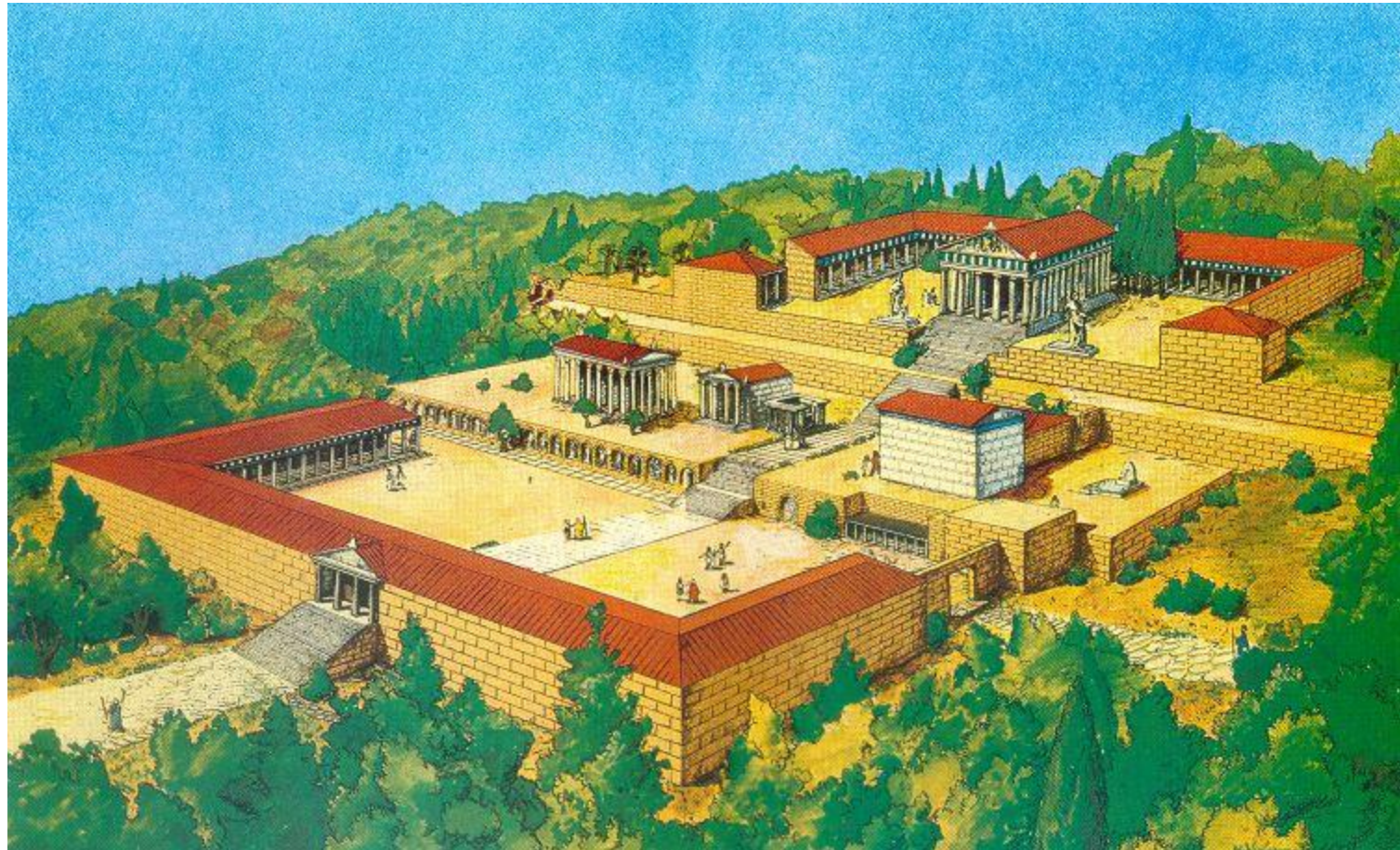

ΙΕΡΟ ΤΗΣ ΧΑΤΣΕΨΟΥΤ, ΤΕΛ ΕΛ ΒΑΗΡΙ, 1458 Π.Χ.

- «Θριαμβική κορύφωση» σκηνογραφία



ΙΩΝΙΚΟΣ ΝΑΟΣ ΤΟΥ ΑΣΚΛΗΠΙΟΥ (~ 300 π.Χ)

Ο ΜΕΓΑΛΥΤΕΡΟΣ ΔΙΣΤΥΛΟΣ ΕΝ ΠΑΡΑΣΤΑΣΙ ΝΑΟΣ
ΟΔΟΝΤΕΣ ΚΑΙ ΙΩΝΙΚΗ ΖΩΦΟΡΟΣ
ΟΔΟΝΤΕΣ ΚΑΙ ΣΤΟ ΑΕΤΩΜΑ
ΠΑΡΕΜΕΝΕ ΤΟ ΛΑΤΡΕΥΤΙΚΟ ΚΕΝΤΡΟ ΑΠΕΝΑΝΤΙ ΑΠΟ
ΤΟΝ ΒΩΜΟ

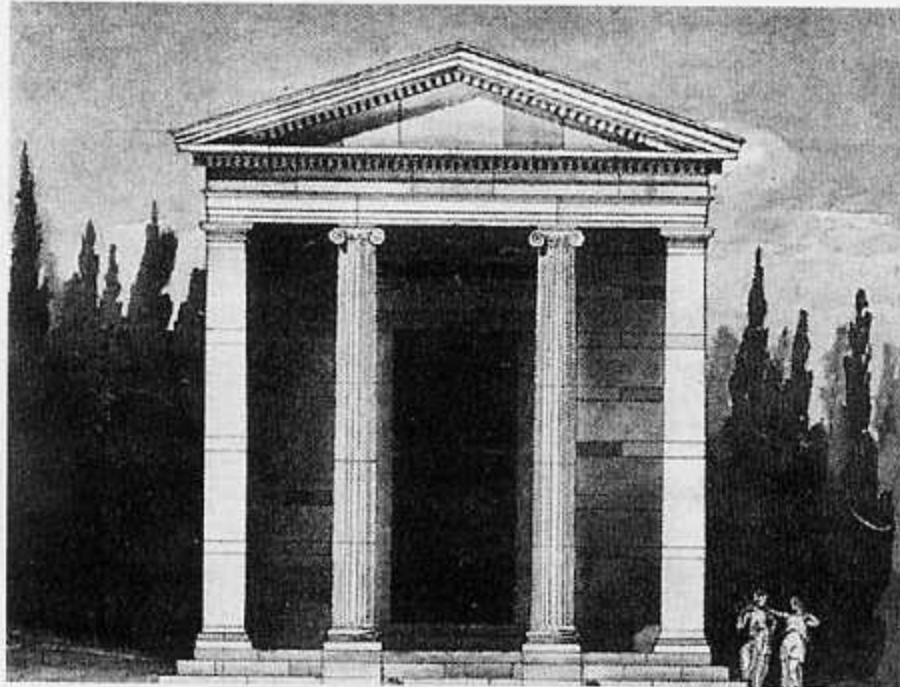

334. Κως, Ασκληπιείο. Ιωνικός ναός του Ασκληπιού (1:200).

Ο ΒΩΜΟΣ ΤΟΥ ΑΣΚΛΗΠΕΙΟΥ

- ΕΠΑΝΑΛΗΨΗ ΤΟΥ ΒΩΜΟΥ ΤΗΣ ΠΕΡΓΑΜΟΥ
- ΣΤΑ ΜΕΤΑΚΙΟΝΙΑ ΔΙΑΣΤΗΜΑΤΑ ΤΑ ΑΓΑΛΜΑΤΑ ΤΗΣ ΟΙΚΟΓΕΝΕΙΑΣ ΤΟΥ ΑΣΚΛΗΠΙΟΥ

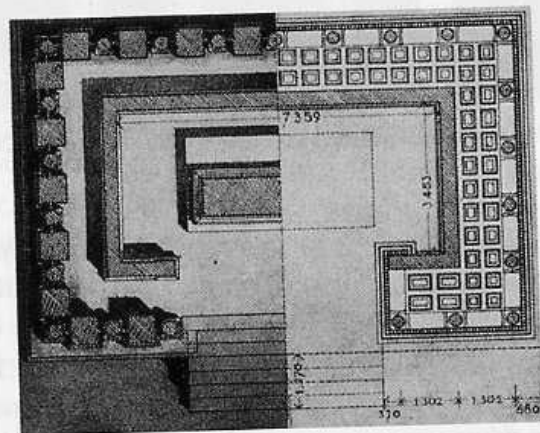
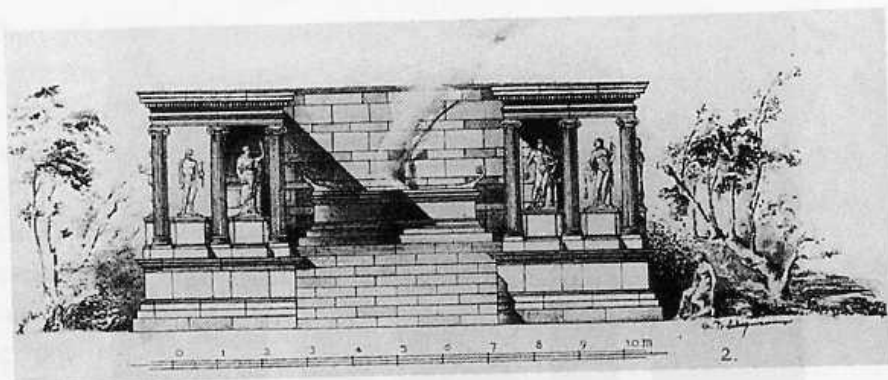

335/336. Κως, Ασκληρτείο. Ο βωμός, πρόσοψη σε αναπαράσταση και κάτοψη (1:200).



ΝΑΟΣ ΤΟΥ ΑΣΚΛΗΠΙΟΥ (170-160 π.Χ.)

- 6 X 11 ΚΙΟΝΕΣ
- ΑΡΧΑΙΟΠΡΕΠΗΣ (ΑΝΤΙΓΡΑΦΑ ΚΛΑΣΙΚΩΝ ΓΛΥΠΤΩΝ)
- ΕΠΑΝΑΛΗΨΗ ΠΡΟΤΥΠΟΥ ΤΟΥ ΝΑΟΥ ΣΤΗΝ ΕΠΙΔΑΥΡΟ, ΣΕ ΜΕΓΑΛΥΤΕΡΟ ΜΕΓΕΘΟΣ (ΑΝΤΑΓΩΝΙΣΜΟΣ – ΤΕΧΝΗΤΟΣ)
- ΤΕΛΕΥΤΑΙΟΣ ΝΑΟΣ ΤΟΥ ΕΙΔΟΥΣ
- *ΠΕΡΙΣΤΟΙΧΙΣΜΕΝΟΣ ΑΠΟ ΧΑΜΗΛΟΤΕΡΕΣ ΣΤΟΕΣ
- * “ο ναός δεν αποτελεί πλέον μια ανεξάρτητη ύπαρξη... Ιστορική απαίτηση..»

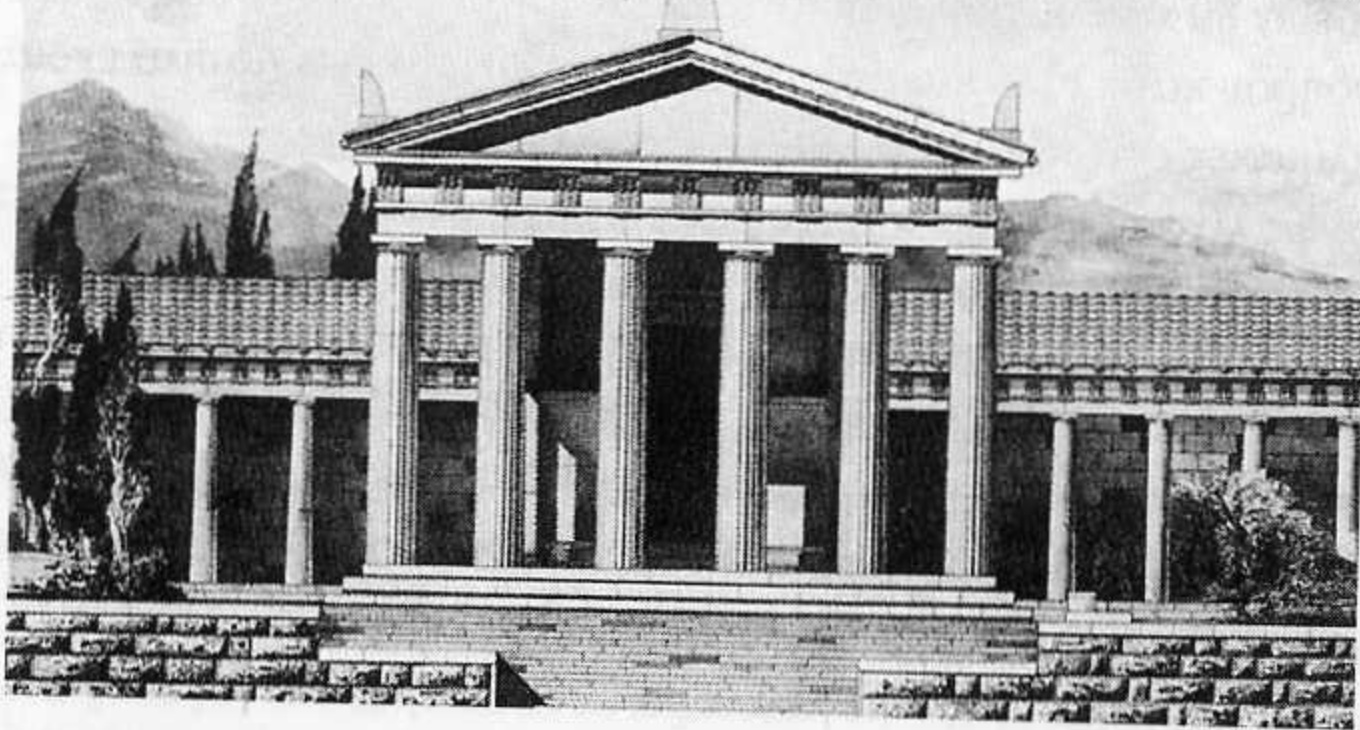

337. Κως, Ασκληπιείο. Δωρικός ναός του Ασκληπιού και στοές του ανώτερου ανδῆρου (1:400).

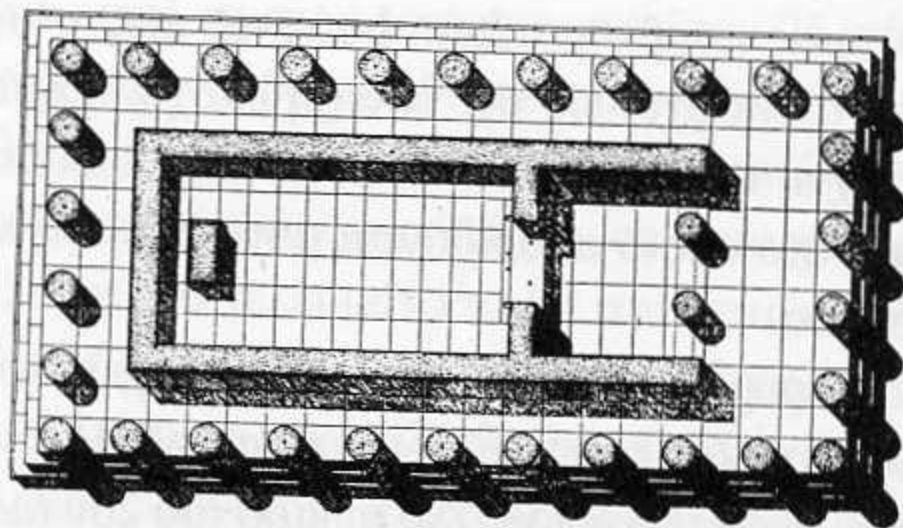

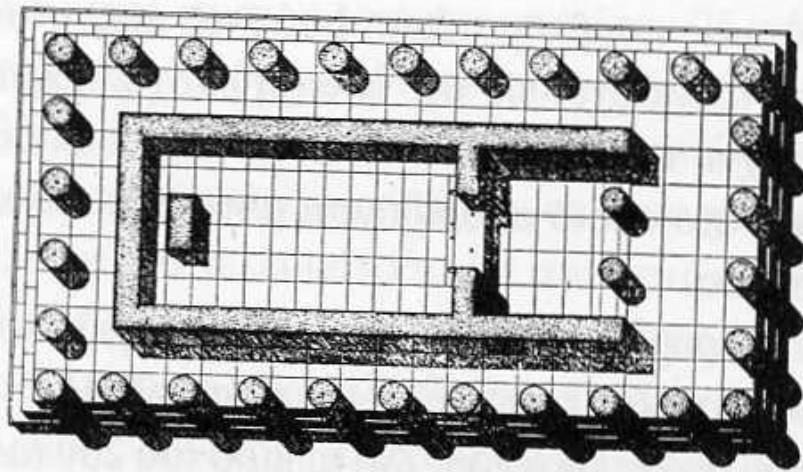

338. Κως, Ασκληπιείο. Δωρικός ναός του Ασκληπιού. Κάτοψη σε αναπαράσταση (1:600).

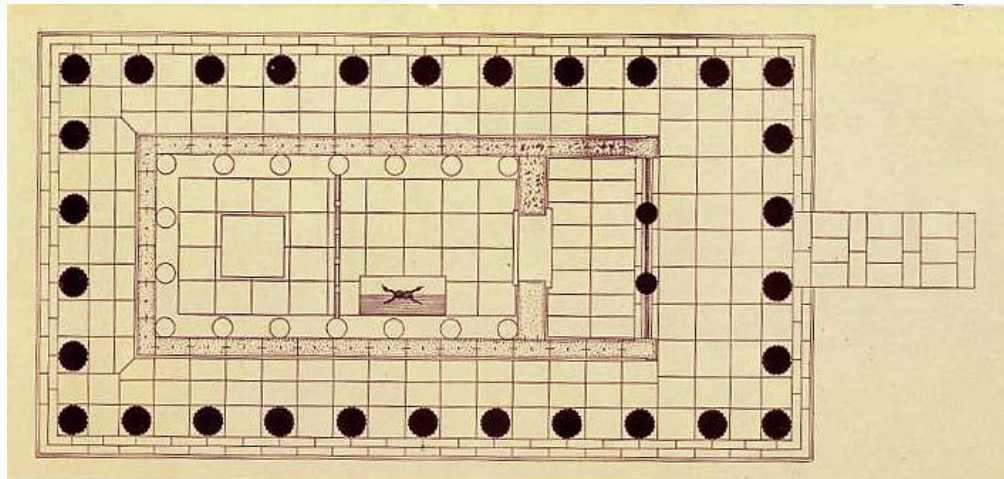

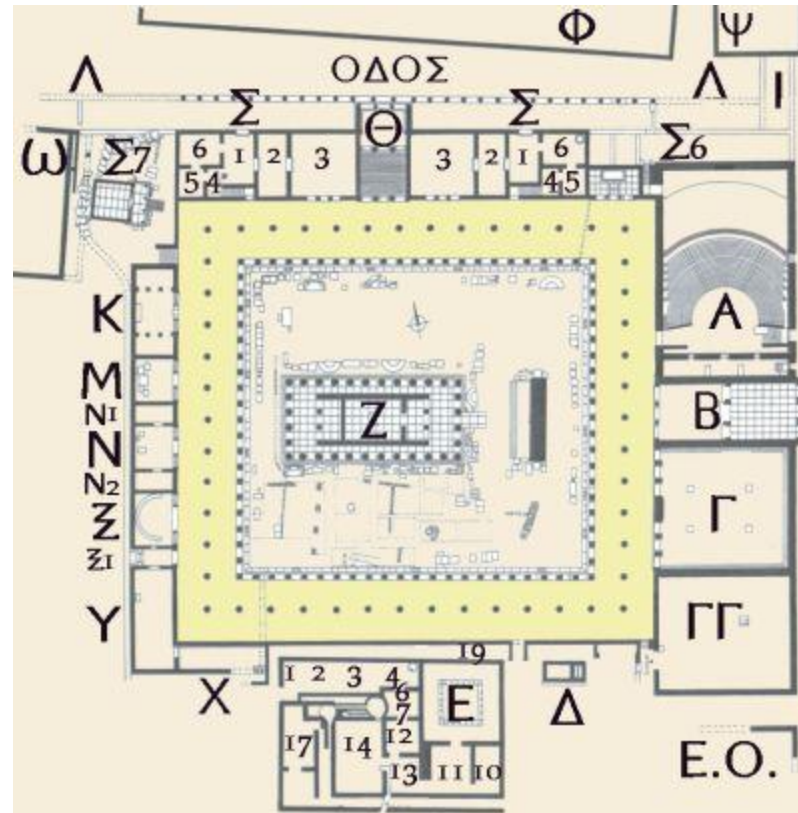

ΝΑΟΣ ΑΣΚΛΗΠΙΟΥ ΣΤΗΝ ΜΕΣΣΗΝΗ (~ 200 Π.Χ.)

- ΣΗΚΟΣ ΠΛΑΤΥΣ ΟΣΟ ΤΟ ΜΙΣΟ ΤΟΥ ΣΤΥΛΟΒΑΤΗ
- ΠΑΡΑΠΛΕΥΡΗ ΘΥΡΑ (ΒΑΣΣΕΣ, ΤΕΓΕΑ)
- ΣΥΜΜΕΤΡΙΚΟ ΣΧΕΔΙΟ

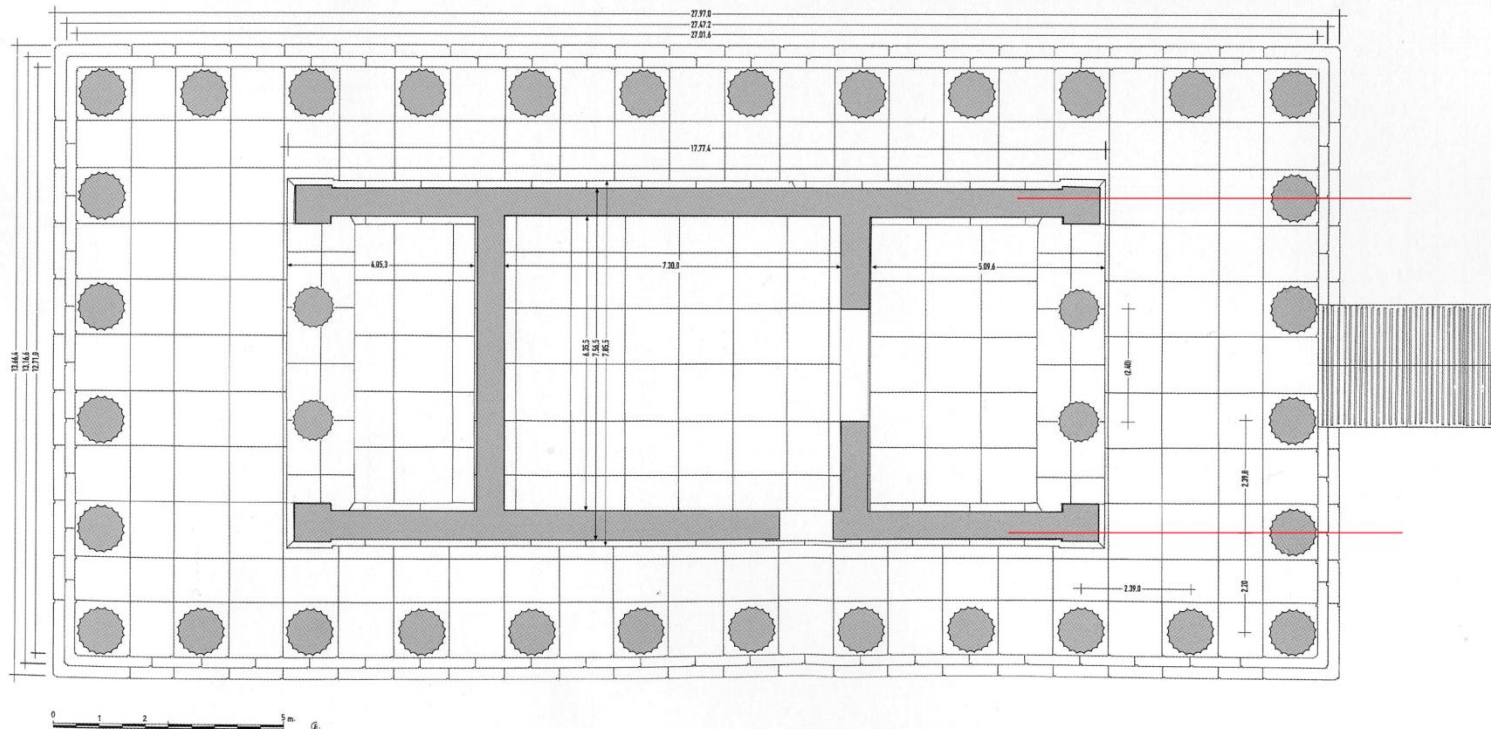

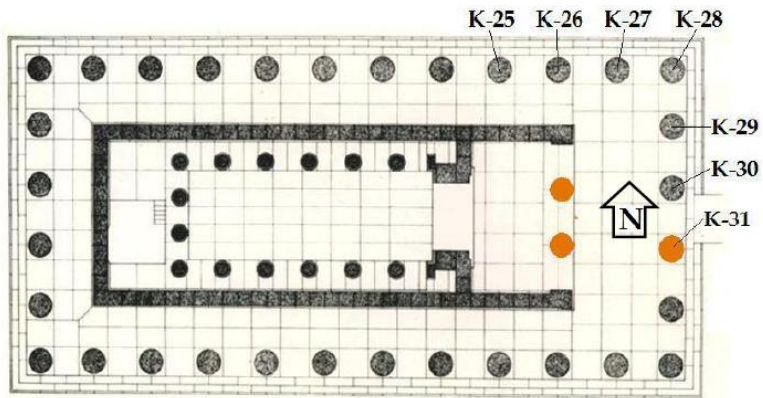
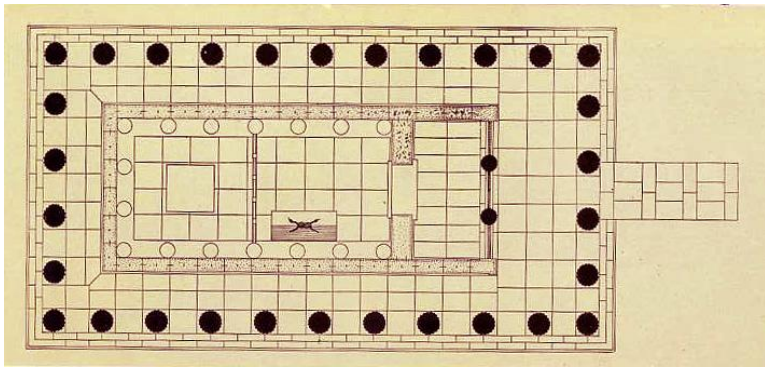

Figure 1. Plan view of the temple of Zeus at Nemea. The traces of the three columns standing from the ancient times are shown with orange.

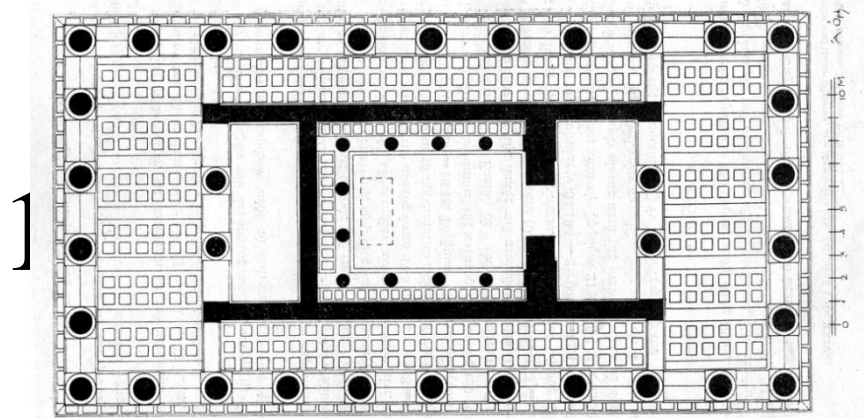
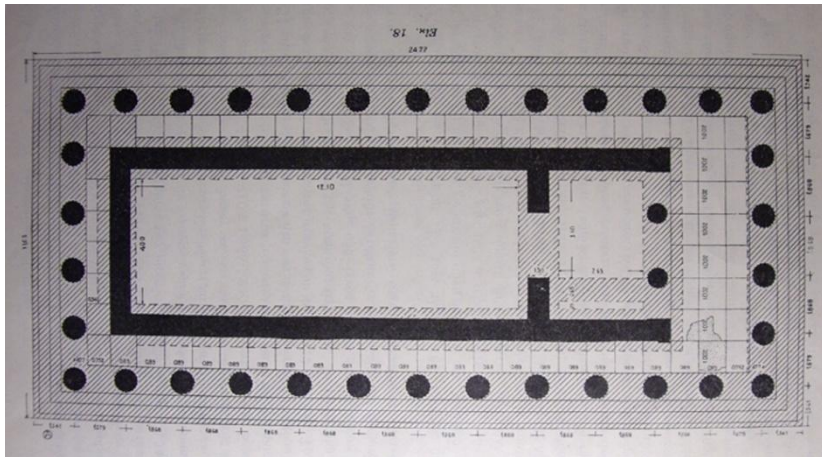
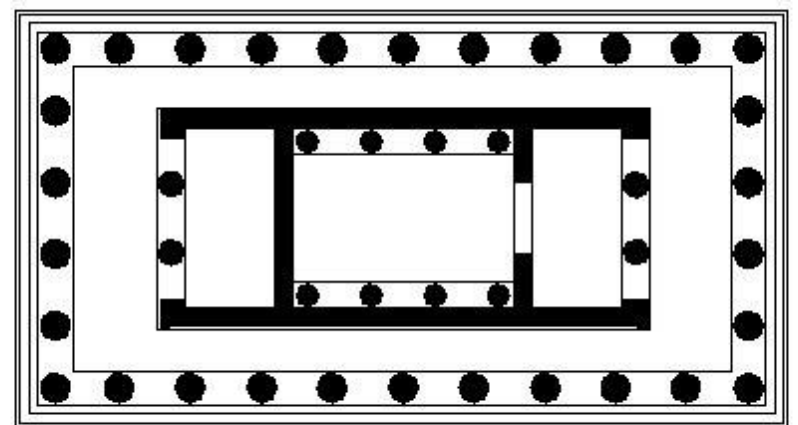
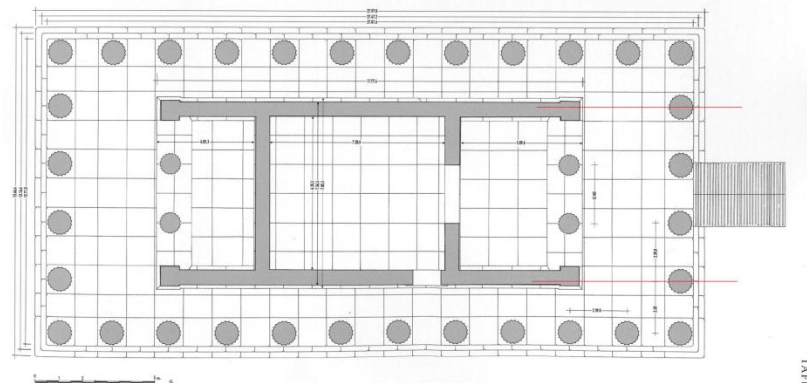

Fig. 14. Anwesenort des Tempels der Zeus.



0 1 10 m. ↑



Rekonstruktion des Tempelgrundrisses (M. 1:125)

ΝΑΟΣ ΑΣΚΛΗΠΙΟΥ ΣΤΗΝ ΜΕΣΣΗΝΗ (~ 200 Π.Χ.)

TAFEL 22

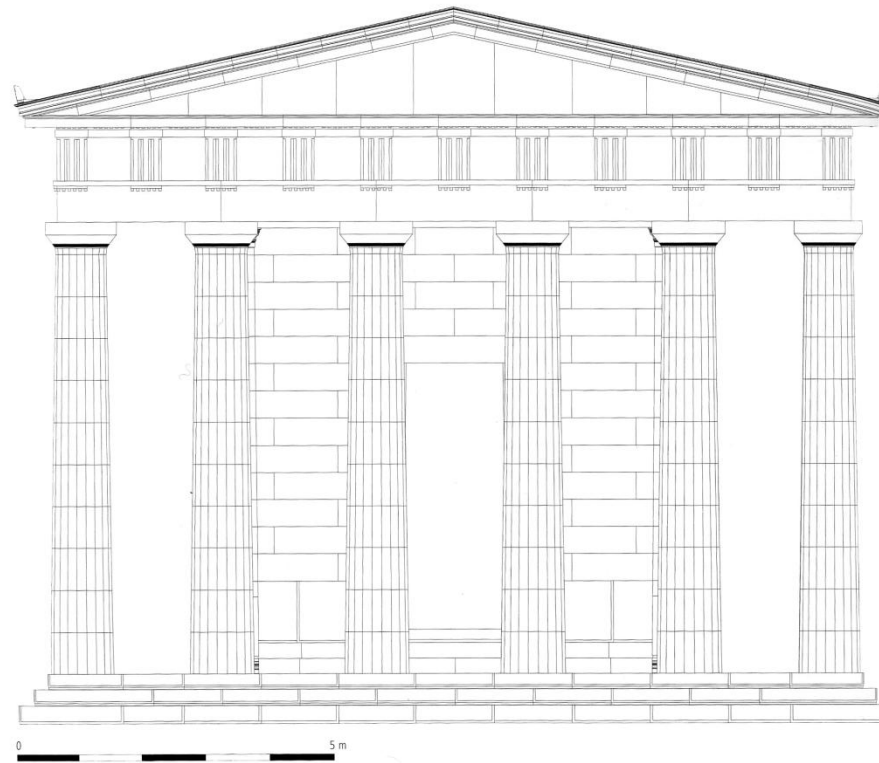

Ostansicht des Asklepios-Tempels – Rekonstruktion (M. 1 : 75)

ΝΑΟΣ ΑΣΚΛΗΠΙΟΥ ΣΤΗΝ ΜΕΣΣΗΝΗ (~ 200 Π.Χ.)

3 ΤΡΙΓΛΥΦΟΙ ΑΝΑ ΜΕΤΑΞΟΝΙΟ ΣΤΟΝ ΠΡΟΝΑΟ

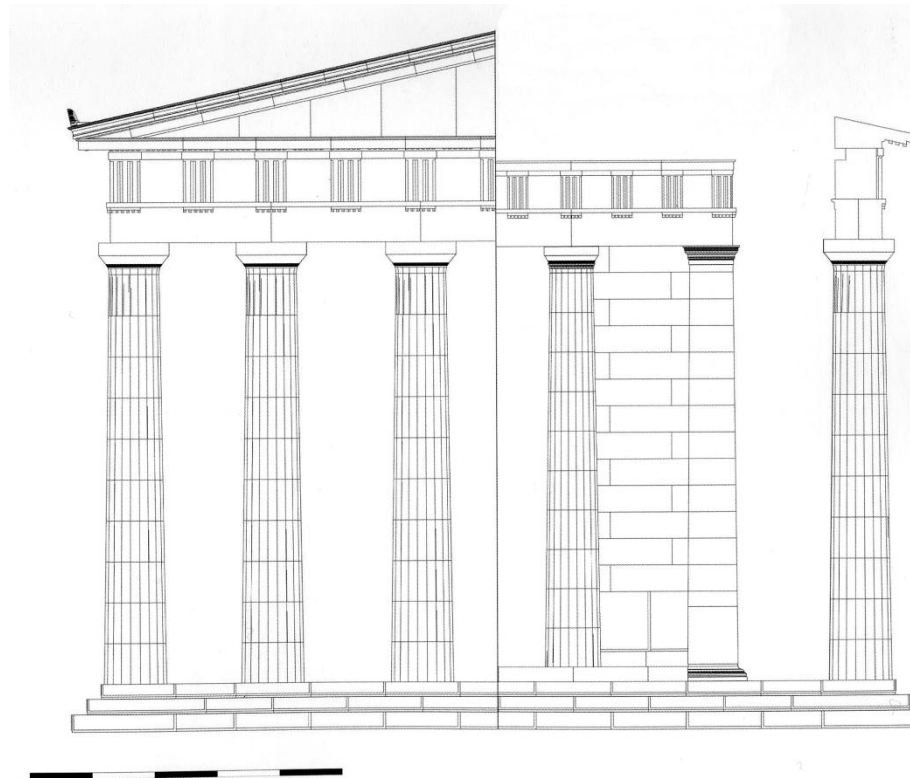

Ostansicht und Schnitt durch das Frontpteron, Ansicht der Pronaosfront – Rekonstruktion (M. 1 : 75)



Abb. 37 Traufgeison Z. 270 –
linke Stoßfuge, Untersicht (M. 1 : 10)



Η ΕΛΛΗΝΙΣΤΙΚΗ ΦΑΣΗ ΤΟΥ ΟΛΥΜΠΕΙΟΥ ΣΤΗΝ ΑΘΗΝΑ.

- 4^{ος} αιώνας ? ΕΠΙ ΑΝΤΙΟΧΟΥ Δ΄ - 164 π.Χ.
ΗΜΙΤΕΛΗΣ
- ΚΟΛΟΣΣΙΚΟΣ ΝΑΟΣ ΤΟΥ ΥΠΕΡΘΕΟΥ,
ΗΓΕΜΟΝΑ, ΠΑΤΡΙΑΡΧΗ ΔΙΑ.
- ΕΝΣΑΡΚΩΣΗ Ο ΙΔΙΟΣ Ο ΑΝΤΙΟΧΟΣ *
ΝΟΜΙΣΜΑΤΑ
- ΑΡΧΙΣΕ ΤΟ 175 π.Χ. ΑΠΟ ΤΟΝ ΡΩΜΑΙΟ
ΑΡΧΙΤΕΚΤΟΝΑ ΚΟΣΣΟΥΤΙΟ
- ΔΙΠΤΕΡΟΣ, ΚΟΡΙΝΘΙΑΚΟΥ ΡΥΘΜΟΥ
- ΙΠΠΙΑΣ – ΑΝΤΙΟΧΟΣ Δ΄ - ΑΔΡΙΑΝΟΣ
- «ενας τυραννος, ενας **άρχοντας**, ενας αυτοκράτορας»

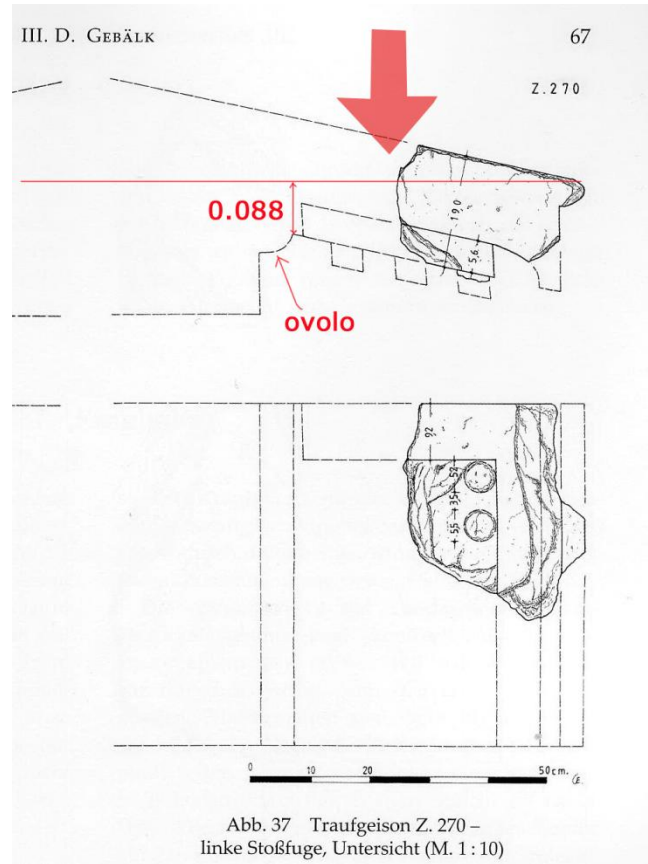
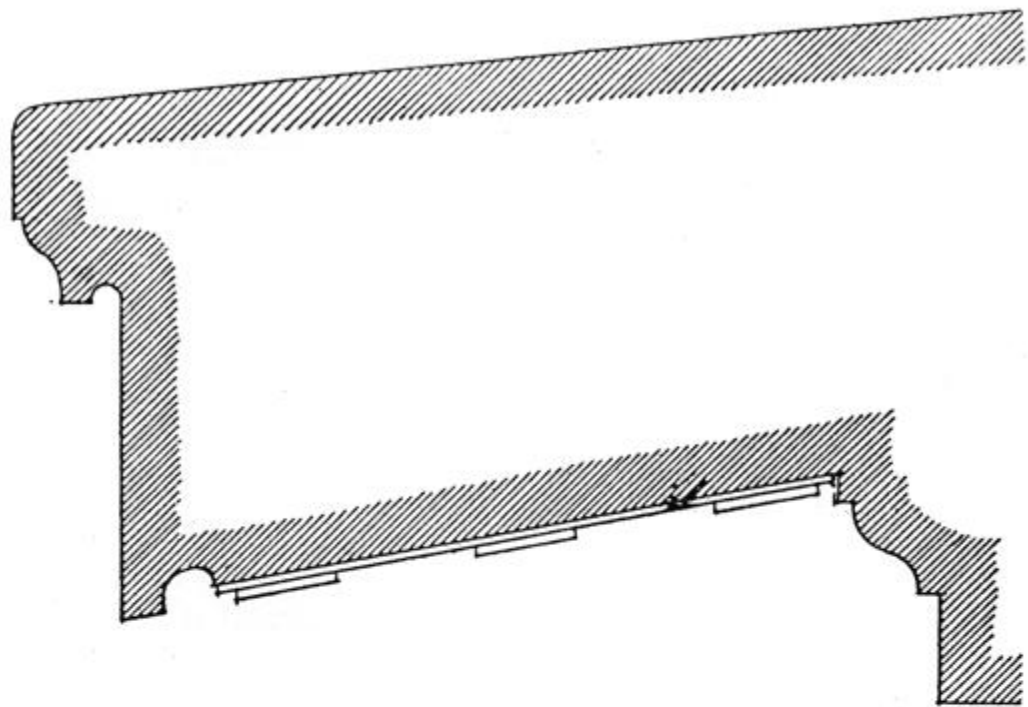
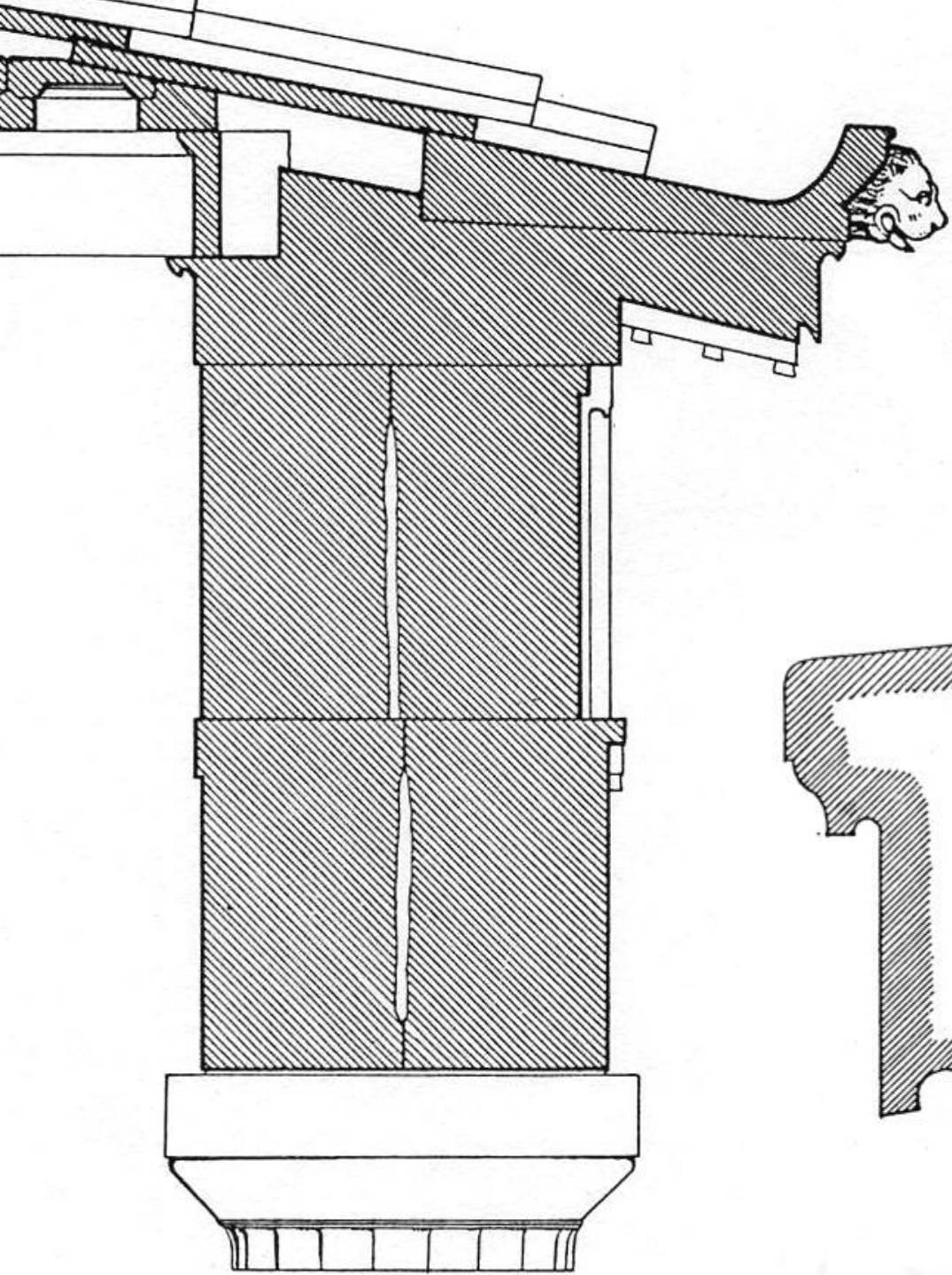

© KAYOKO TABATA 2002

© KAYOKO TABATA 2002



Η ΕΛΛΗΝΙΣΤΙΚΗ ΦΑΣΗ ΤΟΥ ΟΛΥΜΠΙΕΙΟΥ ΣΤΗΝ ΑΘΗΝΑ.

- Δίπτερη κάτοψη του ναού των Πεισιπρατιδών
- Κλασική σαφήνεια στο περιβάλλον της πόλης

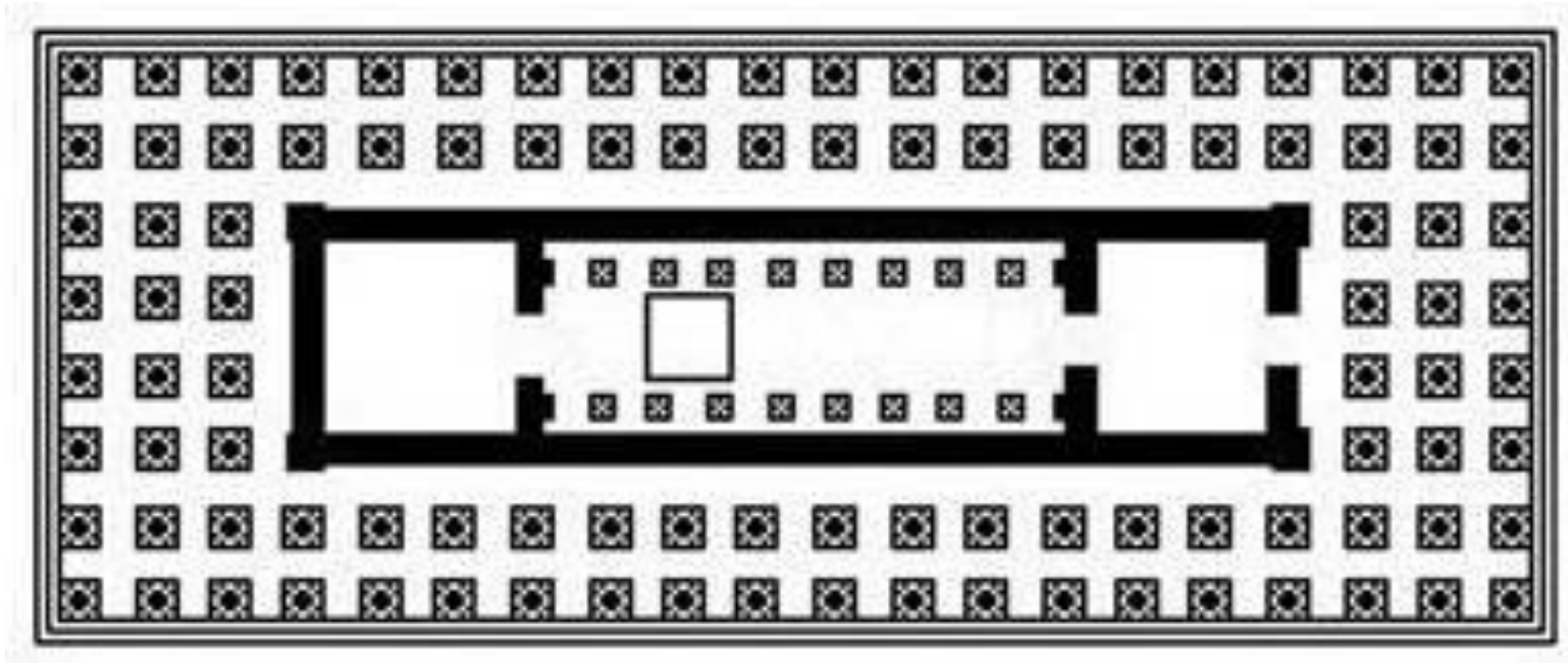





- Πεντελήσιο μάρμαρο
- Απλή αττική ζωφόρος- χαμηλές αναλογίες κιόνων
- Πλίνθοι στους κίονες





ΕΠΟΧΗ ΤΩΝ ΦΛΑΒΙΩΝ (69-98 μ.Χ.): Ανακαίνιση του ναού του Κ

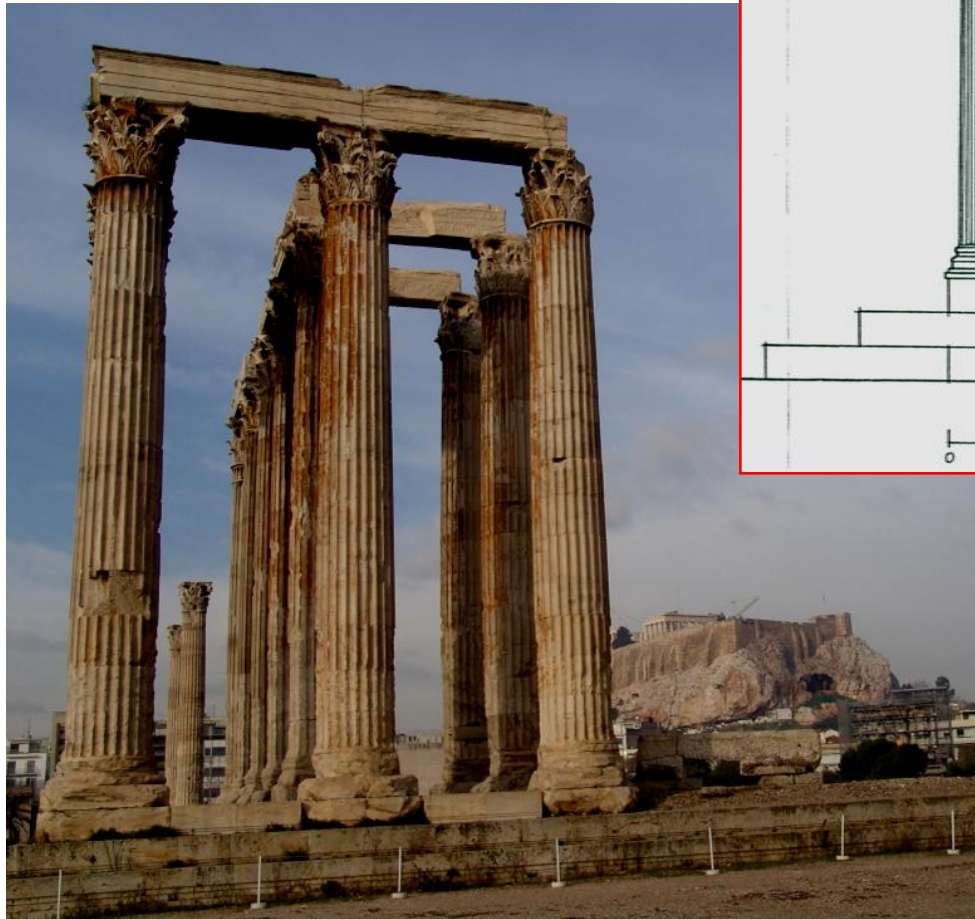
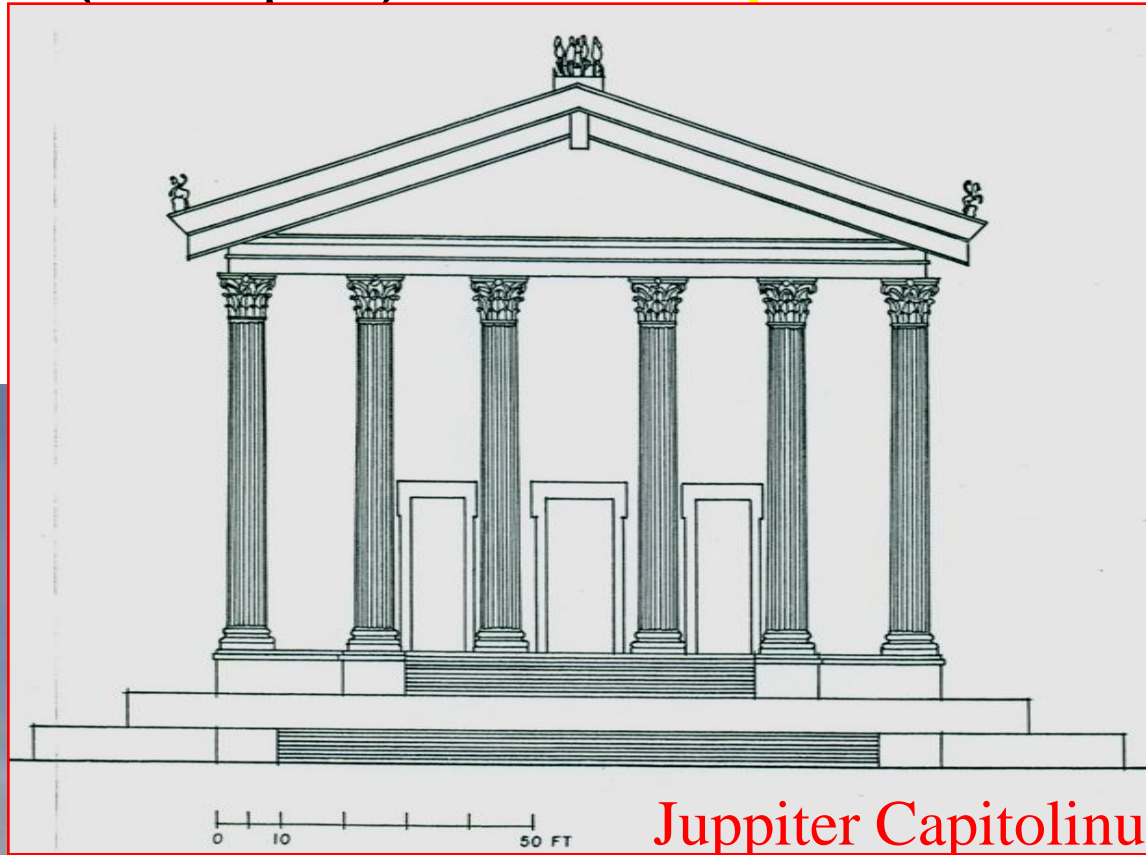

Ο Βεσπασιανός προχώρησε στην ανακαίνιση του ναού του Καπιτωλίου Διός με Κίονες από το ημιτελές Ολυμπειείο της Αθήνας (ο Σύλλας το 67 π.Χ. είχε πάρει κιονόκρανα μόνο του ναού).

Στοά Ευμένους 197 – 159 π.Χ.
Στοά Αττάλου 159 - 138 π.Χ.



Ναός του Ώρου στο Edfu. 237-54 π.Χ.

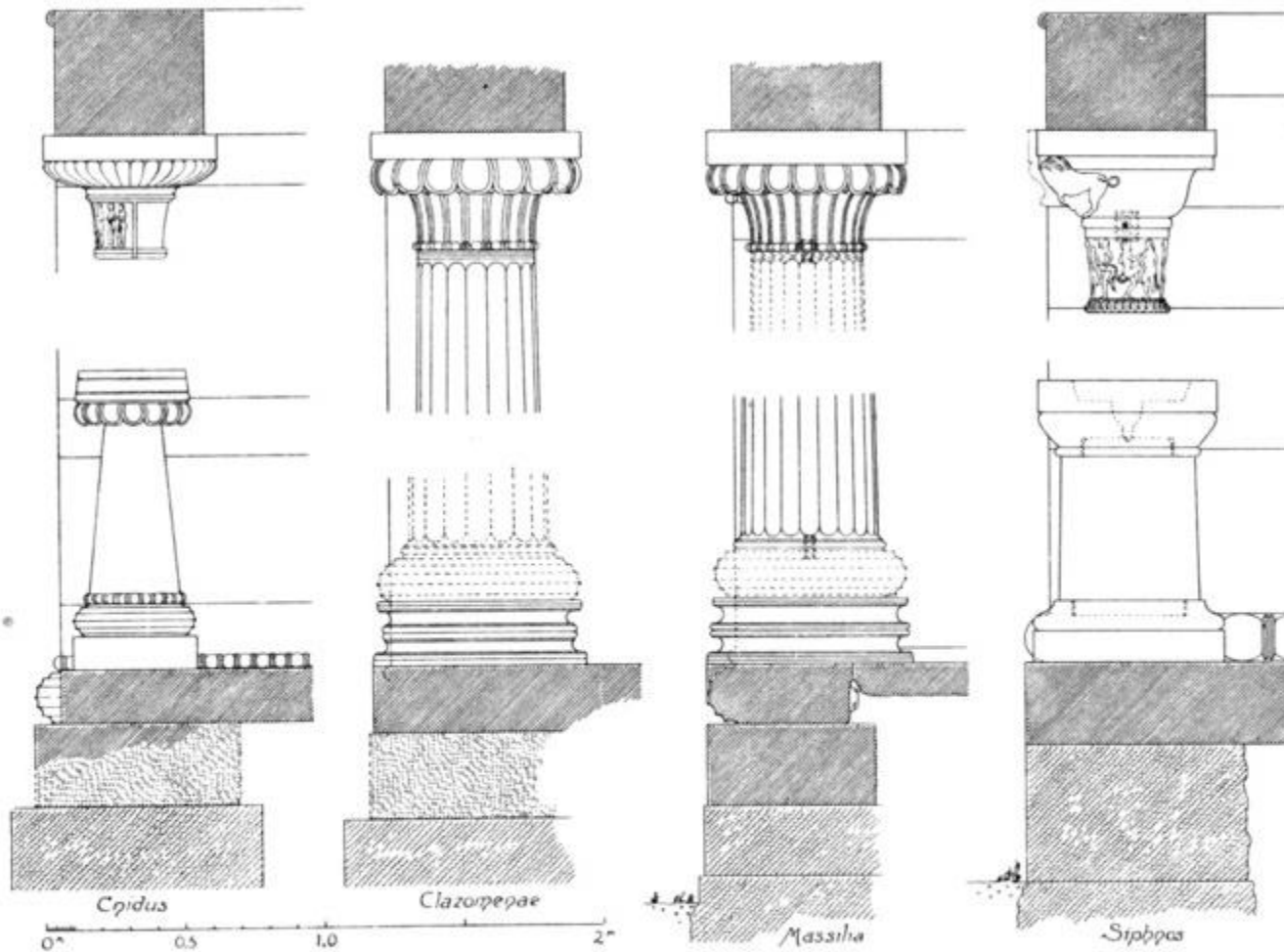
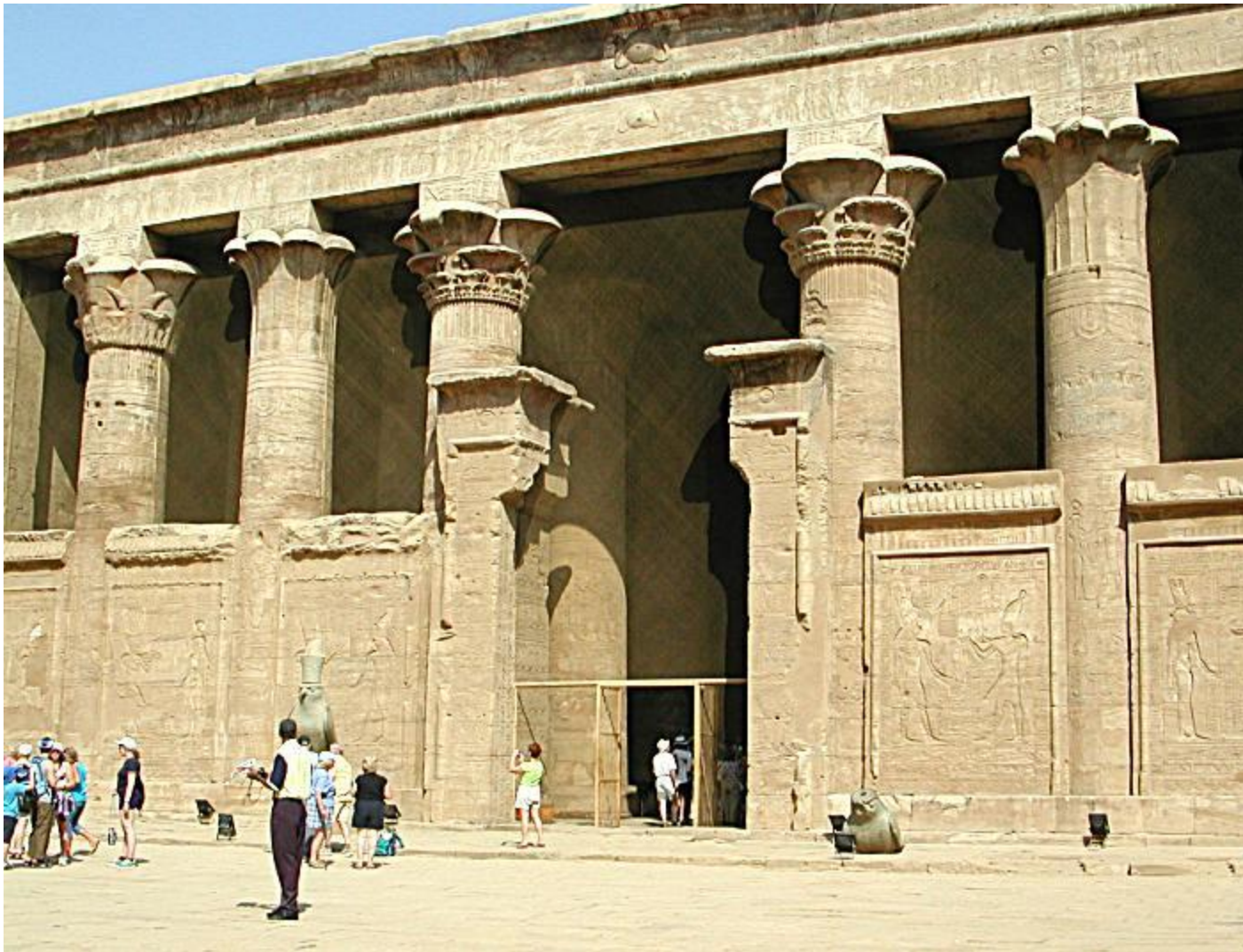

Figure 3. Supports *ἐν παραστάσιν*.

560 – 535 π.Χ.

W. B. Dinsmoor, *Studies of the Delphian Treasuries*,
BCH 37 (1913) 5-83. + Φώκεια, + ταφος στους Αρκάδες Κρήτης



Ναός του Ώρου στο Edfu. 237-54 π.Χ.

Ναός του Ώρου στο Edfu. 237-54 π.Χ.



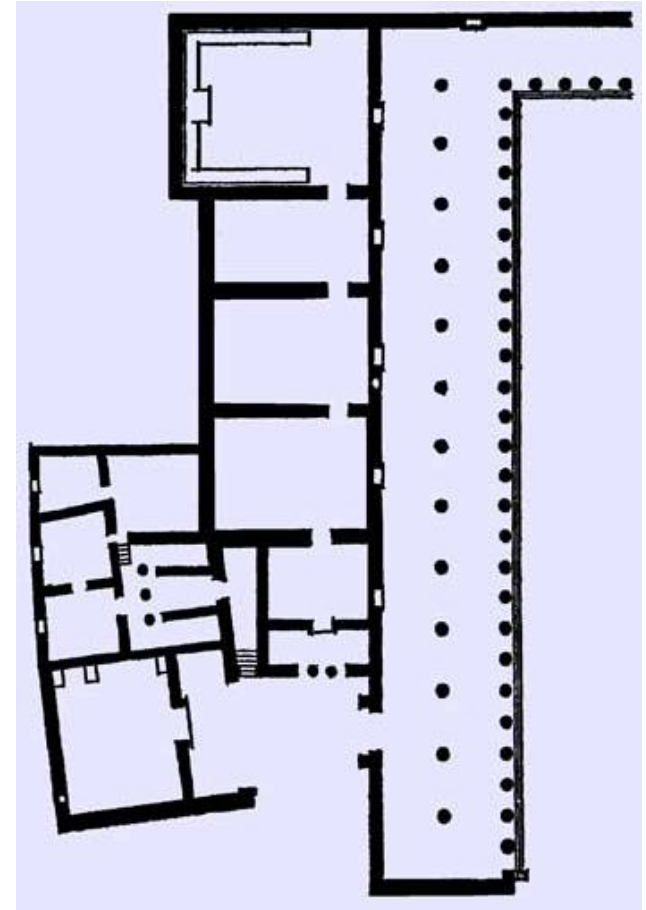
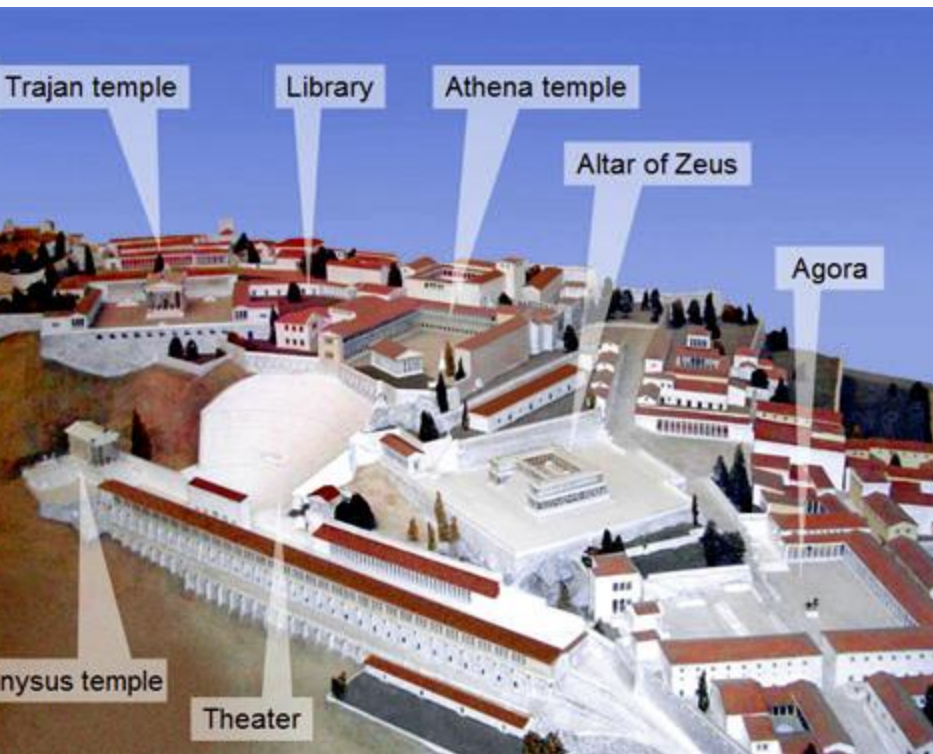

Βιβλιοθήκη Περγάμου, 2^{ος} αι. π.Χ. Ευμένης Β΄

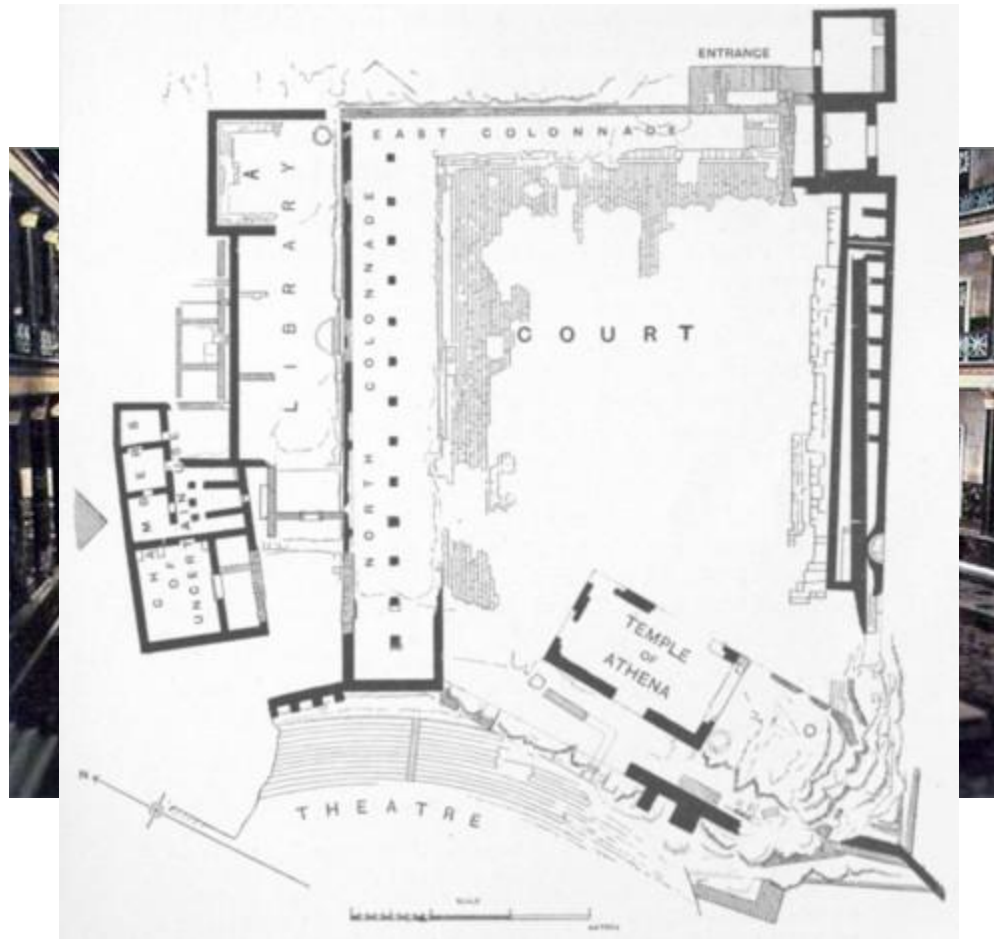

Altertümer von Pergamon XIII



Άσσος.

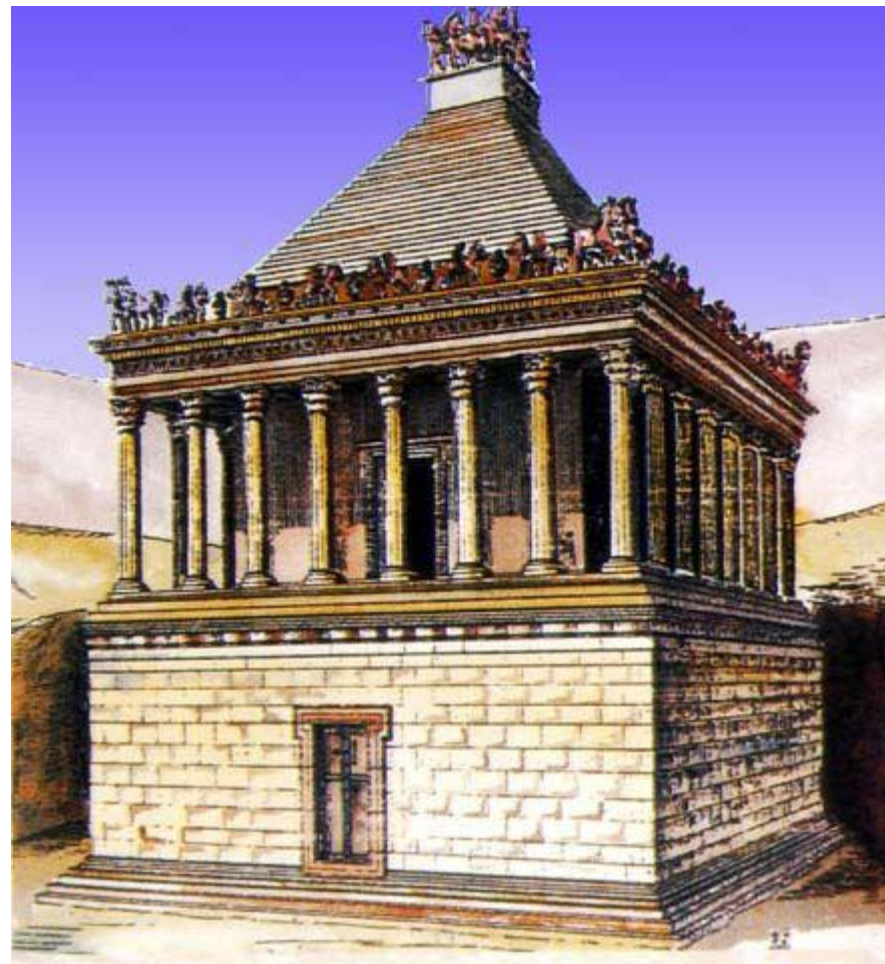

Αντίοχος Β' (246 π.Χ.)
C. PRASCHNIKER / M. THEUER
Das Mausoleum von Belevi.
Ephesus VI. Baden 1977