

ΒΙΒΛΙΟΘΗΚΗ ΤΗΣ ΕΝ ΑΘΗΝΑΙΣ ΑΡΧΑΙΟΛΟΓΙΚΗΣ ΕΤΑΙΡΕΙΑΣ ΑΡΙΘ. 211

ΜΕΣΣΗΝΗ

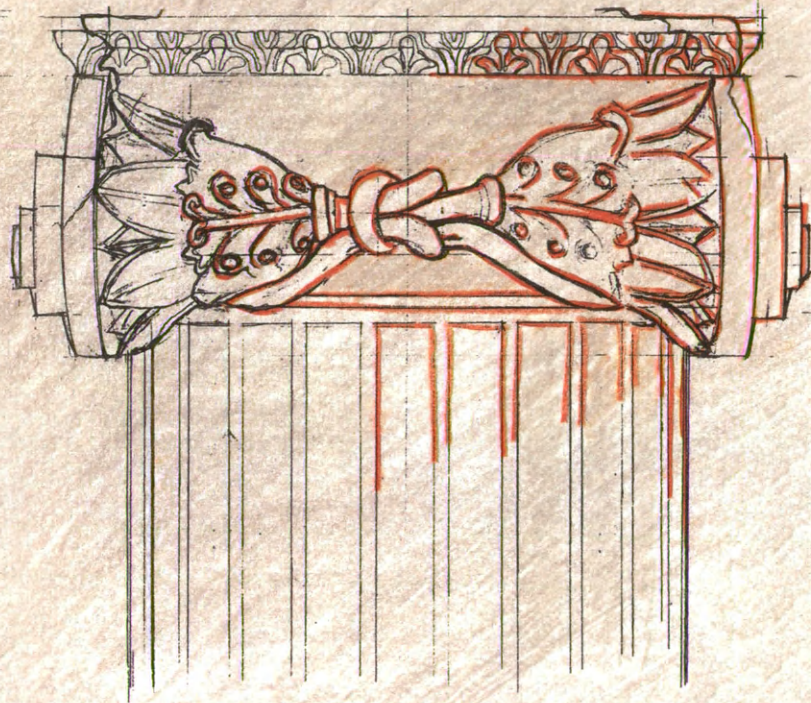

ΕΛΕΝΗΣ-ΑΝΝΑΣ ΧΛΕΠΑ

ΤΟ ΑΡΤΕΜΙΣΙΟ ΚΑΙ ΟΙ ΟΙΚΟΙ
ΤΗΣ ΔΥΤΙΚΗΣ ΠΤΕΡΥΓΑΣ ΤΟΥ ΑΣΚΛΗΠΕΙΟΥ

ΑΘΗΝΑΙ 2001

ΜΕΣΣΗΝΗ

ΤΟ ΑΡΤΕΜΙΣΙΟ ΚΑΙ ΟΙ ΟΙΚΟΙ
ΤΗΣ ΔΥΤΙΚΗΣ ΠΤΕΡΥΓΑΣ ΤΟΥ ΑΣΚΛΗΠΕΙΟΥ

ΒΙΒΛΙΟΘΗΚΗ ΤΗΣ ΕΝ ΑΘΗΝΑΙΣ ΑΡΧΑΙΟΛΟΓΙΚΗΣ ΕΤΑΙΡΕΙΑΣ ΑΡΙΘ. 211

ΜΕΣΣΗΝΗ

ΕΛΕΝΗΣ-ΑΝΝΑΣ ΧΛΕΠΑ

ΤΟ ΑΡΤΕΜΙΣΙΟ ΚΑΙ ΟΙ ΟΙΚΟΙ
ΤΗΣ ΔΥΤΙΚΗΣ ΠΤΕΡΥΓΑΣ ΤΟΥ ΑΣΚΛΗΠΕΙΟΥ



ΑΘΗΝΑΙ 2001

© Ἡ ἐν Ἀθήναις Ἀρχαιολογικὴ Ἑταιρεία
Πανεπιστημίου 22, Ἀθήναι 106 72, Ἑλλάς
FAX (01) 3644996

ISSN 1105-7785
ISBN 960-8145-17-1

Εἰκόνα ἐξωφύλλου: Κιονόκρανο τοῦ Ἀρτεμισίου



Γενικὴ ἐπιμέλεια ἔκδοσης
Ἐλευθερία Κονδυλάκη Κόντου

Περιεχόμενα

Πρόλογος	8
ΤΟ ΑΡΤΕΜΙΣΙΟ	10
Εισαγωγικά	13
Περιγραφή - κατάσταση διατήρησης - υλικά δομής	15
'Η είσοδος του ναού	15
Οί περιμετρικοί τοίχοι	17
'Ο σηκός	20
Τὰ βάθρα	33
'Η βόρεια πτέρυγα	34
'Η νότια πτέρυγα	36
Διάσπαρτα αρχιτεκτονικά μέλη	40
Οί σφόνδυλοι τῶν κιόνων - Κιονόκρανα - 'Επίκρανα	43
'Ιδιαιτερότητες καὶ μορφολογικὰ στοιχεῖα τῆς ἀρχιτεκτονικῆς τοῦ μνημείου	54
α. 'Η τριμερῆς διαίρεση τοῦ ναοῦ καὶ ἡ ἔνταξή του σὲ συγκρότημα τῶν οἴκων	54
β. 'Ο ἰωνικὸς ρυθμὸς	59
γ. Τὰ ἐπίκρανα τῶν παραστάδων	61
Τὰ βάθρα τῶν ἀναθημάτων	62
'Η χρονολόγηση τοῦ μνημείου	64
'Η γραφικὴ ἀποκατάσταση	65
ΟΙ ΟΙΚΟΙ	70
Εισαγωγή	73
Τὰ υλικά καὶ οἱ τρόποι κατασκευῆς	75
'Αρχιτεκτονικὴ τῶν οἴκων - κατάσταση διατήρησης	77
Κτιριολογικὴ διάταξη καὶ μορφολογία τῶν ὄψεων	87
Συντομογραφίες	90
Βιβλιογραφία	91
Σημειώσεις	93
Summary	99
Εύρετήριο	101
Κατάλογος εἰκόνων	103

Πρόλογος

Τὸ νέο πρόγραμμα ἀνασκαφικῶν καὶ ἀναστηλωτικῶν ἐργασιῶν τῆς ἀρχαίας Μεσσηνίας, πού ἐκτελεῖται ἀπὸ τὸ 1986 ὡς σήμερα ὑπὸ τὴν αἰγίδα τῆς ἐν Ἀθήναις Ἀρχαιολογικῆς Ἑταιρείας, ξεκίνησε καὶ ἀναπτύχθηκε σταδιακά, χάρις στὸ προσωπικὸ ἐνδιαφέρον τοῦ ἀείμνηστου ἀκαδημαϊκοῦ Γεωργίου Μυλωνᾶ, γραμματέως τῆς Ἑταιρείας, καθὼς καὶ τῶν διαδόχων του Γεωργίου Δοντᾶ καὶ Βασιλείου Πετράκου, προέδρου καὶ γραμματέως τῆς Ἑταιρείας. Στὰ πλαίσια αὐτοῦ τοῦ προγράμματος ἀνατέθηκε ἀπὸ τὸν ὑπογράφόμενο στὴν ἀρχιτέκτονα Ἑλένη-Ἄννα Χλέπα ἡ μελέτη καὶ ἡ δημοσίευση τῶν οἰκῶν τῆς δυτικῆς πτέρυγας τοῦ Ἀσκληπιείου, ἡ ἀνασκαφὴ τῶν ὁποίων πραγματοποιήθηκε ἀπὸ τὸν Ἀναστάσιο Ὀρλάνδο μεταξὺ τῶν ἐτῶν 1969 καὶ 1974.

Ὅπως προκύπτει ἀπὸ τὴ μελέτη τῶν στοιχείων, τὰ ὁποῖα ἀναλύει συστηματικὰ ἡ κυρία Ἑ.-Ἄ. Χλέπα, ἡ ἀρχιτεκτονικὴ σύνθεση χαρακτηρίζεται ἀπὸ τὴν παρατακτικὴ ἐναλλαγὴ στενῶν καὶ εὐρύτερων χώρων καὶ ἀπὸ τὴς ὁμοιόμορφες τριμερεῖς προσόψεις τῶν οἰκῶν πρὸς τὴ στοά, οἱ ὁποῖες ἐπέτρεπαν τὴν ἀπρόσκοπτη θέαση τῶν ἐκτεθειμένων σὲ αὐτοὺς ἀγαλμάτων. Ἡ ἀνέγερση τοῦ συγκροτήματος τοῦ Ἀσκληπιείου φαίνεται ὅτι ἔλαβε χώρα ἀμέσως μετὰ τὸ 215/14 π.Χ., ἔτος κορύφωσης τῶν κοινωνικῶν ἀναταραχῶν καὶ τῆς ἐξέγερσης τῶν οἰκονομικὰ ἀσθενέστερων τάξεων, ἡ ὁποία ὀδήγησε στὴν κατάλυση τῆς ὀλιγαρχικῆς διακυβέρνησης. Ἡ οἰκοδόμησις ἐντάσσεται σὲ ἓνα μεγάλον προγραμμα, πὺ στόχευε στὴν ἐπίδειξη δυνάμεις καὶ στὴν προβολὴ τῶν Μεσσηνίων ὡς ἰδιαίτερου ἔθνους στὴν Πελοπόννησο μὲ βαθιὰς ρίζες τόσο στὸ προδωρικὸ ὅσο καὶ τὸ δωρικὸ παρελθὸν τῆς χώρας, ἔθνους διαφορετικοῦ ἀπὸ ἐκεῖνο τῶν αἰώνιων ἀντιπάλων, τῶν Λακεδαιμονίων. Τὸ Ἀσκληπιεῖο λειτούργησε ὡς τὸ νέο διοικητικὸ - πολιτικὸ κέντρο τῆς ὁμόσπονδης Μεσσηνίας, παράλληλα μὲ τὴν ἀγορά. Οἱ χώροι τῆς ἀνατολικῆς πτέρυγας του, τὸ Ἐκκλησιαστήριον, τὸ Βουλευτήριον καὶ τὸ Ἀρχεῖον, σχετίζονται μὲ τὸν δημόσιο-πολιτικὸ χαρακτήρα, ἐνῶ ἐκεῖνοι τῆς δυτικῆς πού ἔχουν τὴ μορφή οἰκῶν ἀνταποκρίνονται στὸν ἐκθεσιακὸ - «μουσειολογικὸ» καὶ ἱστορικὸ χαρακτήρα τοῦ συγκροτήματος. Τὰ μαρμάρινα κολοσσιαῖα κατὰ κανόνα ἀγάλματα τῆς δυτικῆς πτέρυγας, πὺ εἰκόνιζαν μορφὲς θεῶν καὶ ἡμιθέων ὄχι θνητῶν, ἔργα τοῦ Μεσσηνίου γλύπτη Δαμοφῶντος, ἦταν σύγχρονα μὲ τὸ ἀρχιτεκτόνημα καὶ εἶχαν τὴς βάσεις τους ἐνσωματωμένες σὲ προκαθορισμένες ἀπὸ τὸν ἀρχιτεκτονικὸ σχεδιασμὸ θέσεις.

Ἡ μελέτη τῆς κυρίας Ἑ.-Ἄ. Χλέπα, μὲ τὴν πλήρη σειρά ἀξιόλογων σχεδίων πὺ τὴν συνοδεύουν, φωτίζει πιστεῶ μίαν πολὺ σημαντικὴν πλευρὰ αὐτοῦ τοῦ πολυδιάστατου καὶ πολυσήμαντου ἑλληνιστικοῦ οἰκοδομικοῦ συγκροτήματος τῆς ἀρχαίας Μεσσηνίας, τοῦ Ἀσκληπιείου. Ἡ εἰκόνα θὰ ὀλοκληρωθεῖ μὲ τὴ δημοσίευση καὶ ἄλλων ἀνάλογων μελετῶν πὺ ἀφοροῦν στὴν ἀνατολικὴ καὶ τὴ βόρεια πτέρυγα, στὸ περιστύλιον καὶ τὸν μεγάλον δωρικὸ ναὸ τοῦ ἴδιου συγκροτήματος.

ΠΕΤΡΟΣ ΘΕΜΕΛΗΣ

Ἡ μελέτη ἐκπονήθηκε στὸ χρονικὸ διάστημα 1987-1990 στὸ πλαίσιο τοῦ νέου προγράμματος ἀνασκαφικῶν καὶ ἀναστηλωτικῶν ἐργασιῶν στὴν ἀρχαία Μεσοήνη, πὺξ ξεκίνησε τὸ 1986 ἀπὸ τὴν Ἀρχαιολογικὴ Ἐταιρεία μὲ ὑπεύθυνο τὸν καθηγητὴ κύριο Πέτρο Θέμελη· αὐτὴ ἦταν ἡ πρώτη ἐνασχόλησή μου μὲ τὰ μνημεῖα τῆς ἀρχαίας Μεσοήνης καὶ ἡ ἀρχὴ μιᾶς γόνιμης συνεργασίας μὲ τὸν καθηγητὴ κ. Πέτρο Θέμελη πὺξ μοῦ ἀνέθεσε τότε τὴ μελέτη τοῦ Ἀρτεμισίου καὶ τῶν οἴκων τοῦ Ἀσκληπιείου.

Ἐπιθυμῶ νὰ τοῦ ἐκφράσω τὶς βαθύτατες εὐχαριστίες μου γιὰ τὴν πάντα πρόθυμη ἀνταπόκρισή του σὶς ἀνάγκες τῆς μελέτης καὶ γιὰ τὶς πολύτιμες ὑποδείξεις του.

Ἰδιαιτερες εὐχαριστίες ὀφείλονται στὸν ἀρχαιολόγο δρ. Ἀλέξανδρο Μάντη καὶ στὸν καθηγητὴ Μανόλη Κορρὲ πὺξ συζήτησαν μαζί μου θέματα τῆς ἔρευνας δίνοντάς μου σημαντικὲς πληροφορίες καὶ συμβουλές. Τὸ 1993 ἡ μελέτη αὐτὴ παρουσιάστηκε στὰ μαθήματα ἐμβαθύνσεως Ἱστορίας τῆς Ἀρχιτεκτονικῆς τοῦ Σπουδαστηρίου Ἱστορίας Ἀρχιτεκτονικῆς τοῦ ΕΜΠ. Εὐχαριστῶ θερμὰ τὸν καθηγητὴ κ. Χαράλαμπο Μπούρα γιὰ τὴν ἐνθάρρυνση καὶ τὶς πολύτιμες συμβουλές του. Ἀπὸ καρδιάς εὐχαριστῶ τοὺς φίλους ἀρχιτέκτονες Matilde Cante καὶ Παναγιώτη Μπίρταχα γιὰ τὶς σημαντικὲς παρατηρήσεις τους καὶ τὴν πρόθυμη συνδρομὴ τους σὶς ἀνάγκες τῆς ἀποτύπωσης. Ἰδιαιτερα εὐχαριστῶ τὸν φίλο Γιάννη Σβῶλο γιὰ τὶς καίριες ὑποδείξεις του καὶ τὴν οὐσιαστικὴ ἀλλὰ καὶ πρακτικὴ βοήθειά του κατὰ τὴν ἐκπόνηση τῆς μελέτης. Εὐχαριστῶ ἐπίσης τοὺς φύλακες Ἀρχαιοτήτων Γιώργο Μπαλόπουλο καὶ Κώστα Κότσιاره γιὰ τὴ βοήθεια καὶ τὶς πληροφορίες τους.

Τέλος, θέλω νὰ ὑπογραμμίσω ὅτι ἡ παρούσα ἔκδοση ὀφείλει πολλὰ στὸν ἐνθουσιασμὸ καὶ τὴ συνεργασία τῆς ἐπιμελήτριας δημοσιευμάτων τῆς Ἀρχαιολογικῆς Ἐταιρείας κ. Ἐλευθερίας Κονδυλάκη στὴν ὁποία ἐκφράζω τὶς θερμὲς εὐχαριστίες μου.

ΤΟ ΑΡΤΕΜΙΣΙΟ



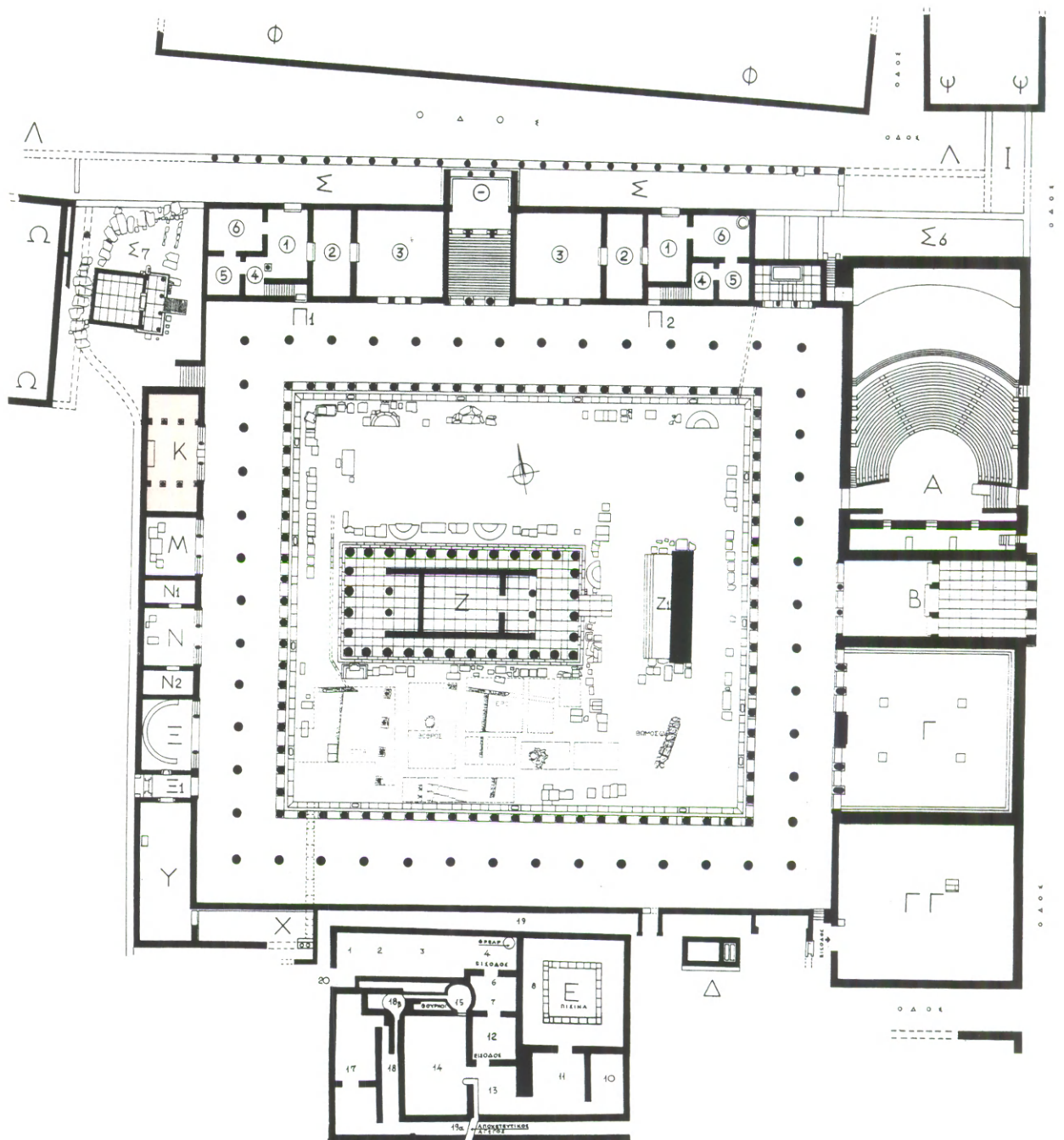

Εικ. 1. Κάτοψη του Ἀσκλημείου.

ΕΙΣΑΓΩΓΙΚΑ

Ἡ ἀνασκαφικὴ ἔρευνα τοῦ Ἄρτεμιοῦ στὴ Μεσσηνίη (1962)¹ ἔφερε στὸ φῶς μικρὸ ναό, μοναδικὸ σὲ μορφή σύμφωνα μὲ τὰ σημερινὰ δεδομένα, στὸν ἠπειρωτικὸ ἑλλαδικὸ χῶρο: πρόκειται γιὰ τριμερὲς οἰκοδόμημα, ποὺ ἐντάσσεται στὴ σειρὰ τῶν Οἴκων τῆς δυτικῆς στοᾶς τοῦ Ἀσκληπιείου τῆς Μεσσηνίης (εἰκ. 1-2). Στὴ δυτικὴ στοὰ ἔχουν ἔξοδο πέντε κατὰ σειρὰν οἴκοι, ἀνάμεσα στοὺς ὁποίους βρίσκεται καὶ ἡ δυτικὴ εἴσοδος Ρ τοῦ Ἀσκληπιείου. Ὁ ναὸς τῆς Ἀρτέμιδος εἶναι ὁ πρῶτος οἶκος ἀπὸ Βορρά· μπροστὰ του βρέθηκε ἰδρυμένη ἐνεπίγραφη στήλη τοῦ 42 μ.Χ., ἡ ὁποία προσδιορίζει καὶ τὴν ὑπόσταση τῆς λατρεύμενης θεότητας². Ἐτσι ἐπαληθεύτηκε καὶ ἡ πληροφορία τοῦ Πausanία ποὺ μνημονεύει ἄγαλμα τῆς Ἀρτέμιδος Φωσφόρου στὴ δυτικὴ πτέρυγα τοῦ συγκροτήματος³.



Εἰκ. 2. Ὁψη τοῦ ναοῦ ἀπὸ τὴ στοὰ.

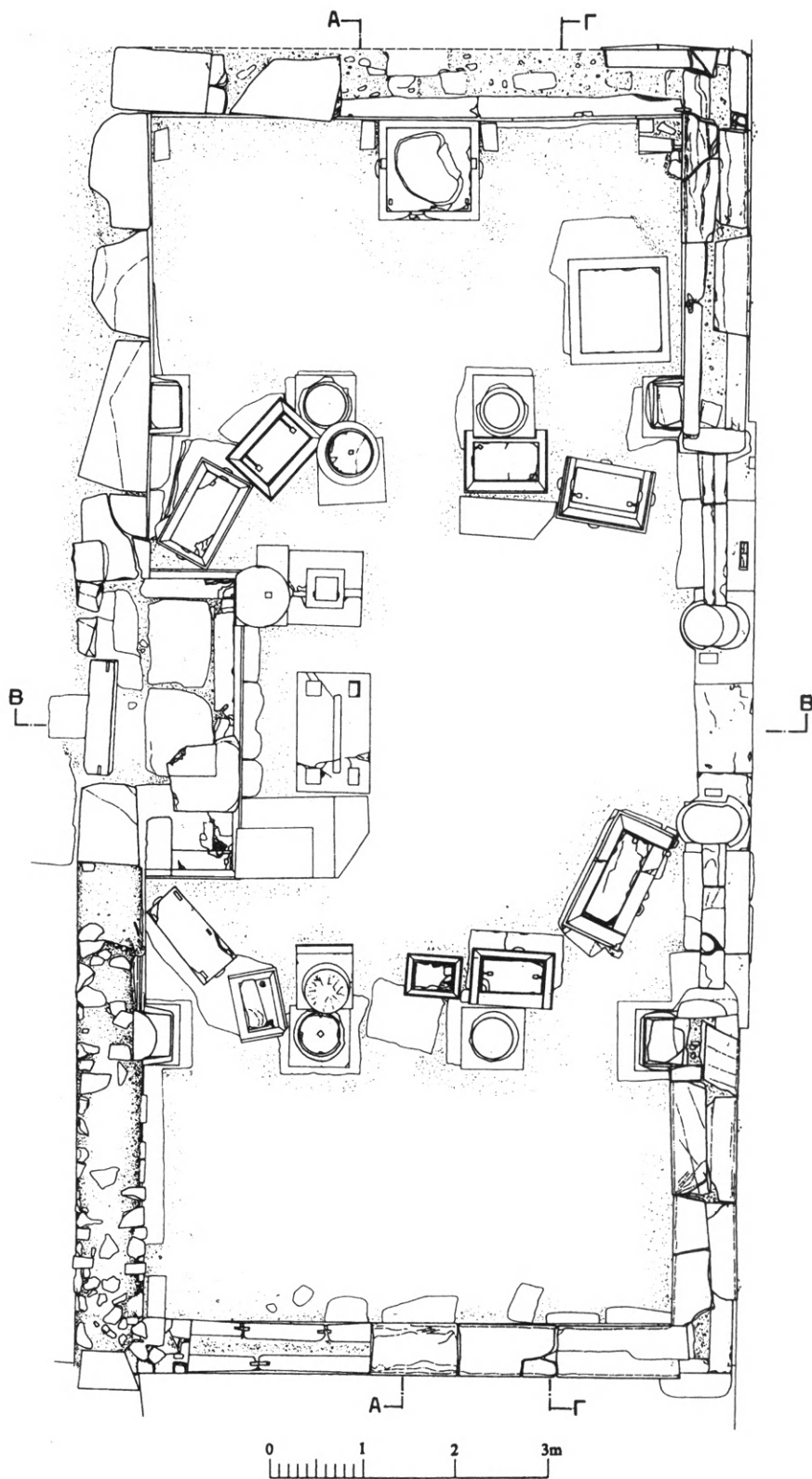

Εικ. 3. Κάτοψη του Ἀρτεμίου.

Ἡ πτέρυγα αὐτὴ βρίσκεται ἀπέναντι ἀπὸ τὴν κύρια ἀνατολικὴ εἴσοδο τοῦ Ἀσκληπιείου μὲ τὸ μνημειακὸ πρότυλο. Ἡ ἀρχιτεκτονικὴ τῆς σύνθεσης χαρακτηρίζεται ἀπὸ τὴν παρατακτικὴ ἐναλλαγὴ πέντε στενῶν καὶ πέντε εὐρύτερων χώρων. Ὁ ναὸς τῆς Ἀρτέμιδος ἔχει τὶς ἴδιες διαστάσεις καὶ τὴν ἴδια τριμερῆ διάταξη μὲ τὸν οἶκο Ν. Ἡ τριμερὴς ὡστόσο διαίρεση συντελεῖται μὲ διαφορετικὸ στὴν κάθε ἐνότητα τρόπο: στὸν ναὸ μὲ κίονες καὶ παραστάδες, ἐνῶ στὸν Οἶκο Ν μὲ δύο ἐνδιάμεσους τοίχους, στοὺς ὁποίους ὑπῆρχαν πιθανῶς ἀνοίγματα θυρῶν⁴. Οἱ προσόψεις πάντως τῶν οἰκῶν πρὸς τὴ δίστυλη στοὰ εἶναι ὁμοιόμορφες. Ἀκολουθοῦν τὴ σειρά, πληρῆς, τριμερὲς ἀνοίγμα, πληρῆς. Τὸ τριμερὲς ἀνοίγμα εἶναι δίστυλο μὲ δύο ἀξονικοὺς ἀμφικίονες καὶ δύο παραστάδες στὰ ἄκρα.

Ἡ σύνθεση γενικῶς τῆς δυτικῆς πτέρυγας τοῦ Ἀσκληπιείου παρουσιάζει ὁμοιογένεια, τόσο στὴν κάτοψη ὅσο καὶ στὶς ὄψεις, ἔτσι ὥστε νὰ μὴ δημιουργοῦνται ἀμβολίες γιὰ τὸ ἐνιαῖο τῆς κατασκευῆς.

ΠΕΡΙΓΡΑΦΗ - ΚΑΤΑΣΤΑΣΗ ΔΙΑΤΗΡΗΣΗΣ - ΥΛΙΚΑ ΔΟΜΗΣ

Ἡ εἴσοδος τοῦ ναοῦ (εἰκ. 3-4-5)

Στὴ σημερινή του κατάσταση ὁ ναὸς μπορεῖ νὰ χαρακτηρισθεῖ ὡς «ἐρείπιο», καὶ εἶναι ἀναγνώσιμος μόνο ὡς πρὸς τὴν κάτοψή του. Ἀποτελεῖται ἀπὸ τρία μέρη: τὸ κεντρικὸ κλίτος - σηκὸ, στὸ ὁποῖο ἡ πρόσβαση γίνεται κατευθεῖαν ἀπὸ τὰ ἀνατολικά, καὶ ἀπὸ δύο πλάγια κλίτη, βόρειο καὶ νότιο, ποὺ διαχωρίζονται ἀπὸ τὸν σηκὸ μὲ δύο κίονες δεξιὰ καὶ δύο ἀριστερὰ ἀνάμεσα σὲ παραστάδες (εἰκ. 3). Ἡ εἴσοδος τοῦ ναοῦ πλαισιώνεται ἀπὸ δύο ἀμφικίονες (48 × 64 ἐκ.) καὶ ἔχει πλάτος 1.75 μ. περίπου. Ἀπὸ τοὺς ἀμφικίονες σώζεται μόνο τὸ κατώτερο τμήμα τους μὲ τὴν ἰωνικὴ βάση καὶ τὸν συμφυὴ κάτω σφόνδυλο, σὲ ὕψη 50 καὶ 57 ἐκ. ἀντίστοιχα. Εἶναι κατασκευασμένοι ἀπὸ μαλακὸ ἀββεστόλιθο καὶ ἐξαιρετικὰ φθαρμένοι σὲ σημεῖο ποὺ μὲ δυσκολία διακρίνεται ἡ μορφή τοῦ κυματίου τῆς βάσης καὶ ἴχνη τῶν ραβδώσεων (εἰκ. 5). Πάνω στοὺς στυλοβάτες τῶν ἀμφικίωνων, διαστάσεων 86 × 54 καὶ 99 × 54 ἐκ., ὑπάρχουν ὀρθογώνια λαξεύματα γιὰ τὴν ἔνθεση τῶν ξύλινων πλαισίων τῆς ἐξώθυρας (10 × 18.5 ἐκ.). Ἀπὸ μαλακὸ ἀββεστόλιθο εἶναι καὶ οἱ δύο παραστάδες στὴν πρόσοψη τοῦ ναοῦ, σχεδὸν ἄμορφες ἀπὸ τὴ φθορά. Ἡ νότια βρίσκεται σὲ ἀπόσταση 1.60 μ. ἀπὸ τὸν ἀντίστοιχο ἀμφικίονα, ἐνῶ ἡ βόρεια 1.63 μ. ἀπὸ τὸν ἀνάλογό της. Τὸ πλάτος τῶν παραστάδων εἶναι 29 ἐκ., τὸ σωζόμενο ὕψος τους 64 ἐκ. Μεταξὺ παραστάδων καὶ ἀμφικίωνων σώζονται χαμηλὰ θωράκια, ἀποτελούμενα, τὸ μὲν νότιο ἀπὸ τρεῖς πλάκες, διαστ. 45 × 24 × 27 ἐκ., 68 × 24 × 27 ἐκ., 47 × 24 × 44 ἐκ., τὸ δὲ βόρειο ἀπὸ δύο πλάκες διαστάσεων 109 × 25 × 52 ἐκ. καὶ 52 × 25 × 52 ἐκ. Τὸ νότιο θωράκιο φέρει ὀπὴ ἐκροῆς ὑδάτων ἀπὸ τὸ ἐσωτερικὸ τοῦ ναοῦ πρὸς τὴ στοὰ (εἰκ. 6). Σημειώνουμε ὅτι στὶς ἐξωτερικὲς πλευρὲς τῶν λιθοπλίνθων τοῦ στυλοβάτη (τοῦ ἀνατολικοῦ τοίχου) διακρίνονται τεκτονικὰ σημεῖα χαραγμένα στὴν ἐπιφάνειά τους. Πρόκειται γιὰ τὸ γράμμα Ε ποὺ ἐπαναλαμβάνεται σὲ δέκα δόμους καὶ δὲν ὑποδηλοῖ τὴ σειρά τοποθέτησής τους ἀλλὰ πιθανότατα τὴ θέση τους στὸν ἐξωτερικὸ τοῖχο τοῦ ναοῦ⁵.



Εικ. 4. Άποψη του εσωτερικού του ναού από Β.

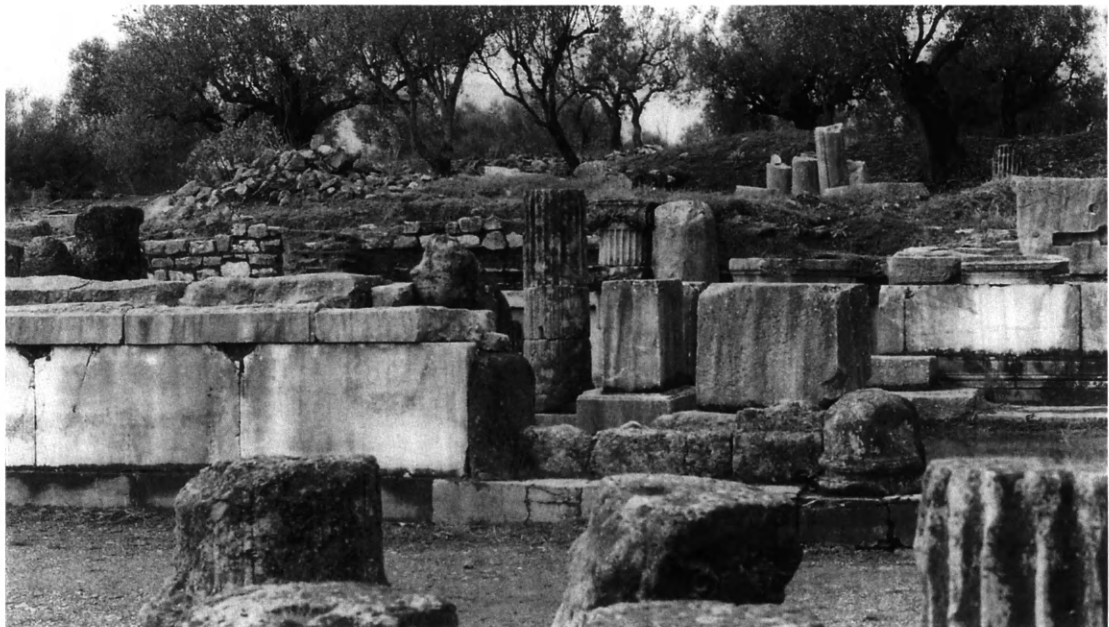

Εικ. 5. Άποψη της εισόδου του ναού.

ΠΑΡΕΝΘΕΤΟΣ ΠΙΝΑΞ Α'

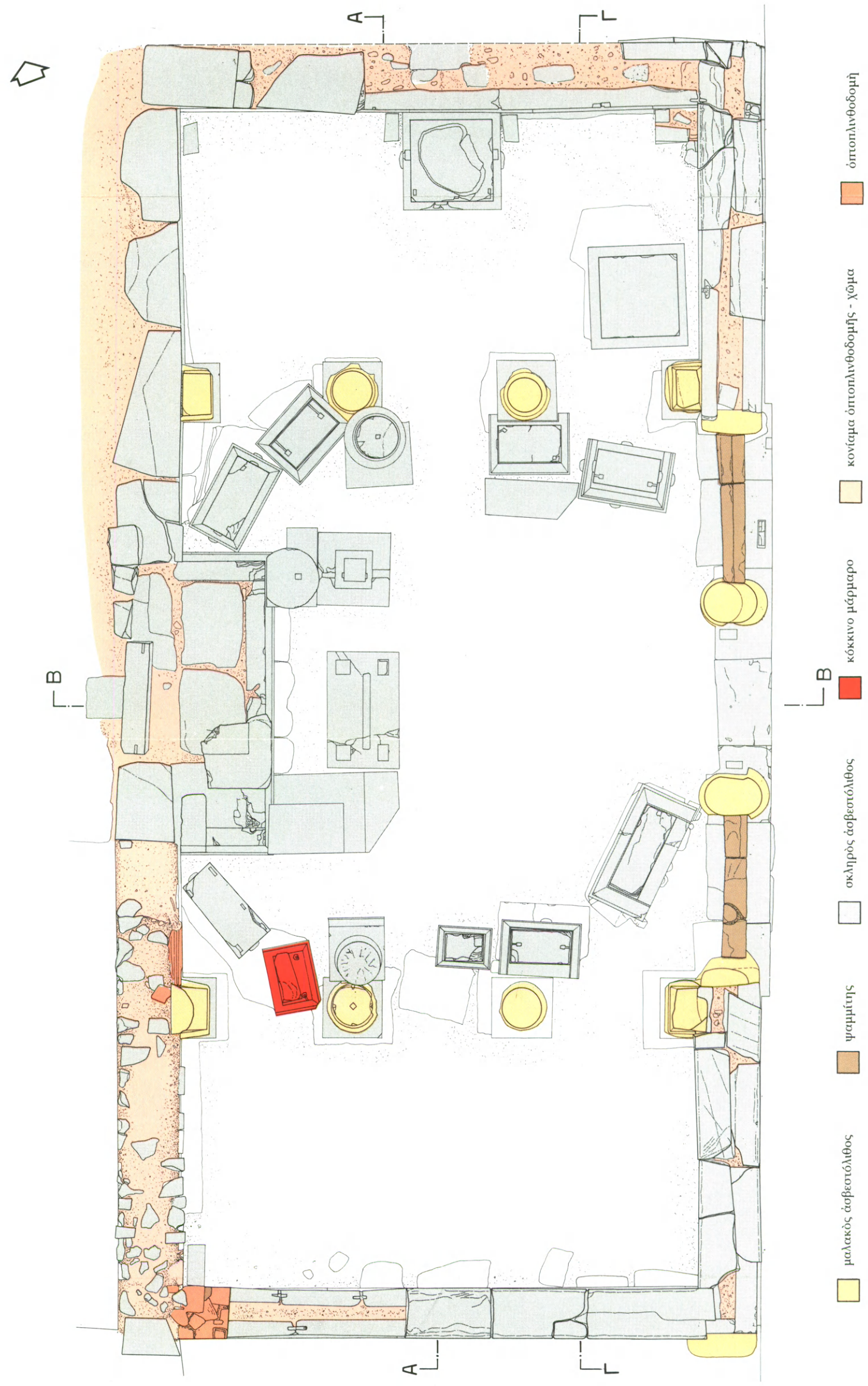



Εικ. 6. Ἀμφικίονας καὶ νότιο θωράκιο τῆς εἰσόδου.

Οἱ περιμετρικοὶ τοῖχοι

Οἱ περιμετρικοὶ τοῖχοι τοῦ ναοῦ ἀποτελοῦνταν ἀπὸ τὰ βάθρα τους καὶ τὴν ἀνωδομή. Τὰ βάθρα συντίθενται ἀπὸ δύο παράλληλα τοποθετημένους ὀρθοστάτες, τὴ βάση καὶ τὴ στέψη τους. Τὸ κενὸ ἀνάμεσά τους πληροῦται μὲ λιθορριπή «ἐν ξηρῷ». Πάνω ἀπὸ τὴ στέψη ἡ τοιχοδομή συνεχιζόταν μὲ ὠμοπλίνθους⁶.

Ἐξαίρεση ἀποτελοῦσαν οἱ ἀναλημματικοὶ τοῖχοι στὸ ΒΔ τμήμα τοῦ ναοῦ, ποὺ ἦταν κατασκευασμένοι ἀπὸ λιθόπλινθους. Λιθόπλινθοι ἔχουν ἀπομείνει μόνο στὴν ἐσωτερικὴ ΒΔ γωνία τοῦ ναοῦ (εἰκ. 8). Ἡ ὀριζόντια σύνδεση τῶν ὀρθοστατῶν γίνεται μὲ πειόμορφους σιδηροὺς συνδέσμους (19 × 4 ἐκ.). Οἱ κατακόρυφοι ἄρμοι τῶν ὀρθοστατῶν πλαισιώνονται ἀπὸ ταινίες πλ. 3.5 ἐκ. Τὸ ἴδιο ἰσχύει καὶ γιὰ τοὺς ἄρμους τῶν λιθοπλίνθων τῆς στέψεως. Ὅλα τὰ βάθρα τῶν τοίχων εἶναι κατασκευασμένα ἀπὸ σκληρὸ ὑπόλευκο ἀσβεστόλιθο.

Ὁ ἀνατολικὸς ἐξωτερικὸς τοῖχος (εἰκ. 7α) διατηρεῖται στὸ ὕψος τῶν λίθινων βάθρων του (1.06 μ.). Τὸ νότιο τμήμα του, συνολικοῦ μήκους 3.92 μ., ἀποτελεῖται ἀπὸ τρεῖς ὀρθοστάτες μήκ. 1.28 μ., 1.31 μ., 1.35 μ. καὶ ὕψ. 64 ἐκ. ποὺ στηρίζονται σὲ βάσεις ὕψους 24 ἐκ. Σῶζονται τρεῖς λιθόπλινθοι τῆς στέψεως, διαστ. 106 × 30 × 16 ἐκ., 115 × 32 × 16 ἐκ., 61 × 27 × 16 ἐκ. Τὸ βόρειο τμήμα του, συνολικοῦ μήκους 4.08 μ. ἀποτελεῖται ἐπίσης ἀπὸ τρεῖς ὀρθοστάτες πλ. 1.43 μ., 1.14 μ. 151 μ., καὶ ὕψ. 64 ἐκ.



Εικ. 7α. Όψη του ναού προς τη στοά. β. Τομή Γ-Γ. γ. Τομή Α-Α. δ. Τομή Β-Β.



Εικ. 8. Ἀποψη τῆς βόρειας πτέρυγας τοῦ ναοῦ ἀπὸ Α.

Ἀπὸ τὴ στέψη ἔχουν ἀπομείνει δύο λιθόπλινθοι διαστάσεων $110 \times 40 \times 16$ ἐκ., $104 \times 30 \times 16$ ἐκ. Οἱ ὀρθοστάτες ἔχουν ρωγμές, ἐνῶ ἔχουν ἀποκολληθεῖ κομμάτια τῆς πάνω ἐπιφάνειάς τους. Τὸ συνολικὸ μῆκος τῆς πρόσοψης εἶναι 14.27 μ. Ἡ ἐσωτερικὴ ὄψη τοῦ ἀνατολικοῦ τοῖχου (εἰκ. 7β), ἀποτελεῖται ἀπὸ τρεῖς ὀρθοστάτες πλ. 1.04 μ., 1.01 μ., 1.38 μ., καὶ ὕψ. 65 ἐκ., βάσεις, ὕψους 23 ἐκ. καὶ μία λιθόπλινθο διαστ. $136 \times 40 \times 16$ ἐκ. μὲ βαθιὰ ἐγκάρσια ρωγμὴ. Στὸ τέλος τῶν ὀρθοστατῶν βρίσκεται ἡ παραστάδα Π3, πλ. 47.5 ἐκ., ποὺ σώζεται σὲ ὕψος 98 ἐκ., σχεδὸν ἄμορφη ἀπὸ τὴ διάβρωση καὶ ἀποτελεῖται ἀπὸ δύο τμήματα, ποὺ ἐνώνονται μὲ κατακόρυφο σύνδεσμο (4×19 ἐκ.) (εἰκ. 10). Μετὰ τὴν εἴσοδο ὁ τοῖχος συνεχίζεται πρὸς Ν μὲ ἄλλους τρεῖς ὀρθοστάτες πλ. 1.38 μ., 1.08 μ., 0.89 μ. καὶ ὕψους 65 ἐκ. Ἀπὸ τὶς στέψεις ἔχουν μείνει δύο λιθόπλινθοι, διαστ. $1275 \times 29 \times 17$ ἐκ. καὶ $141 \times 30 \times 17$. Στὰ δεξιὰ τῆς εἰσόδου ἡ παραστάδα Π4 σώζεται σὲ ὕψος 1.34 μ. πολὺ διαβρωμένη, ἐνῶ στὴ βόρεια πλευρὰ τῆς, διατηρεῖται μικρὸ τμήμα τοῦ κυματίου τῆς ἰωνικῆς βάσης τῆς.

Ὁ νότιος ἐσωτερικὸς τοῖχος τοῦ ναοῦ σώζεται ἐπίσης στὸ ὕψος τῶν βάθρων του: ἀποτελεῖται ἀπὸ ἕξι ὀρθοστάτες πλάτους 89 ἐκ., 92 ἐκ., 132 ἐκ., 161 ἐκ. 89.5 ἐκ. 111.4 ἐκ. καὶ ὕψους 66 ἐκ. οἱ βάσεις τους ἔχουν ὕψος 22 ἐκ. Στὸ ΝΑ τμήμα του σώζονται τρεῖς λιθόπλινθοι τῆς στέψης του διαστ. $140 \times 57 \times 16$ ἐκ., $108 \times 57 \times 16$ ἐκ. καὶ $94 \times 57 \times 16$ ἐκ. Ἡ μεσαία φέρει ἔντονες ἐγκάρσιες ρωγμές. Στὸ ΝΔ τμήμα του σώζεται θραῦσμα λιθοπλίνθου στέψεως μήκ. 54 ἐκ., πάνω στὸ ὁποῖο ὑπάρχει ὑπόλειμμα τοῖχου ἀπὸ ὀπτόπλινθους σὲ ὕψος 53.4 ἐκ.

Ὁ σηκός

Ὁ σηκός τοῦ ναοῦ ἔχει ἔσωτ. διαστάσεις: πλάτος 6.19 μ. (μεταξὺ τῶν πλίνθων τῶν κίωνων) καὶ μῆκος 6.12 μ. ἀπὸ τὸν δυτικὸ τοῖχο ἕως τὴν ἐσωτερικὴν παρεῖα τοῦ κατωφλίου τῆς εἰσόδου. Στὸ κέντρο τοῦ σηκοῦ καὶ στὴ δυτικὴ πλευρά του εἶναι τοποθετημένο τὸ μεγάλο βάθρο τοῦ λατρευτικοῦ ἀγάλματος (εἰκ. 9), διαστ. 3.16 × 1.04 × 1.03 μ. Ἀποτελεῖται ἀπὸ τέσσερις ὀρθοστάτες, δύο στὰ πλάγια (πλ. 20 ἑκ.) καὶ δύο στὴν ὄψη (μῆκ. 136, 140 ἑκ.). Ἡ βάση του ἀποτελεῖται ἀπὸ πλίνθο ὕψους 21.6 ἑκ. καὶ κυμάτιο ὕψους 28 ἑκ. Ἡ σύνδεση τῶν ὀρθοστατῶν γίνεται μὲ ὀριζόντιους πειόμορφους⁷ συνδέσμους γιὰ τοὺς πλάγιους ὀρθοστάτες καὶ μὲ λοξοὺς πειόμορφους γιὰ τοὺς μεσαίους. Ὑπάρχουν ἴχνη μολύβδου στοὺς ἀκραίους συνδέσμους.

Στὸ πίσω μέρος τοῦ βάθρου ἔχει τοποθετηθεῖ κατακόρυφα λιθόπλινθος μὲ ἀναθύρωση στὸ πλάι καὶ εὐρεῖς ὀρθογώνιους τέρμους στὴν ἄνω ἐπιφάνειά της (βλ. εἰκ. 7γ). Ἡ ἀρχικὴ θέση της θὰ πρέπει νὰ ἦταν ὀριζόντια καὶ ὄχι κατακόρυφη.

Μπροστὰ ἀπὸ τὸ βάθρο καὶ σὲ ἐπαφή μὲ αὐτὸ εἶναι τοποθετημένα τὰ παρακάτω μέλη ἀπὸ Ν πρὸς Β: α) Δύο ἐπάλληλες λιθόπλινθοι ποὺ δημιουργοῦν βαθμίδες. Ἡ ἄνω εἶναι σχήματος ὀρθογώνιου διαστ. 82 × 55 ἑκ. ἐνῶ ἡ κάτω ἀποτελεῖται ἀπὸ δύο λιθοπλίνθους, μία ὀρθογώνια (διαστ. 1 × 0.90 μ.) καὶ μία τραπεζοειδῆ (διαστ. 47 × 90 ἑκ.). β) Ἀσβεστολιθικὴ ὀρθογώνια πλάκα, διαστ. 90 × 129 ἑκ., ποὺ φέρει πέντε ἐγκοπὲς στὴν ἄνω ἐπιφάνεια, δύο τετράγωνες, 16 × 16 ἑκ., στὴ βόρεια καὶ νότια



Εἰκ. 9. Βάθρο τοῦ λατρευτικοῦ ἀγάλματος.

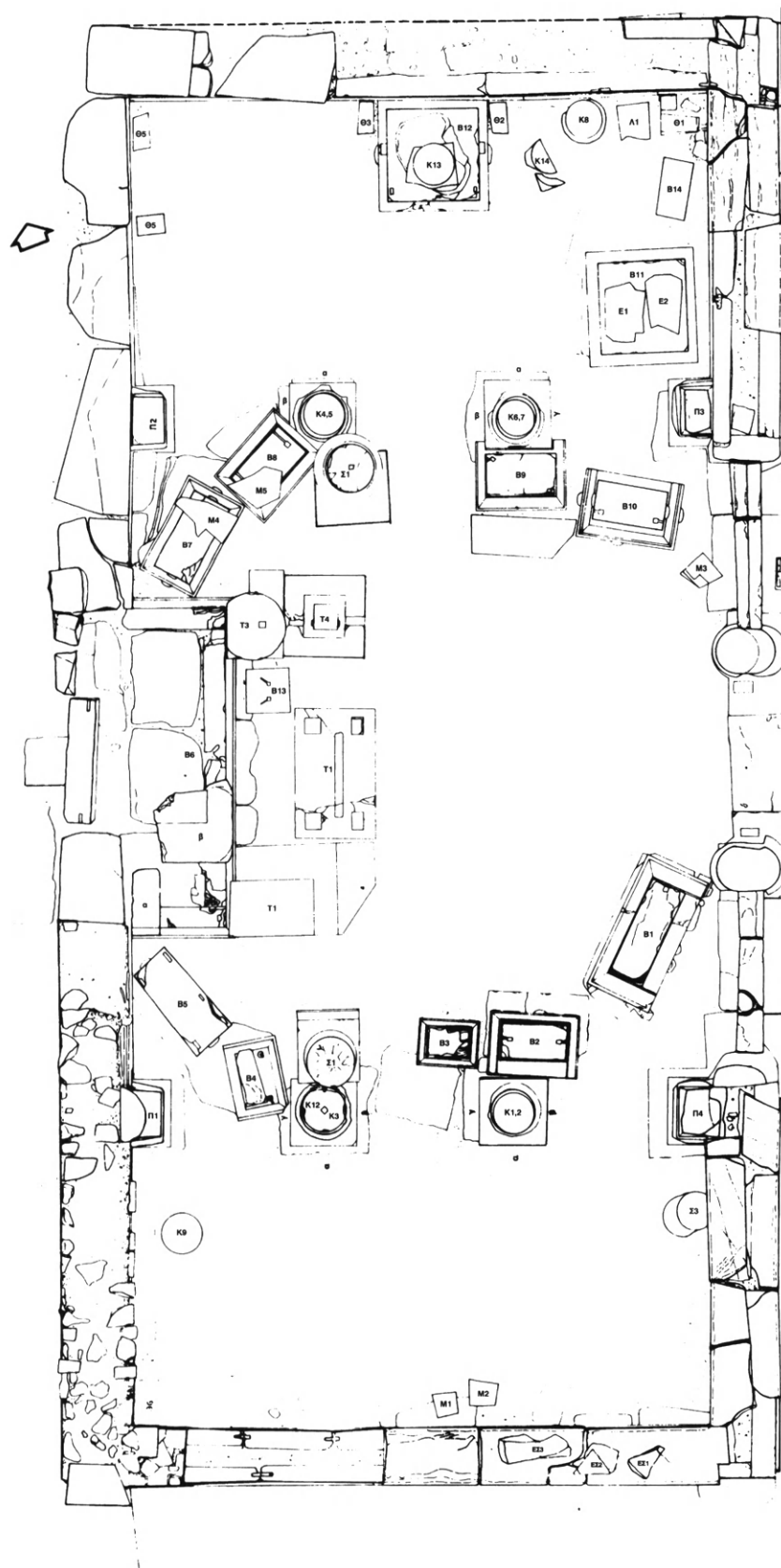

Εικ. 10. Κάτοψη του Ἀρτεμίου με ἀρίθμηση τῶν βάθρων καὶ τῶν ἀρχιτεκτονικῶν μελῶν.

γωνία, δύο μικρές ὀρθογώνιες 17 × 11 ἐκ. σὴν ἀνατολικὴ καὶ δυτικὴ γωνία καὶ μία μεγάλη ὀρθογώνια 82 × 8 ἐκ. σὸ μέσο, γιὰ τὴ στερέωση τράπεζας προσφορῶν (εἰκ. 10). γ) Ὀρθογώνια πλάκα ἀπὸ ἐρυθρὸ μάρμαρο Μάνης (διαστ. 43 × 43 ἐκ.) ποὺ φέρει δύο τετράγωνες ἐγκοπὲς περὶ τὸ μέσον καὶ λοξὲς αὐλακες μολυβδοχόησης (B13) γιὰ τὴ στήριξη κάθετου μέλους. δ) Κυλινδρικό ἀσβεστολιθικὸ βάθρο (διαμ. 68 ἐκ.) ποὺ ἐδράζεται πάνω σὲ ὑπόβαθρο ἀπὸ ὀπτοπλινθοδομὴ καὶ κυβόλιθο. Ἡ ὀπτοπλινθοδομὴ καλύπτει τὴν ἐξοχὴ τοῦ κυματίου τῆς βάσης τοῦ βάθρου τοῦ λατρευτικοῦ ἀγάλματος. ε) Ἀσβεστολιθικὸς κυβόλιθος διαστ. 81 × 81 × 49 ἐκ. μὲ τεκτονικοὺς ἀγκῶνες στὶς πλάγιες πλευρὲς καὶ ὀρθογώνια ἐγκοπὴ βάθους 8 ἐκ., διαστ. 41 × 41 σὴν ἄνω ἐπιφάνεια καὶ δευτέρη διαστ. 24 × 25 ἐκ., βαθύτερα τῆς πρώτης κατὰ 16 ἐκ. Πιθανότατα ἔφερε λίθινο πῶμα, τὸ ὁποῖο στερεωνόταν πίσω μὲ σιδερένιο μηχανισμό καὶ μπροστὰ ἔφερε κλειδαριά. Πρέπει νὰ ἀποτελεῖ λίθινο «θησαυρὸ» γιὰ τὴν ἀπόθεση νομισμάτων ἐκ μέρους τῶν προσκυνητῶν καὶ ὄχι ὑποδοχὴ γιὰ ὑγρὲς προσφορὲς ὅπως ἐσφαλμένα τὸν ἐρμηνεύει ὁ Ἀ. Ὀρλάνδος⁸.

Στὸν σηκὸ ἀναπτύσσονται σὲ ἡμικυκλικὴ διάταξη ἀναθηματικὰ ἐνεπίγραφα καὶ μὴ βάρη, ὀρθογώνια ἢ κυλινδρικά (εἰκ. 10). Τὰ βάρη B5, B7, B8, B9, B10, B11, B12 ἔχουν περισσότερο ἐπιμελημένα τὰ κυμάτια τῶν βάσεων τους. Ἄξια ιδιαίτερης μνείας εἶναι τὰ βάρη B5, B11 καὶ B12 ποὺ εἶναι ἐνεπίγραφα (εἰκ. 11, 12, 13, 14). Τὸ B12 φέρει σὴν πάνω ἐπιφάνειά του ἐγκοπὴ γιὰ τὴν ἐνθεση πλίνθου ἀγάλματος. Ὅλα σχεδὸν φέρουν τεκτονικοὺς ἀγκῶνες.



Εἰκ. 11. Ἡ ἐπιγραφὴ τοῦ βάθρου B5.

Στὰ βάθρα ποὺ σώζουν τὴν πάνω ἐπιφάνειά τους ὑπάρχουν τὸρμοι, τετραγωνικῆς διατομῆς, διαστ. 3×4 ἐκ. περίπου, γιὰ τὴν κατακόρυφη σύνδεση μὲ τὶς στέψεις ποὺ ἔφεραν καὶ τὶς ἐγκοπὲς ὑποδοχῆς πλίνθων τῶν ἀγαλμάτων. Ἐξαιρέση ἀποτελοῦν τὰ βάθρα Β5 καὶ Β12, ποὺ φέρουν τὸρμους μὲ ὀρθογωνικὲς διατομές. Στὴν πάνω ἐπιφάνεια τῆς βάσης τοῦ βάθρου Β12 ὑπάρχουν ὀρθογώνιοι τὸρμοι, πιθανότατα γιὰ τὴν ἀνάρτησή της. Τὰ βάθρα Β13, Β4, εἶναι κατ' ἐξαιρέση ἀπὸ κόκκινο μάρμαρο (Μάνης). Τὸ Β13 δὲν βρίσκεται στὴν ἀρχικὴ τοῦ θέση.

Παρακάτω ἀκολουθεῖ ἀναλυτικὴ περιγραφή τῆς κατάστασης διατήρησης τῶν βάθρων (βλ. σ. 33).

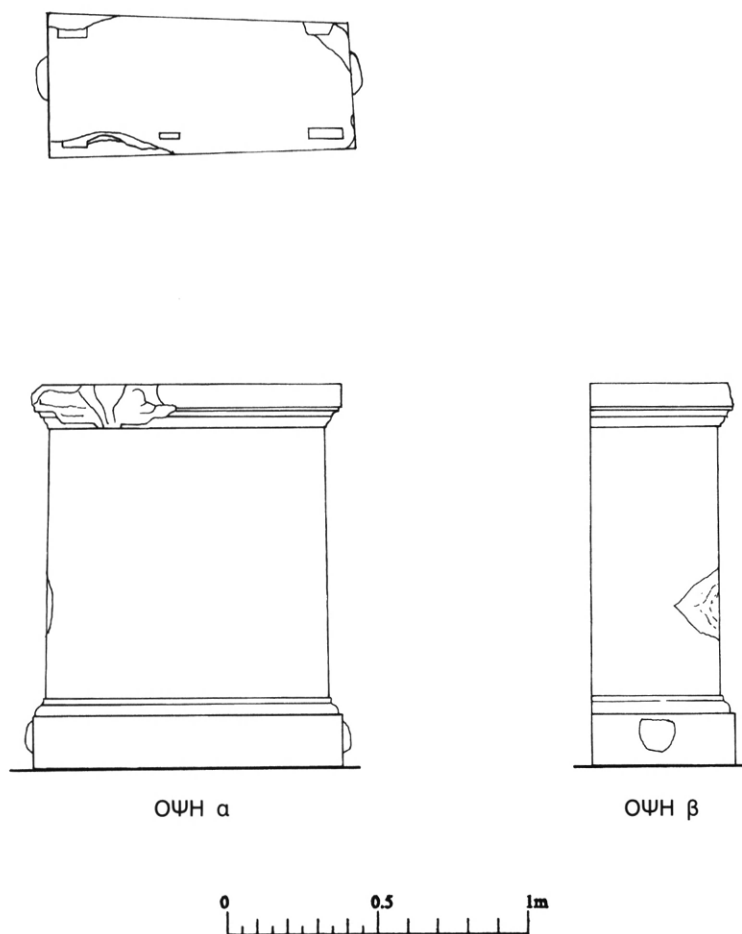

Εἰκ. 12. Βάθρο Β5.

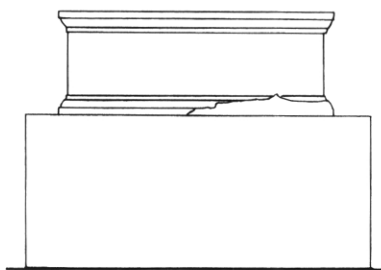
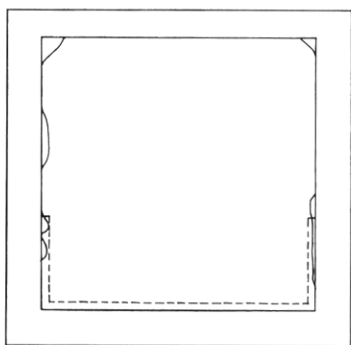

Οψη α

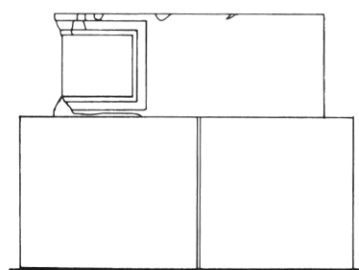

Οψη β

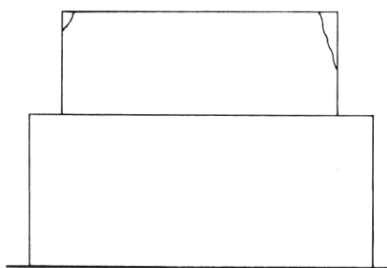

Οψη δ

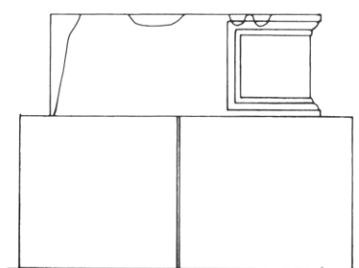

Οψη γ

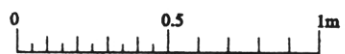

Εικ. 13. Βάθρο Β11.

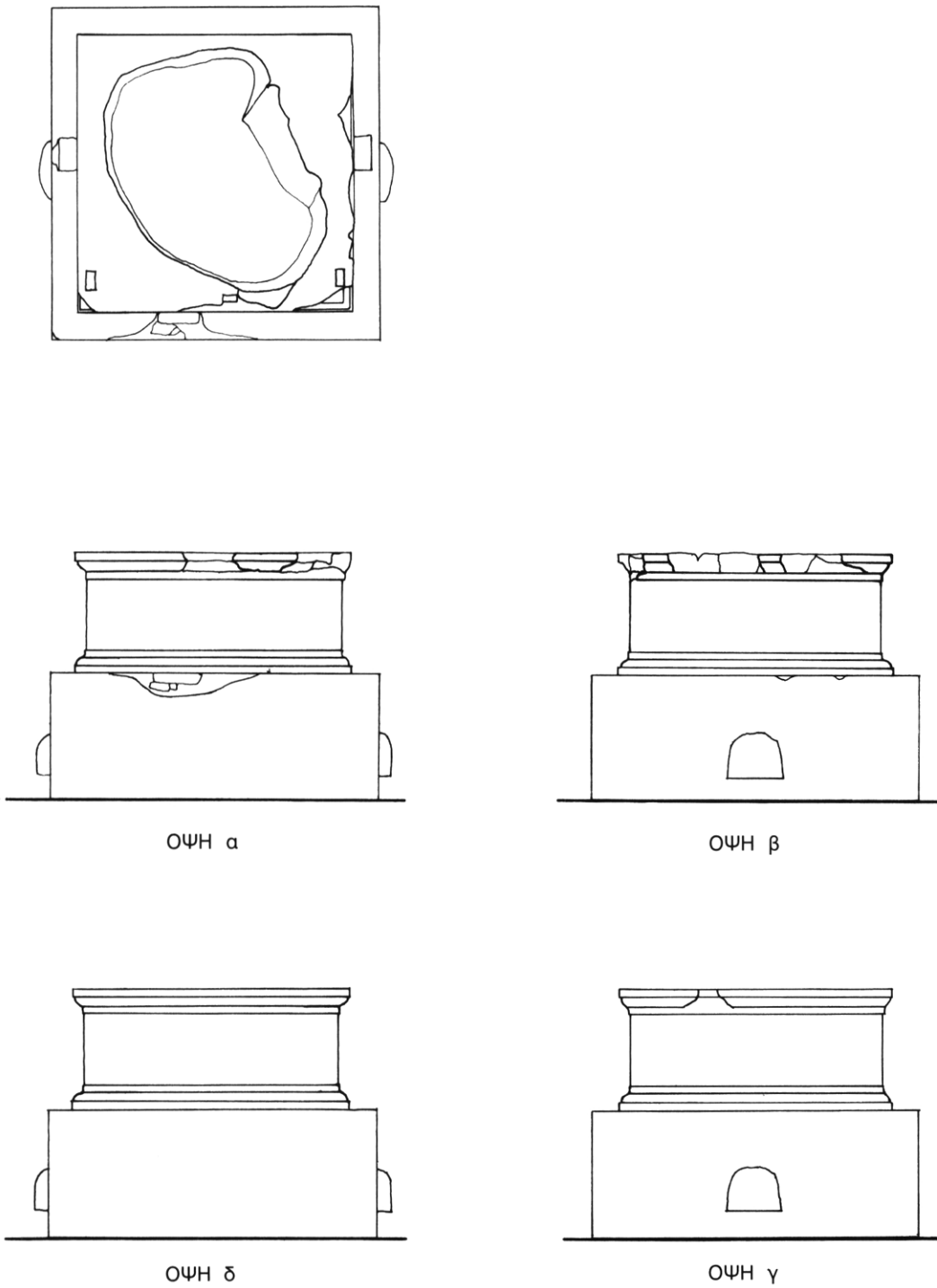

Εικ. 14. Βάθρο Β12.

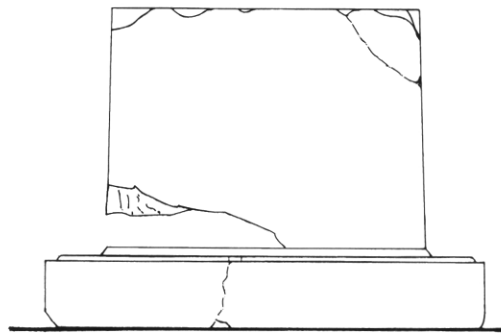
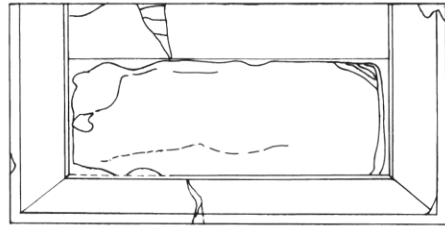

ΟΨΗ α

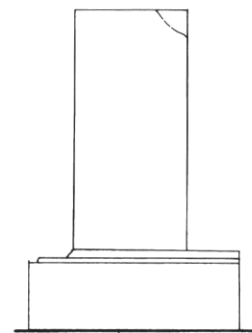

ΟΨΗ β

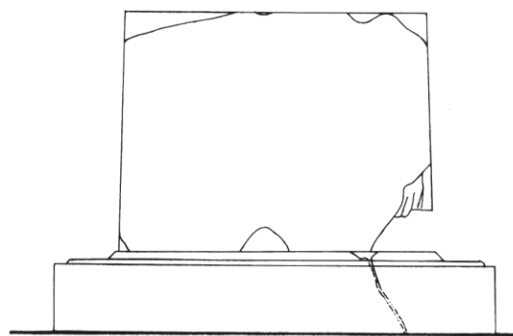

ΟΨΗ δ

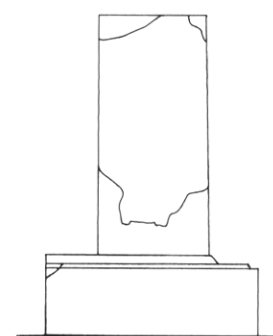

ΟΨΗ γ



Εικ. 15. Βάθρο Β1.

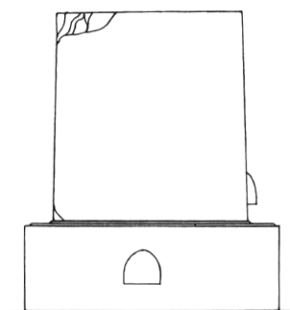
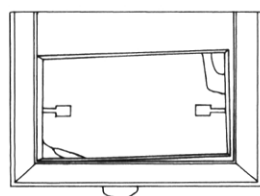

ΟΨH α

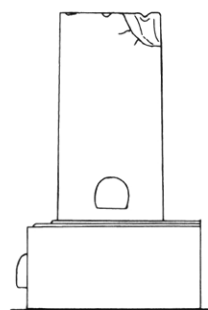

ΟΨH β

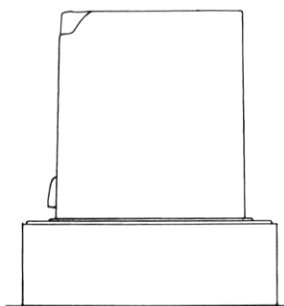

ΟΨH δ

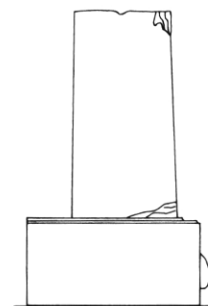

ΟΨH γ

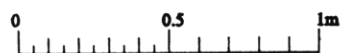

Εικ. 16. Βάθρο Β2.

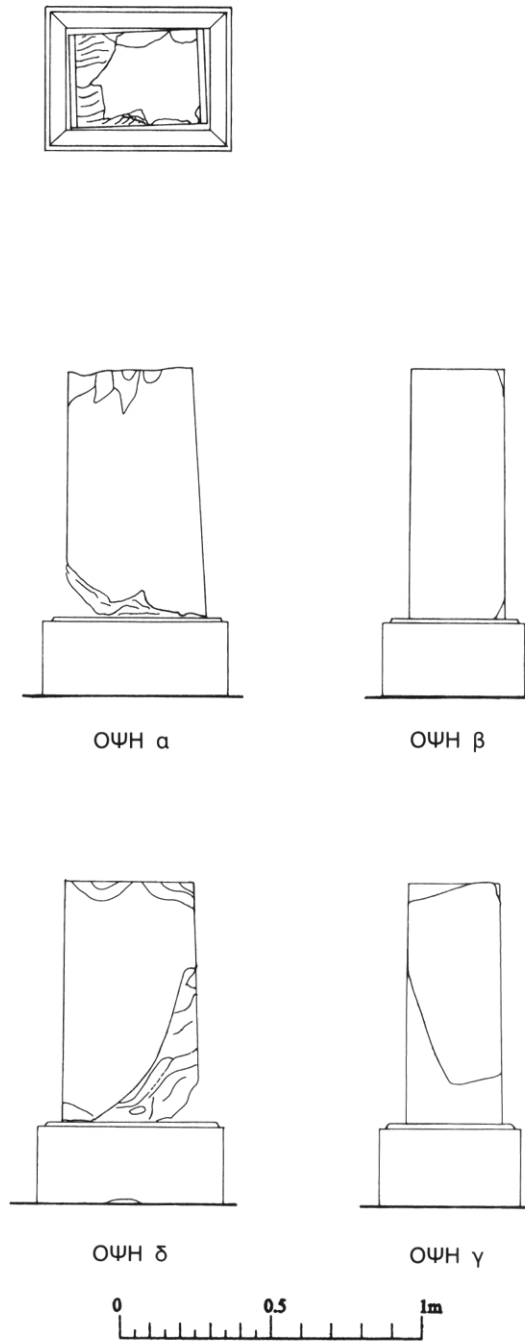

Εικ. 17. Βάθρο Β3.

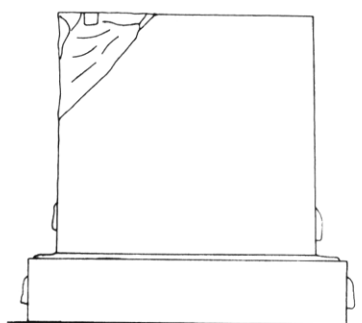
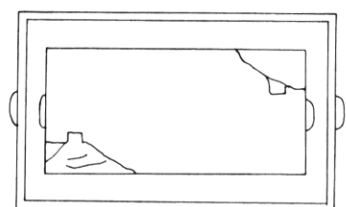

ΟΨΗ α

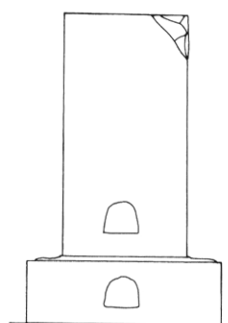

ΟΨΗ β

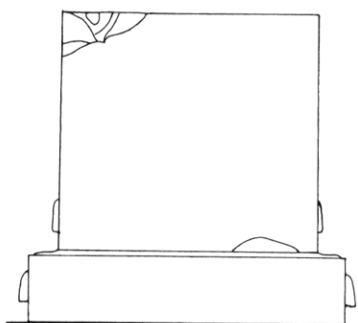

ΟΨΗ δ

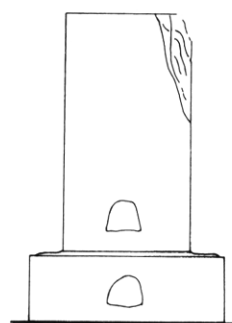

ΟΨΗ γ

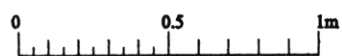

Εικ. 18. Βάθρο Β7.

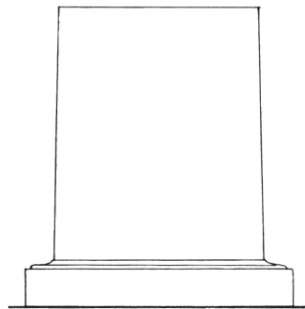
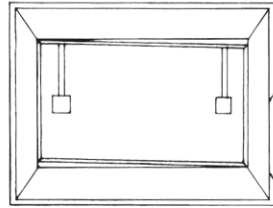

Οψη α

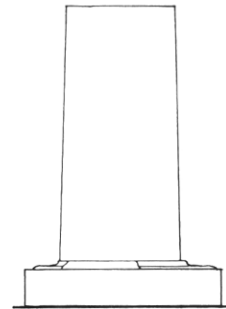

Οψη β

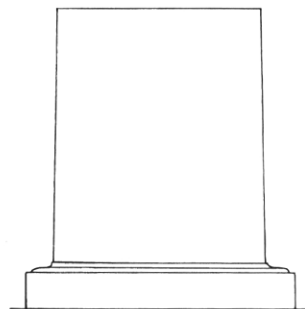

Οψη δ

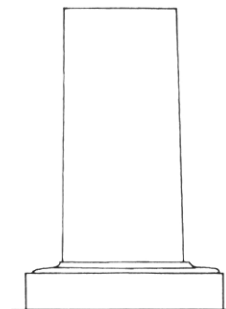

Οψη γ

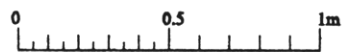

Εικ. 19. Βάθρο Β8.

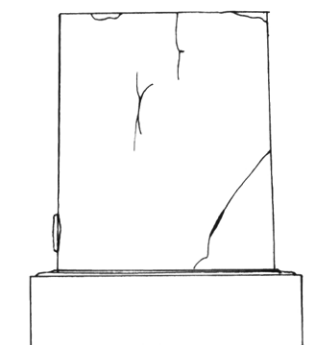
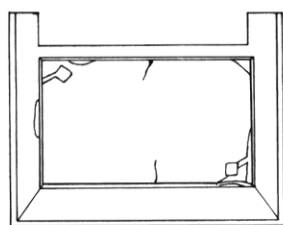

ΟΨΗ α

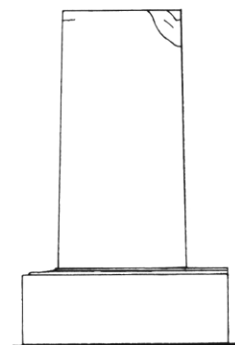

ΟΨΗ β

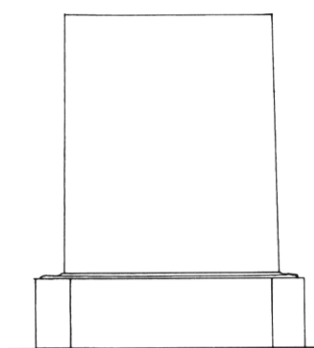

ΟΨΗ δ

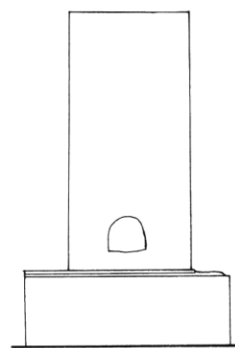

ΟΨΗ γ

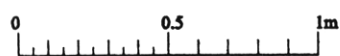

Εικ. 20. Βάθρο Β9.

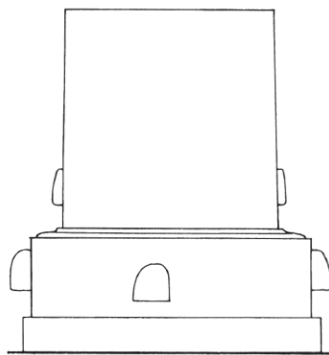
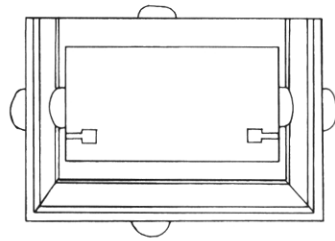

Οψη α

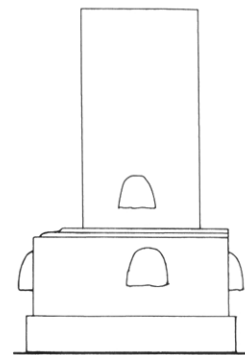

Οψη β

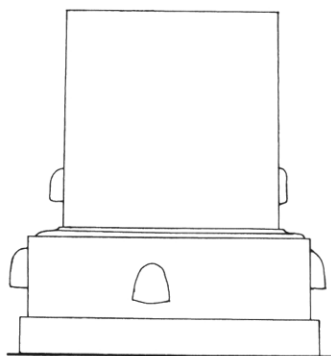

Οψη δ

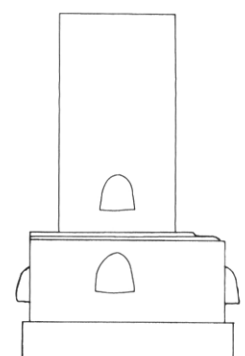

Οψη γ

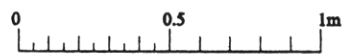

Εικ. 21. Βάθρο Β10.

Τὰ βάρθρα

B1. Πίσω πλευρά βάσης άδρα δουλεμένη. Ἡ βάση παρουσιάζει σὲ ὄλο τὸ πλάτος τῆς ἐγκάρσια ρωγμή, ὀφειλόμενη πιθανότατα σὲ ἐξάσκησι κατακόρυφου φορτίου. Λείπει τὸ κάτω ἄριστερὸ ἄκρο τοῦ βάρθρου (εἰκ. 15).

B2. Τὸ βάρθρο ἔχει μετακινηθεῖ ὡς πρὸς τὴν βάση του κατὰ δύο ἕως τρία ἑκατοστά. Ἡ πίσω ὄψη εἶναι άδρα δουλεμένη. Φέρει στὴν πάνω ἐπιφάνειά του τὸρμους 4×5 ἐκ. περίπου μὲ αὔλακες μολυβδοχόησης γιὰ κατακόρυφη σύνδεση μὲ τὴν κυματοφόρο ἐλλείπουσα στέψη. Τόσο τὸ βάρθρο, ὅσο καὶ ἡ βάση φέρουν ἀνά δύο ἄπεργους ἀγκῶνες. Λείπουν κομμάτια ἀπὸ τὴν πάνω ἐπιφάνεια (εἰκ. 16).

B3. Εἶναι τὸ στενότερο βάρθρο, μετακινημένο ἀπὸ τὴ θέση του, κατὰ 2 ἕως 3 ἐκ. καὶ πολὺ κατεστραμμένο. Λείπουν θραύσματα, τόσο ἀπὸ τὴν πάνω, ὅσο καὶ ἀπὸ τὴν κάτω ἐπιφάνειά του. Ἐχει τὴν ἴδια κατεργασία μὲ τὸ *B1* καὶ δὲν φέρει ἀγκῶνες (εἰκ. 17).

B4. Εἶναι τὸ χαμηλότερο καὶ μικρότερο σὲ μέγεθος βάρθρο, ἀπὸ κόκκινο μάρμαρο, τὸ ὁποῖο στὴν πάνω ἐπιφάνεια τῆς βάσης του ἔχει τὸρμους μὲ αὔλακες μολυβδοχόησης γιὰ κατακόρυφη σύνδεση (2×2 ἐκ.).

B5. Πρόκειται γιὰ τὸ καλύτερα ἐπεξεργασμένο βάρθρο, ὅσον ἀφορᾷ στὰ κυμάτιά του, τὴν στέψη καὶ τὴν βάση του. Φέρει δύο ἄπεργους ἀγκῶνες στὶς στενές του πλευρές καὶ τὴ μεγάλη ἐπιγραφή γιὰ τὴν ἰέρεια Μεγῶ⁹ στὴν πρόσθια (εἰκ. 11-12). Στὰ πλάγια καὶ στὸ κυμάτιο τῆς στέψης του εἶναι θραυσμένο. Φέρει στὴν πάνω ἐπιφάνειά του τέσσερις ὀρθογωνικοὺς τὸρμους (12×3.5 ἐκ.), καθὼς καὶ μικρὴ ὀρθογῶνια ὀπι γιὰ τὴν στερέωση τῆς στέψης. Ἡ πίσω του πλευρά εἶναι άδρα κατεργασμένη.

B7. Ἡ ἄνω ἐπιφάνειά του εἶναι θραυσμένη καὶ φέρει τὸρμους, διαστ. 4×4 ἐκ., τοποθετημένους διαγῶνια, που μόλις διακρίνονται, λόγω τῆς φθορᾶς στὰ σημεῖα αὐτά. Φέρει δύο ἀγκῶνες στὶς στενές πλευρές του καὶ δύο στὶς ἀντίστοιχες τῆς βάσης του. Ἐγκλωβισμένο δίπλα στὸ μεγάλο βάρθρο, *B6*, ὑποδηλοῖ τὴ μεταγενέστερη τοποθέτησή του (εἰκ. 18).

B8. Τὸ βάρθρο ἔχει μετακινηθεῖ ἀπὸ τὴν βάση του ἄλλὰ δὲν φέρει φθορές. Φέρει μεγάλους τὸρμους στὴν πάνω ἐπιφάνειά του (5×5 ἐκ.) μὲ αὔλακες μολυβδοχόησης γιὰ τὴν στερέωση τῆς στέψης. Στὴν βάση του ἔχει καμπύλο κυμάτιο, τὸ ὁποῖο ἔχει ἀπολαξευθεῖ σκόπιμα στὸ σημεῖο ἐπαφῆς του μὲ τὸν κίονα K4 (εἰκ. 19).

B9. Ἡ πίσω πλευρά τῆς βάσης του ἔχει ἀπολαξευθεῖ γιὰ νὰ προσαρμοσθεῖ στὴν πλίνθο τοῦ κίονα K6. Φέρει στὴν πάνω ἐπιφάνειά του τὸρμους (4×4 ἐκ.) τοποθετημένους διαγῶνια γιὰ τὴν κατακόρυφη σύνδεση μὲ τὴν στέψη. Στὸν κορμὸ τοῦ βάρθρου ὑπάρχει ρωγμή, ὀφειλόμενη σὲ κατακόρυφο φορτίο. Φέρει καὶ αὐτὸ στὸ πλάι του μικρὸ ἀγκῶνα (εἰκ. 20).

B10. Εἶναι τὸ καλύτερα διατηρημένο βάρθρο μὲ τὴν καλύτερη κατεργασία στὴν βάση. Αὐτὴ στηρίζεται σὲ πόδιο καὶ κοσμεῖται μὲ κυμάτιο στὴν ἄνω ἐπιφάνειά της. Σῶζονται οἱ ἀγκῶνες στὶς τέσσερις πλευρές της, καθὼς καὶ στὶς δύο στενές πλευρές τοῦ κορμοῦ τοῦ βάρθρου. Στὴν πάνω ἐπιφάνειά του φέρει τὸρμους 4×4 ἐκ., μὲ αὔλακες μολυβδοχόησης γιὰ κατακόρυφη σύνδεση (εἰκ. 21).

B11. Διατηρείται σὲ καλὴ κατάσταση καὶ εἶναι ἐνεπίγραφο (εἰκ. 13).

Τὰ κυκλικὰ ἐνεπίγραφα βάθρα Σ1, Σ2 εἶναι τοποθετημένα πάνω σὲ χῶμα, ψηλότερα ἀπὸ τὸ δάπεδο τοῦ σηκοῦ. Τὸ Σ2 ἀποτελεῖται ἀπὸ βάση καὶ κορμό, φέρει ἔντονες ρωγμὲς καὶ εἶναι τελείως κατεστραμμένο. Ὁ κορμὸς του ἔχει μετακινηθεῖ πρὸς τὰ δεξιὰ κατὰ 2 ἐκ. περίπου. Φθαρμένη εἶναι καὶ ἡ πάνω ἀπόληξη τοῦ Σ1, ποὺ ἔχει ἐπὶ πλέον ἔντονη ἀπόκλιση πρὸς τὰ Ν.

Ἡ βόρεια πτέρυγα (εἰκ. 22)

Ἡ βόρεια πτέρυγα τοῦ ναοῦ διαχωρίζεται ἀπὸ τὸν σηκὸ μὲ δύο κίονες Κ6, Κ4 ἀνάμεσα στὶς παραστάδες Π2, Π3 (εἰκ. 23). Ἀπὸ τοὺς κίονες ἔχουν ἀπομείνει κατὰ χώραν οἱ πλίνθοι τους (διαστ. 68 × 68 × 19.5 ἐκ.) μὲ τοὺς κάτω σφονδύλους, συμφυεῖς μὲ τὴν ἰωνικὴ ἔντονα φθαρμένη βάση τους. Ὁ Κ6 εἶναι σχεδὸν ἄμορφος, μὲ διάμετρο 39 ἐκ. καὶ ὕψος 45.5 ἐκ. Σώζεται τὸ «περίγραμμα» τῆς βάσης του καὶ κανένα ἄλλο χαρακτηριστικὸ του. Στὸν Κ4 μὲ διάμ. 44 ἐκ. καὶ ὕψ. 47 ἐκ. σώζονται ἴχνη τῶν ραβδώσεων. Ἡ βάση του εἶναι ἄμορφη καὶ ἡ ὄψη του πρὸς τὸν σηκὸ ποὺ ἐφάπτεται μὲ τὸ κυκλικὸ βάθρο Σ2 ἰδιαίτερα κατεστραμμένη.



Εἰκ. 22. Ἡ βόρεια πτέρυγα τοῦ ναοῦ.

Ὁ δυτικός ἐσωτερικός τοίχος στή βόρεια πτέρυγα (εἰκ. 7γ) ἀποτελεῖται ἀπὸ τὰ βάθρα τῶν τοίχων μὲ τέσσερις ὀρθοστάτες (πλ. 78 ἐκ., 203 ἐκ., 98 ἐκ., 114.5 ἐκ., ὕψ. 66 ἐκ.), τὶς βάσεις τους, ὕψους 22 ἐκ. καὶ τὴ στέψη τους (ὕψ. 17 ἐκ.) ἀπὸ ἔξι λίθους (μῆκ. 39, 94.5, 101.5, 110.56 ἐκ.). Ἔχουν σωθεῖ καὶ δύο σειρὲς λίθων πάνω ἀπὸ τὰ βάθρα· στὴν πρώτη σώζονται τέσσερις λιθόπλινθοι (μῆκ. 92, 158, 168, 74, 70 ἐκ. καὶ ὕψ. 30-32 ἐκ.), στὴ δεύτερη μόνο μία.

Ὁ βόρειος ἐσωτερικός τοίχος σώζεται καὶ αὐτὸς στὸ ἐπίπεδο τῶν βάθρων του· ἀποτελεῖται ἀπὸ πέντε ὀρθοστάτες (πλ. 114, 103, 139.5, 115.4, 111.3 ἐκ. καὶ ὕψ. 66 ἐκ.), ἀπὸ τὶς βάσεις, ὕψους 22.5 ἐκ. καὶ ἀπὸ τὴ στέψη μὲ τρεῖς σωζόμενους λίθους (μῆκ. 60, 101, 48, καὶ ὕψ. 16 ἐκ.). Στὸ ΒΔ ἄκρο του σώζονται δύο σειρὲς διατόνων λίθων. Ἡ πρώτη ἀπὸ δύο λιθοπλίνθους διαστ. 78 × 62 × 35 ἐκ. καὶ 125 × 62 × 35 ἐκ., ἡ δεύτερη ἀπὸ μία λιθόπλινθο, διαστ. 105 × 66 × 20 ἐκ. Ἡ ἀδρὴ κατεργασία στὶς ὄψεις τῶν λιθοπλίνθων, ὅπου αὐτὲς σώζονται, καθὼς καὶ ἡ μικρὴ ὑποχώρησή τους, ὡς πρὸς τὸ ἐπίπεδο τῆς στέψης τῶν ὀρθοστατῶν μαρτυροῦν τὴν ὕπαρξη ἐπιχρίσματος στὴ λιθοδομή.

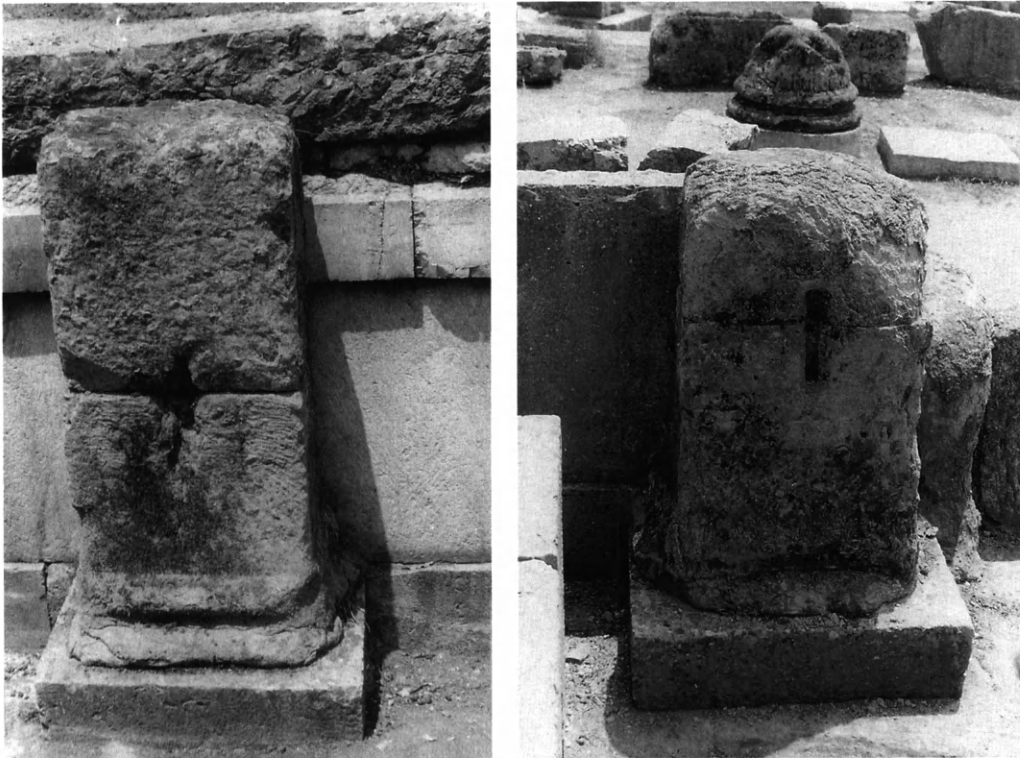

Εἰκ. 23. Οἱ παραστάδες Π2-Π3.

Ἡ νότια πτέρυγα

Ἡ νότια πτέρυγα τοῦ ναοῦ (εἰκ. 24) διαχωρίζεται ἐπίσης ἀπὸ τὸν σηκὸ μὲ δύο κίονες Κ1, Κ3 ἀνάμεσα στὶς παραστάδες Π1, Π4 (εἰκ. 25). Οἱ ἀποστάσεις μεταξὺ τῶν πλίνθων τῶν παραστάδων καὶ κίωνων εἶναι 1.20-1.22-1.20. Ὁ σφόνδυλος Κ1 (εἰκ. 26), συμφυῆς μὲ τὴ βάση του, ἔχει ἄνω διάμ. 45 ἐκ. καὶ κάτω 46 ἐκ. Διακρίνονται ὅλες οἱ κυρτὲς ραβδώσεις του καὶ ἔχει ὕψος 49 ἐκ. Τὰ κυμάτια τῆς βάσης του εἶναι ἐντελῶς κατεστραμμένα. Σώζονται οἱ τέσσερις τόρμοι γιὰ τὴν κατακόρυφη σύνδεση. Στὸν σφόνδυλο Κ3 (εἰκ. 27) σώζονται ἴχνη ἀπὸ τὶς εἴκοσι τέσσερις ταινίες καὶ τὶς κυρτὲς ραβδώσεις του. Ἐχει ἄνω διάμ. 43 ἐκ., κάτω 44.6 ἐκ. καὶ ὕψ. 49 ἐκ. Σώζονται καὶ σὲ αὐτὸν οἱ τέσσερις πλάγιοι τόρμοι (2.5 × 9.5 ἐκ.) καὶ ὁ κεντρικὸς (6 × 6 ἐκ.) γιὰ τὴ σύνδεση μὲ τὸν ὑπερκείμενο σφόνδυλο. Καὶ οἱ δύο σφόνδυλοι εἶναι τοποθετημένοι σὲ πλίνθους διαστ. 67.5 × 67.5 × 19 ἐκ.



Εἰκ. 24. Ἀποψη τῆς νότιας πτέρυγας.



Εικ. 25. Οι παραστάδες Π1-Π4.



Εικ. 26. Ο σφόνδυλος Κ1.

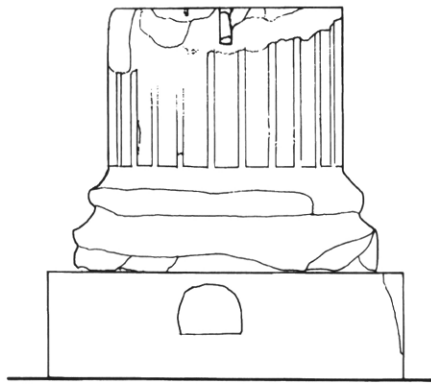

ΟΨΗ α

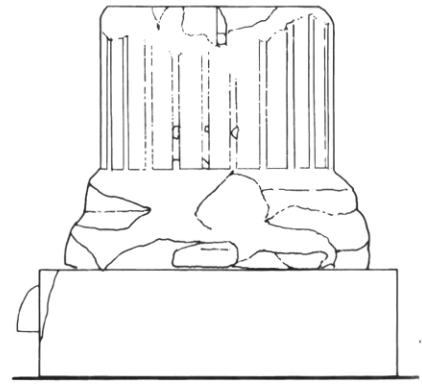

ΟΨΗ β

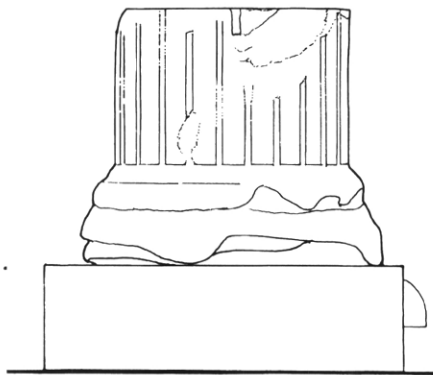

ΟΨΗ γ

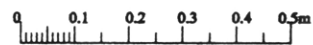
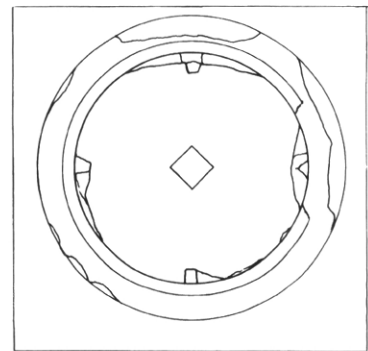

Εικ. 27. Ἡ βάση καὶ ὁ κάτω σφόνδυλος τοῦ κίονα Κ3.

Ὁ δυτικὸς τοῖχος ἀποτελεῖται ἀπὸ πέντε ὀρθοστάτες (πλ. 129.5, 109.5, 120, 135 ἐκ. καὶ ὕψος 67 ἐκ.). Οἱ βάσεις τους ἔχουν ὕψος 22 ἐκ. καὶ οἱ στέψεις ἀποτελοῦνται ἀπὸ τέσσερις λιθοπλίνθους (πλ. 178.5, 107.5, 123.5, 81.5 καὶ ὕψ. 16 ἐκ.). Πάνω ἀπὸ τὸ βᾶθρο ὑπάρχει τοιχοποιία ἀπὸ ὀπτόπλινθους ὕψους 68 ἐκ., ὅπως ὅποτε μεταγενέστερη (εἰκ. 28). Ἡ κατασκευὴ αὐτὴ δὲν εἶναι ἐπιμελημένη, ἀποτελεῖται ἀπὸ ὀπτόπλινθους διαφορετικῶν διαστάσεων σὲ ὕψος 38 ἐκ., ἐνῶ σὲ ὕψος 24-28 ἐκ. φέρει δύο σειρὲς ἀπὸ ἀκανόνιστες πέτρες. Στὴν ὀπτοπλινθοδομῇ ἐφάπτεται ἡ παραστάδα Π1, ἀπὸ τὴν ὁποία σώζονται δύο μέρη της, συνολικοῦ ὕψους 1.60 μ. Τὸ κάτω τμήμα της, ποῦ εἶναι συμφυρὲς μὲ τὴ βάση, ἀπολήγει σὲ πλίνθο (66 × 38 ἐκ.)· εἶναι πολὺ διαβρωμένη, ἀλλὰ σώζεται ὁ τόρμος γιὰ τὴν κατακόρυφη σύνδεση τῶν δύο τμημάτων της. Ἀμέσως μετὰ τὴν παραστάδα Π1, πρὸς τὸ κεντρικὸ βᾶθρο Β6, ἔχει καταστραφεῖ μέρος τῆς ὀπτοπλινθοδομῆς σὲ βᾶθος 10 ἐκ. καὶ μῆκος 60 ἐκ.· φαίνονται οἱ ἐσωτερικὲς σειρὲς τῶν ὀπτοπλίνθων.

Κατὰ μῆκος τῶν περιμετρικῶν τοίχων διακρίνονται οἱ στερεοβάτες τους. Δὲν σώζονται ἴχνη δαπέδου τοῦ ναοῦ (βλ. κάτοψη, εἰκ. 3).



Εἰκ. 28. Ἀποψη τμήματος τοῦ δυτικοῦ τοίχου μὲ ὀπτοπλινθοδομή.

Διάσπαρτα αρχιτεκτονικά μέλη

Ἐκτὸς ἀπὸ τὰ κατὰ χώραν ἀρχιτεκτονικὰ μέλη, βρέθηκαν στὸν ναὸ καὶ τοποθετήθηκαν σὲ διάφορες θέσεις ἀπὸ τὸν Ἄ. Ὁρλάνδο πέντε σφόνδυλοι κίωνων, τρία ἰωνικὰ κιονόκρανα καὶ δύο ἐπίκρανα παραστάδων ὅλα ἀπὸ μαλακὸ ἀσβεστόλιθο πολὺ διαβρωμένα. Οἱ δύο ἀπὸ τοὺς πέντε σφονδύλους φέρουν εἴκοσι τέσσερις κυρτὲς καὶ κοῖλες ραβδώσεις ποὺ χωρίζονται μὲ ταινίες. Κυρτὲς ραβδώσεις ἔχουν καὶ οἱ συμφυεῖς μὲ τὴν πλίνθο ἰωνικὲς βάσεις τῶν κίωνων. Τὰ τρία ἰωνικὰ κιονόκρανα εἶναι ἐπίσης συμφυῆ μὲ τὸν πάνω σφόνδυλο. Οἱ ραβδώσεις τοὺς δὲν ἀπολήγουν σὲ τεταρτοσφαίρια ἀλλὰ σὲ ὀριζόντια ἐπίπεδα. Στὸν ναὸ βρίσκονται ἐπίσης:

α) Δύο θραύσματα δωρικοῦ κιονοκράνου ἀπὸ σκληρὸ ἀσβεστόλιθο (Κ14).

β) Ἐνα λεοντόποδο (Λ1), στήριγμα στὰ πλάγια θρανία, ὕψ. 36 ἐκ. καὶ πλ. 16 ἐκ. ἀπὸ σκληρὸ ἀσβεστόλιθο (εἰκ. 29).

γ) Ἐνεπίγραφο βᾶθρο μὲ ἴχνη ἀπὸ πέλμα ποδιοῦ (βάση ἀγάλματος), διαστ. $31 \times 57 \times 46$ ἐκ. (Β14) ἀπὸ σκληρὸ ἀσβεστόλιθο.

δ) Θραῦσμα Μ3 ἀπὸ πωρόλιθο ($28 \times 30 \times 28$ ἐκ.) (εἰκ. 29).

ε) Τμήμα ἐνεπίγραφου κυκλικοῦ βᾶθρου (Σ3), διαμ. 38 ἐκ. καὶ ὕψους 59.8 ἐκ. ἀπὸ γκρίζο ἀσβεστόλιθο.

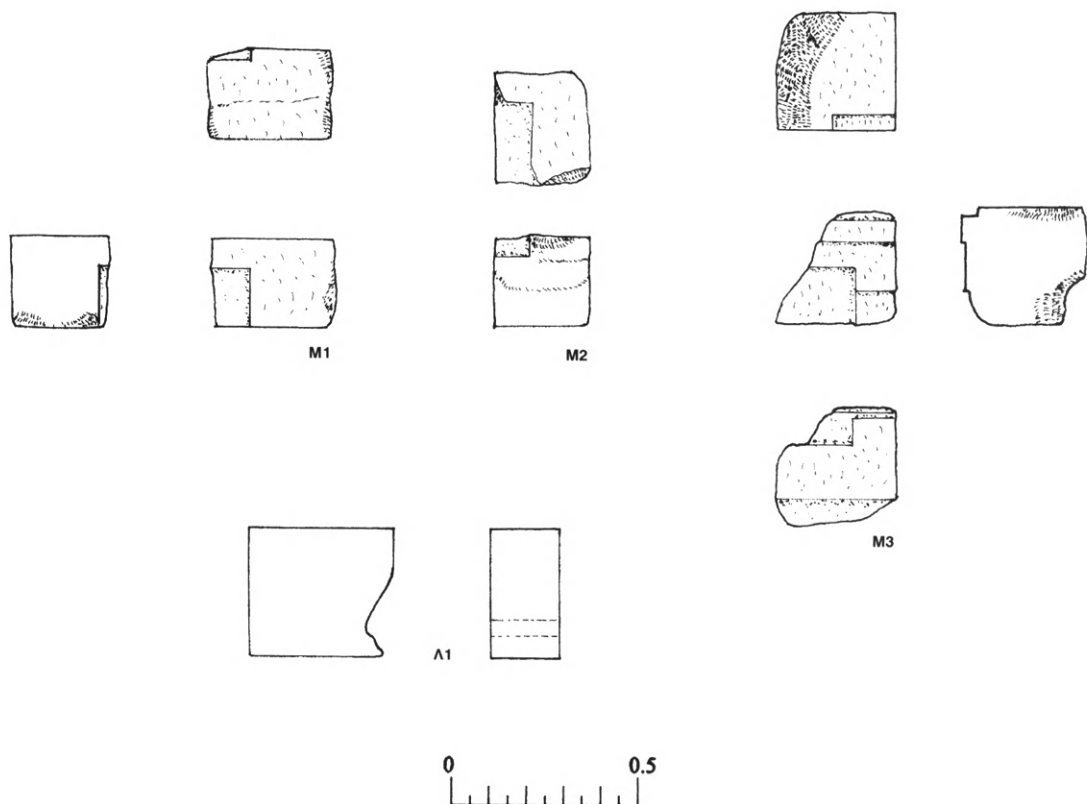

Εἰκ. 29. Θραύσματα ἀρχιτεκτονικῶν μελῶν.

στ) Δύο θραύσματα (M1, M2) διαστ. $23 \times 32 \times 25$ εκ., $24 \times 29 \times 22.5$ εκ. από σκληρό άσβεστόλιθο (είκ. 29).

ζ) Θραύσματα από έπιστέψεις βάθρων M4, M5 από σκληρό άσβεστόλιθο διαστ. $36 \times 65 \times 21$ εκ., $50 \times 50 \times 29$ εκ. (είκ. 30).

η) Οί βάσεις τών περιμετρικών θρανίων Θ1, Θ2, Θ3, Θ4, Θ5, Θ6, μήκ. 32-45 εκ., πλάτ. 22 εκ. καί ύψ. 25 εκ. (βλ. σ. 21, είκ. 10).

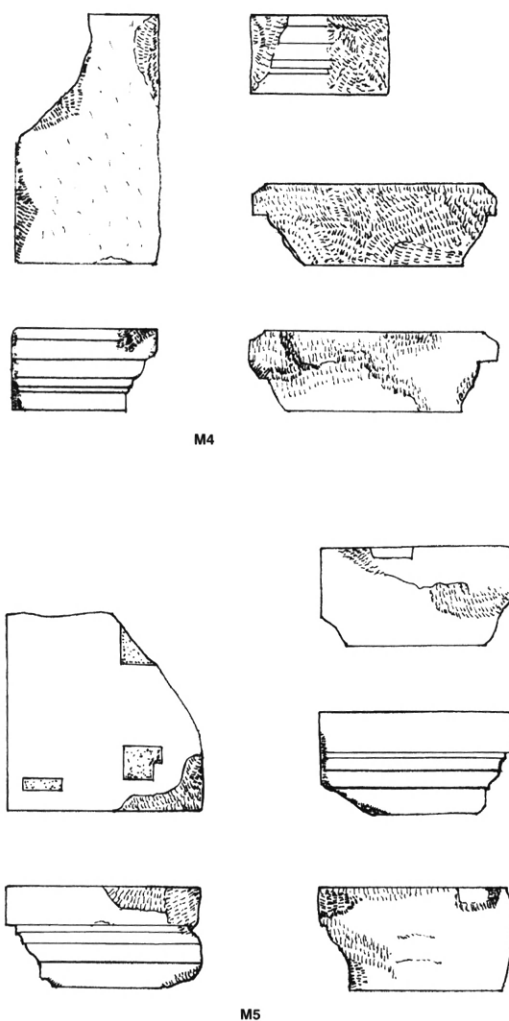

Είκ. 30. Θραύσματα από έπιστέψεις βάθρων.

θ) Τρία θραύσματα έπιστυλίων ΕΣ1, ΕΣ2, ΕΣ3 από σκληρό ψαμμίτη. Το ΕΣ1 έχει διαστ. $70 \times 28 \times 56.2$ εκ., το ΕΣ2, $35 \times 30 \times 32.3$ εκ. και το ΕΣ3, $35 \times 26 \times 24.7$ εκ. (εικ. 31-32).

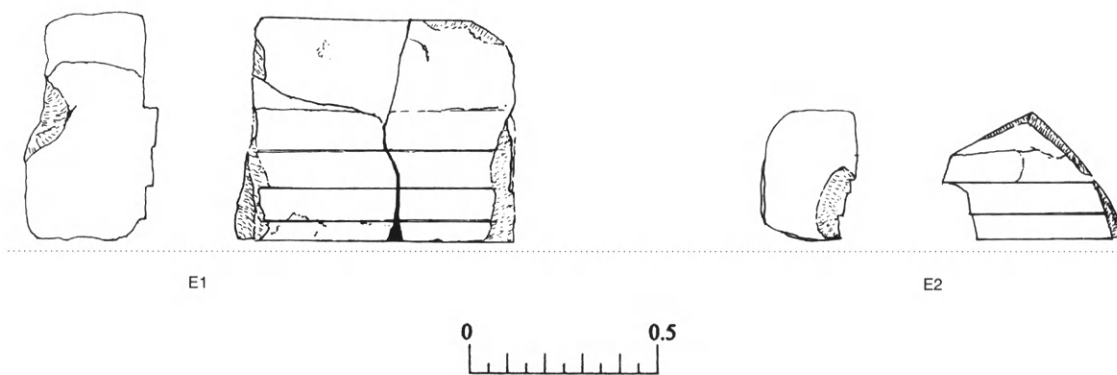

Εικ. 31. Θραύσματα έπιστυλίων.



Εικ. 32. Τμήμα του έπιστυλίου Ε1.

Οἱ σφόνδυλοι τῶν κίωνων – Κιονόκρανα – Ἐπίκρανα

Ὁ σφόνδυλος Κ2 (εἰκ. 34) εἶναι τοποθετημένος πάνω στὸν Κ1 (εἰκ. 33), ἔχει ὕψος 101 ἐκ. καὶ διαμέτρους: ἄνω 42 ἐκ., κάτω 44.7 ἐκ. Τὸ κάτω τμήμα του φέρει κυρτὲς ραβδώσεις σὲ ὕψος 35 ἐκ. Ἡ ὄψη γ τοῦ σφονδύλου εἶναι πολὺ κατεστραμμένη, τὸ κάτω τμήμα του εἶναι ἄμορφο ἐνῶ στὸ πάνω διασώζονται μερικὰ ἴχνη ἀπὸ τὶς ταινίες καὶ τὶς ραβδώσεις. Στὶς ἄλλες ὄψεις του διακρίνονται τὰ ἴχνη τῶν τῶν τῶν τῶν καὶ στὴν ὄψη β σώζεται τῶν τῶν τῶν διαστ. 3×8 ἐκ. Τὸ πάνω τμήμα τοῦ σφονδύλου φέρει κοῖλες ραβδώσεις. Οἱ ταινίες εἶναι κατεστραμμένες, διακρίνονται μόνο τὰ ἴχνη τους.

Ὁ σφόνδυλος Κ5 ἔχει χάσει τὴν ἀρχικὴ μορφή του· σώζεται σὲ ὕψ. 92.5 ἐκ. καὶ ἔχει διάμετρο ἄνω 39 ἐκ. καὶ κάτω 40 ἐκ. Τὸ κάτω τμήμα του εἶναι ἀποσαθρωμένο. Διαφαίνονται ἴχνη κυρτῶν ραβδώσεων σὲ ὅλο τὸ ὕψος του (εἰκ. 36).

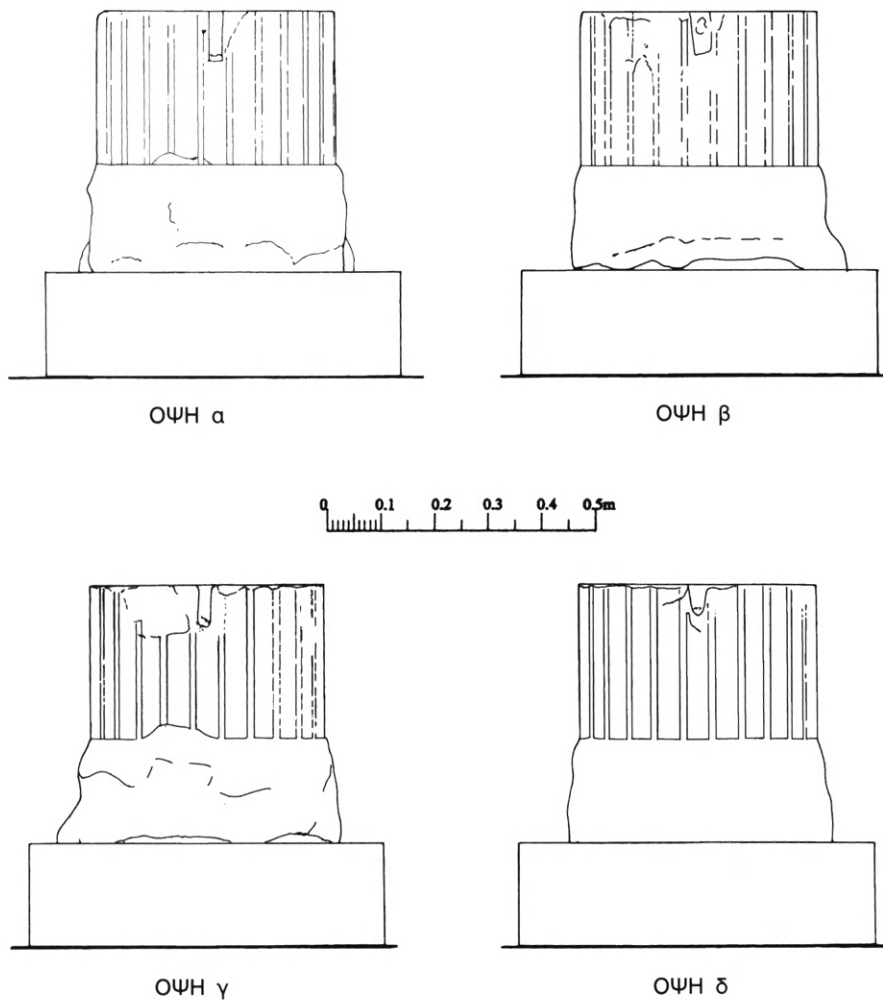

Εἰκ. 33. Κίονας Κ1, πλίνθος καὶ κάτω σφόνδυλος.

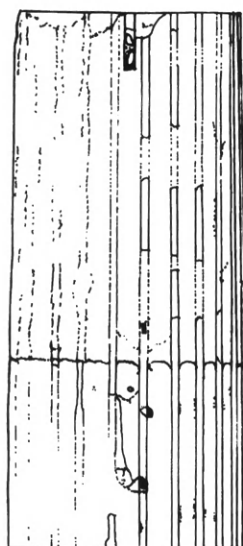

ΟΨΗ α



ΟΨΗ β



ΟΨΗ γ

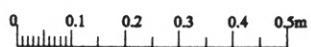

Εικ. 34. Σφόνδυλος Κ2 με κυρτές ραβδώσεις.

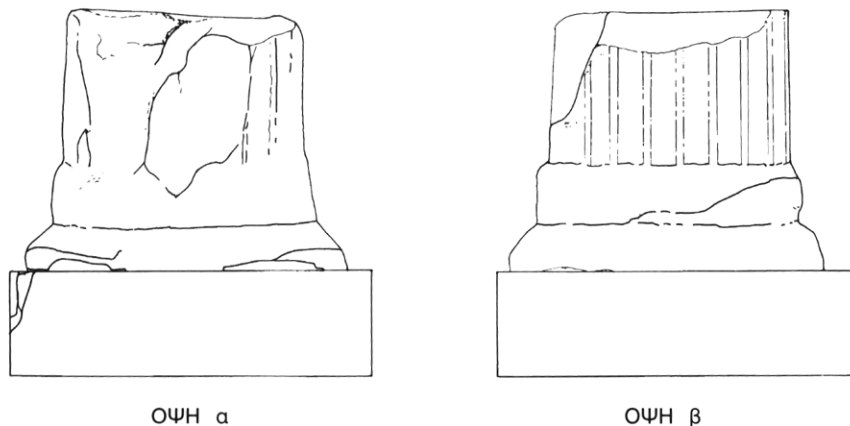

ΟΨΗ α

ΟΨΗ β

Εικ. 35. Κίονας Κ4, πλίνθος καὶ κάτω σφόνδυλος.

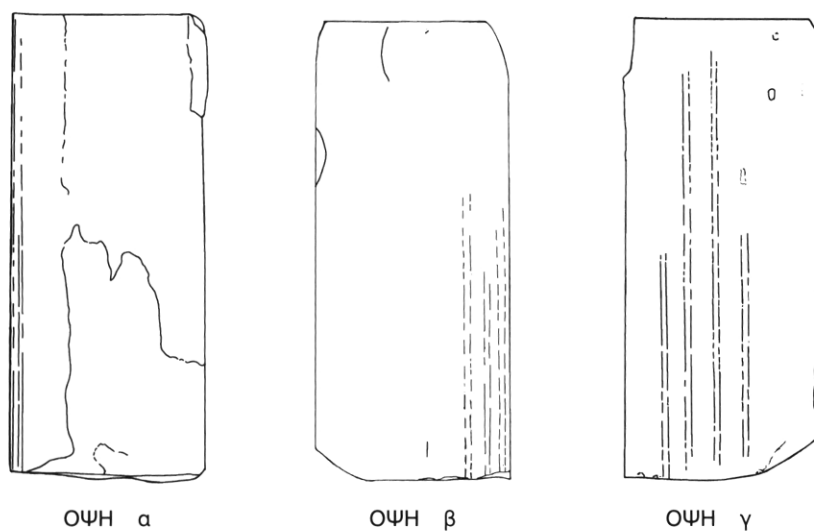

ΟΨΗ α

ΟΨΗ β

ΟΨΗ γ

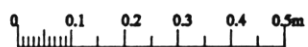

Εικ. 36. Σφόνδυλος Κ5.

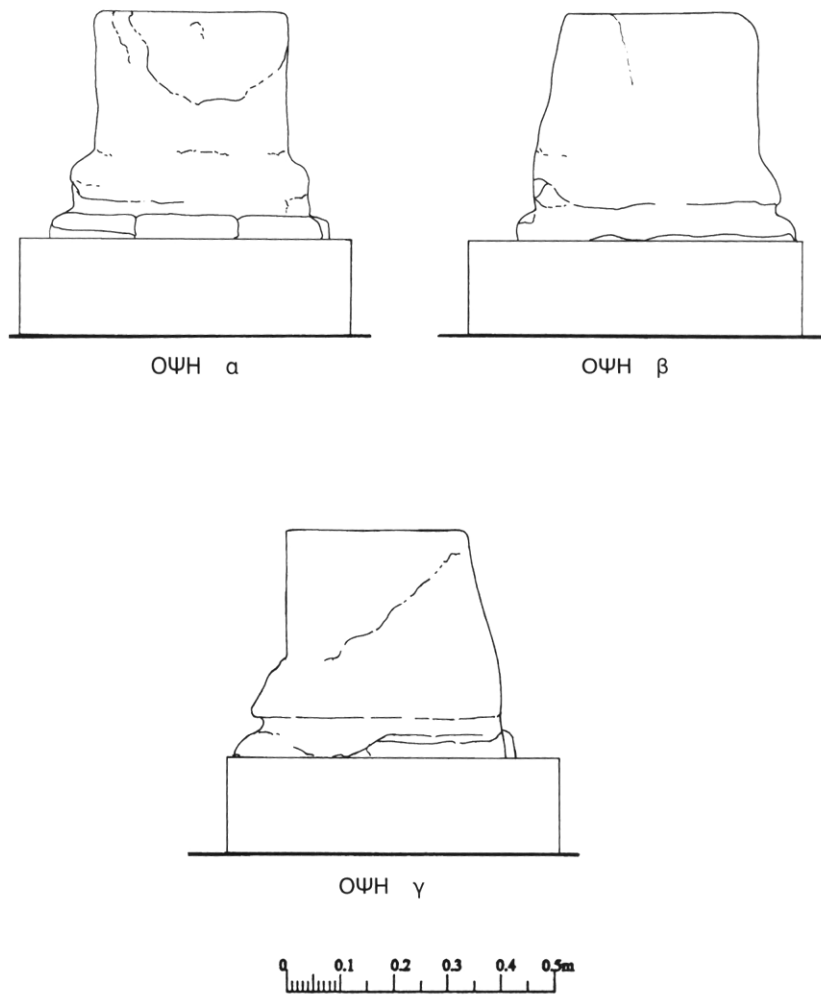

Εικ. 37. Κίονας Κ6, πλίνθος καὶ κάτω σφόνδυλος.

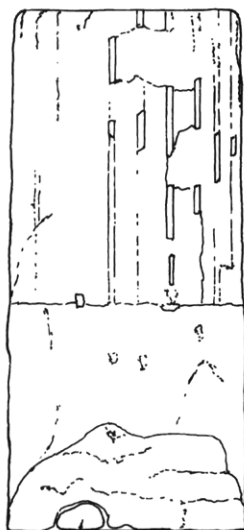

ΟΨΗ α

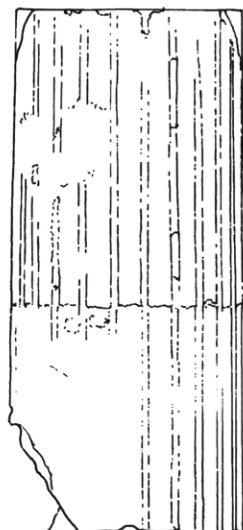

ς ΟΨΗ β

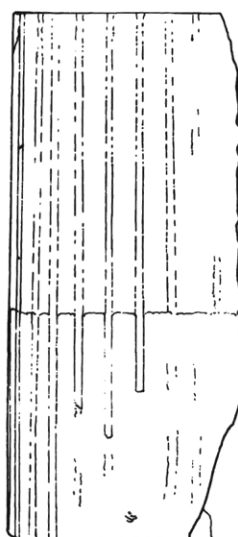

ΟΨΗ γ

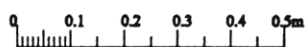

Εικ. 38. Σφόνδυλος Κ7.

Ὁ σφόνδυλος K7 (εἰκ. 38) φέρει κυρτὲς ραβδώσεις σὲ ὕψος 42.5 ἐκ. καὶ κοίλες σὲ ὕψος 56 ἐκ. (συνολικὸ ὕψος 98.5 ἐκ.). Καὶ σὲ αὐτὸν λείπουν κομμάτια ἀπὸ τὸ κάτω τμήμα του. Σώζονται πολὺ λίγες ραβδώσεις ἐνῶ στὴν ὄψη α εἶναι ἄμορφος.

Ὁ σφόνδυλος K8 ἔχει ὕψος 87.6 ἐκ., ἄνω διάμ. 33.5 ἐκ. καὶ κάτω διάμ. 39.5 ἐκ. εἶναι πολὺ διαβρωμένος, θραύσματα ἔχουν ἀποκολληθεῖ ἀπὸ τὰ πλάγια καὶ τὴν κάτω ἐπιφάνειά του (εἰκ. 39).

Ὁ σφόνδυλος K9, ὕψους 77.5 ἐκ., ἔχει ἄνω διάμ. 39.5 ἐκ., κάτω διάμ. 42 ἐκ. Σώζονται μερικὲς ραβδώσεις καὶ ταινίες. Διαβρωμένος στὴν κάτω ἐπιφάνειά του (εἰκ. 39).

Ὁ διάκοσμος τῶν ἰωνικῶν κιονοκράνων εἶναι λαξευμένος μὲ ἰδιαίτερη ἐπιμέλεια (εἰκ. 40)· δὲν ἔχουν ὑποτραχήλιο καὶ εἶναι σύμφυτα μὲ τὸν ἐπάνω σφόνδυλο τοῦ κίονα, συνολικοῦ ὕψους 49-50.2 ἐκ. καὶ διαμέτρου 39.4-41 ἐκ. Οἱ σφόνδυλοι τῶν κιονοκράνων στὴν κάτω ἐπιφάνειά τους φέρουν τέσσερις τόρμους ($5 \times 2 \times 9$ ἐκ.). Οἱ δύο ὄψεις τους ἔχουν ἕλικες ποὺ ἐνώνονται μεταξύ τους μὲ ἐλαφρὰ καμπυλόγραμμο ἐχίνο, ἀποτελούμενο ἀπὸ τρία ὠά, ποὺ διαχωρίζονται μεταξύ τους μὲ λογχοειδῆ φύλλα. Ὁ ἐχίνος ἐνώνεται μὲ τὶς ἕλικες μὲ τὰ τυπικὰ τρίφυλλα ἡμιανθέμια. Οἱ ἕλικες σχηματίζονται ἀπὸ αὐλακώσεις μὲ διπλὲς ταινίες, σὲ διαφορετικὰ ἐπίπεδα, ποὺ συγκλίνουν πρὸς τὸν ὀφθαλμό. Στὶς δύο πλάγιες ὄψεις σχηματίζονται δύο χωριστὲς «ἀνθοδέσμες», ποὺ ἐνώνονται μὲ τοὺς μίσχους τους δημιουργώντας ἕναν κεντρικὸ «δεσμό». Τὰ φύλλα τῶν ἀνθῶν δὲν εἶναι ὅλα ὀριζόντια ἀλλὰ ἀπὸ τὴ μέση περίπου τῆς δέσμης τους ἔχουν ἐλαφρὰ κλίση πρὸς τὰ κάτω.

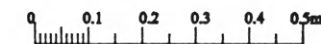
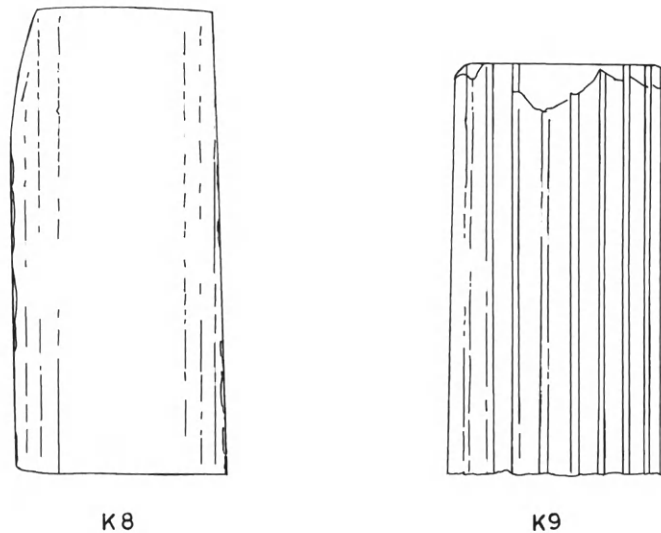

Εἰκ. 39. Σφόνδυλοι K8 καὶ K9.

Ὁ ἄβακας (45 × 49 ἐκ.) φέρει ἀνάγλυφο λέσβιο κυμάτιο. Στὴν πάνω ἐπιφάνειά του σχηματίζεται μὲ περιμετρικὴ ταινία ἀβαθῆς δίσκος διαμ. 41.2 ἐκ. καὶ ὕψ. 7.5 ἐκ.

Τὰ κιονόκρανα ΚΙ2 καὶ ΚΙ3 εἶναι πολὺ φθαρμένα (εἰκ. 40)· διατηροῦνται τμήματα ἀπὸ τὶς ἕλικες καὶ τὰ ὠά. Οἱ πλάγιες ὄψεις εἶναι σχεδὸν ἄμορφες ἐνῶ οἱ ραβδώσεις καὶ οἱ ταινίες τῶν σφονδύλων ἔχουν φθαρεῖ. Τὸ ΚΙ1 (εἰκ. 41-43) διατηρεῖται σὲ σχετικὰ καλύτερη κατάσταση, τόσο στὸν σφόνδυλο ὅσο καὶ στὸ κιονόκρανο. Στὴ μία ὄψη του σώζονται ἀκέραια ἢ μία ἕλικά καὶ τὰ ὠά, ἐνῶ ἡ δευτέρα εἶναι φθαρμένη στὸ πάνω τμήμα της. Ἀποσαθρωμένα εἶναι σὲ μεγάλο βαθμὸ τὰ λέσβια κυμάτια, τμήματα τοὺς μόνο εἶναι εὐδιάκριτο. Στὴν πλάγια ὄψη του διατηρεῖται ἡ δέσμη τῶν ἀνθέων μὲ φθορὸς καὶ ἀπώλειες ὑλικοῦ στὰ πλάγια ἄκρα τοῦ κιονοκράνου.

Τὰ ἐπικράνα τῶν παραστάδων Ε1 καὶ Ε2 (εἰκ. 44, 45, 46) ἔχουν ὕψος 52 ἐκ. καὶ κοσμοῦνται στὸ ὑποτραχήλιο μὲ ὀκτάφυλλους ρόδακες (διαμ. 11 ἐκ.), ποὺ ἐφάπτονται μὲ τὶς τρεῖς παράλληλες ταινίες του. Στὴν πρόσοψή του τὸ Ε1 (59 × 52 ἐκ.) (εἰκ. 45) κοσμεῖται μὲ ἀνάγλυφα φύλλα ἀκάνθου, παρόμοια μὲ ἐκεῖνα τοῦ κιονοκράνου. Ἡ πρόσοψη τοῦ Ε2 εἶναι πολὺ διαβρωμένη καὶ δὲν διακρίνονται οἱ κοσμήσεις της. Στὶς πλάγιες ὄψεις τοὺς, ἐκτὸς ἀπὸ τοὺς ρόδακες σώζονται τμήματα ἀπὸ ἰωνικὰ καὶ λέσβια κυμάτια. Στὴν πάνω ἐπιφάνεια τοῦ ἄβακα εἶναι λαξευμένη ἀβαθῆς ταινία (0.75 ἐκ.), ποὺ ἀκολουθεῖ τὸ περίγραμμα τοῦ ἐπικράνου.



Εἰκ. 40. Κιονόκρανο ΚΙ3.



Εικ. 41. Κιονόκρανο ΚΙ1.



Εικ. 42. Κιονόκρανο ΚΙ1, πλάγια όψη.

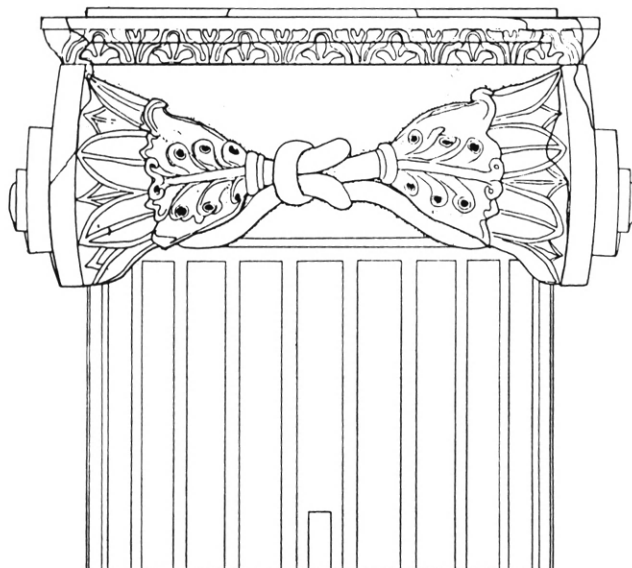
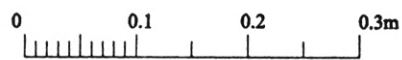
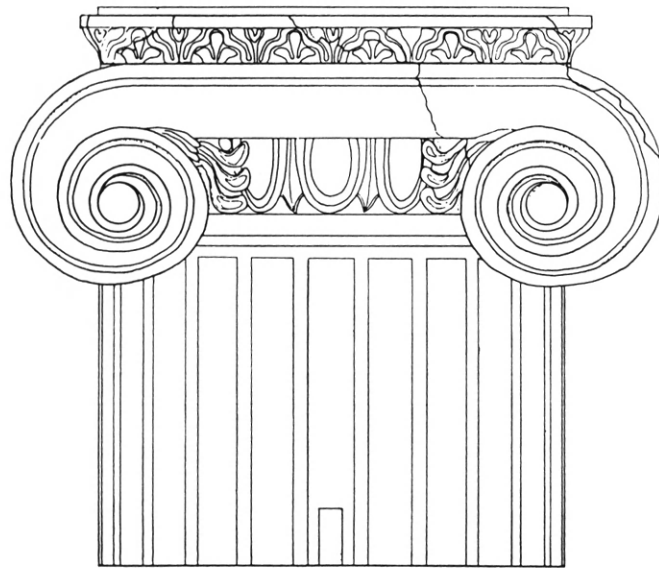

Εικ. 43. α-β. Κιονόκρανο ΚΙΙ.

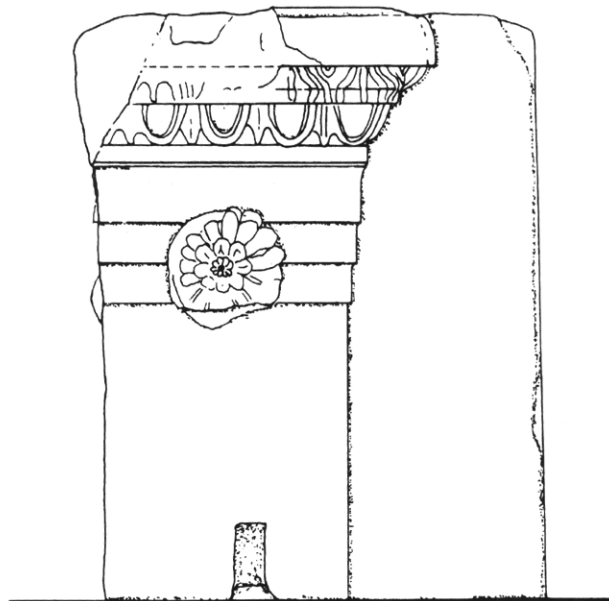
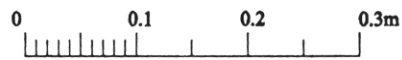
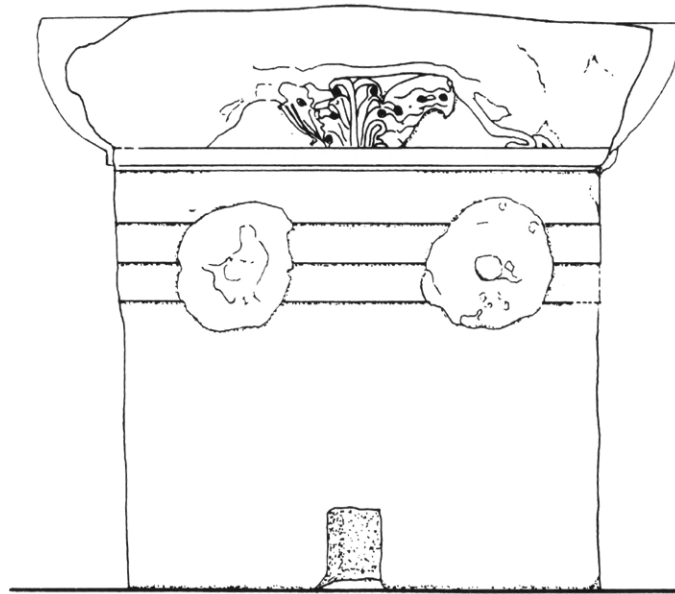

Εικ. 44. Ἐπίκρανο Ε1.



Εικ. 45. Έπικρανο Ε1.



Εικ. 46. Πλάγια όψη έπικράνου Ε1.

ΙΔΙΑΙΤΕΡΟΤΗΤΕΣ ΚΑΙ ΜΟΡΦΟΛΟΓΙΚΑ ΣΤΟΙΧΕΙΑ ΤΗΣ ΑΡΧΙΤΕΚΤΟΝΙΚΗΣ ΤΟΥ ΜΝΗΜΕΙΟΥ

α. Ἡ τριμερὴς διαίρεση τοῦ ναοῦ καὶ ἡ ἔνταξή του στὸ συγκρότημα τῶν οἴκων

Ἀναφέραμε πὸ πάνω ὅτι τὸ Ἄρτεμῖσιο εἶναι κτίριο ἐνσωματωμένο στὸ βόρειο ἄκρο τοῦ οἰκοδομικοῦ συγκροτήματος τῆς δυτικῆς πτέρυγας τῶν Στοῶν, τοποθετημένο ἀνάμεσα στὸν οἶκο Μ πὸ βρίσκεται στὰ νότια καὶ σὲ κλιμακοστάσιο πὸ ὀδηγοῦσε σὲ ὑψηλότερο ἐπίπεδο στὰ βόρεια (εἰκ. 47). Πρόκειται λοιπὸν γιὰ ναὸ ἐνταγμένο στὴ σειρά τῶν οἴκων, μὲ εἴσοδο στὴ μακρὰ πλευρά του, πὸ δὲν διαφοροποιεῖται ἀπὸ τοὺς ὑπόλοιπους οἴκους ὡς πρὸς τὸ βάθος καὶ τὶς διαστάσεις του.



Εἰκ. 47. Κλίμακα στὸ βόρειο πέρασ τοῦ ναοῦ.

Τὸ Ἄρτεμισιο εἶναι στραμμένο πρὸς Α· ἡ κύρια ὄψη του πρὸς τὴ στοὰ ἔχει τὴν εἴσοδο τοῦ ναοῦ στὸ κέντρο, ἀνάμεσα σὲ δύο ἀμφικίονες¹⁰ (εἰκ. 48-49). Δεξιὰ καὶ ἀριστερὰ τῶν ἀμφικίωνων ὑπῆρχαν παράθυρα πάνω σὲ χαμηλὰ συμπαγῆ θωράκια. Τὸ τριμερὲς αὐτὸ ἄνοιγμα ἔκλειναν δύο παραστάδες στὰ ἄκρα¹¹. Ἔτσι τὸ ἐσωτερικὸ τοῦ ναοῦ φωτιζόταν μόνο ἀπὸ τὰ δύο παράθυρα τοῦ σηκοῦ πρὸς τὸ ἐσωτερικὸ τῆς στοᾶς. Ἄν λάβουμε δὲ ὑπόψη τὸ μεγάλο βάθος τῆς δίστυλης στοᾶς μέχρι τὴν αὐλὴ εἶναι προφανὲς ὅτι ὁ φωτισμὸς τοῦ ναοῦ ἦταν ἐλάχιστος. Πιθανότατα ἡ ἐπιλογὴ αὐτὴ δὲν ἦταν τυχαία. Ἴσως νὰ εἶχε σχέση μετὰ τὴ λατρεία τῆς Ἄρτεμης Φωσφόρου¹² καὶ τὶς τελετὲς ποὺ λάμβαναν χώρα στὸ ἐσωτερικὸ τοῦ ναοῦ¹³.

Τὸ ἐσωτερικὸ τοῦ ναοῦ διαμερίζεται σὲ τρία μέρη, ὅπως προαναφέραμε, μὲ δύο σειρὲς ἀπὸ ἰωνικοὺς κίονες, μεταξὺ παραστάδων. Τὸ μεσαῖο κλίτος ἔχει πλάτος διπλάσιο ἀπὸ τὰ δύο πλάγια κλίτη, ποὺ εἶναι μεταξὺ τους ἴσα. Στὸ βάθος τοῦ σηκοῦ εἶναι τοποθετημένο τὸ μεγάλο βᾶθρο γιὰ τὸ λατρευτικὸ ἄγαλμα ἢ σύμπλεγμα τῆς θεότητος¹⁴. Στὸν χώρο τοῦ σηκοῦ εἶναι τοποθετημένα κυκλικὰ πολλὰ ἀναθηματικά βᾶθρα ἀφιερωμάτων στὴν Ἄρτεμιδα¹⁵. Στὸ βόρειο κλίτος βρίσκονται μόνο δύο βᾶθρα ἐνῶ στὸ νότιο κανένα· ἐνισχύεται ἔτσι ἡ ὑπόθεση γιὰ τὴν τέλεση εἰδικῶν λατρειῶν σὲ αὐτά.

Κατὰ τὴν κλασικὴ καὶ ἑλληνιστικὴ περίοδο δὲν ἀπαντῶνται συχνὰ στὴν Ἑλλάδα ναοὶ ἐνταγμένοι σὲ σειρὰ οἴκων ἢ διαμερισμάτων στὴ μία πλευρὰ περιστυλῆς αὐλῆς ἢ πίσω ἀπὸ στοᾶς. Τὰ μόνον σχετικὰ παραδείγματα ποὺ ἔχουμε ὑπόψη μας εἶναι:

α) Τὸ Μητρῶο τῆς Ἀθήνας¹⁶ (2ος π.Χ.) καὶ ὁ ναὸς τοῦ πατρῶου Ἀπόλλωνα στὸ ἴδιο συγκρότημα¹⁷.

β) Τὸ ἱερὸ τῶν Ποσειδωνιαστῶν τῆς Βηρυττοῦ στὴ Δῆλο, κατὰ τὴν πρώτη φάση τῆς κατασκευῆς του (2ος π.Χ.)¹⁸, ναὸς μὲ τρεῖς σηκοὺς, ἴδιων διαστάσεων, ποὺ κατελάμβανε τὸ δυτικὸ ἄκρο τῆς στοᾶς (προνάου) καὶ εἶναι προσανατολισμένος πρὸς Α.

Ἡ τριμερὴς διαίρεση τοῦ ναοῦ καὶ ἡ κατὰ μῆκος τοποθέτησή του μὲ πρόσοψη πρὸς Α δὲν ἀποτελοῦν σὲ καμιά περίπτωσι χαρακτηριστικὰ τῆς ἀρχιτεκτονικῆς τῶν ναῶν στὴν Πελοπόννησο καὶ εὐρύτερα στὸν χώρο τῆς κυρίως Ἑλλάδας¹⁹. Χρειάζεται νὰ ἀνατρέξουμε σὲ πρότυπα καὶ ἐπιρροὲς ἔξω ἀπὸ τὸν ἑλλαδικὸν χώρον, προκειμένου νὰ ἀνιχνεύσουμε τὴν προέλευση τῆς ἰδιόμορφης τυπολογίας τοῦ ναοῦ.

Ὁ Ἄ. Ὁρλάνδος συγκρίνει τὴν ἀρχιτεκτονικὴν τοῦ ναοῦ μὲ ἐκεῖνη τῶν τριμερῶν ἐτρουσκικῶν ναῶν²⁰. Ὅμως τὰ χαρακτηριστικὰ τοῦ Ἄρτεμισίου, μὲ δύο πλάγια διαμερίσματα –ὄχι σηκοὺς– καὶ μὲ ἓνα κεντρικὸ σηκὸ μεγαλύτερου πλάτους, δὲν ἀντιστοιχοῦν σὲ ἐκεῖνα τῶν ἐτρουσκικῶν ναῶν ποὺ ἀντίθετα χαρακτηρίζονται ἀπὸ τρία μακρόστενα διαμερίσματα - σηκοὺς, ποὺ δὲν ἀναπτύσσονται σὲ πλάτος ἀλλὰ σὲ βάθος. Οἱ τρεῖς σηκοὶ δὲν ἐπικοινωνοῦν μεταξὺ τους καὶ ἔχουν ξεχωριστὲς εἰσόδους ὁ καθένας²¹. Τέλος, οἱ τριμερεῖς ἐτρουσκικοὶ ναοὶ συνδέονταν πάντα μὲ τὶς τριαδικὲς λατρεῖες ὁπότε κάθε θεότητα λατρευόταν συνήθως ξεχωριστὰ στοὺς τρεῖς διαφορετικοὺς σηκοὺς²². Στὸ Ἄρτεμισιο ὅμως ὑπάρχει ἓνας σηκὸς καὶ δὲν λατρεύονταν ἄλλες θεότητες στὰ δύο πλάγια κλίτη, σύμφωνα μὲ τὶς πληροφορίες ποὺ ἔχουμε μέχρι σήμερα. Ἄλλα χαρακτηριστικὰ τοῦ Ἄρτεμισίου ποὺ δὲν ἀντιστοιχοῦν στὴ συνήθη διάταξη τῶν ἐτρουσκικῶν ναῶν εἶναι ἡ ἐνταξί του στὸ κτιριακὸ συγκρότημα τῶν

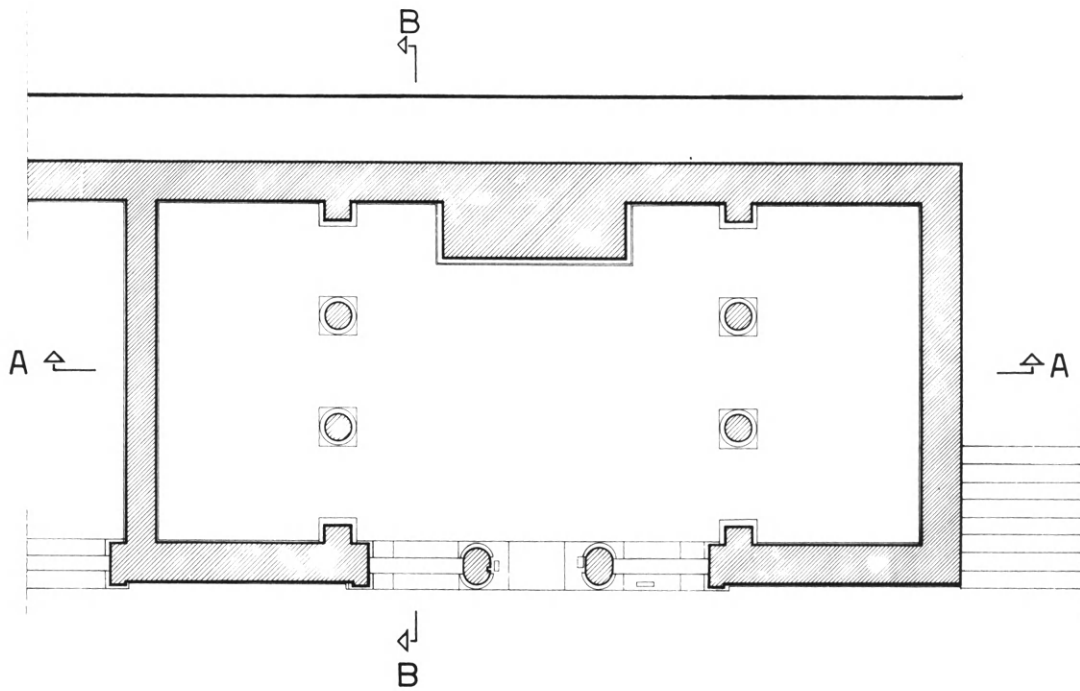

Εικ. 48. Αναπαράσταση της κάτοψης του Ἀρτεμείου.

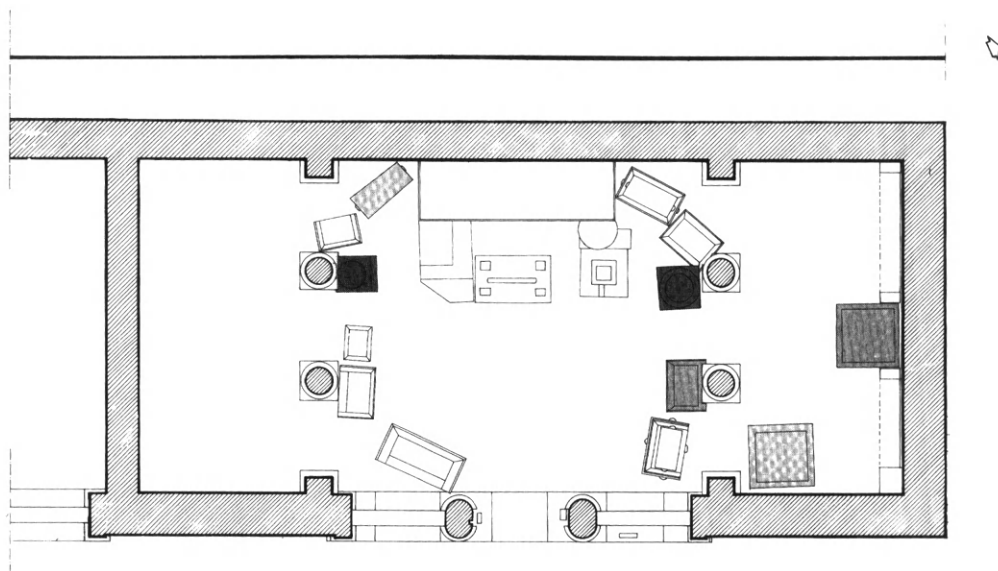
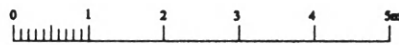

ΔΙΑΔΟΧΙΚΕΣ ΠΡΟΣΘΗΚΕΣ ΒΑΘΡΩΝ

 2ον π.Χ. ΑΙ.

 1ον μ.Χ. ΑΙ.

 2ον-3ον μ.Χ. ΑΙ.

Εικ. 49. Αναπαράσταση της κάτοψης με τὰ ἀναθηματικά βάρθρα.

οίκων και ή θέση του στο βάθος του περιστυλίου, απέναντι από το Πρόπυλο, την κεντρική είσοδο στο Ἀσκληπιεῖο.

Ὁ τύπος τοῦ τριμεροῦς κτίσματος πού βρίσκεται πίσω ἀπό πρόναο - στοὰ ή στή μία πλευρὰ περιστυλῆς αὐλῆς, συναντιέται σέ πολλές χώρες τῆς ἀνατολικῆς Μεσογείου, σύμφωνα μέ τήν ἐκτενέστατη ἔρευνα τῆς A. Altherr - Charon, σχετικὰ μέ τήν προέλευση τῶν ναῶν μέ τρεῖς σηκοὺς στήν ἀνατολική Μεσόγειο²³. Τά περισσότερα ἀπό τὰ κτίσματα αὐτά ἦταν ναοί, ταφικά μνημεῖα ή ανάκτορα. Τό ἀρχαιότερο παράδειγμα ἀναφέρεται στήν Αἴγυπτο²⁴, ὅπου ή παρουσία τους εἶναι συνεχῆς καί κατὰ τή διάρκεια τῆς ἑλληνιστικῆς περιόδου, τόσο στήν Αἴγυπτο, ὅσο καί στή Φοινίκη, Κύπρο καί Β. Ἀφρική. Τά παραδείγματα πού ἀναφέρει ή Charon ἔχουν τρεῖς σηκοὺς, μέ χωριστή εἴσοδο ὁ καθένας, καί ὄχι τριμερῆ διαίρεση σέ ἕναν ἐνιαῖο χώρο. Συνδυάζονται σχεδόν πάντα μέ τριαδικές λατρεῖες, ὅπως στά ἐτρουσκικά παραδείγματα, παρ' ὅλο πού τὰ λατρευτικά ἀγάλματα δέν ἦταν πάντα τοποθετημένα στούς τρεῖς σηκοὺς, ἀλλά μερικὲς φορές καί τὰ τρία στὸν μεσαῖο σηκό²⁵.

Σέ μία ἀπόπειρα σύγκρισης τῆς ἀρχιτεκτονικῆς τοῦ Ἀρτεμισίου μέ τοὺς τριπλοὺς ναοὺς «ἀνατολικοῦ τύπου», ὅπως τοὺς ὀνομάζει ή Charon²⁶, προβάλλει ή διαφορὰ τοῦ Ἀρτεμισίου ὡς πρὸς τοὺς τρεῖς σηκοὺς τῶν ναῶν αὐτῶν πού ἔχουν χωριστὲς εἰσόδους, καί δέν ἐπικοινωνοῦν μεταξύ τους. Παραμένουν ὡστόσο οἱ ἐξῆς σημαντικὲς ὁμοιότητες: α) οἱ ἀναλογίες τῶν τριῶν διαμερισμάτων (ὁ μεσαῖος σηκὸς εἶναι πλατύτερος ἀπὸ τοὺς δύο ἄλλους ἀλλὰ ὄχι βαθύτερος²⁷), β) ή κατὰ μῆκος διάταξή τους μέ τή μεγαλύτερη πλευρὰ πρὸς τὰ Α, γ) ή συσχέτισή τους μέ κάποιον πρόναο ή συνήθως περιστυλῆ αὐλή, τή δυτικὴ πλευρὰ τῆς ὁποίας καταλαμβάνουν καί ή θέση τους απέναντι ἀπὸ τήν ἀνατολικὴ συνήθως εἴσοδο τοῦ ἱεροῦ²⁸.

Ἡ πιθανὴ ἐπιρροή τοῦ ἄγνωστου ἀρχιτέκτονα τοῦ Ἀρτεμισίου ἀπὸ τήν ἀρχιτεκτονικὴ αὐτὴ καί ιδιαίτερα τῆς Β. Ἀφρικῆς καί τῆς Αἰγύπτου ἴσως μπορεῖ νὰ τεκμηριωθεῖ μέ τὰ παρακάτω στοιχεῖα. Οἱ Μεσσηνιοί, μετὰ τὸν τέταρτο μεσσηνιακὸ πόλεμο, μετανάστευσαν στήν Κυρηναϊκή, στὰ 404 π.Χ., καί ἐγκαταστάθηκαν στὶς Ἑσπερίδες²⁹. Ἀρχισαν νὰ ἐπιστρέφουν στή Μεσσηνία ὅταν ὁ Ἐπαμεινώνδας ἱδρυσε τήν πόλη τῆς Μεσσηνῆς στὰ 369 π.Χ.³⁰. Στήν Κυρήνη ὁ ἀρχαιότερος τριμερῆς ναὸς εἶναι γνωστὸς ἀπὸ τὸν 6ο π.Χ. αἰῶνα: πρόκειται γιὰ τὸ ἱερὸ τοῦ Ὠφέλη³¹, πού ἀποτελοῦνταν ἀπὸ ἕνα ναὸ μέ τρεῖς σηκοὺς τοποθετημένο στή μία πλευρὰ περιτειχισμένης αὐλῆς. Τὸ ἱερὸ αὐτὸ καταστράφηκε στὰ τέλη τοῦ 5ου π.Χ. αἰ. Οἱ τριμερεῖς ναοὶ ή ναοὶ σέ σχῆμα οἴκου εἶναι καί πάλι γνωστοὶ στήν Κυρήνη ἀπὸ τὸν 2ο π.Χ. αἰῶνα καί ὕστερα³². Ὁ S. Stucchi ἀναφέρει τὸ Ἀρτεμῖσιο τῆς Μεσσηνῆς ὡς ἀνάλογο παράδειγμα ὡς πρὸς τήν κάτοψη ἑνὸς ἀκόμη τριμεροῦς ναοῦ τῆς Κυρήνης (2ος π.Χ.), τοῦ ἐπονομαζόμενου ναοῦ «μέ δύο πτέρυγες»³³. Ἄν δεχθοῦμε ὅτι οἱ τριμερεῖς ναοὶ τῆς Κυρήνης εἶναι ἀποτέλεσμα ἐπιρροῆς ἀπὸ τήν αἰγυπτιακὴ ἀρχιτεκτονική, ὅπως ὑποστηρίζει ή Charon³⁴, σύμφωνα μέ τήν ὁποία τὰ τριμερῆ κτίσματα ἔχουν ἀδιάλειπτη παρουσία καί στούς ἐνδιάμεσους αἰῶνες, δέν μποροῦμε νὰ ἀποκλείσουμε τόσο τήν ὑπαρξη, ἀγνώστων σέ μᾶς, τριμερῶν κτισμάτων καί στήν Κυρηναϊκή κατὰ τοὺς αἰῶνες αὐτοὺς ὅσο καί τήν πιθανὴ ἐπιρροή τῶν μεταναστῶν τῆς Μεσσηνῆς ἀπὸ τήν αἰγυπτιακὴ ἀρχιτεκτονική.

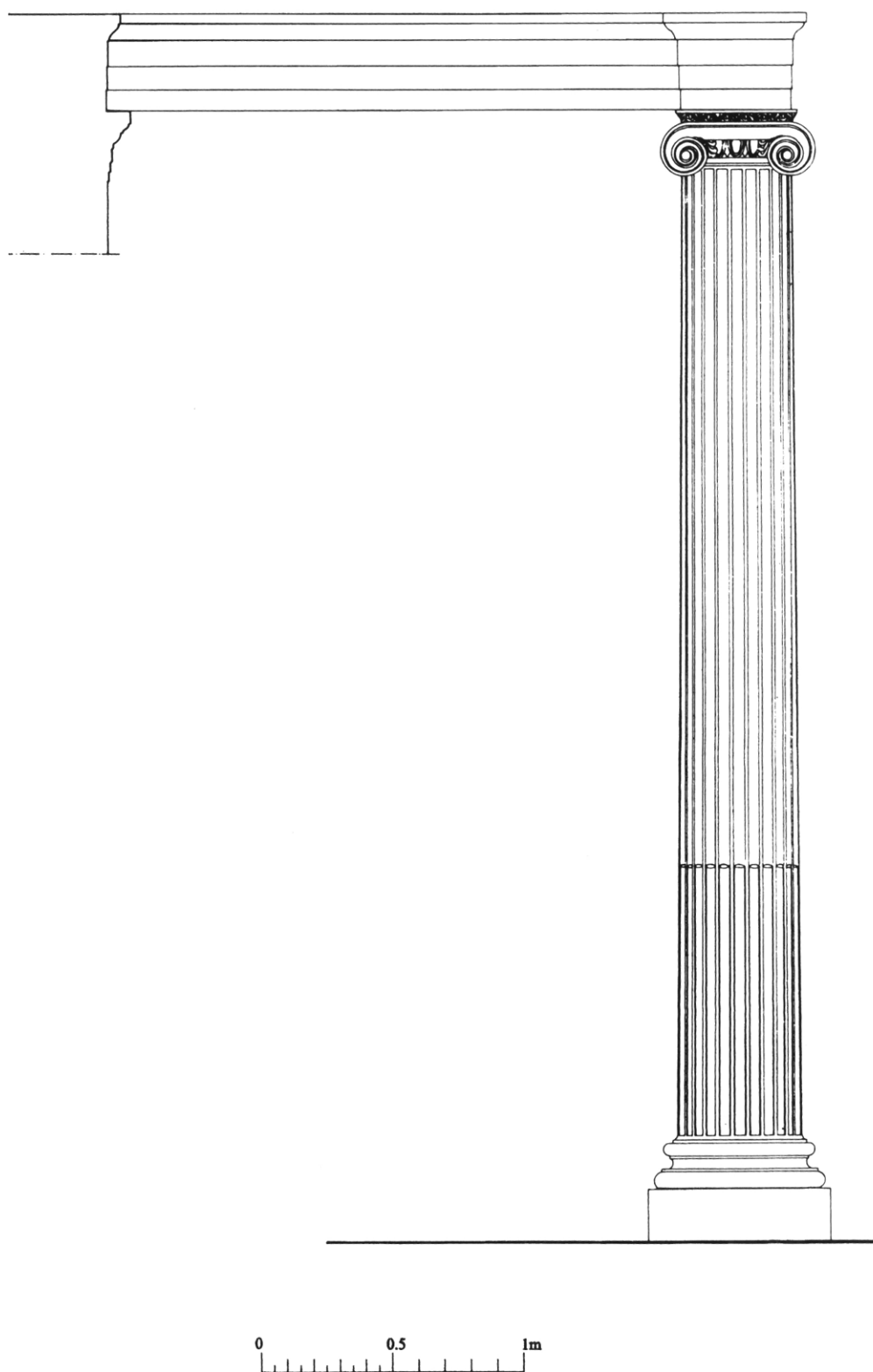

Εικ. 50. Ὁ ἰωνικὸς ρυθμὸς τοῦ Ἀρτεμίου, ἀναπαράσταση.

β. Ὁ ἰωνικὸς ρυθμὸς τοῦ Ἀρτεμισίου (εἰκ. 50)

Τὸν κορμὸ τοῦ ἰωνικοῦ κίονα ἀποτελοῦσαν σφόνδυλοι³⁵ μὲ εἴκοσι τέσσερις ραβδώσεις, διατομῆς σχεδὸν ἡμικυκλικῆς, χωρισμένες ἀπὸ ταινίες. Τοὺς κίονες μὲ εἴκοσι τέσσερις ραβδώσεις συναντᾶμε κυρίως στὴν Ἀττικὴ καὶ τὴ Μ. Ἀσία. Κατὰ τὸν G. Roux στὴν Πελοπόννησο ὁ κορμὸς τοῦ ἰωνικοῦ κίονα εἶχε συνήθως εἴκοσι ραβδώσεις, μὲ ἐξαίρεση τὸν κορινθιακὸ κίονα τῆς Θόλου τῆς Ἐπιδαύρου³⁶. Πάντως ἐξαίρεση ἀποτελοῦν καὶ οἱ ἰωνικοὶ κίονες τοῦ ἐξωτερικοῦ πτεροῦ τοῦ Φιλιπείου στὴν Ὀλυμπία, ποὺ εἶχαν ἐπίσης εἴκοσι τέσσερις ραβδώσεις³⁷.

Στοὺς κίονες τοῦ Ἀρτεμισίου οἱ συμφυεῖς μὲ τὴ βάση κάτω σφόνδυλοι ἔχουν κυρτὲς ραβδώσεις. Τρεῖς ἀκόμη σφόνδυλοι, ποὺ ἀνήκουν στοὺς κίονες τοῦ ναοῦ³⁸, στὸ κάτω τμήμα τοὺς φέρουν ἐπίσης κυρτὲς ραβδώσεις. Κατὰ συνέπεια τὸ κάτω (ἕνα τρίτο) τοῦ ὕψους τοῦ κίονα ἔφερε κυρτὲς ραβδώσεις, ὅπως καὶ σὲ ἄλλα παραδείγματα ἐλληνιστικῶν χρόνων³⁹.

Ἡ βάση τοῦ κίονα σχηματίζεται ἀπὸ σπείρα - τροχίλο - σπείρα μὲ ἐνδιάμεσες ταινίες κατὰ τὰ ἀττικὰ πρότυπα. Ἡ πλίνθος στὴν ὁποία στηρίζεται εἶναι ἀρκετὰ ὑψηλὴ (19.5 ἐκ.) καὶ ξεπερνᾷ τὸ ὕψος τῆς βάσης. Ὡς πρὸς τὰ μεγέθη τοῦ πλάτους τῆς βάσης καὶ τῆς ἐκφορᾶς τῆς ἐπαληθεύονται οἱ σχετικοὶ κανόνες τοῦ Βιτρουβίου γιὰ τὴν ἰωνικὴ βάση⁴⁰. Ὡς πρὸς τὴ σχέση τῆς κάτω (D) καὶ τῆς ἄνω (d) διαμέτρου του, ποὺ εἶναι: $D/d = 466/412 = 1.13$, ὁ ἰωνικὸς κίονας τοῦ Ἀρτεμισίου μπορεῖ νὰ συγκριθεῖ μὲ τὰ ἐξῆς μνημεῖα: Ἀρτέμιδος Ἐφέσου⁴¹ (356-236 π.Χ.), 1,16, Δυτικῆς Στοᾶς Δήλου⁴² (180 π.Χ.), 1,15, Φιλιππεῖο Ὀλυμπίας (338 π.Χ.), 1,14, Αἰθουσῶν IV, IX στὴν Παλαίστρα τῆς Ὀλυμπίας (200 π.Χ.), 1,12⁴³.

Τὸ ἰωνικὸ κιονόκρανο εἶναι συμφυὲς μὲ τὸν ἄνω σφόνδυλο τοῦ κίονα (εἰκ. 51, βλ. καὶ εἰκ. 41-43). Οἱ ραβδώσεις καταλήγουν κάτω ἀπὸ τὸ κιονόκρανο σὲ ἐπίπεδα τμήματα, ὅπως στοὺς ἰωνικοὺς κίονες τοῦ Φιλιπείου, τῆς Παλαίστρας (νότια εἴσοδος - ἀρχὲς 2ου π.Χ. αἰ.) καὶ τοῦ Λεωνίδαίου τῆς Ὀλυμπίας (330-320 π.Χ.)⁴⁴.

Στὴν ὄψη τοὺς οἱ ἔλικες σχηματίζονται ἀπὸ ἀστράγαλο μὲ λεπτὴ ταινία, περισφίγγουν τὸν κορμὸ καὶ ἔχουν ἐλαφρὰ κλίση πρὸς τὰ κάτω⁴⁵. Ὁ ὀφθαλμὸς εἶναι πλατύς (3.6 ἐκ.) καὶ τὸ κέντρο του βρίσκεται στὴ συνέχεια μιᾶς νοητῆς εὐθείας ποὺ χαράσσεται ἀπὸ τὴν ἀκμὴ τῆς προτελευταίας ὀρατῆς ράβδωσης τῆς ὄψης⁴⁶. Ἡ χάραξη αὐτὴ ἐπαληθεύεται καὶ στὶς ἔλικες τῶν κιονοκράνων τοῦ Λεωνίδαίου καὶ τῆς Παλαίστρας. Τὰ κέντρα τῶν ὀφθαλμῶν, στὸ κιονόκρανο τοῦ Ἀρτεμισίου, ἔχουν ἀπόσταση ἴση μὲ μῆκος ἀναπτύγματος τόξου ποὺ περικλείει ἑπτὰ ραβδώσεις (37.5 ἐκ.). Ἡ χάραξη αὐτὴ παρατηρεῖται καὶ σὲ ἄλλα κιονόκρανα τῆς Ἀργολίδος⁴⁷. Τὸ ὀριζόντιο ἐπίπεδο στὸ ὁποῖο ἐδράζονται οἱ ὀφθαλμοὶ εἶναι κάτω ἀπὸ τὸν ἐχίνο, ὅπως καὶ σὲ ἄλλα μνημεῖα τοῦ τέλους τοῦ 3ου π.Χ. αἰώνα⁴⁸. Ὁ ἐχίνος σχηματίζεται ἀπὸ τρία πλήρη ὠὰ ἀνάγλυφα, καὶ ὄχι ζωγραφισμένα, ὅπως συνηθίζεται στὰ πελοποννησιακά⁴⁹. Ἀντίθετα ὁ κυλινδρικός ἀστράγαλος κάτω ἀπὸ τὸν ἐχίνο εἶναι ὀριζόντιος, ἐνῶ ἡ ἐξωτερικὴ ἐπιφάνεια τῶν ὀνύχων κυρτῶνεται ἐλαφρὰ. Οἱ ἔλικες συνδέονται μὲ τὸν ἐχίνο μέσω ἀνθεμίων, τὰ ὁποῖα ἀποτελοῦνται ἀπὸ τρία πλατιά φύλλα, ποὺ κλείνουν τὰ πλάγια ἄκρα τοῦ ἐχίνου.

Ἰδιαίτερο ἐνδιαφέρον ἔχουν οἱ πλάγιες ὄψεις τοῦ κιονοκράνου (βλ. εἰκ. 42-43). Δύο «ἀνθοδέσμες» ἀπὸ φύλλα ἀκάνθου καὶ φύλλα καλάμου κοσμοῦν περίτεχνα τὰ προσκεφάλαια. Μιὰ πλατιὰ κυλινδρική ταινία ὑποδηλοῖ τοὺς μίσχους τῶν καλύκων

πού σχηματίζουν «διπλό κόμπο»⁵⁰ στο κέντρο τους και περιζώνουν τὸ κιονόκρανο, ὥστε νὰ ἐνωθοῦν μὲ τὸν ἀστράγαλο κάτω ἀπὸ τὸν ἐχίνο. Αὐτὴ ἡ «μπαρόκ» μορφή τῶν πλάγιων καλύκων πραγματοποιεῖται μὲ τὴν ἐπιτυχημένη σύνθεση τριῶν, διαφορετικοῦ τύπου, φύλλων. Μετὰ τὸν μίσχο σχηματίζονται τρία φύλλα ἀκάνθου. Τὸ κεντρικὸ καταλαμβάνει τὸ μεγαλύτερο μέρος τῆς ὄψης τοῦ κάλυκα, ἔχει τρεῖς ὀπές καὶ ἔντονα χαραγμένο τὸ νεῦρο τοῦ φύλλου πού στο ἄκρο του ἀνυψώνεται ἐλαφρὰ πρὸς τὰ πάνω. Ἀπὸ τὰ σημεῖα συναρμογῆς τῶν φύλλων τῆς ἀκάνθου ξεκινοῦν τὰ μεγάλα φύλλα, ἐλαφρὰ τοξοειδῆ στὶς ἀπολήξεις τους, μὲ ἔντονες ἐπίσης τὶς χαράξεις τῶν νεύρων καὶ τῶν περιγραμμάτων τους. Τέλος ἀνάμεσά τους προβάλλουν μικρὰ λογχοειδῆ φύλλα παρόμοια μὲ τὰ ἐνδιάμεσα φύλλα τῶν ὀνύχων τῆς πρόσοψης. Οἱ κάλυκες καταλήγουν στὰ ἄκρα σὲ ἐπίπεδες φαρδιές ταινίες πού ἀποτελοῦν καὶ τὴν πλάγια ὄψη τῶν ἐλίκων.

Κατὰ τὸν Ἄ. Ὁρλάνδο ἡ κόσμησις τοῦ προσκεφαλαίου μοιάζει μὲ ἐκεῖνη τοῦ ἰωνικοῦ κιονοκράνου τοῦ ναοῦ τῆς Fortuna Virilis (125 π.Χ.) στὴ Ρώμη⁵¹. Πάντως εἶναι δύσκολο νὰ προσδιοριστῆ ἡ προέλευσις τοῦ τόσο κοσμημένου προσκεφαλαίου στοῦ Ἀρτεμίου⁵², τὸ ὁποῖο γιὰ τὰ μέχρι σήμερα γνωστὰ δεδομένα, ἀποτελεῖ σπάνιο παράδειγμα στὴν ἑλληνιστικὴ Πελοπόννησο. Ὅμως, οὔτε στὴν ὑπόλοιπη Ἑλλάδα ὑπάρχουν ἀρκετὰ παραδείγματα ἰωνικῶν κιονοκράνων, μὲ φυτικὲς διακοσμήσεις στοὺς κάλυκες. Ἀπὸ τὰ ἐλάχιστα πού ἔχουμε ὑπόψη ἀναφέρουμε τὰ κιονόκρανα στὴν ὑπόστυλη Στοὰ τῆς Δήλου⁵³ (210 π.Χ.) καθὼς καὶ τὰ κιονόκρανα τῆς αἴθουσας ΙΧ στὴν παλαιόστρα τῆς Ὀλυμπίας⁵⁴ (2ος π.Χ. αἰ.), πού ἔχουν ὅμως πὸ ἀπλοποιημένη μορφή.

Ἀντίθετα προσκεφάλαια μὲ φυτικὲς διακοσμήσεις συναντᾶμε πολὺ συχνὰ στὴ Μ. Ἀσία⁵⁵: Στὸν ναὸ τῆς Ἀφροδίτης στὴν Ἀφροδισία (1ος π.Χ. αἰ.)⁵⁶, στοῦ Ἀρτεμίου τῆς Μαγνησίας (2ος π.Χ. αἰ.)⁵⁷, στὴν Ἐξέδρα D στὴν Πέργαμο (127 π.Χ.)⁵⁸, καθὼς καὶ στοῦ ναοῦ τοῦ Ἀπόλλωνος στὴ Χρύσα (τέλος 3ου π.Χ. αἰ.)⁵⁹, πού κατὰ τὸν Bingöl ἀπέτελεσε ἴσως καὶ τὸ πρότυπο αὐτοῦ τοῦ ἔντονα διακοσμημένου φυτόμορφου προσκεφαλαίου⁶⁰. Στὰ παραπάνω παραδείγματα παρόμοιες μὲ τὰ κιονόκρανα τοῦ Ἀρτεμίου εἶναι τόσο ἡ θεματολογία τῆς μορφῆς τους καὶ οἱ συνδυασμοὶ τῶν φύλλων τους, ὅσο καὶ ἡ κατεργασία τους, δηλ. ἡ σχετικὰ ἐπιμελημένη λάξευσις τῶν ὀπῶν, τὸ σχῆμα τους, ὁ τρόπος λάξευσις τῶν νεύρων τῶν φύλλων κλπ. Ὡς πρὸς τὸ κεντρικὸ μοτίβο τοῦ «κόμπου» τὸ βρίσκουμε καὶ στὴν Ἐξέδρα D τῆς Περγᾶμου⁶¹.

Ὁ ἄβακας εἶναι ὀρθογώνιος καὶ κοσμεῖται, κατὰ τὰ ἀττικὰ πρότυπα, μὲ ἀνάγλυφο λέσβιο κυμάτιο. Οἱ κανόνες τοῦ Βιτρουβίου ἔχουν καὶ πάλι ἐφαρμογὴ στὴ σχέση τοῦ μήκους τοῦ ἄβακα μὲ τὸ συνολικὸ ὕψος τοῦ κιονοκράνου, δηλαδὴ τὸ ὕψος τοῦ κιονοκράνου εἶναι ἴσο μὲ τὸ 1/2 τοῦ μήκους τοῦ ἄβακα, ὅπως ἀκριβῶς περιγράφει ὁ Λατίνος ἀρχιτέκτονας⁶².

Συμπερασματικὰ ὡς πρὸς τὸν ἰωνικὸ κίονα πρέπει νὰ ὑπογραμμιστοῦν τὰ ἑξῆς: Ὁ συνδυασμὸς τῶν ἐπὶ μέρους στοιχείων του χαρακτηρίζεται ἀπὸ ἐκλεκτικὴ τάση. Ἡ βάση του εἶναι ἀττικὴ ἀλλὰ συνδυάζεται μὲ τὴν πλίνθο. Ὁ κορμὸς ἔχει εἴκοσι τέσσερις ραβδώσεις, κατὰ τὰ ἀττικὰ πρότυπα, δὲν καταλήγει ὅμως σὲ τεταρτοσφαίρια, ἀλλὰ σὲ ἐπίπεδα τμήματα. Τὸ κιονόκρανο στὶς προσόψεις του ἔχει πολλὲς ὁμοιότητες μὲ πελοποννησιακὰ παραδείγματα, διαφέρει ὅμως ὡς πρὸς τὸ λέσβιο ἀνάγλυφο κυμάτιο τοῦ ἄβακα τὸ ὁποῖο εἶναι ἀττικῆς προέλευσης. Τέλος ἡ περίτεχνη κόσμησις τοῦ προσκεφαλαίου στὶς πλάγιες ὄψεις τοῦ κιονοκράνου εἶναι ἀνάλογη μὲ ἐκεῖνες

μνημείων που βρίσκονται έξω από την Πελοπόννησο, στη Δήλο, την Ίταλία και κυρίως στη Μικρά Ἀσία.

Ὅσον ἀφορᾷ στὸ ἐπιστύλιο σύμφωνα με τὰ θραύσματα τῶν ἐπιστυλίων⁶³ που βρέθηκαν (εἰκ. 31-32), εἶναι συμφυῆς με τὴ ζωφόρο καὶ ἀποτελεῖται ἀπὸ τρεῖς παράλληλες ταινίες, που μειώνονται ἀπὸ πάνω πρὸς τὰ κάτω, ὅπως στὰ μικρασιατικὰ παραδείγματα. Πάνω ἀπὸ τὴν πρώτη ταινία μεταξὺ ἐπιστυλίου καὶ ζωφόρου εἶχε ὑψηλὸ κυμάτιο, ἂν καὶ δὲν διακρίνεται ὁ τύπος τοῦ κυματίου.

γ. Τὰ ἐπικράνα τῶν παραστάδων

Τὰ δύο ἐπικράνα τῶν ἐσωτερικῶν παραστάδων που σώζονται κοσμοῦνται σὲς πλάγιες ὄψεις τους με ὀκτάφυλλους ρόδακες (βλ. εἰκ. 45-46), παρόμοιους με ἐκείνους που κοσμοῦν τὰ ἐπικράνα τῶν παραστάδων τοῦ τάφου τῶν Λευκαδίων σὴ Μακεδονία (300 π.Χ.)⁶⁴. οἱ ρόδακες ἐφάπτονται τῶν τριῶν παράλληλων ταινιῶν τοῦ ἐπικράνου, που διατρέχουν καὶ τὴν κύρια ὄψη του. Ἡ ἄνω ταινία εἶναι μεγαλύτερη καὶ στέφεται ἀπὸ ἰωνικὸ κυμάτιο με ὄνυχες, ὅπως στὸν τάφο τῶν Λευκαδίων καὶ στοὺς πεσσοὺς τῶν ἀμφικιώνων τῆς βόρειας αἴθουσας τῆς στοᾶς τοῦ Φιλίππου σὴ Δήλο⁶⁵ (216-210 π.Χ.). Ἀκολουθεῖ λέσβιο κυμάτιο (ὅπως στὸ κιονόκρανο) καὶ πολὺ ὑψηλὸ μέτωπο. Στὸ κέντρο τῆς πρόσοψης τοῦ ἐπικράνου Ε1 σώζεται τμήμα ἀνάγλυφης κόσμησης ἀπὸ φύλλα ἀκάνθου, παρόμοια με ἐκεῖνα που κοσμοῦν τοὺς κάλυκες τοῦ κιονοκράνου. Τὰ φυτόμορφα διακοσμητικὰ μοτίβα καὶ τὰ κοινὰ χαρακτηριστικὰ τῶν κυματίων (λέσβια σὲς ἀπολήξεις) σὲ συνδυασμὸ με τὴν κατεργασία τους, δὲν ἀφήνουν ἀμφιβολίες γιὰ τὴ σύγχρονη με τὰ κιονόκρανα κατασκευὴ τους, πιθανότατα ἀπὸ τὸν ἴδιο καλλιτέχνη.

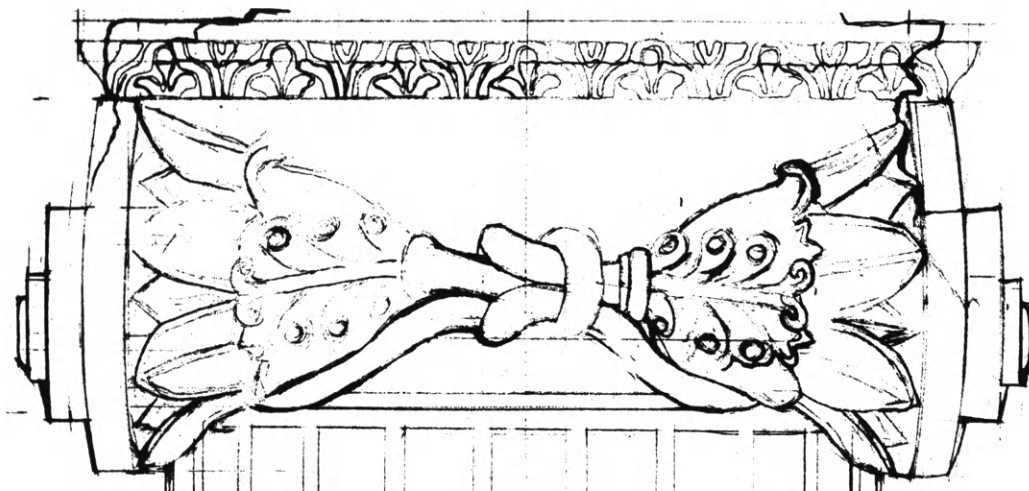

Εἰκ. 51. Κιονόκρανο K11.

ΤΑ ΒΑΘΡΑ ΤΩΝ ΑΝΑΘΗΜΑΤΩΝ

Μέσα στον ναό της Ἀρτέμιδος διασώθηκαν κατὰ χώραν δώδεκα ἀναθηματικά βάθρα καὶ δύο ἐνεπίγραφες κυλινδρικές στήλες (βλ. σ. 21, εἰκ. 10).

Μὲ ἐξαιρέση τὸ βάθρο τοῦ λατρευτικοῦ ἀγάλματος Β6, ποὺ ἰδρύθηκε πιθανότατα τὴν ἴδια περίοδο μὲ τὴν κατασκευὴ τοῦ ναοῦ, τὰ βάθρα τῶν ἀναθημάτων (ἀνδριάντες ἱερειῶν τῆς Ἀρτέμιδος), στήθηκαν στὸν ναὸ σταδιακά, σὲ μεταγενέστερους χρόνους (εἰκ. 49). Αὐτὸ προκύπτει ἀπὸ τὴ μὴ ἐπιμελημένη τοποθέτησή τους, ὡς πρὸς τὰ ἀρχιτεκτονικὰ στοιχεῖα τοῦ ναοῦ, καθὼς καὶ ἀπὸ τὶς ἐπιγραφές τους⁶⁶. Στὴν παρατήρησι αὐτὴ συνηγοροῦν καὶ τὰ ἀποτελέσματα μιᾶς σύντομης συγκριτικῆς μελέτης τῶν κυματίων τῶν βάθρων Β6, Β5, Β11, Β12 (εἰκ. 52) ποὺ ἀκολουθεῖ:

Τὸ κεντρικὸ λατρευτικὸ βάθρο Β6

Ἡ βάση τῶν ὀρθοστατῶν του σχηματίζεται ἀπὸ μεγάλο ἀστράγαλο καὶ λέσβιο κυμάτιο. Εἶναι παρόμοιο, ὡς πρὸς τὴ μορφὴ καὶ τὶς ἀναλογίες του, μὲ τὸ κυμάτιο τῆς βάσης τῶν ἐξωτερικῶν ὀρθοστατῶν τῆς θόλου τῆς Ἐπιδαύρου⁶⁷, καθὼς καὶ μὲ τὴν βάση βάθρου τοῦ Λεωνίδαῖο τῆς Ὀλυμπίας⁶⁸, ποὺ χρονολογοῦνται στὸ δεύτερο μισὸ τοῦ 4ου π.Χ. αἰώνα.

Τὸ βάθρο Β5

Ἡ στέψη του σχηματίζεται ἀπὸ λέσβιο καὶ κοῖλο κυμάτιο ποὺ καταλήγουν σὲ ὑψηλὸ μέτωπο: μοιάζουν μὲ τὰ κυμάτια ἰωνικῶν ἐπιστυλίων τοῦ Γυμνασίου τῆς Δήλου⁶⁹ (156 π.Χ.). Ἡ ἐπιγραφή του χρονολογεῖται στὸ 1ο μ.Χ. αἰώνα.

Τὸ βάθρο Β11

Φέρει τὸ ἴδιο κοιλόκυρτο κυμάτιο στὴ στέψη καὶ τὴν βάση του (cyma reversa), ἀνάλογο μὲ κυμάτιο θράνου τοῦ Ἄνω Γυμνασίου τῆς Περγάμου⁷⁰ (2ος π.Χ. αἰ.). Στὸν 2ο π.Χ. αἰώνα χρονολογεῖται καὶ ἡ ἐπιγραφή του.

Τὸ βάθρο Β12

Ἔχει στέψη μὲ cyma reversa ποὺ μπορεῖ νὰ συγκριθεῖ μὲ κυμάτιο θράνου τῆς δυτικῆς κιονοστοιχίας τοῦ θεάτρου τῆς Δήλου⁷¹, ποὺ δὲν χρονολογεῖται ἀκριβῶς, ἀλλὰ ἀνήκει στὴν κατηγορία τῶν κυματίων ποὺ χρονολογοῦνται ἀνάμεσα στὸν 4ο καὶ 2ο π.Χ. αἰώνα. Ἡ ἐπιγραφή του, ἴσως μεταγενέστερη, χρονολογεῖται στὸν 1ο μ.Χ. αἰώνα. Στὸν 1ο μ.Χ. αἰώνα χρονολογεῖται καὶ ἡ ἐπιγραφή τοῦ Β9.

Τὰ κυκλικὰ βάθρα Σ1, Σ2 ὅπως μαρτυροῦν οἱ ἐπιγραφές τους χρονολογοῦνται στὸν 2ο ἢ 3ο μ.Χ. αἰώνα καὶ ἴσως εἶναι τὰ τελευταῖα ποὺ ἰδρύθηκαν στὸν ναό.

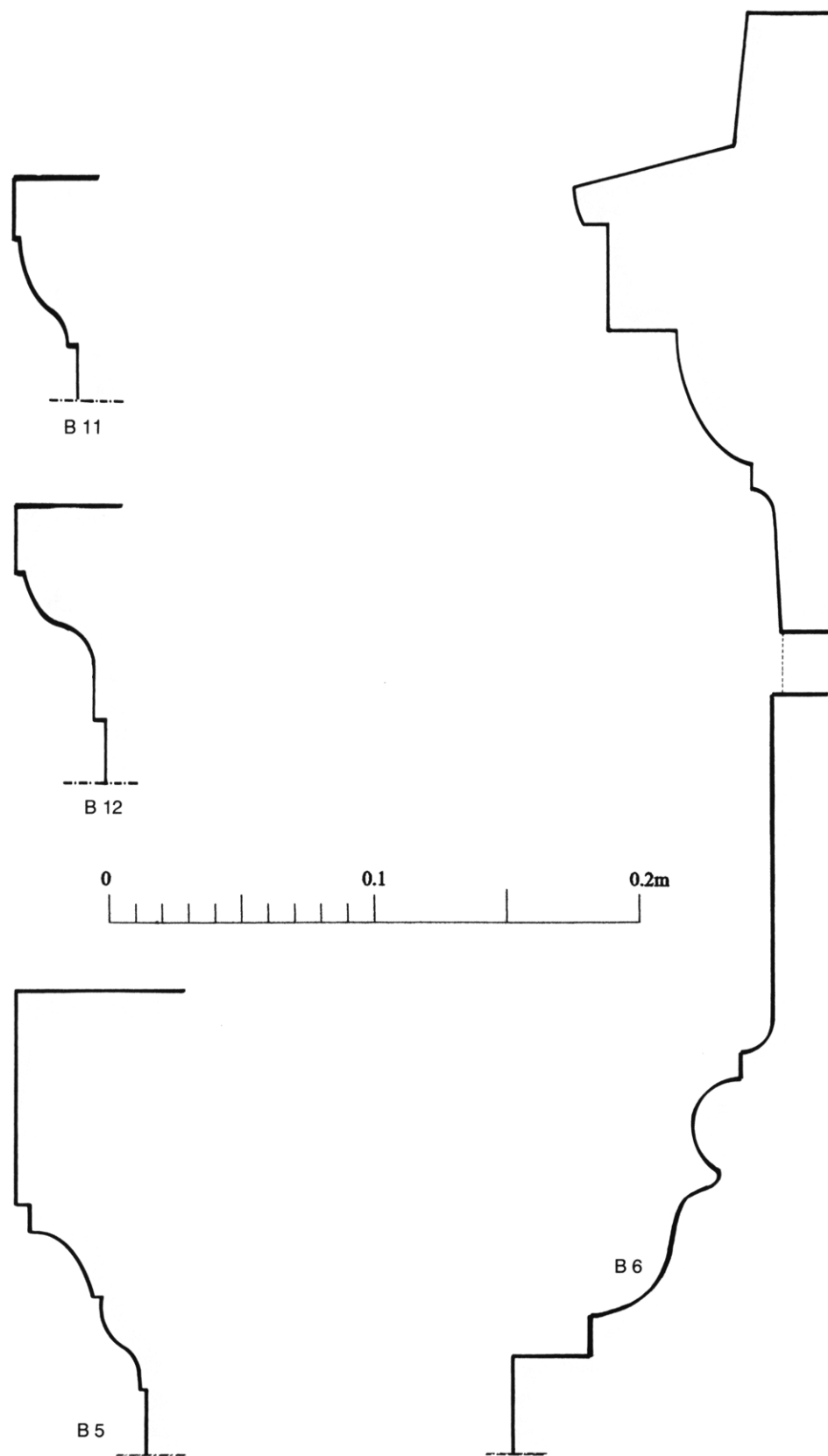

Εικ. 52. Κυμάτια βάθρων.

Η ΧΡΟΝΟΛΟΓΗΣΗ ΤΟΥ ΜΝΗΜΕΙΟΥ

Για τη χρονολόγηση του Ἄρτεμισιου μᾶς λείπουν στοιχεῖα ἀπὸ τὰ ἀνασκαφικὰ δεδομένα⁷². ἔτσι θὰ στηριχτοῦμε στὰ ἀρχιτεκτονικὰ μέλη καὶ τὰ ἀρχιτεκτονικὰ γενικῶς χαρακτηριστικὰ τοῦ ναοῦ ποὺ ἀναλύσαμε παραπάνω. Βοηθητικὸ στοιχεῖο ἀποτελοῦν οἱ ἐπιγραφές τῶν ἀναθηματικῶν βάθρων καὶ ἡ μαρτυρία τοῦ Πausanias ἀπὸ τὴν περιήγησή του στὸ Ἄσκληπιεῖο τῆς Μεσσηνίας.

Ὅσον ἀφορᾷ στὰ ἀρχιτεκτονικὰ χαρακτηριστικὰ τοῦ Ἄρτεμισιου, εἶδαμε ἀναλυτικὰ παραπάνω (σ. 55), ὅτι ἡ μορφολογία τῆς ὄψης τοῦ ναοῦ καὶ ἰδιαίτερα ἡ χρῆση τῶν ἀμφικίωνων στὴν τριμερῆ διάρθρωσή της χαρακτηρίζει μνημεῖα ἀπὸ τὸν 3ο π.Χ. αἰ. καὶ ὕστερα. Οἱ κίονες, ἰωνικοῦ ρυθμοῦ καὶ εἰδικότερα τὸ κιονόκρανο μὲ τὴν περίτεχνη κόσμηση τῶν προσκεφαλαίων του, τόσο ὡς πρὸς τὴ μορφή ὅσο καὶ ὡς πρὸς τὴν κατεργασία μπορεῖ νὰ συγκριθοῦν μὲ ἀντίστοιχα ἀρχιτεκτονικὰ μέλη μνημείων ποὺ χρονολογοῦνται ἀπὸ τὰ τέλη τοῦ 3ου μέχρι καὶ τὸν 1ο π.Χ. αἰώνα.

Οἱ ἐπιγραφές τῶν βάθρων τῶν ἀναθημάτων στὸ Ἄρτεμισιο χρονολογοῦνται στὸ διάστημα ἀπὸ τὸν 2ο π.Χ. (βάθρο B11 στὸ βόρειο κλίτος) μέχρι τὸν 3ο μ.Χ. αἰώνα.

Τέλος ὅσον ἀφορᾷ στὰ λατρευτικὰ ἀγάλματα ὁ Pausanias ἀναφερόμενος στὴ δυτικὴ πτέρυγα τῶν στοῶν τοῦ Ἄσκληπιείου κατονομάζει τὰ ἀγάλματα τῶν Οἴκων τονίζοντας ὅτι «τὰ μαρμάρια εἶναι ἔργα τοῦ Δαμοφώντος»⁷³. Τὸ μαρμάρينو λατρευτικὸ ἄγαλμα τῆς Ἀρτέμιδος Φωσφόρου ποὺ ἦταν τοποθετημένο στὸν ναὸ εἶναι ἓνα ἀπὸ αὐτά. Σύμφωνα μὲ τοὺς μελετητὲς τοῦ Pausanias, ὁ περιηγητὴς ἀναφέρεται στὸν γνωστὸ γλύπτη Δαμοφώντα ποὺ ἄκμασε στὰ 200-170 π.Χ. Τὰ παραπάνω, καὶ σὲ ἀναμονὴ νέων στοιχείων ἀπὸ τὶς ἔρευνες ποὺ γίνονται στὸ Ἄσκληπιεῖο, μᾶς ἐπιτρέπουν νὰ ὀρίσουμε ὡς ὀριακὴ χρονολογία (*terminus ante quem*) γιὰ τὴν ἴδρυση τοῦ Ἄρτεμισιου τὰ τέλη τοῦ 3ου π.Χ. αἰώνα.

Ἡ τοιχοποιία ἀπὸ κοινὸς λίθους καὶ κονίαμα ποὺ σώζεται ἐν μέρει στὸν δυτικὸ τοῖχο τοῦ Ἄρτεμισιου μαρτυρεῖ μεταγενέστερη ἐπισκευὴ τοῦ ναοῦ, πιθανότατα μετὰ τὸν 2ο μ.Χ. αἰ., σύμφωνα μὲ τὴν τυπολογία τῆς κατασκευῆς⁷⁴. Πάντως εἶναι βέβαιο ὅτι ὁ ναὸς ἦταν σὲ λειτουργία τουλάχιστον ἕως καὶ τὸν 3ο μ.Χ. αἰώνα, ὅπως μαρτυροῦν οἱ ἐπιγραφές τῶν βάθρων, καθὼς καὶ ὀρισμένα ἀγαλμάτια ἱερειῶν ποὺ ἀποτελοῦν ἀντίγραφα τῆς ἐποχῆς τῶν Ἀντωνίνων^{74α}.

Η ΓΡΑΦΙΚΗ ΑΠΟΚΑΤΑΣΤΑΣΗ

Για την προτεινόμενη γραφική αποκατάσταση του ναού αντιμετωπίσαμε τα παρακάτω προβλήματα:

α. Ο ναός σώζεται μόνον έως τὸ ὕψος τῶν στέψεων τῶν ὀρθοστατῶν τῶν τοίχων (1.06 μ.) ἐνῶ οἱ λιθόπλινθοι τῆς ἀνωδομῆς του δὲν ἔχουν σωθεῖ, παρὰ μόνο στὴ ΒΔ γωνία καὶ στὶς δύο πρῶτες σειρές τους (βλ. σ. 18, εἰκ. 7γ).

β. Ἀπὸ τὰ ἀρχιτεκτονικὰ μέλη τῶν τεσσάρων κίωνων του σώζονται: οἱ τέσσερις βάσεις συμφυεῖς μὲ τὸν πρῶτο σφόνδυλο. Τρία κιονόκρανα, συμφυῆ μὲ τὸν τελευταῖο σφόνδυλο, καὶ πέντε ἀκόμα σφόνδυλοι ποὺ δὲν ἀνήκουν, τουλάχιστον οἱ τρεῖς (K2- K7- K10), στὸν ἴδιο κίονα.

γ. Οἱ τέσσερις παραστάδες σώζονται ἐπίσης σὲ χαμηλὸ ὕψος, σώζονται δὲ καὶ δύο ἀπὸ τὰ ἐπικράνα τους.

δ. Δὲν ἔχουν σωθεῖ, ἀπ' ὅ,τι τουλάχιστον εἶναι γνωστὸ μέχρι σήμερα, τμήματα γείσων ἢ σίμες ἀπὸ τὸν ναό.

ε. Δὲν γνωρίζουμε τὴν ἀκριβῆ θέση εὔρεσης τῶν μελῶν κατὰ τὴν ἀνασκαφὴ λόγω ἐλλείψεως τῆς σχετικῆς φωτογραφικῆς τεκμηρίωσης.

ς. Ἡ στοὰ τοῦ Ἀσκληπιείου δὲν ἔχει μελετηθεῖ ἀκόμα, ὥστε νὰ μπορούν νὰ γίνουν κάποιες συσχετίσεις. Ἡ προσπάθειά μας λοιπὸν στράφηκε κυρίως στὴν εὔρεση στοιχείων ἀπὸ τὶς μετρήσεις τῆς κάτοψης τοῦ ναοῦ, ἐφ' ὅσον ἐκεῖνα τῆς ἀνωδομῆς εἶναι ἀνεπαρκῆ. Διαπιστώθηκε λοιπὸν ὅτι μπορεῖ νὰ ἐφαρμοστεῖ στὶς διαστάσεις τῆς κάτοψης τὸ ἀττικὸ πόδι⁷⁵ μήκους 0.296 μ. Ἡ εὔρεση τοῦ κατασκευαστικοῦ πόδα κρίναμε ὅτι θὰ βοηθοῦσε σημαντικὰ καὶ στὴν ἀναπαράσταση τοῦ ὕψους τοῦ ναοῦ.

Τὸ μήκος τοῦ ναοῦ μεταξὺ τῶν ὀρθοστατῶν τῶν τοίχων εἶναι 13.10 μ., δηλαδὴ 44 1/4 πόδια. Ἡ μέτρηση ἀνάμεσα στὶς βάσεις τῶν ὀρθοστατῶν μᾶς δίνει 13.03 μ., δηλαδὴ 44 πόδια, τὸ δὲ μήκος τοῦ σηκοῦ, δηλ. ἡ ἀπόσταση ἀνάμεσα στὶς πλίνθους τῶν παραστάδων τῆς ἀνατολικῆς πλευρᾶς εἶναι 6.22 μ., δηλ. 21 πόδια. Ἀκόμα ἡ ἀπόσταση ἀνάμεσα στὶς πλίνθους τῶν παραστάδων καὶ τῶν κίωνων εἶναι 1.20 μ., δηλ. 4 πόδια περίπου. Ἐνῶ ἀνάμεσα στὶς πλίνθους τῶν κίωνων εἶναι 1.22 μ., δηλαδὴ 4 πόδια καὶ 2 δάκτυλοι. Τέλος τὸ βάθος τοῦ ναοῦ, λαμβανόμενο στὸ νότιο ἄκρο του, ποὺ ἔχει τὶς λιγότερες παραμορφώσεις, εἶναι 5.79 μ., δηλαδὴ 19.5 πόδια.

Ὁ κατασκευαστικὸς κἀνναβος τοῦ ναοῦ ἦταν λοιπὸν σύμφωνα μὲ τὰ παραπάνω ἓνα τετράγωνο μὲ πλευρὸς 0.296 × 0.296 μ. Τὸν κἀνναβο αὐτὸν ἐφαρμόσαμε στὴν κάτοψη τοῦ ναοῦ (εἰκ. 53).

Για τὸν ὑπολογισμὸ τοῦ ἀρχικοῦ ὕψους τοῦ ναοῦ καὶ εἰδικότερα τοῦ ἰωνικοῦ κίονα, ἐπιχειρήσαμε νὰ συνδυάσουμε μεταξὺ τους τοὺς σφονδύλους ποὺ βρέθηκαν μέσα ἢ κοντὰ στὸν ναό, καὶ εἶναι οἱ ἑξῆς: Οἱ τέσσερις βάσεις τῶν κίωνων K1, K3, K4, K6 μὲ συμφυεῖς τοὺς κάτω σφονδύλους τους ποὺ βρέθηκαν κατὰ χώραν. Οἱ σφόνδυλοι K2, K7 τοποθετημένοι στὸν ναὸ ἀπὸ τὸν Ἄ. Ὁρλάνδο, ποὺ ἔχουν κυρτὲς ραβδώσεις στὸ κάτω τμήμα τους (εἰκ. 34, 38). Ὁ σφόνδυλος K10, ποὺ φέρει ἐπίσης κυρτὲς ραβδώσεις, βρέθηκε ἔξω ἀπὸ τὸν ναὸ ἀλλὰ ἀνήκει κατὰ τὴ γνώμη μας στοὺς κίονες τοῦ ναοῦ⁷⁶. Οἱ K8, K9 ποὺ φέρουν κοῖλες ραβδώσεις. Τέλος τρία κιονόκρανα συμφυῆ μὲ τὸν ἀνώτερο σφόνδυλο τῶν κίωνων.

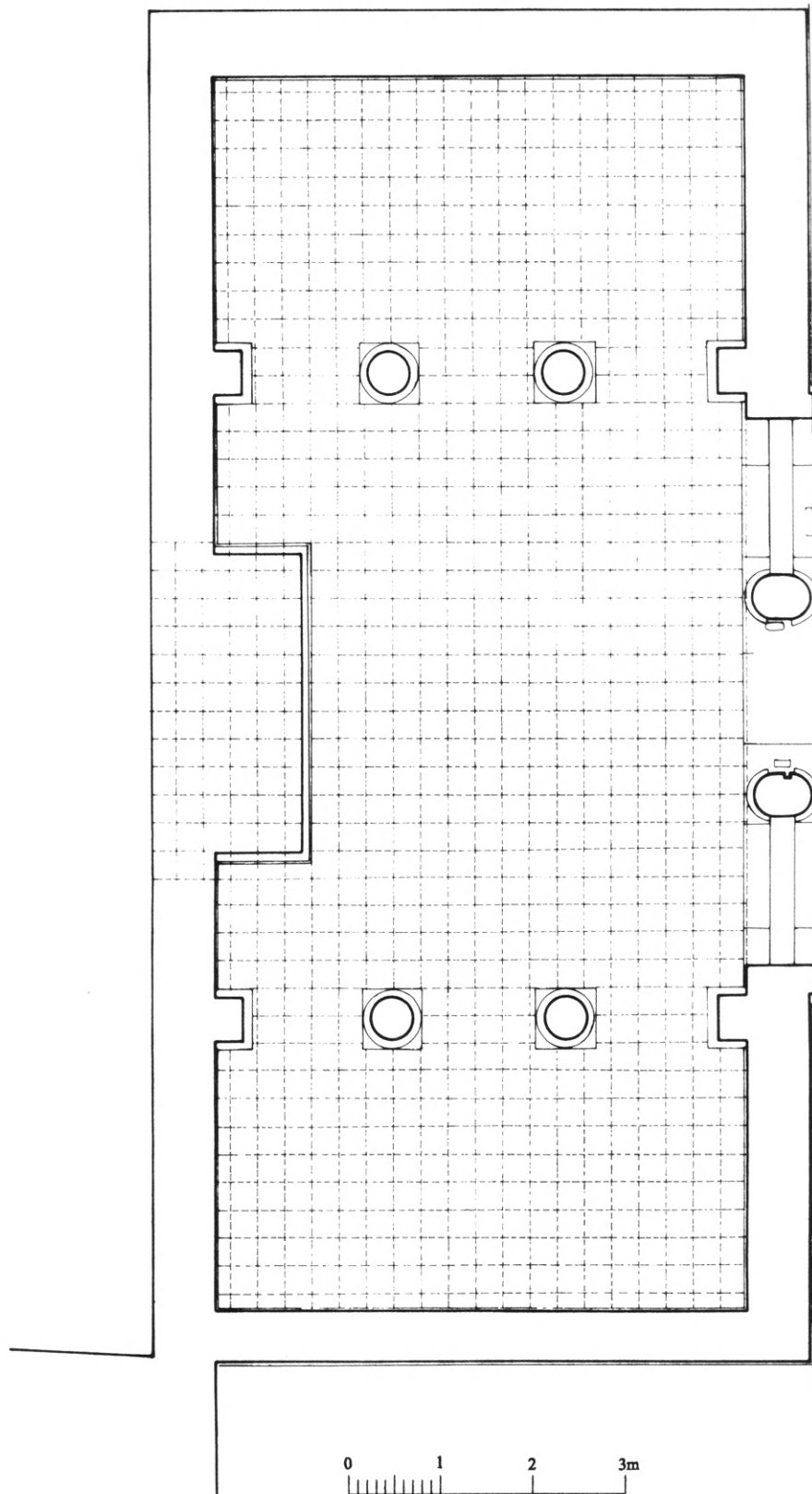

Εικ. 53. Έφαρμογή του κατασκευαστικού πόδα στην κάτωψη.

Οι σφόνδυλοι τῶν κίωνων συνδέονταν μεταξύ τους με γόμφους ἀπὸ τοὺς ὁποίους ἐναπομένουν τὰ λαξεύματα τῶν τῶρων τους. Οἱ σφόνδυλοι τῶν βάσεων φέρουν ἀπὸ τέσσερεις τῶρους στὴν ἐπιφάνεια ἀναμονῆς γιὰ τὴν κατακόρυφη σύνδεση με τοὺς ὑπερκείμενους σφονδύλους. Ἐπὶ τῶν K2, K7 διακρίνονται ἀπὸ δύο λαξεύματα τῶρων τόσο στὴν ἄνω ὥσο καὶ στὴν κάτω ἐπιφάνειά τους⁷⁷. Στους σφονδύλους K8, K9 καὶ K10 δὲν διακρίνονται λαξεύματα τῶρων.

Σὲ ἀπόπειρα συνδυασμοῦ τῶν σφονδύλων ὑποθέσαμε κατ' ἀρχὴν τὸν συνδυασμὸ τῆς βάσης K1 (κάτω διαμ. 46.6 ἐκ. καὶ ἄνω 45 ἐκ.) με τὸν σφόνδυλο K2 (διαμ. 44.7 ἐκ.). Οἱ δύο λίθοι φέρουν κυρτὲς ραβδώσεις ἐνῶ οἱ διάμετροί τους συναρμολοζοῦν. Ὅμως ὁ συνδυασμὸς τους ἦταν ἀνέφικτος λόγω τῆς ἀναντιστοιχίας τῶν συνδέσμων τους⁷⁸. Τὸ ἴδιο ἰσχύει καὶ ἐὰν ὑποθέσουμε ὅτι ὁ ὑπερκείμενος σφόνδυλος τοῦ K1 ἦταν ὁ K7 ἢ ὁ K10.

Δεδομένου λοιπὸν ὅτι οἱ διαθέσιμοι σφόνδυλοι δὲν συνδυάζονται μεταξύ τους καταφεύγουμε σὲ θεωρητικὴ παραδοχὴ γιὰ τὴ γραφικὴ ἀποκατάσταση τοῦ ὕψους τοῦ ἰωνικοῦ κίονα. Ὡς ὕψος τοῦ κίονα προτείνεται τὸ ὕψος τῶν ἐννέα κάτω διαμέτρων τοῦ D: Ἡ ἀναλογία 1/9 συναντιέται συχνὰ στοὺς ἰωνικοὺς κίονες μνημείων ἀπὸ τὰ τέλη τοῦ 4ου π.Χ. μέχρι καὶ τὸν 2ο π.Χ. αἰῶνα⁷⁹. Κατὰ συνέπειαν ὑποθέτουμε ὅτι τὸ ὕψος τοῦ ἰωνικοῦ κίονα τοῦ ναοῦ εἶναι: $46.6 \times 9 = 4.194 \mu.$ πὺ ἀντιστοιχεῖ σὲ $419 : 29.6 = 14.17$ ἀττικὰ πόδια.

Ἐπειδὴ τὸ ὕψος τοῦ κίονα σὲ πόδια ἦταν συνήθως σὲ ἀκέραιο ἀριθμὸ, δεχόμεστε ὅτι τὸ ὕψος ἦταν 14 πόδια, ἤτοι $14 \times 29.6 = 4.144 \mu.$ Ἡ ἀναλογία ὕψους/D πὺ προκύπτει εἶναι 8.89 D (εἰκ. 50).

Γιὰ τὴν ὑπόθεση γραφικῆς ἀποκατάστασης τῶν ὑπολοίπων στοιχείων τοῦ ἰωνικοῦ ρυθμοῦ δεχθήκαμε τὰ παρακάτω: Οἱ ἀμφικίονες τῆς ὄψης τοῦ ναοῦ ὑποθέτουμε ὅτι ἔφεραν ἰωνικὰ κιονόκρανα, ὅπως οἱ κίονες. Τὰ ἐπίκρανα τῶν παραστάδων τῆς σχεδιάστηκαν ὅμοια με ἐκεῖνα πὺ σώζονται στῆς ἐσωτερικὲς παραστάδες. Ὑπενθυμίζουμε ὅτι δὲν σώζεται κανένα ἀπὸ αὐτὰ τὰ μέλη. Πάνω ἀπὸ τὰ θωράκια πὺ βρίσκονται στὸ μεταξύ παραστάδων - ἀμφικιόνων διάστημα δὲν μπορεῖ παρὰ νὰ ὑπῆρχαν δύο μεγάλα ἀνοίγματα (παράθυρα) πρὸς τὴ στοά. Τὸ ὕψος τοῦ ἐπιστυλίου με τὴ ζωφόρο πὺ διατρέχει ὅλη τὴν πρόσοψη τοῦ ναοῦ προέκυψε ἀπὸ τὸ σωζόμενο θραῦσμα E1⁸⁰ (εἰκ. 54α-β, 55α-β).

Ὡς πρὸς τὴν ἀνωδομὴ τοῦ ναοῦ, πάνω ἀπὸ τοὺς ὀρθοστάτες δὲν διαθέτουμε ἐπαρκῆ στοιχεῖα γιὰ τὴ γραφικὴ ἀποκατάσταση τοῦ τοίχου. Ἐνδεικτικὴ πάντως εἶναι ἡ διαμόρφωση τοῦ δυτικοῦ τοίχου τοῦ ναοῦ με μεγάλες λιθοπλίνθους πὺ σώζονται σὲ ὕψος δύο δόμων ἐπάνω ἀπὸ τὴν ἐπίστεψη τῶν ὀρθοστατῶν.

Στὸ ἐσωτερικὸ τοῦ ναοῦ (εἰκ. 54-55) ὑποθέτουμε ὅτι πάνω ἀπὸ τὸν κίονα ὑπῆρχε λίθινο ἐπιστύλιο χωρὶς ζωφόρο με δοκοθήκες γιὰ τῆς ξυλοδοκοὺς τῆς στέγης ὅπως συνηθιζόταν⁸¹. Ἀρχιτεκτονικὸ ὑλικὸ ἀπὸ τὴν ὀροφὴ τοῦ ναοῦ δὲν σώθηκε.

Ἡ στέγη τοῦ Ἀρτεμισίου ὑποθέτουμε ὅτι ἦταν ἐπικλινῆς πρὸς τὸν δυτικὸ ἀποχετευτικὸ ἀγωγὸ τοῦ Ἀσκληπείου, ἐνῶ ἡ συσχέτισή της με τὴ στέγη τῆς στοᾶς, ὅπως φαίνεται στῆς εἰκόνες 55α-β, παραμένει ὑποθετικὴ ἕως τὴν ὀλοκλήρωση τῆς μελέτης καὶ τῆς γραφικῆς ἀποκατάστασης καὶ τῶν στοῶν τοῦ Ἀσκληπείου.

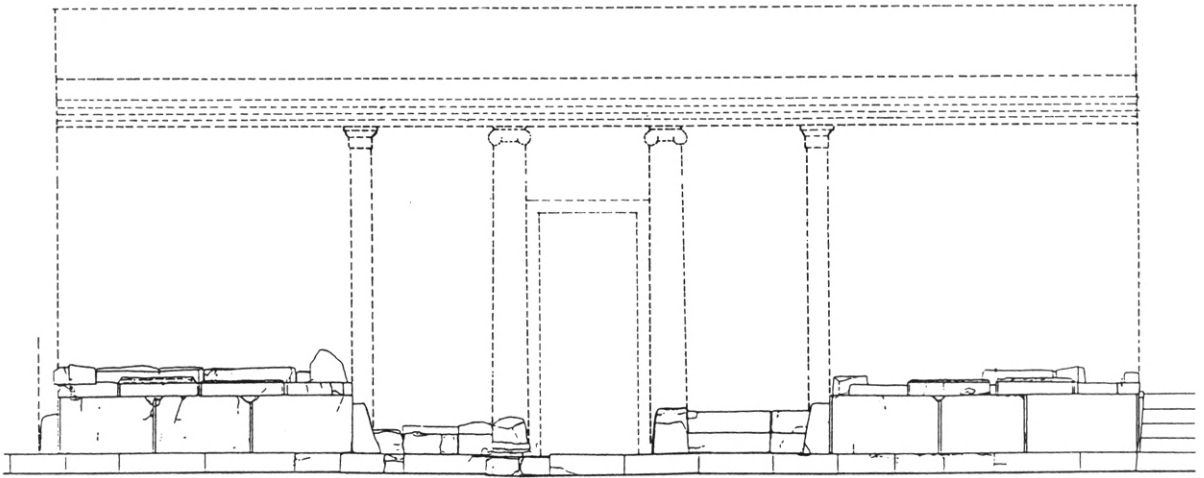

Εικ. 54α. Όψη στη στοά, υπάρχουσα κατάσταση και πρόταση αναπαράστασης.

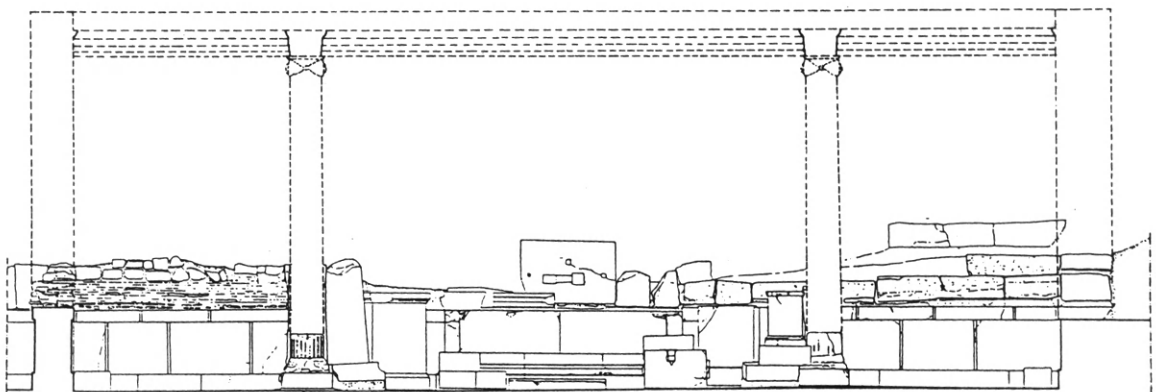
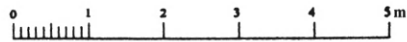

Εικ. 54β. Τομή ΑΑ, υπάρχουσα κατάσταση και πρόταση αναπαράστασης.

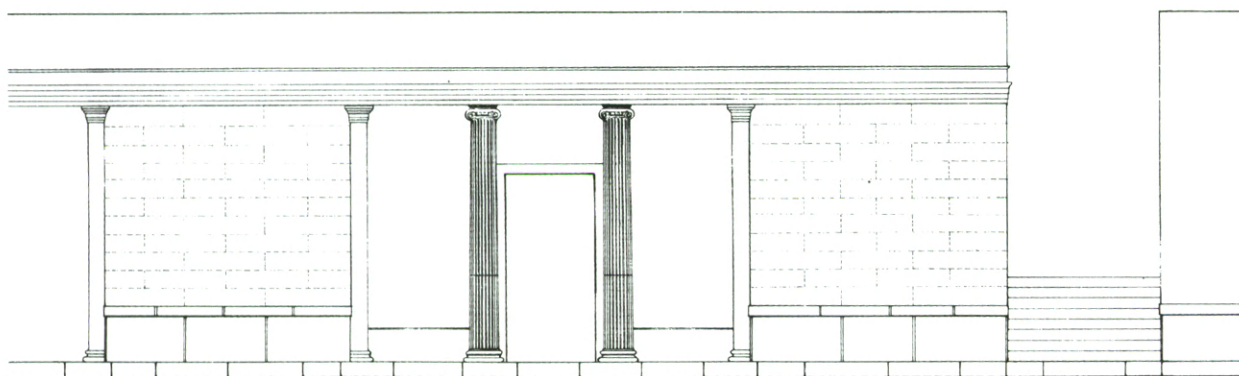

Εικ. 55α. Όψη στη στοά, υπόθεση αναπαράστασης.

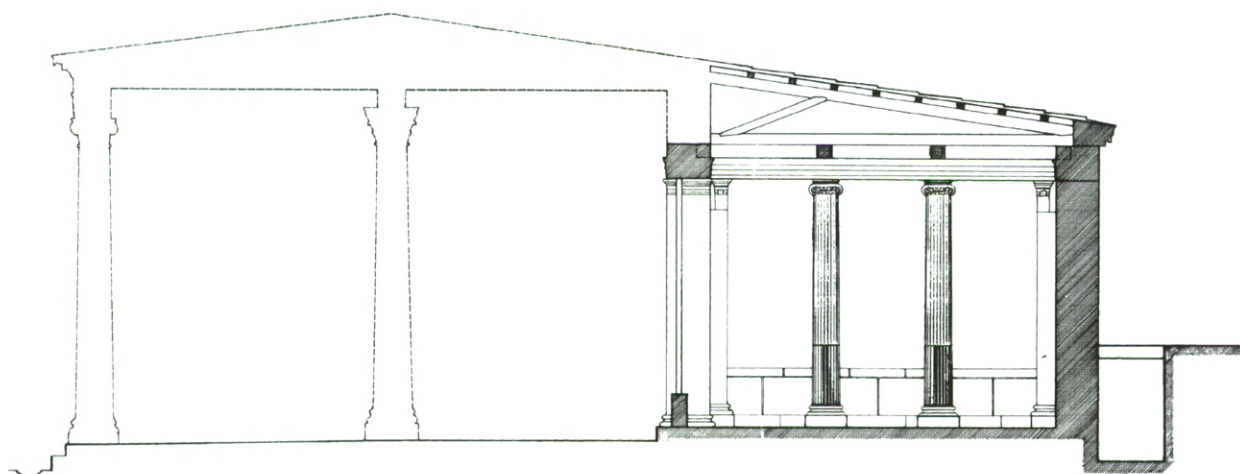
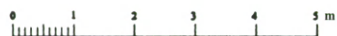

Εικ. 55β. Τομή ΒΒ με τη στοά, υπόθεση αναπαράστασης.

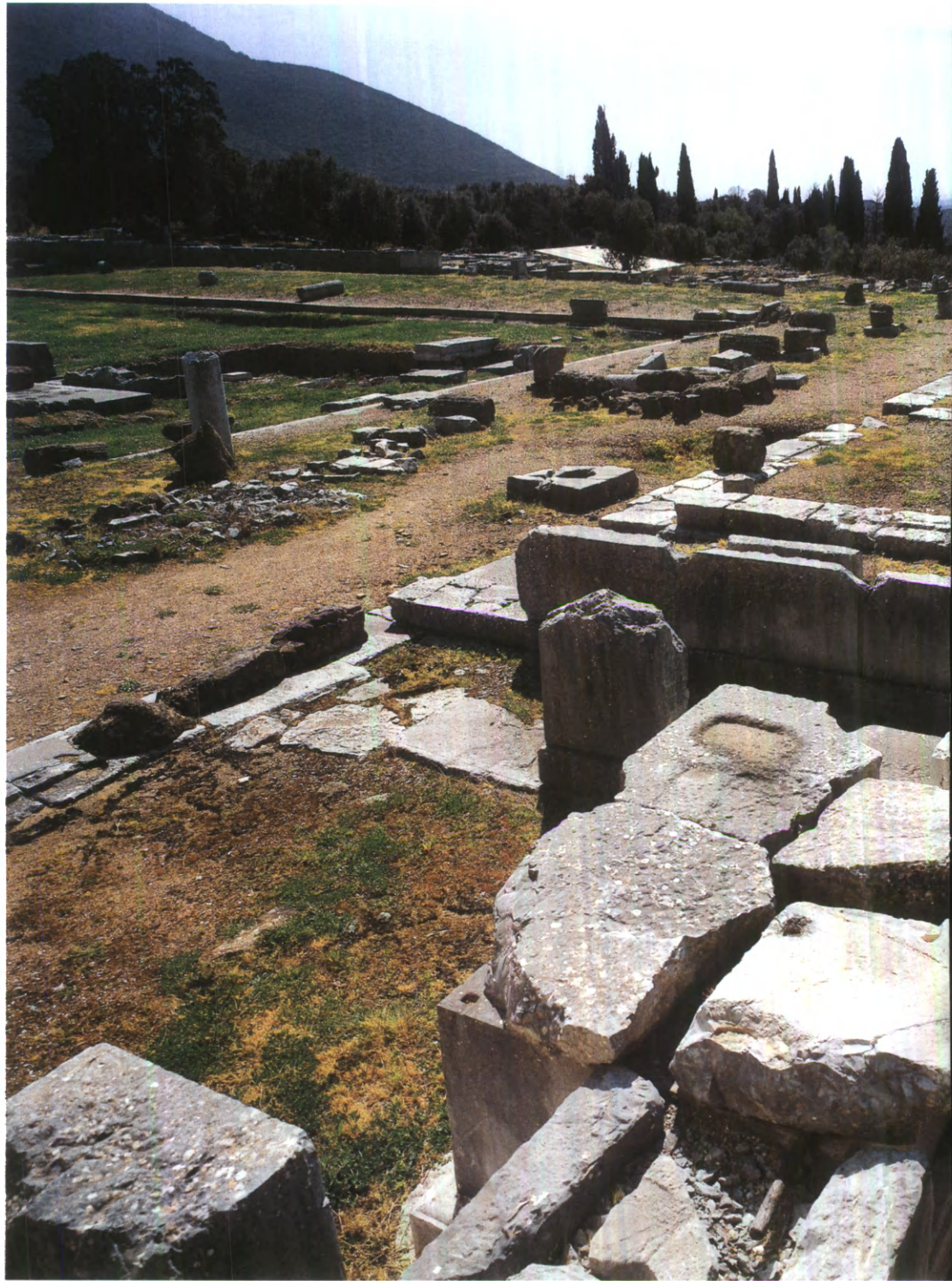

ΟΙ ΟΙΚΟΙ



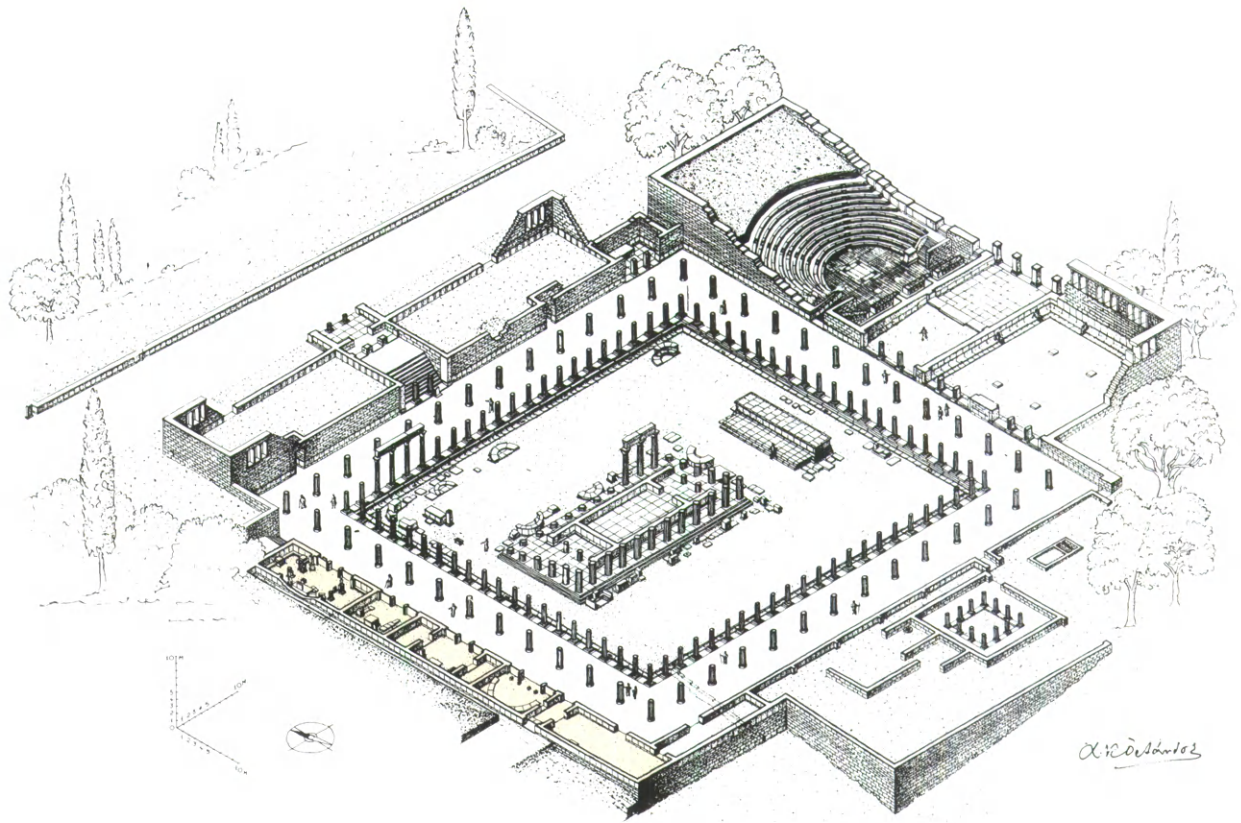

Εικ. 56. ΄Αξονομετρική αναπαράσταση του ΄Ασκληπιείου της Μεσσήνης (Α. Κ. ΄Ορλάνδος).

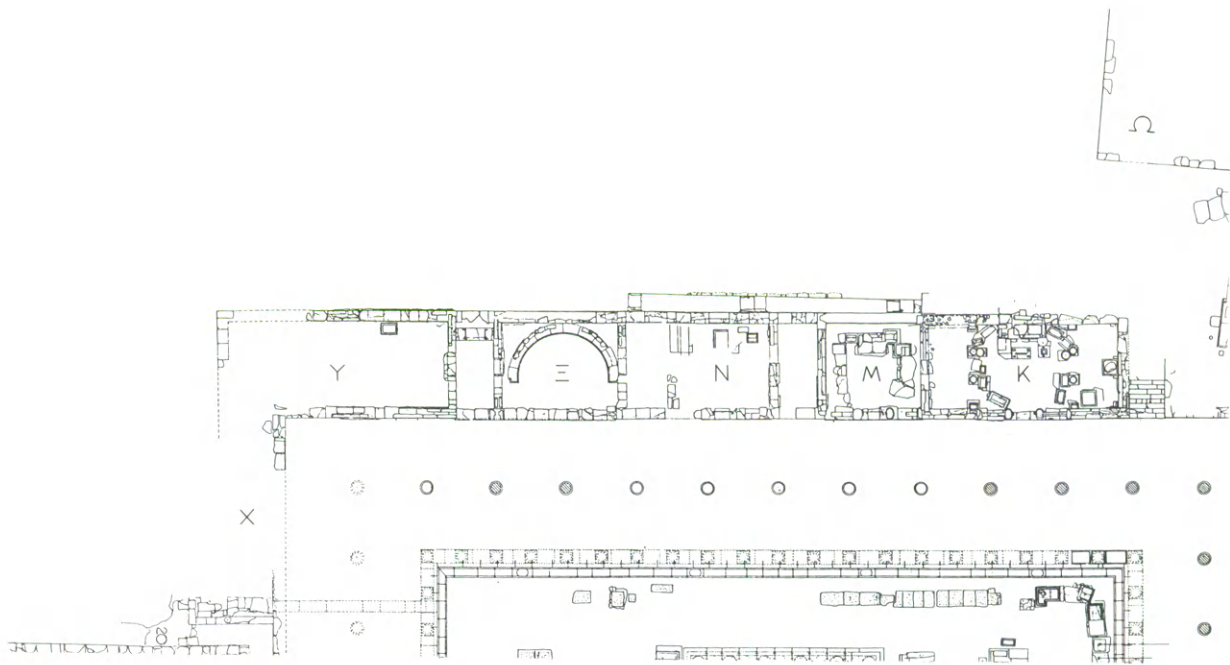

Εικ. 57. Οί οίκοι της δυτικής πτέρυγας του ΄Ασκληπιείου.

ΕΙΣΑΓΩΓΗ

Τὸ τετράστιχο οἰκοδομικὸ συγκρότημα τοῦ Ἀσκληπιείου τῆς Μεσσηνίας (εἰκ. 56-58) ἀποκαλύφθηκε στὸ σύνολό του ἀπὸ τὸν Ἀ. Ὀρλάνδο κατὰ τὶς ἀνασκαφές ποὺ πραγματοποιήθηκαν στὸ χρονικὸ διάστημα ἀπὸ τὸ 1957 ἕως τὸ 1972⁸². Πρόκειται γιὰ μίαν μεγάλη, σχεδὸν τετράγωνη, περίστυλη αὐλὴ (71.91 × 66.87 μ.), ποὺ κλείνεται καὶ ἀπὸ τὶς τέσσερις πλευρές της ἀπὸ συνεχὴ δίστυλη στοὰ καὶ οἰκοδομήματα ποὺ βρίσκονται πίσω ἀπὸ αὐτήν. Στὴν ἀνατολικὴ πτέρυγα τῆς στοᾶς συναντᾶμε τὸ μνημειακὸ πρόπυλο, κύρια εἴσοδο τοῦ Ἀσκληπιείου, στὰ βόρεια τοῦ ὁποίου βρίσκεται τὸ στεγασμένο Ὡδεῖο, ἐνῶ στὰ νότια τὸ Βουλευτήριον μὲ συνεχὲς ἔδρανο σχήματος Π. Πίσω ἀπὸ τὴ νότια στοὰ κατὰ τὶς ἀνασκαφές ποὺ διενήργησε ὁ Π. Θέμελης στὸ διάστημα ἀπὸ τὸ 1987 ἕως τὸ 1990 ἀποκαλύφθηκε ἀνεξάρτητο συγκρότημα



Εἰκ. 58. Οἱ οἴκοι τῆς δυτικῆς πτέρυγας.

λουτροῦ. Τμήμα τοῦ οἰκοδομήματος αὐτοῦ, καθὼς καὶ τὸν οἶκο Χ στὴ ΝΔ γωνία τοῦ συγκροτήματος εἶχε ἀποκαλύψει ὁ Ἄ. Ὀρλάνδος⁸³.

Στὴ βόρεια πτέρυγα τῆς στοᾶς ὑπάρχει ἀναλημματικὸς τοῖχος λόγῳ τοῦ ὑπερυψωμένου ἀνδῆρου. Στὸ ἄνω ἄνδηρο ὁδηγοῦν τρεῖς κλίμακες, δύο ἀπὸ τὶς ὁποῖες (οἱ πλευρικὲς) ἔχουν ἀνοιχθεῖ μέσα στὸν τοῖχο. Ἡ μεσαία ποῦ εἶναι μνημειακὴ καὶ φέρει πρόπυλο ἀποτελοῦσε καὶ τὴ βόρεια εἴσοδο τοῦ Ἀσκληπείου. Στὸ ΒΑ ἄκρο τοῦ ἀναλήμματος στὸ ἐπίπεδο τῆς στοᾶς ἔχει κατασκευασεῖ μικρὸς οἶκος Η.

Ἡ δυτικὴ πτέρυγα τῆς στοᾶς καὶ τὰ οἰκοδομήματα ποῦ βρίσκονται πίσω ἀπὸ αὐτὴν ἀποτελοῦν τὸ ἀντικείμενο τῆς μελέτης μας (παρένθ. πίν. Β΄-Γ΄). Ἡ δυτικὴ στοὰ βάθους 10 μ. περίπου ἔχει δύο κορινθιακὲς κιονοστοιχίες τῶν εἴκοσι ἐνὸς κίωνων ἐξωτερικὰ καὶ δεκατριῶν κίωνων ἐσωτερικὰ. Στὴ ΒΔ γωνία τῆς ὑπάρχει ἀναλημματικὸς τοῖχος σὲ μῆκος 7.40 μ. καὶ κλιμακοστάσιο πλάτους 2.40 μ. ποῦ ὁδηγοῦσε σὲ ὑψηλότερο ἐπίπεδο.

Τὴ δυτικὴ πτέρυγα τῆς περιστυλῆς αὐλῆς καταλαμβάνει τὸ μακρόστενο οἰκοδόμημα τῶν οἴκων⁸⁴ ποῦ καταλήγει στὸν ΝΔ ἀναλημματικὸ τοῖχο τοῦ Ἀσκληπείου. Τὸν δυτικὸ τοῖχο τοῦ συγκροτήματος διατρέχει ἐξωτερικὰ ἀποχετευτικὸς ἀγωγὸς ποῦ καταλήγει στὴ ΝΔ γωνία ἔξω ἀπὸ τὸ Ἀσκληπεῖο. Πρόκειται γιὰ ἐνιαῖο συγκρότημα ἔξι διαμερισμάτων τοῦ ἰδίου βάθους, ποῦ διαφοροποιοῦνται μόνο ὡς πρὸς τὰ μήκη τους⁸⁵. Τὸ βάθος τῆς δυτικῆς πτέρυγας τῆς στοᾶς εἶναι μεγαλύτερο ἀπὸ ἐκεῖνα τῶν οἴκων κατὰ 3 μ. περίπου. Δημιουργεῖται ἔτσι μία δυσανάλογη σχέση ἀνάμεσα στὸ κλειστὸ καὶ τὸ ἀνοικτὸ (στοὰ) τμήμα τοῦ οἰκοδομικοῦ συγκροτήματος, ὅπου ἡ ἔμφαση δίνεται στὸ ἀνοικτὸ. Σχέση ποῦ δὲν ἀντιστοιχεῖ πρὸς ἐκεῖνες τῶν ὑπολοίπων πλευρῶν τοῦ συγκροτήματος, ὅπου τὸ κλειστὸ τμήμα εἶναι μεγαλύτερο ἢ ἴσο πρὸς τὴ στοὰ (εἰκ. 56). Ἡ διαφοροποίηση στὰ μήκη τῶν οἴκων γίνεται ὡς ἑξῆς:

Ὁ οἶκος Υ στὴ ΝΔ γωνία τοῦ συγκροτήματος εἶναι ὁ μεγαλύτερος (15.35 μ.) καὶ ἐπικοινωνοῦσε μὲ θύρες μὲ τὸν χῶρο Ρ καὶ μὲ τὸν οἶκο Χ⁸⁶. Ἡ ὄψη του πρὸς τὴ στοὰ ἦταν κλειστὴ μὲ τοῖχο.

Ὁ στενόμακρος χῶρος Ρ ἀποτελοῦσε τὴ δυτικὴ εἴσοδο στὸ Ἀσκληπεῖο μὲ θύρα στὰ δυτικὰ καὶ ἐλεύθερο ἄνοιγμα μεταξὺ παραστάδων στὰ ἀνατολικά. Στὸν βόρειο τοῖχο ἔχει κατώφλι γιὰ τὴν εἴσοδο στὸν Οἶκο Ξ ποῦ δὲν ἐπικοινωνοῦσε μὲ τὴ στοὰ. Ὁ ἐπίσης μακρόστενος Οἶκος Ν διαιρεῖται μὲ τοίχους σὲ τρεῖς χώρους καὶ ἔχει εἴσοδο ἀπὸ τὴ στοὰ. Ὁ Οἶκος Μ, σχεδὸν τετράγωνος, εἶχε ἐπίσης εἴσοδο ἀπὸ τὴ στοὰ. Τέλος ὁ Κ⁸⁷, ἴδιων διαστάσεων μὲ τὸν οἶκο Ν χωρίζεται ἐπίσης σὲ τρία μέρη μὲ διπλὲς ἰωνικὲς κιονοστοιχίες. Οἱ τρεῖς τελευταῖοι οἶκοι ἔχουν στὸ ἐσωτερικὸ τους βάρθρα λατρευτικῶν ἀγαλμάτων, στὰ ὁποῖα θὰ ἀναφερθοῦμε ἀναλυτικὰ παρακάτω. Ἡ μορφολογία τῶν προσόψεων τους πρὸς τὴ στοὰ εἶναι κοινὴ καὶ χαρακτηρίζεται ἀπὸ τριμερὴ διάρθρωση ἀνοιγμάτων μεταξὺ παραστάδων στὰ ἄκρα καὶ ἀμφικίωνων ἐκατέρωθεν τῆς εἰσόδου, στὸ κέντρο. Τὰ δύο πλευρικὰ ἀνοίγματα ἔκλειναν μὲ χαμηλὰ θωράκια, πάνω ἀπὸ τὰ ὁποῖα ὑπῆρχαν πιθανὸν παράθυρα ἢ δρύφακτα. Σημειώνεται ὅτι οἱ ἐσωτερικοὶ κίονες τῆς στοᾶς μπροστὰ ἀπὸ τοὺς οἴκους ποῦ ἀναφέρθηκαν εἶναι τοποθετημένοι ἔτσι ὥστε νὰ μὴν ἐμποδίζεται ἡ θέα πρὸς τὸ ἐσωτερικὸ.

Ὡς πρὸς τὴ λειτουργία τῶν οἴκων καὶ τὴν ἄσκηση λατρείας μέσα σὲ αὐτοὺς σὲ θεοὺς ἢ ἥρωες μοναδικὴ πηγὴ ἀποτελεῖ ἡ περιγραφή τοῦ Πausanias⁸⁸, ὁ ὁποῖος σύμφωνα μὲ τοὺς μελετητὲς ἀρχίζοντας τὴν περιγραφή τοῦ Ἀσκληπείου ἀναφέρει τὰ ἀγάλματα: Ἀσκληπιοῦ καὶ Παίδων, ποῦ ἀντιστοιχοῦν ἴσως στὸν οἶκο Υ· Ἀπόλλω-

νος καὶ Μουσῶν στὸν Οἶκο Ξ, Ἡρακλῆ, Πόλης τῶν Θηβῶν καὶ Ἐπαμεινώνδα στὸν Οἶκο Ν· αὐτὰ ἀναλογοῦν καὶ στοὺς τρεῖς χώρους τοῦ οἴκου. Τὸ ἄγαλμα τῆς θεᾶς Τύχης τοποθετεῖται στὸν Οἶκο Μ, καὶ τῆς Ἀρτέμιδος Φωσφόρου στὸν Οἶκο Κ, ὁ ὁποῖος ἔχει ταυτισεῖ μὲ βάση ἐπιγραφικὲς μαρτυρίες μὲ ναὸ τῆς Ἀρτέμιδος.

ΤΑ ΥΛΙΚΑ ΚΑΙ ΟΙ ΤΡΟΠΟΙ ΚΑΤΑΣΚΕΥΗΣ

Τὰ ὑλικά καὶ οἱ μέθοδοι ἐφαρμογῆς τους εἶναι κοινὰ σὲ ὅλα τὰ κτίρια καὶ τὶς στοᾶς τοῦ Ἀσκληπιείου. Τὸ ὑλικὸ μὲ τὴν εὐρύτερη χρῆση εἶναι ὁ σκληρὸς ὑπόλευκος ἀσβεστόλιθος ποὺ προέρχεται ἀπὸ λατομεῖο στὰ ΒΔ τῆς Ἰθώμης. Μὲ τὸν λίθο αὐτὸν κατασκευάστηκαν οἱ εὐθυνητῆρες, οἱ τοιχοβάτες, οἱ ὀρθοστάτες μὲ τὶς στέψεις τους, τὰ βάθρα, τὰ λεοντόποδα τῶν ἐδράνων, τὰ κατώφλια καὶ τὰ τμήματα τῶν ἐπικαλύψεων τῶν στεγῶν⁸⁹.

Ἀρχιτεκτονικὰ μέλη, ὅπως οἱ κίονες - ἀμφικίονες, οἱ παραστάδες, τὰ κιονόκρανα, τὰ ἐπίκρανα, ἴσως καὶ τὰ θυρώματα, εἶναι κατασκευασμένα ἀπὸ λεπτόκοκκο ψαμμίτη, χρώματος κίτρινου, ποὺ προέρχεται κατὰ πάσα πιθανότητα ἀπὸ γειτονικὸ λατομεῖο, στὴ θέση Καλογεροράχη, κοντὰ στὴν Ἀρχαία Μεσσήνη⁹⁰. Ἀπὸ τὸ ὑλικὸ αὐτὸ εἶναι κατασκευασμένα καὶ τὰ θεμέλια τῶν οἴκων, ὅπως καὶ αὐτὰ τοῦ κεντρικοῦ ναοῦ. Ἐνα ἀκόμα εἶδος ψαμμίτη, καστανοκόκκινου καὶ σχετικὰ σκληροῦ, χρησιμοποιήθηκε γιὰ τὰ ἐπιστύλια καὶ τὰ θωράκια.

Ἡ ὅλη κατασκευὴ τοῦ συγκροτήματος τῶν οἴκων δὲν φαίνεται νὰ ἦταν ιδιαίτερα ἐπιμελημένη. Παρατηροῦνται ἀτέλειες καὶ ἀσυμμετρίες. Δὲν ὑπάρχει ιδιαίτερη ἐπιμέλεια στὶς συνδέσεις τῶν λίθων, στὴν κατασκευὴ καὶ προσαρμογὴ τῶν κατωφλίων καὶ τῶν θυρῶν, στὶς ἀντιστοιχίες τῶν ἀρμῶν, ὅπως π.χ. μεταξὺ τῶν ἀρμῶν βάσεων καὶ στέψεων τῶν ὀρθοστατῶν. Ὑπάρχει ἀκόμα σαφῆς διαφοροποίηση μεταξὺ τῶν ὀρατῶν καὶ μὴ ὀρατῶν τμημάτων τῆς κατασκευῆς, ὅπως φαίνεται χαρακτηριστικὰ (παρένθ. πίν. Β), ὅπου οἱ ὀρθοστάτες σὲ μεγάλα τμήματα τοῦ δυτικοῦ τοίχου δὲν εἶναι λειασμένοι. Αὐτὸ γινόταν γιὰ λόγους οἰκονομίας τῆς ἐργασίας γιὰτὶ αὐτὰ τὰ τμήματα τοῦ τοίχου ἀποκρύπτονταν ἀπὸ τὰ βάθρα τῶν λατρευτικῶν ἀγαλμάτων. Οἱ τοῖχοι τῶν οἴκων εἶχαν τὴν τυπικὴ τριμερῆ βάση (βάση ὀρθοστάτη, ὀρθοστάτης, στέψη) ποὺ σώζονται κατὰ περιοχὰς καὶ σήμερα. Πάνω στὶς στέψεις τῶν ὀρθοστατῶν τοποθετοῦνταν πιθανότατα ὤμες πλίνθοι⁹¹.

Οἱ ὀρθοστάτες καὶ οἱ καλυπτῆρες ἦταν λειασμένοι καὶ ἔφεραν κατακόρυφες ταινίες, λαξευμένες μὲ λίστρο, γιὰ τὴν κάλυψη τῶν ἀρμῶν ἀλλὰ καὶ γιὰ αἰσθητικούς λόγους. Οἱ ὤμοπλίνθοι τῆς ἀνωδομῆς ἦταν ἐπιχρισμένοι μὲ κονίαμα⁹². Ἴχνη κονιάματος ἔχουν σωθεῖ πάνω σὲ λιθοπλίνθους τοῦ βορείου ἀναλήμματος. Ἐπιχρισμένα μὲ κονίαμα ἦταν χωρὶς ἀμφιβολία καὶ τὰ ὑπόλοιπα ἀρχιτεκτονικὰ μέλη ἀπὸ ψαμμίτη, τόσο γιὰ λόγους προστασίας τοῦ ὑλικοῦ⁹³ ὅσο καὶ γιὰ τὴν ἐπίτευξη τῆς χρωματικῆς ἐνότητας μὲ τὸν ἀσβεστόλιθο τῶν ὀρθοστατῶν. Εἶναι πολὺ πιθανὸν νὰ ἦταν ἐπιχρισμένα καὶ τὰ δάπεδα τῶν διαμερισμάτων. Ἴχνη πλακόστρωσης δὲν σώζονται, ἀλλὰ οὔτε καὶ εἶναι δυνατὸ νὰ ὑπῆρχε, γιὰτὶ τὰ κατώφλια τῶν οἴκων εἶναι στὸ ἴδιο ἐπίπεδο μὲ τὶς εὐθυνητῆρες τῶν ἐσωτερικῶν τοίχων⁹⁴.

Χρήση μετάλλων γίνεται στους συνδέσμους καὶ στὰ ἐξαρτήματα τῶν θυρῶν (στροφεῖς, σύρτες, ὑποδοχές). Οἱ σύνδεσμοι ἦταν σιδηροὶ πειόμορφοι μὲ μολυβδοχόηση⁹⁵. Σώζονται λαξεύσεις γιὰ τὴν ὑποδοχὴ τους καὶ σὲ ὀρισμένους τὰ ἴχνη μολύβδου. Ἐξαίρεση ὡς πρὸς τὸ σχῆμα τους ἀποτελεῖ λάξευμα μορφῆς πελεκίνου, στὸ ὁποῖο ἐφάρμοζε ὁ ξύλινος παραστάτης τῆς πόρτας τοῦ Οἴκου Ν. Διακρίνονται ἀκόμα πολλὰ μοχλοβόθρια γιὰ τὴν τοποθέτηση τῶν ὀρθοστατῶν καὶ ἓνα μοχλοβόθριο πάνω σὲ θωράκιο τοῦ Οἴκου Μ γιὰ τὴν τοποθέτηση τῆς δευτέρας σειρᾶς λίθων (εἰκ. 56-57, 59).

Τὴ χρήση τοῦ ξύλου στὶς θύρες καὶ στὰ πλαίσια μαρτυροῦν τὰ σωζόμενα λαξεύματα γιὰ τὴν ὑποδοχὴ τους. Γιὰ τὴν ἀνύψωση καὶ τοποθέτηση τῶν δομικῶν ὑλικῶν χρησίμευαν (πιθανότατα) οἱ τεκτονικοὶ ἀγκῶνες ποὺ σώζονται καὶ σήμερα σὲ πολλὰ τμήματα τῆς κατασκευῆς, ὅπως στὶς βάσεις ὀρθοστατῶν καὶ στὰ βάθρα τῶν γλυπτῶν. Ἡ μὴ ἀπολάξευσή τους μετὰ τὸ πέρας τῶν κατασκευῶν, ὀφείλεται μάλλον σὲ λόγους αἰσθητικῆς καὶ ὄχι οἰκονομίας⁹⁶.

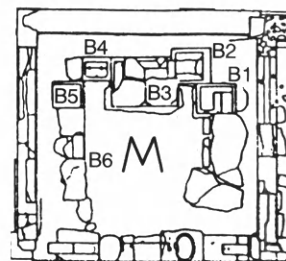

Εἰκ. 59. Ὅψη τοῦ Οἴκου Μ πρὸς τὴ στοά. Στὸ σκαρίφημα φαίνεται ἡ ἀρίθμηση τῶν βάθρων.

ΑΡΧΙΤΕΚΤΟΝΙΚΗ ΤΩΝ ΟΙΚΩΝ ΚΑΤΑΣΤΑΣΗ ΔΙΑΤΗΡΗΣΗΣ

Ὁ Οἶκος *M* (παρένθ. πίν. Β', εἰκ. 59) ἔχει κάτοψη σχεδὸν τετράγωνη (5.76 × 6.32-6.34)⁹⁷, ἦταν κλειστὸς μὲ τοίχους ἀπὸ τὶς τρεῖς πλευρὲς του, στὴν ἀνατολικὴ πλευρὰ του ἔχει τριμερὲς ἄνοιγμα μεταξὺ παραστάδων στὰ ἄκρα καὶ ἀμφικίωνων ἐκατέρωθεν τῆς εἰσόδου στὸ κέντρο. Ὁ στυλοβάτης (εἰκ. 60) ποὺ λειτουργεῖ συγχρόνως καὶ ὡς εὐθυνητήρια ἀποτελεῖται ἀπὸ ἐπτὰ λιθοπλίνθους (πλ. 74-95 ἐκ., ὕψ. 25 ἐκ.) καὶ ἐξέχει κατὰ 6.5-7 ἐκ. ἀπὸ τοὺς γειτονικοὺς τοίχους τῶν οἴκων Κ καὶ Ν. Πάνω στὸν στυλοβάτη σώζονται: α) τμῆμα τῆς βόρειας παραστάδας (67 × 24 × 66 ἐκ.) (εἰκ. 59) μὲ τμῆμα τῆς κυματιοφόρου βάσης τῆς⁹⁸, β) ὑπολείμματα τῶν ἀμφικίωνων⁹⁹, βόρειου καὶ νότιου σὲ ὕψος 24 καὶ 22 ἐκ. ἀντίστοιχα, γ) τμήματα τῶν θωρακίων¹⁰⁰ ποὺ ἔκλειναν τὰ πλευρικὰ ἀνοίγματα μεταξὺ παραστάδων καὶ ἀμφικίωνων. Τὸ βόρειο θωράκιο (31 × 73 × 27 ἐκ.) σώζεται κατὰ τὸ ἥμισυ τοῦ μήκους του καὶ στὴν πάνω ἐπιφάνειά του διακρίνονται λαξεύσεις συνδέσμου καὶ μοχλοβοθρίου γιὰ τὴν τοποθέτηση δεύτερης σειρᾶς λίθων, ἀγνώστου ὕψους. Τὸ νότιο θωράκιο



Εἰκ. 60. Οἶκος *M*, ἀμφικίονας.

(31 × 1.50 έκ.) σε πολύ κακή κατάσταση, σώζεται σε ύψος 33-13 έκ. Πάνω από τη δεύτερη σειρά των λιθοπλίνθων των θωρακίων πιθανόν υπήρχαν παράθυρα¹⁰¹.

Στο μέσον του ανοίγματος, ανάμεσα στους άμφικίονες (παρένθ. πίν. Β) βρίσκεται το κατώφλι της εισόδου¹⁰², μήκ. 1.55 μ.: αποτελείται από τρεις λιθοπλίνθους οι δύο από τις οποίες αποτελούν και τους στυλοβάτες των άμφικίωνων. Προς το έσωτερικό και σε όλο το μήκος του κατωφλίου υπάρχει έγκοπή (πλ. 22-16 έκ.), στην οποία έφάρμοζαν τα θυρόφυλλα. Στο μέσο περίπου του ανοίγματος διατηρείται τετράγωνο λάξευμα (βάθ. 1.5 έκ.) για την υποδοχή του σύρτη. Στα άκρα της έγκοπής κοντά στους άμφικίονες σώζονται οι λαξεύσεις υποδοχής των όρειχάλκινων στροφέων (βάθ. 3.5 έκ.). Κυκλικά λαξεύματα που σώζονται δίπλα στα τετράγωνα δηλώνουν πιθανόν θέσεις στροφέων από μεταγενέστερη μετατροπή του ανοίγματος της θύρας και μείωσης του πλάτους της. Το έξω τμήμα του κατωφλιού, το προς τη στοά, φέρει δύο άκόμα έγκοπες μικρού βάθους που χρησιμοποιούν για τη στήριξη των ξύλινων πλαισίων της θύρας. Στον βόρειο άμφικίονα (είκ. 60) διακρίνεται ή λάξευση της νότιας επιφάνειάς του για την υποδοχή του πλαισίου. "Αγνωστη παραμένει ή χρήση μικρής τετράγωνης όπης δίπλα από τη θέση του νοτίου πλαισίου.

Ο δυτικός έξωτερικός τοίχος (παρένθ. πίν. Γ) σώζεται στο ύψος των στέψεων των όρθοστατών (1.04 μ.) και έχει πλάτος 74 έκ. Πάνω από τις στέψεις και σε ύψος 50 έκ. περίπου καθ' όλο το μήκος του διατηρείται τμήμα μεταγενέστερης κατασκευής από κοινούς λίθους, πλίνθους και συνδετικό κονίαμα¹⁰³.

Τα μήκη των όρθοστατών κυμαίνονται από 1.71 μ. έως 90.5 έκ. και έχουν ύψος 65 έκ. Στους άρμους έπαφής τους καθώς και σε εκείνους των στέψεων έχει λαξευθεί κατακόρυφη ταινία πλ. 3.7-4 έκ. και 2.8-3 έκ. αντίστοιχα. Οι επιφάνειες των λίθων είναι λειασμένες ενώ ή έξωτερική επιφάνεια των όρθοστατών προς τον άποχετευτικό άγωγό είναι άδρα κατεργασμένη.

Ο βόρειος έσωτερικός τοίχος, πλ. 56 έκ. (μεσοτοιχία με τον οίκο Κ), σώζεται μόνο στα ΒΑ έως τις στέψεις των όρθοστατών, ενώ στο ΒΔ άκρο του διατηρείται σε ύψος 42 έκ. περίπου τμήμα μεταγενέστερης κατασκευής (παρένθ. πίν. Γ). Τα μήκη των όρθοστατών κυμαίνονται από 2.255-1.21 μ. ενώ το ύψος είναι 65 έκ.

Από τον νότιο τοίχο (είκ. 59) σώζεται ή τοιχοβάτης, και τέσσερις όρθοστάτες (1.30-1.06) μ.) καθώς και τμήμα στέψεως του όρθοστάτη της ΝΔ γωνίας. Το ύψος του τοιχοβάτη είναι 23-23.5 έκ.

Στο έσωτερικό του Οίκου Μ διατηρούνται κατά χώραν τα βάθρα Β1, Β2, Β3, Β4, Β5, Β6. Το μεγάλο βάθρο Β3 (1.375 × 1.25 μ.) πάνω στο όποιο ήταν πιθανότατα τοποθετημένο το άγαλμα της θεάς Τύχης¹⁰⁴ είναι ίδρυμένο κοντά στον δυτικό τοίχο (είκ. 59) και ή κεντρικός άξονας της εισόδου συμπίπτει με το μέσον του. Το βάθρο είναι κατασκευασμένο από έξι όρθοστάτες (194.5 × 144 × 23.5 έκ., ύψ. 66 έκ.), με κυματοφόρο βάση¹⁰⁵. Πάνω στους όρθοστάτες σώζονται τρία θραύσματα από την έπίστεψη¹⁰⁶. Στην επιφάνεια του ένδς σώζεται έγκοπή άδρα δουλεμένη για την ένθεση της πλίνθου του αγάλματος. Σημειώνεται έδω ότι το τέταρτο τμήμα της έπίστεψης που λείπει διαπιστώσαμε ότι έχει χρησιμοποιηθεί (σε δεύτερη χρήση) για βάση του ενεπίγραφου κυκλικού βάθρου Σ1 στο Άρτεμίσιο. Το βάθρο Β3 έχει έλαφρά μείωση προς τα πάνω.

Το βάθρο Β4 είναι τοποθετημένο στα νότια του Β3, φέρει κοιλόκυρτο κυμάτιο στη βάση του (82 × 68 έκ.) ενώ ή κορμός του αποτελείται από δύο όρθοστάτες

(66 × 50 × 72 εκ.), στην πάνω επιφάνεια τῶν ὁποίων διακρίνονται λαξεύσεις γιὰ τὴν ὑποδοχὴ τῶν ὀριζόντιων συνδέσεων, καθὼς καὶ γιὰ τοὺς κατακόρυφους συνδέσμους τῆς ἐπίστεψης. Ἡ κατεργασία τοῦ βάθρου δὲν εἶναι ἐπιμελημένη.

Κάθετα στὸ Β4 πρὸς Νότο ἦταν τοποθετημένο ἓνα ἀκόμα βάθρο, τὸ Β5, ἀπὸ τὸ ὁποῖο σώζεται μόνο ἡ κυματοφόρος βάση του¹⁰⁷, διαστ. 91 × 80 εκ. Τὸ βάθρο αὐτὸ πιθανὸν νὰ συνεχιζόταν καθ' ὅλο τὸ μῆκος τοῦ οἴκου, ὅπως μαρτυρεῖ ὁ σωζόμενος στερεοβάτης (παρένθ. πίν. Γ), καθὼς καὶ εὐθεία χάραξη πάνω σὲ αὐτόν, ἡ ὁποία ὄριζε τὴ θέση τοῦ βάθρου.

Στὰ βόρεια τοῦ κεντρικοῦ βάθρου Β3 τοποθετήθηκε τὸ ἐνεπίγραφο βάθρο Β2. Ἡ τοποθέτησή του εἶναι ὅπωςδήποτε μεταγενέστερη τῆς ἀρχικῆς κατασκευῆς, λόγω τῆς «πρόχειρης» προσαρμογῆς στὸ Β3 ἀλλὰ καὶ τῆς ἀπλότητος τῆς κατασκευῆς του. Ἀποτελεῖται ἀπὸ βάση (δύο τμήματα) χωρὶς κυμάτιο 117 × 103 × 30 εκ. καὶ κορμὸ 81 × 80 × 62 ἀπὸ τρεῖς ὀρθοστάτες. Θέση τοῦ τέταρτου ὀρθοστάτη κατέχει ἡ βόρεια πλευρὰ τοῦ Β3.

Μεγάλο τμήμα τῆς βόρειας πλευρᾶς τοῦ Οἴκου Μ πρέπει νὰ κατελάμβανε μεγάλο ἀναθηματικὸ βάθρο Β1 σχήματος Π¹⁰⁸, μήκους 3.50 μ. περίπου, ὅπως μαρτυρεῖ ὁ σωζόμενος στερεοβάτης. Σώζεται μόνο ἡ ΒΔ γωνία του (εἰκ. 59) ἀποτελούμενη ἀπὸ βάση μὲ κοιλόκυρτο κυμάτιο (118 × 89 εκ.) μὲ δύο διαφορετικὲς λιθοπλίνθους, ὕψους 25 καὶ 27.5 εκ. Διατηρεῖται ἐπίσης ὁ κορμὸς τοῦ βάθρου Β1α (68.8 × 39 εκ.) μὲ ἐλαφρὰ ἀπόκλιση πρὸς τὰ πάνω (67 × 36 εκ.) στὴν ἄνω ἐπιφάνεια τοῦ ὁποίου δὲν διακρίνονται ἴχνη λαξεύσεων γιὰ τὴν τοποθέτηση στέψεως. Σώζεται ἀκόμα ἓνας ὀρθοστάτης (Β1β) στὸ δυτικὸ ἄκρο (18 × 51 εκ.), στὴν ἄνω ἐπιφάνεια τοῦ ὁποίου διακρίνεται λάξευση γιὰ τὴν τοποθέτηση συνδέσμου μὲ τὸν Β1α. Τόσο στὴ βάση ὅσο καὶ στοὺς ὀρθοστάτες διατηροῦνται οἱ τεκτονικοὶ ἀγκῶνες.

Τέλος τὸ βάθρο Β6, τοποθετημένο στὰ νότια δὲν βρίσκεται στὴν ἀρχικὴ του θέση. Ὅπως προαναφέραμε σὲ αὐτὴν τὴν πλευρὰ ὑπῆρχε μεγάλο ἐπίμηκες βάθρο, στὶς διαστάσεις τοῦ ὁποίου (πλάτος τῆς βάσης) δὲν ἀντιστοιχεῖ τὸ Β6 (παρένθ. πίν. Β). Ἀπὸ τὸ Β6 σώζεται τμήμα τῆς κυματοφόρου βάσης (78 × 62 × 21 εκ.) καὶ ὁ κορμὸς του (36 × 68 × 84 εκ.), ἰδιαίτερα φθαρμένος.

Ὁ Οἶκος Ν στὰ νότια τοῦ οἴκου Μ εἶχε τὴν ἴδια ἐσωτερικὴ διάταξη μὲ τὸ Ἀρτεμῖσιο (Οἶκος Κ)¹⁰⁹. Ἡ διαφορὰ τους συνίσταται στὸν τρόπο διαίρεσης τῶν τριῶν κλιτῶν. Στὸν Οἶκο Ν γινόταν μὲ ἐνδιάμεσους τοίχους ποὺ διαιροῦσαν τὸν χῶρο σὲ ἓνα εὐρὸ μεσαῖο κλίτος πλ. 6.40 μ. περίπου καὶ δύο στενὰ κλίτη δεξιὰ καὶ ἀριστερὰ πλ. 2.76 μ.

Ἡ κατάσταση διατήρησης τοῦ Οἴκου Ν εἶναι πολὺ κακὴ. Ἀπὸ τὸ βόρειο κλίτος, πλ. 2.755-2.77 μ. καὶ μήκ. 6.49 μ. μέχρι τὴ στοᾶ, σώζεται ὁ δυτικὸς τοῖχος, πλ. 74 εκ. στὸ ὕψος τῶν στέψεων τῶν ὀρθοστατῶν (1.07 μ.). Οἱ ὀρθοστάτες ἔχουν μήκη 101.5, 176.5, 103 μ. καὶ ὕψος 66 εκ. Οἱ ἐπιφάνειές τους εἶναι ἀδρὰ δουλεμένες μὲ βελόνι καὶ δὲν φέρουν ταινίες (παρένθ. πίν. Γ, εἰκ. 61). Ἐφεραν πιθανῶς ἐπίχρισμα ἢ ἦταν καὶ ἀνεπίχριστες, διότι καλύπτονταν ἀπὸ τὸ μεγάλο βάθρο ἀγάλματος, ἴσως τοῦ Ἐπαμεινώνδα¹¹⁰. Ἀπὸ τὸν βόρειο τοῖχο σώζεται ὁ τοιχοβάτης (εἰκ. 65) καὶ δύο ὀρθοστάτες (1.38, 118.5 μ., ὕψος 66 εκ.), ἀπὸ τοὺς ὁποίους ὁ πρῶτος εἶναι ἐπίσης ἀδρὰ κατεργασμένος. Ἐπιβεβαιώνεται ἔτσι ἡ παραπάνω ὑπόθεση γιὰ τὴν παρουσία μεγάλου βάθρου στὸ βάθος τοῦ βορείου κλιτοῦ γιὰ λατρευτικὸ ἄγαλμα. Πάνω στοὺς τοιχοβάτες σώζονται λαξεύσεις ὑποδοχῆς τῶν πειόμορφων συνδέσεων.

Ἀπὸ τὸν ἀνατολικὸ τοῖχο διατηροῦνται τρεῖς λιθοπλίνθοι τοῦ τοιχοβάτη¹¹¹. Ὑποθέτουμε ὅτι ὁ τοῖχος αὐτὸς ἦταν κλειστὸς πρὸς τὴ στοά, κατασκευασμένος ἀπὸ λίθινους ὀρθοστάτες¹¹² καὶ ὠμὲς πλίνθους στὴν ἀνωδομή.

Ἀπὸ τὸν νότιο τοῖχο (πλ. 56 ἐκ.) σώζεται μόνον ὁ τοιχοβάτης ὕψ. 23-23.5 ἐκ. Ὁ ὀρθοστάτης ποὺ ἔχει τοποθετηθεῖ στὸ δυτικὸ ἄκρο του ἀπὸ τὸν ἀνασκαφέα ἔχει ὕψος 71 ἐκ. καὶ πρέπει νὰ ἀνῆκε στὴ σειρά τῶν ἐξωτερικῶν ὀρθοστατῶν τοῦ ἀνατολικοῦ τοῖχου¹¹³. Στὸν τοιχοβάτη σώζεται μικρὸ κατώφλι, μήκ. 1.30 μ. γιὰ τὴν εἴσοδο στὸ βόρειο κλίτος, μὲ ὀρθογώνιες λαξεύσεις γιὰ τὴν τοποθέτηση τῶν στροφῶν καὶ τῶν συρτῶν καὶ μὲ ἐγκοπὴ πλ. 24 ἐκ. πρὸς τὸ ἐσωτερικόν. Διακρίνονται πάνω στὸν τοιχοβάτη οἱ λαξεύσεις ὑποδοχῆς τῶν συνδέσμων καὶ μοχλοβόθρια γιὰ τὴν τοποθέτηση τῶν ὀρθοστατῶν.

Ἀπὸ τὸ κεντρικὸ καὶ νότιο κλίτος, ποὺ σήμερα ἔχουν τὴ μορφή ἐνιαίου χώρου (παρένθ. πίν. Β), σώζεται ὁ δυτικὸς τοῖχος στὸ ὕψος τῶν στέψεων τῶν ὀρθοστατῶν (1.06 - 1.10 μ.). Τὰ μήκη τῶν ὀρθοστατῶν κυμαίνονται ἀπὸ 1.68 - 1.06 μ., ἐνῶ τὰ ὕψη τους ἀπὸ 63-65 ἐκ. Οἱ τρεῖς ὀρθοστάτες πρὸς τὰ νότια εἶναι ἀδρὰ δουλεμένοι, ἐνῶ ἐκεῖνοι ποὺ ἀντιστοιχοῦν στὸ κεντρικὸ κλίτος εἶναι λειασμένοι. Οἱ στερεοβάτες ποὺ σώζονται καθ' ὅλο τὸ πλάτος τοῦ διαμερίσματος, στὰ νότια τοῦ κεντρικοῦ κλίτους, μαρτυροῦν τὴν παρουσία τοῖχου ποὺ καταστράφηκε πιθανῶς κατὰ τὴν κατασκευὴ μεταγενέστερου τάφου, ποὺ φέρει κάλυψη ἀπὸ ὀρθοστάτες σὲ δευτέρη χρήση (εἰκ. 61). Σημειώνεται ὅτι οἱ ὀρθοστάτες τοῦ δυτικοῦ τοῖχου καθὼς καὶ οἱ στέψεις τους ἐπισκευάστηκαν ἀπὸ τὸν Ἄ. Ὁρλάνδο¹¹⁴.



Εἰκ. 61. Οἶκος Ν.

Ἀπὸ τὸν νότιο τοῖχο ποὺ συνορεύει μὲ τὸν Οἶκο Ξ σώζεται τμήμα τῶν βάσεων τῶν ὀρθοστατῶν καὶ θραύσματα ὀρθοστάτη, ἐπίσης ἀδρὰ δουλεμένα. Ὑποθέτουμε ὅτι τὸ νότιο κλίτος εἶχε τὸ ἴδιο πλάτος μὲ τὸ βόρειο, 2.76 μ. περίπου, ἐνῶ ὁ ἐνδιάμεσος τοῖχος¹¹⁵ θὰ εἶχε πλάτος 56 ἐκ., ὅπως ὁ βόρειος (παρένθ. πίν. Γ). Τὸ πλάτος τοῦ κεντρικοῦ κλίτους εἶναι 6.39-6.40 μ. ἀνάμεσα στοὺς δύο τοίχους. Ἡ ὄψη του πρὸς τὴ στοὰ ἐξέχει κατὰ 6.5 - 7 ἐκ. ὡς πρὸς τὰ πλάγια, ὅπως ἀκριβῶς τοῦ Οἴκου Κ (Ἀρτεμισίου).

Ἀπὸ τὸν ἀνατολικὸ τοῖχο σώζεται τμήμα τοῦ τοιχοβάτη - εὐθυνηρίας μὲ ἐννέα λιθοπλίνθους. Σώζεται ἐπίσης τὸ κατώφλι τῆς εἰσόδου ἀποτελούμενο ἀπὸ τρεῖς λιθοπλίνθους. Τὸ ἄνοιγμα τῆς πόρτας ἦταν 1.36 μ. Στὴν ἐσωτερικὴ πλευρὰ τοῦ κατωφλίου ὑπάρχει ἐγκοπή πλ. 22-32 ἐκ., στὰ ἄκρα τῆς ὁποίας διακρίνονται οἱ κυκλικὲς λαξεύσεις ὑποδοχῆς τῶν στροφέων· στὸ μέσον της περίπου ὑπάρχει τετράγωνη ἐγκοπή γιὰ τὸν σύρτη, καθὼς καὶ ὀρθογώνια γιὰ τὸν μεσαῖο πῆχyu τῆς πόρτας. Στὰ ἄκρα τοῦ ἐξωτερικοῦ τμήματος τοῦ κατωφλίου σώζονται λαξεύσεις γιὰ τὴ στήριξη τῶν ξύλινων πλαισίων τῆς πόρτας. Δίπλα στὴν ἀριστερὴ λάξευση σώζεται μικρὴ κυκλικὴ ὀπή ἀγνώστου χρήσεως.

Πάνω στὸν τοιχοβάτη τῆς πρόσοψης πρὸς τὴ στοὰ δὲν σώζονται ἴχνη ἀπὸ τὶς παραστάδες, τοὺς ἀμφικίονες καὶ τὰ θωράκια τοῦ κεντρικοῦ κλίτους ποὺ ἀναμφίβολα ὑπῆρχαν. Ἡ πρόσοψη τῶν πλευρικῶν χώρων (κλιτῶν) τοῦ οἴκου πρὸς τὴ στοὰ ἐκλείνει πιθανότατα μὲ τοῖχο (παρένθ. πίν. Γ).



Εἰκ. 62. Ἀποψη τῆς ἐξέδρας (Ξ) ἀπὸ Δ.

Στὸ ἐσωτερικὸ τοῦ κεντρικοῦ κλίτους σώζεται ἡ μισὴ κυματιφόρος βάση τοῦ βάθρου ὅπου ἦταν τοποθετημένο τὸ ἄγαλμα τῆς προσωποποιημένης πόλης τῶν Θηβῶν (βλ. σημ. 88). Στὰ βόρεια σώζεται ἐπίσης τὸ μικρὸ ἀναθηματικὸ βάθρο Β7 μὲ κυματιφόρο βάση (79.5 × 68.5 ἐκ.) καὶ τὸ μισὸ τοῦ κορμοῦ (57.5 × 87.5 ἐκ.) ποὺ φέρει τὸρμους συνδέσεων στὴν ἄνω ἐπιφάνειά του.

Ὁ Οἶκος Ξ στὰ νότια τοῦ οἴκου Ν ἔχει μῆκ. 7.92 μ. καὶ πλ. 6.60 μ.· ἀποτελεῖ ἐνιαῖο ὀρθογώνιο χῶρο ποὺ περιλαμβάνει μεγάλη ἡμικυκλικὴ κατασκευὴ (παρένθ. πίν. Β', εἰκ. 62). Ὁ δυτικὸς τοῖχος του σώζεται σὲ μεγάλο τμήμα του στὸ ὕψος τῶν στέψεων τῶν ὀρθοστατῶν (1.05 μ.), ἐνῶ στὸ ΝΔ ἄκρο του διατηροῦνται μόνο οἱ ὀρθοστάτες ποὺ ἔχουν μῆκη ἀπὸ 1.73-1.13 μ. καὶ ὕψος 65-65 ἐκ. Οἱ ἐπιφάνειές τους εἶναι ἀδρὰ δουλεμένες μὲ βελόνι. Ὁ νότιος τοῖχος διατηρεῖ τὸν τοιχοβάτη καὶ τρεῖς ὀρθοστάτες (1.34, 1.085, 1.365 μ.), ὁ δὲ ὀρθοστάτης τοῦ ΝΔ ἄκρου του εἶναι ἐπίσης ἀδρὰ δουλεμένος. Στὸ μέσο περίπου σώζεται κατώφλι (παρένθ. πίν. Β') μῆκους 1.23 μ., πλ. 22 ἐκ. μὲ ἐγκοπὴ πρὸς τὸ ἐσωτερικὸ τοῦ οἴκου Ξ. Φέρει τετράγωνους τὸρμους γιὰ τὴν ὑποδοχὴ τῶν στροφῶν στὰ ἄκρα καὶ τῶν συρτῶν τῶν θυροφύλλων στὸ κέντρο. Τὸ ἄνοιγμα τῆς πόρτας ἦταν 1.07 μ. Στὸ κέντρο τοῦ κατωφλίου σώζεται ὀρθογώνια λάξευση γιὰ τὸν πῆχυ τῆς θύρας. Στὰ ἄκρα τοῦ κατωφλίου, πρὸς τὸν οἶκο Ρ, σώζονται οἱ χαρακτηριστικὲς ἐγκοπές (40 × 12 ἐκ.) γιὰ τὴν τοποθέτηση τῶν ξυλινῶν πλαισίων τῆς θύρας.

Ἀπὸ τὸν βόρειο τοῖχο διατηρεῖται ὁ τοιχοβάτης καὶ ἓνας ὀρθοστάτης, ἀδρὰ κατεργασμένος στὴ βορειοδυτικὴ γωνία (εἰκ. 65). Ἀπὸ τὸν ἀνατολικὸ τοῖχο (εἰκ. 62), σώζεται ὁ τοιχοβάτης - εὐθυνητρία ὕψους 24 ἐκ. ἀποτελούμενος ἀπὸ ὀκτὼ λιθοπλίνθους ποὺ διατηροῦν στὴν ἐπιφάνειά τους τὸρμους τῶν πειόσχημων συνδέσεων, καθὼς καὶ μοχλοβόθρια γιὰ τὴν τοποθέτηση θωρακίων. Στὸ νότιο ἄκρο τοῦ τοιχοβάτη διατηρεῖται τμήμα πώρινης παραστάδας (65 × 24 ἐκ.) σὲ ὕψος 38 ἐκ. Στὴν ἐπιφάνεια τῆς δεύτερης λιθοπλίνθου τοῦ στυλοβάτη ἀπὸ τὰ νότια καὶ σὲ ἀπόσταση 1.50 μ. ἀπὸ τὴν παραστάδα διακρίνονται ἴχνη ἀδρῆς λαξεύσεως πλάτους 35 ἐκ. Ἡ ἀναφορὰ τοῦ ἀνασκαφέα σὲ ἀμφικίονα¹¹⁶, ποὺ δὲν σώζεται σήμερα στὸ τμήμα αὐτό, τὰ ἴχνη λαξεύσεως ποὺ διακρίνονται στὸ τμήμα ποὺ θὰ ἀντιστοιχοῦσε μεταξὺ παραστάδας καὶ ἀμφικίονα, ἢ ἐξοχή τοῦ στυλοβάτη κατὰ 8 ἐκ. ἀπὸ τὸν διπλανὸ τοῖχο τοῦ Οἴκου Ν, καθὼς καὶ ἡ τυπικὴ πλέον μορφολογία τῶν ὤψεων τῶν ὑπολοίπων οἴκων μᾶς ὀδηγοῦν στὸ νὰ δεχθοῦμε ὅτι: α) Στὴ νότια παραστάδα ἀντιστοιχοῦσε πιθανότατα μία βόρεια, τοποθετημένη στὸ ἄκρο τῆς ἐξοχῆς τοῦ στυλοβάτη, ὅπως καὶ στοὺς προηγούμενους οἴκους (παρένθ. πίν. Β). β) Τὰ ἴχνη λαξεύσεως ὑποδηλώνουν τὴ θέση θωρακίου, λίγο πλατύτερου ἀπὸ ἐκεῖνα τῶν ὑπολοίπων οἴκων, τοῦ ἰδίου μῆκους. γ) Μὲ τὸ θωράκιο συνδεόταν ὁ νότιος ἀμφικίονας ποὺ ἀναφέρει ὁ Ἄ. Ὀρλάνδος¹¹⁷.

Τὸ βόρειο ἡμισυ τῆς ὄψης νομίζουμε ὅτι ἦταν διαμορφωμένο ὅπως καὶ τὸ νότιο (παρένθ. πίν. Γ'), τὸ κενὸ μεταξὺ τῶν ἀμφικίωνων ἔκλεινε προφανῶς καὶ πάλι μὲ θωράκιο ποὺ κάλυπτε καὶ τοὺς συνδέσμους τῆς ἐπιφάνειας τοῦ στυλοβάτη. Τὰ μοχλοβόθρια χρησίμευαν στὴν τοποθέτηση αὐτῶν τῶν θωρακίων.

Στὸ ἐσωτερικὸ τοῦ Οἴκου Ξ ἔχει τοποθετηθεῖ μεγάλο ἡμικυκλικὸ βάθρο (ἐξέδρα)¹¹⁸ γιὰ τὴν ἴδρυση ἀγαμάτων (εἰκ. 62), ἐσωτ. διαμέτρου 6.09 μ., τοῦ ὁποῦ σώζεται ἡ κυματιφόρος βάση (παρόμοια μὲ ἐκεῖνες τῶν προηγούμενων βάρων), ἀποτελούμενη ἀπὸ δέκα λιθοπλίνθους ὕψους 19.7-20 ἐκ. Διατηροῦνται ἐπίσης τμήματα



Εικ. 63. Άποψη εισόδου (P) από τη στοά.



Εικ. 64. Κατώφλι της δυτικής εισόδου.

της άνωδομής από κοινούς λίθους στις ΒΔ και ΝΔ έξωτερικές πλευρές του (είκ. 62). Η κατεργασία των επιφανειών των βάσεων (παρένθ. πίν. Γ) διαφοροποιείται ως έξης: στο έξωτερικό τμήμα του ήμικυκλίου είναι καλύτερα δουλεμένες και φέρουν μοχλοβόθρια. Πρόκειται χωρίς άμφιβολία για μικτή κατασκευή με όρθοστάτες στο έσωτερικό και στα δύο άκρα του ήμικυκλίου και με «γεμίσματα» από κοινούς λίθους και κονίαμα στην πίσω πλευρά του. Το γέμισμα πιθανόν συνεχιζόταν έως τους όρθοστάτες του δυτικού τοίχου, γεγονός που θα δικαιολογούσε την άδρη κατεργασία των επιφανειών τους. Όπωσδήποτε το ήμικύκλιο έμπόδιζε την άμεση θέα προς τους όρθοστάτες γι' αυτό και αφέθηκαν ακατέργαστες οι επιφάνειές τους.

Η τοποθέτηση της εξέδρας στον Οίκο είναι ασύμμετρη ως προς τον κεντρικό άξονα του χώρου, ή βόρεια πλευρά της εφάπτεται στον βόρειο τοίχο, ενώ απέχει κατά 56 εκ. από τον νότιο. Η απόσταση αυτή επιτρέπει την περιορισμένη χρήση της θύρας προς τον χώρο Ρ. Η είσοδος αυτή ήταν ώστόσο απαραίτητη εφόσον δεν υπήρχε δυνατότητα πρόσβασης στον Οίκο από τη στοά (άνατολικά). Η εξέδρα ανήκει πιθανότατα στην αρχική κατασκευή του Οίκου. Πάνω στις στέψεις των όρθοστατών της, σε άγνωστο ύψος, πρέπει να ήταν τοποθετημένα τα αγάλματα του 'Απόλλωνος και των Μουσών (βλ. σημ. 88), όρατά από τη στοά διαμέσου των παραθύρων πάνω από τα θωράκια.

Ο Οίκος Ρ (δυτική είσοδος), από τον όποιο υποτίθεται ότι άρχισε την περιγραφή του 'Ασκληπιείου ο Πausανίας, είναι στενόμακρος (είκ. 63) και μικρός (2.59-2.51 × 6.63-6.64 μ.). Στα δυτικά φέρει το κατώφλι της εισόδου προς το 'Ασκληπιείο πίσω από προστέγασμα Μ που δημιουργούσαν δύο παραστάδες, από τις όποιες σώζονται μόνον οι πλίνθοι τους (παρένθ. πίν. Γ).

Η θύρα είχε πλάτος 1.35 μ. Το κατώφλι έχει έγκοπή πλάτους 20 εκ. στο έσωτερικό, στα άκρα του σώζονται τετράγωνα λαξεύσεις υποδοχής των στροφών της πόρτας (βάθ. 5 εκ.) και συμμετρικά ως προς τον άξονα της πόρτας διακρίνονται όρθογώνιες έγκοπές. Η τρίτη όρθογώνια έγκοπή δίπλα στη νότια χρησίμευε πιθανόν για την υποδοχή δεύτερου σύρτη στο δεξιό φύλλο της πόρτας.

Στην έξωτερική πλευρά του κατωφλίου διακρίνονται οι τυπικές έγκοπές (68 × 22 εκ.) για την προσαρμογή των ξύλινων παραστατών της θύρας. Το τμήμα που απομένει από το πέρας των πλαισίων της θύρας μέχρι τους πλάγιους τοίχους, πλάτους 40 εκ., υποθέτουμε ότι ήταν κτισμένο με κοινούς λίθους έπιχρισμένους.

Στην άνατολική πλευρά της εισόδου προς τη στοά δεν υπήρχε θύρα· το άνοιγμα πλαισιώναν δύο πώρινες παραστάδες από τις όποιες σώζεται κατά χώραν τμήμα μόνο της βορείας (είκ. 63). Το μικρό κενό ανάμεσα στη βόρεια παραστάδα και τη νότια του Οίκου Ξ θα πρέπει να έκλεινε με λεπτή λωρίδα τοίχου από ώμοπλίνθους ενώ στις πίσω έγκοπές των παραστάδων κατέληγαν οι όρθοστάτες του βόρειου διαχωριστικού τοίχου (παρένθ. πίν. Γ). Από τον τοίχο αυτόν διατηρείται ο τοιχοβάτης ύψους 24-25 εκ. και ένας όρθοστάτης μήκους 1.35 μ., ύψ. 65 εκ. με ταινία, στη ΒΔ γωνία του οίκου (είκ. 65).

Ο νότιος τοίχος του οίκου Ρ σώζεται επίσης στο ύψος του τοιχοβάτη· διατηρείται ένας όρθοστάτης (1.24 μ. ύψ. 65 εκ.) στη ΝΑ γωνία. Στο μέσο περίπου του τοιχοβάτη σώζεται μεγάλο κατώφλι εισόδου στον Οίκο Υ, πλάτους 90 εκ. με έγκοπή πλ. 27 εκ. προς το έσωτερικό του οίκου. Διακρίνονται οι λαξεύσεις υποδοχής των στροφών της θύρας και τετράγωνα έγκοπές για τους σύρτες καθώς και οι έγκοπές (55 × 12) βάθ. 1.5 εκ. για τα ξύλινα πλαίσια της θύρας πλάτ. 1.43 μ.

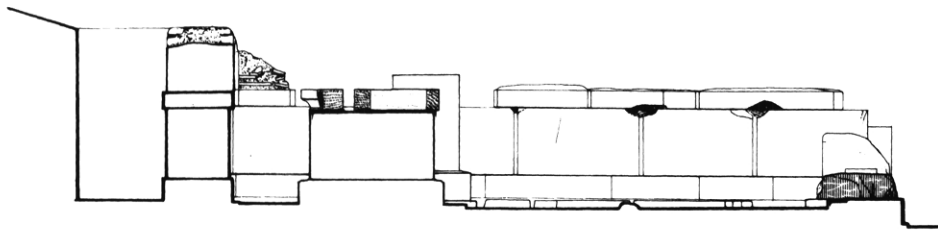

(M)

ΤΟΜΗ Β-Β

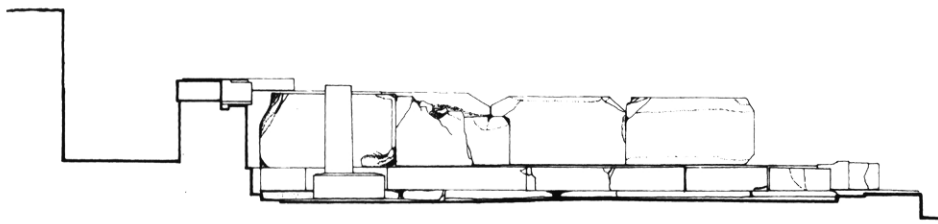

(N)

ΤΟΜΗ Γ-Γ

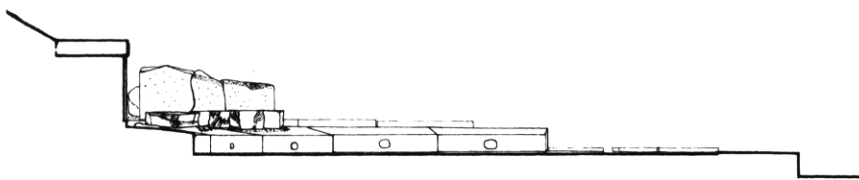

(Ξ)

ΤΟΜΗ Δ-Δ

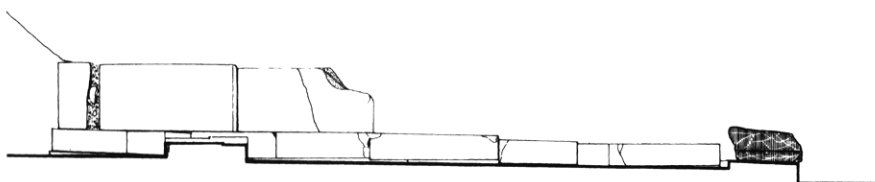

(Ρ)

ΤΟΜΗ Ε-Ε



Είκ. 65. Έγκάρσιες τομές τών οίκων Μ, Ν, Ξ καὶ Ρ.

Ὁ Οἶκος Υ ἦταν ἀφιερωμένος στὸν Ἀσκληπιὸ καὶ τοὺς γιούς του, ὅπως δέχεται ἡ ἔρευνα μὲ βάση τὴν περιγραφή τοῦ Πausανία (βλ. σημ. 88). Ἡ κατάσταση διατήρησής του εἶναι πολὺ χειρότερη ἀπὸ ἐκείνη τῶν προηγούμενων Οἴκων καὶ τὰ στοιχεῖα ποὺ διαθέτουμε γι' αὐτὸν ἔλλιπῆ. Ἀπὸ τὸν ἀνατολικὸ τοῖχο, πλ. 74 ἐκ., σώζονται λιθόπλινθοι τῆς εὐθυνηρίας ὕψους 24 ἐκ. ποὺ στὴν ἐξωτερικὴ τους πλευρὰ ἐπέχουν καὶ θέση τοιχοβάτη. Ἀπὸ τὸν τοιχοβάτη τῆς ἐσωτερικῆς πλευρᾶς σώζονται δύο λιθόπλινθοι στὰ ΒΑ. Σώζονται ἀκόμα τέσσερις ὀρθοστάτες, δύο στὴν ἐξωτερικὴ καὶ δύο στὴν ἐσωτερικὴ πλευρὰ (παρένθ. πίν. Β'). Ἐκεῖνοι τῆς ἐξωτερικῆς πλευρᾶς ἔχουν μεγάλο μῆκος 2.34, 2.10 μ. καὶ ὕψος 72 ἐκ. Φέρουν «διακοσμητικὲς» ταινίες ποὺ δὲν ἀντιστοιχοῦν σὲ ἀρμούς. Στὴν προέκταση τοῦ ἀνατολικοῦ τοῖχου, σύμφωνα μὲ τὸν ἀνασκαφέα, ὑπῆρχε κατώφλι γιὰ τὴν εἴσοδο στὸν Οἶκο Χ ποὺ σήμερα εἶναι καταχωσμένο¹¹⁹. Στὸ ἐσωτερικὸ τοῦ Οἴκου Υ κοντὰ στὸν δυτικὸ τοῖχο διατηρεῖται ἡ κυματοφόρος βάση (73 × 114 ἐκ.) τοῦ βάθρου Β9. Ἀπὸ τὸν δυτικὸ τοῖχο (εἰκ. 66) σώζονται ὀκτῶ λιθόπλινθοι τοῦ τοιχοβάτη, μερικὸι ἀπὸ τοὺς ὁποῖους φέρουν τεκτονικοὺς ἀγκῶνες, καθὼς καὶ δύο ὀρθοστάτες ὕψους 63 ἐκ.



Εἰκ. 66. Οἶκος Υ.

Νότιο πέρασ τοῦ Οἴκου ἀποτελεῖ ὁ νότιος ἀναλημματικὸς τοῖχος τοῦ τετραστώου συγκροτήματος, ποὺ σήμερα σώζεται σὲ κακὴ κατάσταση.

Ἐκ τῶν Οἴκων X σώζεται μόνον μικρὸ τμήμα τοῦ βόρειου τοιχοβάτη (παρένθ. πίν. Γ). Σημειώνεται τέλος ὅτι ἡ κατασκευὴ τοῦ οἰκοδομήματος στὸ σύνολό της δὲν εἶναι ὀρθογώνια. Ὁ δυτικὸς τοῖχος ἔχει σημαντικὴ ἀπόκλιση πρὸς τὰ δυτικά, ἰδιαίτερα στὸ νότιο τμήμα τοῦ ἐνῶ ὁ ἀνατολικὸς ἀποκλίνει ἐπίσης πρὸς τὰ δυτικά στὸ τμήμα ποὺ ἀντιστοιχεῖ στὸν Οἶκο Y.

ΚΤΙΡΙΟΛΟΓΙΚΗ ΔΙΑΤΑΞΗ ΜΟΡΦΟΛΟΓΙΑ ΤΩΝ ΟΨΕΩΝ

Ὁ κτιριολογικὸς τύπος τοῦ συγκροτήματος διαμερισμάτων (οἴκων) πίσω ἀπὸ στοὰ ἐμφανίζεται τὸν 5ο π.Χ. αἰώνα¹²⁰. Ἡ διάταξη τῶν οἴκων σὲ περίστυλη αὐλή (ὀρθογώνια ἢ τετράγωνη) ἀποτελεῖ ἐξέλιξη τοῦ τύπου αὐτοῦ ποὺ ἀρχίζει ἀπὸ τὸν 4ο π.Χ. αἰώνα, καὶ διατηρεῖται καθ' ὅλη τὴ διάρκεια τῆς ἑλληνιστικῆς περιόδου¹²¹. Στὴν τυπολογία τῶν οἴκων τοῦ Ἀσκληπιείου τῆς Μεσσηνίας ἀντιστοιχοῦν πολλὰ παρόμοια κτίρια μὲ διαφορετικὲς λειτουργίες, ὅπως Ἀνάκτορα, Παλαῖστρες - Γυμνάσια, Ἀγορές, Ἡρώα καὶ Ἱερά.

Ἡ Νότια Στοὰ τῆς Ἀγορᾶς τῆς Μαγνησίας τοῦ Μαιάνδρου¹²² (2ου π.Χ. αἰ.) καὶ ἡ Νότια Στοὰ I τῆς Ἀθήνας¹²³ (τέλος 4ου π.Χ. αἰ.) μολονότι πολὺ μεγαλύτερες ἀπὸ τὴ δυτικὴ πτέρυγα τῆς Μεσσηνίας παρουσιάζουν ἀναλογίες ὡς πρὸς τὴ σχέση βάθους διαμερισμάτων καὶ στοᾶς καθὼς καὶ ὡς πρὸς τὴ μορφή τῶν στοᾶν ποὺ εἶναι καὶ στίς τρεῖς περιπτώσεις δίστυλες.

Δύο συγκροτήματα σὲ περίστυλη αὐλή, τὸ «Γυμνάσιο» τῆς Ἐπιδαύρου¹²⁴ (περ. 300 π.Χ.) καὶ τὸ Κάτω Γυμνάσιο τῆς Πριήνης¹²⁵ (2ου π.Χ. αἰ.) ἔχουν στίς βόρειες πτέρυγες δίστυλη στοὰ πίσω ἀπὸ τὴν ὁποία βρίσκονται τὰ διαμερίσματα. Στὴν Ἐπίδαυρο οἱ οἴκοι διακόπτονται στὸ ΒΔ τμήμα τους ἀπὸ τὴν εἴσοδο, ποὺ ἐδῶ βέβαια εἶναι μνημειακὴ, μὲ τὸν ἴδιον τρόπο ποὺ ἡ εἴσοδος Ρ διακόπτει τὴ συνέχεια τῶν οἴκων στὴ δυτικὴ στοὰ τῆς Μεσσηνίας. Στὴν Πριήνη πίσω ἀπὸ τὴ δίστυλη στοὰ ἀντιστοιχεῖ σειρά οἴκων ἀπὸ τοὺς ὁποίους ἕνας μὲ τριμερῆ διάρθρωση στὴν πρόσοψη ἀνάλογη μὲ ἐκεῖνη τῶν οἴκων Κ καὶ Ν τοῦ Ἀσκληπιείου.

Ἡ Παλαῖστρα τῆς Ὀλυμπίας¹²⁶ (200 π.Χ. περίπου), μικρότερων διαστάσεων ἀπὸ τὸ Ἀσκληπιεῖο, ἔχει καὶ αὐτὴ διαμερίσματα μὲ τριμερῆ πρόσοψη καὶ σημαντικὲς ὁμοιότητες πρὸς τοὺς οἴκους τῆς Μεσσηνίας ὅσον ἀφορᾷ τὰ ἀρχιτεκτονικὰ μέλη, ὅπως οἱ κίονες καὶ τὰ κιονόκρανα.

Τὸ ἱερὸ στὸ λιμάνι τῆς Κῶ¹²⁷ (2ος π.Χ. αἰ.) εἶναι ἕνα ἀκόμα συγκρότημα, μικρότερων διαστάσεων ἀπὸ τὸ Ἀσκληπιεῖο, μὲ τὸ ὁποῖο ὅμως ἔχει ἀρκετὰ κοινὰ στοιχεῖα. Οἱ οἴκοι κατελάμβαναν καὶ ἐδῶ μόνον τὴ μία πτέρυγα τοῦ τετραστώου μὲ τὴν παρεμβολὴ στενῆς εἰσόδου. Στὸ ἐσωτερικὸ τῆς περίστυλης αὐλῆς εἶναι τοποθετημένοι οἱ δύο ναοί, ὅπως στὴ Μεσσηνίη ὁ κεντρικὸς ναός, μὲ τὴ διαφορὰ ὅτι οἱ οἴκοι βλέπουν τὴν πλάγια (δυτικὴ) ὄψη τῶν ναῶν καὶ ὄχι τὴν πίσω δυτικὴ πλευρὰ ὅπως συμβαίνει στὸ Ἀσκληπιεῖο τῆς Μεσσηνίας.

Ἡ ἀγορὰ τῶν Ἰταλῶν στὴ Δῆλο¹²⁸ (110-88 π.Χ.) ἔχει περίστυλη αὐλὴ μὲ συγκροτήματα διαμερισμάτων καὶ στὶς τέσσερις πλευρὲς τῆς, καὶ παρόμοιο μέγεθος μὲ τὸ Ἀσκληπιεῖο. Ἐντυπωσιακὴ δὲ ὁμοιότητα μὲ τοὺς οἴκους Κ καὶ Ν τῆς Μεσσηνίας ἔχουν δύο ἐξέδρες τῆς (ἀρ. 42 καὶ ἀρ. 15) ὡς πρὸς τὶς διαστάσεις τους ἀλλὰ καὶ τὴ διάρθρωση τῶν προσόψεων μὲ κλειστὰ τμήματα ἐκατέρωθεν τῆς εἰσόδου καὶ τριμερὴ διάταξη στὸ κεντρικὸ τμήμα μεταξύ παραστάδων καὶ ἰωνικῶν ἀμφικίωνων. Τέλος τὸ λατρευτικὸ βᾶθρο στὴν ἡμικυκλικὴ ἐσοχὴ τῆς ἐξέδρας 15 εἶναι ἀνάλογης κατασκευῆς μὲ ἐκεῖνο τοῦ Οἴκου Μ.

Ἐνα ἀκόμα συγκρότημα στὴ Δῆλο, τὸ ἱερὸ τῶν Ποσειδωνιαστῶν τῆς Βηρυττοῦ (110 π.Χ.)¹²⁹, ἔχει κοινὰ χαρακτηριστικὰ μὲ τοὺς οἴκους τῆς Μεσσηνίας. Τὰ τέσσερα διαμερίσματα βρίσκονται καὶ ἐδῶ στὴ δυτικὴ πλευρὰ τῆς αὐλῆς πίσω ἀπὸ στοὰ καὶ εἶναι προσανατολισμένα στὰ ἀνατολικά. Ἀποτελοῦνται ἀπὸ δύο εὐρεῖς καὶ δύο στενοὺς χώρους ποὺ ἐναλλάσσονται ὅπως ἀκριβῶς στοὺς Οἴκους Μ καὶ Κ. Στὴν ἀρχικὴ δὲ κατασκευὴ τοῦ ἱεροῦ ὑπῆρχαν μόνο τρεῖς στενόμακροί χώροι ποὺ ἦταν ἀφιερωμένοι στὴ θεὰ Ἀφροδίτη, στὸν Ποσειδῶνα τῆς Βηρυττοῦ καὶ τὸν Ἡρακλῆ (βλ. σημ. 12). Πρόκειται λοιπὸν γιὰ ἕναν τριμερὴ οἶκο ἀφιερωμένο σὲ τρεῖς θεότητες μὲ ἐντυπωσιακὴ ἀναλογία πρὸς τὸν Οἶκο Μ ποὺ εἶχε ἐπίσης τρεῖς χώρους ἀφιερωμένους στὸν Ἡρακλῆ, στὴν πόλη τῶν Θηβῶν καὶ στὸν Ἐπαμεινώνδα.

Τὸ Ἡρῶο τῆς Καλυδῶνας¹³⁰ (10 π.Χ.) μὲ διαμερίσματα διατεταγμένα γύρω ἀπὸ τὶς τρεῖς πλευρὲς περίστυλης αὐλῆς ἔχει πολὺ μικρότερες διαστάσεις ἀπὸ τὸ Ἀσκληπιεῖο. Μὲ τοὺς οἴκους τῆς Μεσσηνίας μπορεῖ ἴσως νὰ συγκριθεῖ ἡ ἀνατολικὴ κυρίως πτέρυγὰ του ποὺ φέρει διαμερίσματα ἐναλλασσόμενα ὡς πρὸς τὸ μέγεθός τους, τὰ ὁποῖα διακόπτονται ἀπὸ στενόμακρο χῶρο, καθὼς καὶ ἡ βόρεια πλευρὰ του κυρίως ὡς πρὸς τὴ μορφολογία τῆς πρόσοψης τοῦ ἡρώου μὲ ἰωνικοὺς ἀμφικίονες μεταξύ παραστάδων καὶ κλειστὰ τμήματα στὰ ἄκρα. Συγκρίσιμες εἶναι ἀκόμα οἱ ἀναλογίες τοῦ ἰωνικοῦ κίονα καὶ τοῦ κιονοκράνου μὲ τὶς ἀντίστοιχες τοῦ Οἴκου Κ.

Οἱ «ἀρχιτεκτονικὲς» ὄψεις ταφικῶν μνημείων στὴν Ἑλληνιστικὴ Ἀλεξάνδρεια¹³¹ καὶ τὴν Κυρηναϊκὴ¹³² μὲ τὰ διακοσμημένα ἀπὸ κίονες, ἡμικίονες ἢ παραστάδες, συνεχὴ πετάσματα τῶν προσόψεών τους, προσομοιάζουν ἀναμφίβολα μὲ τὴ διαρθρωμένη ἐπιφάνεια τῆς ὄψης τῶν οἴκων τῆς Μεσσηνίας, ὅπου ἡ πλαστικότητα προσδίδεται μὲ τὴν τριμερὴ διάρθρωση τῶν ἀνοιγμάτων.

Οἰκοδομήματα ποὺ φέρουν ἐγγεγραμμένη ἡμικυκλικὴ ἐξέδρα ἀνάλογα τοῦ Οἴκου Ξ εἶναι:

α) Τὸ Διονύσιο τῆς Θάσου¹³³ (3ου αἰ. π.Χ.), χορηγικὸ μνημεῖο σὲ μορφὴ μικροῦ ναοῦ ποὺ περιελάμβανε ἐξέδρα τοξοειδοῦς μορφῆς μὲ χαμηλὴ κυματιοφόρα βάση, πάνω στὴν ὁποία ἦταν τοποθετημένα ἀγάλματα σχετικὰ μὲ τὸν Διόνυσο καὶ τοὺς δραματικούς ἀγῶνες.

β) Τὸ ἱερὸ τῶν Ἐπιδοτῶν (Ω) στὴν Ἐπίδαυρο¹³⁴, κτίριο μὲ τριμερὲς ἄνοιγμα σὲ περίβολο περιελάμβανε τοξοειδὴ χαμηλὴ ἐξέδρα παρόμοιου μεγέθους μὲ τοῦ Οἴκου Ξ.

γ) Ἡ πεταλόσχημη ἀναθηματικὴ βάση στοὺς Δελφούς (ἀρχὲς 3ου π.Χ. αἰ.)¹³⁵ στὰ δυτικὰ τοῦ Μνημείου τοῦ Δαόχου ἦταν ἐνταγμένη σὲ ὀρθογωνικὸ κτίριο παρόμοιων διαστάσεων πρὸς τὸν Οἶκο Ξ καὶ ἦταν κατασκευασμένη ἀπὸ κυματιοφόρο βάση καὶ μεγάλες λιθοπλίνθους χωρὶς στέψη, ποὺ ἔφεραν ἔλλειψοειδεῖς τόρμους γιὰ τὴν ἔνθεση ἀγαλμάτων.

δ) Ὁ ναὸς τῶν Ἀθηναίων στὴ Δῆλο¹³⁶ (τελευταίου τετάρτου τοῦ 4ου π.Χ. αἰ.)

περιελάμβανε ήμικυκλική εξέδρα με εϋθύγραμμες προεκτάσεις που στα άκρα της κάμπτονταν σε όρθη γωνία, κάθετα προς τον τοίχο. Έχει πολλές ομοιότητες με την εξέδρα του Οίκου Ξ: την ίδια σχεδόν διάμετρο, παρόμοια κατασκευή με όρθοστάτες και στέψεις πάνω σε κυματοφόρο βάση, το ίδιο περίπου πλάτος στη βάση· πιθανότατα να αποτέλεσε το πρότυπο για την εξέδρα της Μεσσήνης.

Συμπερασματικά αναφέρουμε ότι η κτιριολογική διάταξη των οίκων της Μεσσήνης είναι τυπική των τετράστων συγκροτημάτων από τον 3ο π.Χ. αιώνα και ύστερα, ανεξάρτητα από τη χρήση τους. Στη σχέση του κυρίου των οίκων προς τη στοά και τα υπόλοιπα κτίρια του τετραστού του Άσκληπιείου παρουσιάζονται όρισμένες ιδιομορφίες. Οι οίκοι καταλαμβάνουν μόνο τη δυτική πτέρυγα του συγκροτήματος, δεν αναπτύσσονται σε όλο το μήκος της, και αποτελούν το στενότερο κτίριο του Άσκληπιείου. Το μεγάλο βάθος της δυτικής στοάς ως προς εκείνο των οίκων προσδίδει έναν ιδιαίτερο χαρακτήρα στη δυτική πτέρυγα. Οι οίκοι εν σειρά, γεμάτοι από λατρευτικά αγάλματα και αναθήματα αποτελούσαν ένα είδος «έσοχων» της στοάς. Η θέαση τμημάτων των έσωτερικών χώρων των οίκων από τη στοά είναι συνεχής και επαναλαμβανόμενη. Ιδιαίτερα χαρακτηριστικός είναι ο χώρος της εξέδρας Ξ με τα αγάλματα του Απόλλωνος και των Μουσών, που δεν είχε κλειστά τμήματα προς τη στοά, αλλά χαμηλά θωράκια ίσως με παράθυρα, όπως και οι σηκοί των υπόλοιπων οίκων, με λατρευτικά αγάλματα και αναθήματα, όρατα από τα παράθυρά τους προς τη στοά. Δεν θα ήταν υπερβολικό λοιπόν να αποδώσουμε και χαρακτήρα «μουσείου» στο δυτικό τμήμα της στοάς, σε συνδυασμό με το λατρευτικό περιεχόμενο των οίκων¹³⁷.

Στις εξαιρετικές ιδιομορφίες των οίκων της Μεσσήνης ανήκει και ο τριμερής ναός της Αρτέμιδος, ένταγμένος στην ίδια σειρά με αυτούς και ο τριμερής οίκος Ν που όσον αφορά στον Έλλαδικό χώρο βρίσκουμε αναλογίες μόνο στη Δήλο.

Συντομογραφίες

Ἐκτὸς ἀπὸ τῆς καθιερωμένης καὶ γνωστῆς συντομογραφίας χρησιμοποιοῦνται καὶ οἱ ἀκόλουθοι:

- | | |
|------------------------------------|--|
| CHARON, <i>Origine des temples</i> | A. ALTHERR-CHARON, <i>Origine des temples à trois cellae du bassin méditerranéen est: état de la question</i> , <i>L'Antiquité classique</i> XLVI, 1977, 389-452. |
| COULTON, <i>The Greek Stoa</i> | <i>The Architectural Development of the Greek Stoa</i> (Oxford 1979). |
| <i>EADélos</i> | <i>Exploration Archéologique de Délos</i> . |
| <i>FDelphes</i> | <i>Fouilles de Delphes</i> . |
| ROUX, 1961 | G. ROUX, <i>L'architecture de l'Argolide aux IVème et IIIème siècles av. J.C.</i> (1961). |
| ROUX, 1984 | G. ROUX, <i>Trésors, temples, tholos, Temples et Sanctuaires, Séminaire de recherche 1981-83</i> (1984), 153-171. |
| SHOE, <i>Profiles</i> | L. SHOE, <i>Profiles of Greek Mouldings</i> (1936). |
| VALLOIS, 1923 | R. VALLOIS, <i>Les portiques au Sud du Hieron, I, Le portique de Philippe</i> , <i>EADélos</i> VII, 1923. |
| VALLOIS, 1966 | R. VALLOIS, <i>L'architecture hellénique et hellénistique à Délos jusqu'à l'éviction des Déliens (166 av. J.C.)</i> . I. <i>Les monuments</i> . II. <i>Grammaire historique de l'Architecture Délienne</i> (Paris 1966). |

Βιβλιογραφία

- A. ALTHERR-CHARON, Origine des temples à trois cellae du bassin méditerranéen est: état de la question, *L'Antiquité classique* XLVI, 1977, 389-452.
- Antiquities of Ionia* III, IV, V.
- L. BANTI, Il culto del cosiddetto «Tempio dell'Apollo» a Veii e il problema delle triadi etrusco-italiche, *Studi Etruschi* XVII, 1943, 187-199.
- O. BINGÖL, Das ionische Normalkapitel in hellenistischer und römischer Zeit in Kleinasien, *IstMitt* 20, 1980, 23-65, 84-95.
- H. BUSING, *Die griechische Halbsäule* (Wiesbaden 1970).
- M. CAGIANO DE AZEVEDO, I «Capitolia» dell'Impero Romano, *Atti della Pontificia Accademia Romana di Archeologia* V, 1941, 60-68.
- A. CHOISY, *Histoire de l'Architecture* I (Paris 1976).
- R.A. CORDINGLAY (έκδ.), *Normand's parallel of the orders of architecture* (London 1959).
- J.J. COULTON, *The Architectural Development of the Greek Stoa* (Oxford 1979).
- E. CURTIUS - F. ADLER, *Olympia* II, *Baudenkmäler* (Berlin 1896).
- Γ. Ι. ΔΕΣΠΙΝΗΣ, Ἀνδριᾶς ἱερείας ἐκ Μεσοῖνης, *Χαριστήριον εἰς Ἀ. Κ. Ὀρλάνδον*, τόμ. Β', 1960, 230.
- W.B. DINSMOOR, *The Architecture of Ancient Greece* (London 1975).
- J. DURM, *Handbuch der Architektur: Die Baukunst der Griechen* (Leipzig 1910).
- E. DYGGVE, F. POULSEN, K. RHOMAIOS, *Das Heroon von Kalydon* (Kobenhavn 1934).
- EAA, Atlante dei Complessi figurati V (Rome 1958-1966) 24-27, πίν. 316-336.
- Excavations at Olynthus* VIII, The Hellenic House (1938).
- EADélos XIX, *L'Agora des Italiens* (1939).
- EADélos, *Le portique d'Antigone ou du Nord-Est* (1913).
- EADélos XII, *Les temples d'Apollon* (1939).
- FDelphes II, *Topographie et architecture, La region nord du sanctuaire* (1960).
- FDelphes II, *Le Temple en Calcaire* (1977).
- E. N. GARDINER, *Olympia, its History and Remains* (Oxford 1925).
- C. HUMANN, J. KOHTE, C. WATZINGER, *Magnesia am Mäander* (Berlin 1904).
- G. IOPPOLO, Unità di misura e moduli in architettura (Corso integrativo di Rilievo dei Monumenti Antichi) (Roma 1987).
- TH. KALPAXIS, *Hemiteles* (Mainz 1986).
- A. KIRSOPP-LAKE, The Archaeological evidence for the «Tuscan Temple», *Memoires of the American Academy in Rome* XII, 1935, 89-150.
- M. LAUNY, Le Sanctuaire et le culte d'Héraclès à Thasos, *Études Thasiennes* VII, 1944.
- LYTTELTON MARGARET, *Baroque architecture in classical Antiquity* (London 1974).
- TH. MACRIDY, Un Tumulus Macédonien à Langaza, *JDI* 1, 1911.
- R. MARTA, *Sintesi schematica di tecnica edilizia Romana* (Roma 1981).
- H. MEYER, Zur Chronologie des Poseidoniastenhauses in Délos, *AM* 103, 1988, 203-219.
- STELLA MILLER GROBEL, *Hellenistic Macedonian Architecture: its Style and Painted Ornamentation* (1985).
- L. MORRICONE, Scavi e ricerche a Coe (1935-1943), *Bollettino d'Arte* 35, 1950, 60-69.
- A. ΟΡΛΑΝΔΟΣ, Ἀνασκαφὴ Μεσοῖνης, ΠΑΕ 1957-1972, 1962-1963.
- A. ΟΡΛΑΝΔΟΣ, Τὰ Ὑλικά Δομῆς τῶν Ἀρχαίων Ἑλλήνων (1955-56), τεύχ. 1 (1959-60), τεύχ. 2.
- A. ΟΡΛΑΝΔΟΣ, Ι. ΤΡΑΥΛΟΣ, *Λεξικὸν Ἀρχαίων Ἀρχιτεκτονικῶν ὄρων* (Ἀθῆναι 1986).

- N. ΠΑΠΑΧΑΤΖΗ, *Πανοσνίου Ἑλλάδος Περιήγησις, Ἀττικά - Μεσσηνιακά - Ἡλιακά* (Ἀθήνα 1979).
- F. PESANDO, *Oikos e Ktesis, La casa greca in età Classica* (Roma 1987).
- Φ. ΠΕΤΣΑΣ, *Ὁ τάφος τῶν Λευκαδίων* (Ἀθήνα 1966).
- C. PICARD, L'établissement des Poseidoniastes de Bérytos, *EADélos* (1921), 51-76.
- G. ROUX, *L'architecture de l'Argolide aux IVème et IIIème siècles av. J.C.* (Paris 1961).
- G. ROUX, Trésors, temples, tholos, *Temples et Sanctuaires, Séminaire de recherche 1981-83* (1984).
- P. SCHAZMANN, *Allertümer von Pergamon VI, Das Gymnasion* (Berlin 1923).
- A. SEGRE, *Metrologia e circolazione monetaria degli antichi* (Bologna 1927).
- L. SHOE, *Profiles of Greek Mouldings* (Cambridge Mass. 1936).
- A. STAZIO, *Metrologia Greca, EAA VI*, 535.
- G. P. STEVENS, The setting of the Periclean Parthenon, *Hesp.*, Suppl. III, 1940, 67-79.
- G. P. STEVENS, Grilles of the Hephaisteion, *Hesp.* XIX, 1950, 165-173.
- G. P. STEVENS, The Sills of the Grilles of the Pronaos and Opisthodomus of the Parthenon, *Hesp.* XI, 1942, 354-364.
- S. STUCCHI, *L'Agora di Cirene* (Roma 1965) 46-55.
- S. STUCCHI, *Architettura Cirenaica* (Roma 1975) 7-11, 38-43, 258-261.
- H. A. THOMPSON, R.E. WYCHERLEY, The Athenian Agora, *The Agora of Athens XIV* (Princeton 1972).
- R. VALLOIS, L'architecture hellénique et hellénistique à Délos jusqu'à l'éviction des Déliens (166 av. J.C.). I. *Les monuments*. II. *Grammaire historique de l'Architecture Délienne* (Paris 1966).
- R. VALLOIS, Les portiques au Sud du Hieron, I, Le portique de Philippe, *EADélos VII*, 1923.
- VITRUVÉ, *Les dix livres d'Architecture*, 1673, μετ. Claude Perrault (1979), βιβλ. III, κεφ. IV, 109.
- KARL WEICKERT, West-oestliches, *RM* 59, 1944, 205-219.
- TH. WIEGAND, H. SCHRADER, *Priene* (Berlin 1904).

Σημειώσεις

1. Α. ΟΡΛΑΝΔΟΣ, ΠΑΕ 1962, 99-114.

2. Αὐτόθι 102.

3. ΠΑΠΑΧΑΤΖΗΣ, Πανο. Μεσοηνακὰ-Ἡλιακὰ IV, 31,10-11, 125, 126, 127.

4. Α. ΟΡΛΑΝΔΟΣ, ΠΑΕ 1963, 127.

5. Α. ΟΡΛΑΝΔΟΣ, Τὰ Ὑλικὰ Δομῆς τῶν Ἀρχαίων Ἑλλήνων, τευχ. 2 (1959-60) 159-163.

6. Α. ΟΡΛΑΝΔΟΣ, ὁ.π. τευχ. 1 (1955-56) 65-81.

7. Α. ΟΡΛΑΝΔΟΣ, ὁ.π. τευχ. 2 (1959-60) 177-189.

8. Α. ΟΡΛΑΝΔΟΣ, ΠΑΕ 1962, 108-109.

9. Α. ΟΡΛΑΝΔΟΣ, ὁ.π. 110.

10. Σημειώνουμε ἐδῶ ὅτι οἱ ἀμφικίονες ἄρχισαν νὰ χρησιμοποιοῦνται ἀπὸ τὸν 3ο π.Χ. αἰ. καὶ ὕστερα, μὲ πρῶτο γνωστὸ παράδειγμα τὸ ἀνάκτορο τῆς Βεργίνας (βλ. COULTON, *The Greek Stoa*, 127).

11. Τὸ τριμερὲς ἄνοιγμα, μὲ ἀμφικίονες καὶ παραστάδες, στὴν πρόσοψη ναϊσκῶν, οἰκῶν, ἢ ταφικῶν μνημείων εἶναι χαρακτηριστικὸ τῆς ἑλληνιστικῆς ἀρχιτεκτονικῆς ἀπὸ τὸν 3ο π.Χ. αἰ. καὶ ὕστερα, καὶ ἀπαντᾷ σὲ πολλὰ κτίρια διαφορετικῶν χρήσεων, ὅπως οἰκίαι, γυμνάσια, παλάτια, τάφους, ἡρώα, κλπ.

12. Ἡ Ἄρτεμις μὲ τὸ ἐπίθετο Φωσφόρος εἶναι γνωστὴ στὴν Ἀθήνα ἀπὸ ψηφίσματα τοῦ 2ου π.Χ. αἰῶνα (ΠΑΠΑΧΑΤΖΗΣ, Πανο. Ἀττικὰ I, 5, 1, σημ. 5), ἀλλὰ καὶ πρὶν ἀπὸ τὸν 5ο π.Χ. αἰῶνα ἀπὸ ἐπιγραφές, καθὼς καὶ στὸν Πειραιᾶ, ἤδη ἀπὸ τὸν 5ο π.Χ. αἰ. (ΠΑΠΑΧΑΤΖΗΣ, Πανο. Ἀττικὰ I, 1, 4, σημ.1). Στὴν ἴδια σημείωση (1) ὁ Ν. Παπαχατζῆς ἀναφέρει ὅτι ἡ Ἄρτεμις μὲ τὸ ἐπίθετο Φωσφόρος εἶναι συγγενῆς τῆς Ἑκάτης.

13. Πράγματι στὸ βόρειο κλίτος τοῦ ναοῦ βρέθηκαν ἀπὸ τὸν Ἀ. Ὁρλάνδο λίθινα λεοντόποδα θρανία ποὺ ἴσως χρησίμευαν γιὰ καθίσματα στοὺς ἱερεῖς, «πρὸς τέλει μυστηριακῆς λατρείας», ὅπως ἀναφέρει ὁ ἀνασκαφεὴς (βλ. Α. ΟΡΛΑΝΔΟ, ΠΑΕ 1963, 103).

14. Οἱ μεγάλες διαστάσεις τοῦ βᾶθρου μαρτυροῦν κατὰ πάσα πιθανότητα τὴν παρουσία συμπλέγματος ἀγαλμάτων πάνω σὲ αὐτό.

15. Α. ΟΡΛΑΝΔΟΣ, ΠΑΕ 1963, 107-113.

16. Πρόκειται γιὰ τὸν ναὸ τῆς Μητρὸς (2ος π.Χ. αἰ.) ποὺ εἶναι ἐνταγμένος ἀνάμεσα σὲ δύο διαμερίσματα (ἀρχεῖα) καὶ βλέπει σὲ στοᾶ. Εἶναι προσανατολισμένος στὰ ἀνατολικά καὶ ἡ κάτοψη του εἶναι ἡ τυπικὴ κάτοψη τοῦ ναοῦ ἐν παραστάσει (βλ. Η.Α. THOMPSON, R.E. WYCHERLEY, *The Athenian Agora, The Agora of Athens XIV*, 1972, 35-38).

17. Ὁ ναὸς τοῦ Πατρῶου Ἀπόλλωνος ἔχει τὴ μορφή κόγχης στὸ βάθος περιστυλῆς αὐλῆς ποὺ βρίσκεται πίσω ἀπὸ τὴ στοᾶ τοῦ συγκροτήματος τοῦ Μητρῶου. Ἐχει τὴ μακρὰ πλευρά του στὰ ἀνατολικά (βλ. ΠΑΠΑΧΑΤΖΗ, Πανο. Ἀττικὰ I, 3,4, σημ. 2).

18. Τὸ ἱερὸ τῶν Ποσειδωνιαστῶν τῆς Δήλου ἔγινε, κατὰ τοὺς ἀνασκαφεῖς του, σὲ δύο φάσεις. Ἡ ἀρχικὴ κατασκευὴ ἀποτελοῦνταν ἀπὸ τρεῖς σηκούς, ἀφιερωμένους στὴ θεὰ Ἀφροδίτη, στὸν Ποσειδῶνα τῆς Βηρυττοῦ καὶ τὸν Ἡρακλῆ. Στὴ συνέχεια προστέθηκε ἕνας τέταρτος οἶκος - σηκός (βλ. *EADélos VI, L'établissement des Poseidoniasies de Bérytos*, 1921, 51-76). Σχετικὰ μὲ τὴ χρονολόγηση καὶ τὶς φάσεις τοῦ ἱεροῦ βλ. ἐπίσης Η. ΜΕΥΕΡ, *Zur Chronologie des Poseidoniasienhauses in Delos*, *AM* 103, 1988, 203-219.

19. Τριμερῆ κτίσματα γνωστὰ στὴν Ἑλλάδα ἀπὸ τὸν 3ο ἕως τὸν 1ο π.Χ. αἰῶνα εἶναι:
- α) Τὸ ἀφιέρωμα τῆς Μιλησίας στὴ Σαμοθράκη, ποῦ ἔχει ὅμως πολὺ μεγαλύτερες διαστάσεις ἀπὸ τὸ Ἄρτεμιο, δὲν εἶναι ἐνταγμένο σὲ κτιριακὸ συγκρότημα, καὶ δὲν εἶναι ἀκόμα ἀποσαφηνισμένη ἡ χρῆση του (F. SALVIAT, *Le bâtiment de la Milesienne*, *BCH* LXXXVI, 1962, 281-90).
- β) Τὸ ἱερὸ τῶν Ποσειδωνιαστῶν κατὰ τὴν πρώτη φάση τῆς κατασκευῆς του, ποῦ ὅμως κτίσθηκε ἀπὸ τοὺς ἐμπόρους τῆς Βηρυτοῦ καὶ ἦταν ἀφιερωμένο στοὺς θεοὺς τῆς πατρίδας τους (*EADélos* VI, ὅ.π. σμ. 18).
20. Α. ΟΡΛΑΝΔΟΣ, *ΠΑΕ* 1963, 104.
21. Βλ. L. BANTI, *Il culto del cosiddetto «tempio dell'Apollo» a Veii e il problema delle triadi etrusco-italiche*, *Studi Etruschi* XVII, 1943, 187-199, M. CAGIANO DE AZEVEDO, I «Capitolia» dell'Impero Romano, *Atti della Pontificia Accademia Romana di Archeologia* V, 1941, 60-68. A. KIRSOPP - LAKE, *The Archaeological evidence for the «Tuscan Temple»*, *Memoires of the American Academy in Rome* XII, 1935, 89-150. G. Colonna, *Santuari d'Etruria* (Milan 1985).
22. L. BANTI, ὅ.π. 222.
23. CHARON, *Origine des temples*, 389-452. Σημειώνουμε ὅτι τὸ ἄρθρο αὐτὸ ἀποτελεῖ τὴν ἐκτενέστερη μελέτη γιὰ τὰ τριμερῆ κτίρια.
24. Ὅ.π. 392.
25. Ὅ.π. 405.
26. Ὅ.π. 404.
27. Ἰδιαίτερα οἱ τριμερεῖς τῆς Αἰγύπτου (βλ. CHARON, ὅ.π. 409).
28. Ἡ συσχέτιση τοῦ ναοῦ μὲ τὴν ἱερῆ αὐλὴ εἶναι χαρακτηριστικὸ στὴ Β. Ἀφρική (βλ. CHARON, *Origine des temples*, ὅ.π. 409).
29. Ὁ Πανσανίας γράφει ὅτι μετὰ τὴν ἦττα τῶν Ἀθηναίων στοὺς Αἰγὸς ποταμούς (404 π.Χ.), οἱ πρὸ πολλοὶ ἀπὸ τοὺς Μεσοσηνίους κατέφυγαν στὴ Λιβύη (ΠΑΠΑΧΑΤΖΗΣ, *Πανο. Μεσοσηνακὰ-Ἠλιακὰ* IV, 26,2).
30. ΠΑΠΑΧΑΤΖΗΣ, *Πανο.*, ὅ.π. II, 26, 5. Σημειώνουμε ἐδῶ ὅτι ἡ ἴδρυση τοῦ ναοῦ τῆς Ἀρτέμιδος ἔγινε πιθανότατα μετὰ τὸν 3ο π.Χ. αἰ.
31. S. STUCCHI, *L'agora di Cirene* (Roma 1965) 50-55.
32. S. STUCCHI, *Architettura Cirenaica* (Roma 1975) 258-260.
33. Αὐτόθι 259.
34. CHARON, *Origine des temples*, ὅ.π. 411.
35. Γιὰ τὴν περιγραφή τῶν σωζόμενων μελῶν τοῦ κίονα, βλ. σελ. 43-48.
36. ROUX, 1961, 334.
37. E. N. GARDINER, *Olympia, its history and remains* (Oxford 1925) 133.
38. Πρόκειται γιὰ τοὺς σφονδύλους K2, K7 καὶ K10.
39. Παραδείγματα μνημείων τοῦ 3ου-2ου π.Χ. αἰῶνα μὲ κίονες ποῦ ἔχουν κυρτὲς ραβδώσεις στὸ 1/3 τοῦ ὕψους ἀναφέρει ὁ W.B. DINSMOOR, *The Architecture of Ancient Greece* (London 1975) 269, 280, 324.
40. Σύμφωνα μὲ τὸν Βιτρούβιο (VITRUVIUS, *Les dix livres d'Architecture*, ὅ.π., βιβλ. III, κεφ. IV, 109), τὸ πλάτος τῆς βάσης πρέπει νὰ εἶναι $D + 3/8D$, ὅπου D ἴσο μὲ τὴν κάτω διάμετρο τοῦ κίονα. Στὸς ἰωνικοὺς κίονες τοῦ Ἄρτεμίου ὅπου $D = 46.6$ cm: $46.6 + 3/8 \cdot 46.6 = 64.07$, ἡ ἐκφορά τῆς βάσης θὰ εἶναι $D/8 + D/16 = 46.6/8 + 46.6/16 = 8.73$ cm. Πράγματι στὸ Ἄρτεμιο εἶναι 8.5 cm.
41. VALLOIS, 1966, πίν. I.
42. Αὐτόθι.
43. CURTIUS - ADLER, *Olympia* II, *Baudenkmäler* (1896) πίν. LXXIV. Ὁ ὑπολογισμὸς ἔγινε ἀπὸ τὴν γράφουσα μὲ βάση τὴς διαμέτρους τῶν κίωνων.
44. EAA, *Atlante dei Complessi figurati*, τόμ. V εἰκ. 21, 22, 34.
45. Παρόμοια παραδείγματα: Τὰ ἰωνικὰ κιονόκρανα τῆς Σιοῦς τοῦ Φιλίππου στὴ Δῆλο (216-201 π.Χ.), τοῦ Φιλίππου (338 π.Χ.) καὶ τοῦ Λεωνίδαίου (330-320 π.Χ.) στὴν Ὀλυμπία (CURTIUS - ADLER, ὅ.π. εἰκ. 21, 22, 33), καθὼς καὶ τὰ ἰωνικὰ κιονόκρανα τύπου II (πελοποννησιακὰ) τῆς

Μακεδονίας (βλ. STELLA MILLER GROBEL, *Hellenistic Macedonian Architecture: its Style and Painted Ornamentation*, 1985, 25).

46. 'Ο ROUX, 1961, ό.π. 349, διαπιστώνει τη χάραξη αυτή στον όνομαζόμενο πελοποννησιακό κίονα δεύτερου τύπου, που μοιάζει με άττικά και μικρασιακά πρότυπα.

47. Αυτόθι.

48. 1) 'Η Στοά του Φιλίππου στη Δήλο, 200 π.Χ. (VALLOIS, *EADélos*, Les portiques au Sud du Hieron, I, le portique de Philippe, VII, 1923, 93). 2) 'Υπόστυλη Στοά στη Δήλο, 210 π.Χ. (VALLOIS, 1966, 199). 3) Τό 2ο Διδυμαίο στη Μίλητο, 2ος π.Χ. αί. (R. A. CORDINGLAY έκδ., *Normand's parallel of the orders of architecture*, London 1959, εικ. 27).

49. ROUX, 1961, ό.π. 350.

50. Παρόμοιος διπλός κόμπος στο κέντρο του προσκεφαλαίου σχηματίζεται και στα κιονόκρατα της αίθουσας IX, στην Παλαιόστρα της 'Ολυμπίας (CURTIUS - ADLER, ό.π. πίν. LXXIV).

51. Α. ΟΡΛΑΝΔΟΣ, ΠΑΕ 1962, 106.

52. Σχετικά με την προέλευση των κιονοκράνων με κάλυκα υπάρχουν διαφορετικές άποψεις, βλ. G. ROUX, 1961, ό.π. 351, K. WEICKERT, West - oestliches, *RM* 59, 1944, 214-215, E. DYGGVE, F. POULSEN, K. RHOMAIOS, *Das Heroon von Kalydon* (Kobenhavn 1934) 114.

53. R. VALLOIS, 1966, ό.π. εικ. 143.

54. CURTIUS - ADLER, ό.π. πίν. LXXIV.

55. Βλ. O. BINGÖL, Das ionische Normalkapitel in hellenistischer und römischer Zeit in Kleinasien, *IstM* 20, 1980, 84-95. Στη λεπτομερή αυτή μελέτη του ό O. Bingöl αναφέρεται και σε πολλά έλληνοιστικά κιονόκρανα μετά τον 3ο π.Χ. αιώνα. Στοιχεία της μελέτης αυτής χρησιμοποιήσαμε για τις συγκρίσεις μας με το κιονόκρανο του 'Αρτεμίου.

56. DILETTANTI SOCIETY, *Antiquities of Ionia* III, 1915, εικ. 18, 19.

57. C. HUMANN, J. KOHTE, C. WATZINGER, *Magnesia am Mäander* (Berlin 1904) εικ. 37. *Antiquities of Ionia* V, 1915, εικ. V, VI, VII.

58. P. SCHAZMANN, *Altertümer von Pergamon* VI, Das Gymnasion (Berlin 1923) πίν. 16.

59. *Antiquities of Ionia* IV, 1881, εικ. 29.

60. BINGÖL, *IstM* 20, 1980, ό.π. 87.

61. 'Ο O. Bingöl ύποστηρίζει ότι το μοτίβο αυτό στο κέντρο του προσκεφαλαίου έμφανίζεται για πρώτη φορά στα 127 π.Χ. στην εξέδρα D της Περγάμου, ό.π. 62.

62. Κατά τον ΒΙΤΡΟΥΒΙΟ (ό.π. 110) το μήκος του άβακα θα πρέπει να είναι $D + D/18$, το δέ ύψος του κιονοκράνου μαζί με την έλικα: το $1/2$ του μήκους του άβακα. Στο 'Αρτεμίο έπαληθεύονται οι σχέσεις αυτές: $D = 46.6$, $D + D/18 = 49.18$, $49.18:2 = 24.58$.

63. Σε δύο θραύσματα έπιστυλίου ή κάτω ταινία έχει διαφορετικό ύψος: 7.5 εκ. και 6.5 εκ. αντίστοιχα.

64. Φ. ΠΕΤΣΑΣ, 'Ο τάφος των Λευκαδίων (Αθήνα 1966) 49 εικ.12.

65. Παρόμοια στέψη έχουν οι πεσοοί των άμφικίωνων της βόρειας αίθουσας της στοάς του Φιλίππου στη Δήλο (VALLOIS, 1923, ό.π. 90, εικ. 129).

66. *SEG* XXII, 1968, 208, 215, 216, 217, 220, 221, 222, 223, 225.

67. SHOE, *Profiles*, πίνακες, cyma reversa III, Ionic epistyle crown, πίν. XLIX, 3.

68. *Olympia* II, ό.π. πίν. LXXXIV, 12.

69. SHOE, ό.π. πίν. XXVII, 27.

70. SHOE, ό.π. πίν. XXVIII, cyma reversa IV, epicranitis 32.

71. SHOE, ό.π. πίν. XXVIII, 25.

72. Βλ. σημ. 51.

73. ΠΑΠΑΧΑΤΖΗΣ, Πανο. Μεσοηνιακά - 'Ηλιακά IV, 31,10.

74. R. MARTA, *Sintesi schematica di tecnica edilizia romana* (1981), κεφ. 9.

74α. Γ. Ι. ΔΕΣΠΙΝΗΣ, 'Ανδριάς ιερέας εκ Μεσοήνης, *Χαριστήριον εις 'Α.Κ. 'Ορλάνδον*, τόμ. Β', 1960, 230.

75. Βλ. A. SEGRÉ: *Metrologia e circolazione monetaria degli antichi* (Bologna 1927) 139-140, A. STAZIO, *Metrologia Greca*, *EAA* VI, 535, G. IOPPOLO, Unità di misura e moduli in architettura (Corso integrativo di Rilievo dei Monumenti Antichi) (Roma 1987).

76. Ὁ σφόνδυλος αὐτὸς εἶναι παρόμοιος μὲ τοὺς K2 καὶ K7, ἔχει κάτω διάμετρο 44.3 ἐκ., κυρτὲς ραβδώσεις σὲ ὕψος 42 ἐκ. καὶ κοῖλες σὲ ὕψος 87 ἐκ.

77. Οἱ πλάγιοι γόμφοι εἶναι εὐδιάκριτοι μόνο στὸν K2.

78. Ὁ K1 φέρει τέσσερα λαξεύματα τὸρμων ἐνῶ ὁ K2 μόνο δύο.

79. Φιλιππεῖο Ὀλυμπίας 9.6 D, Λεωνίδαῖο 8.84 D, Μαυσωλεῖο Ἀλικαρνασσοῦ 8.78 D, Ἀθηνα Πολιὰς 8.84.

80. Τὸ θραῦσμα τοῦ ἐπιστυλίου E1 ποὺ σώζεται μαζὶ μὲ τὴ ζωφόρο ἔχει ὕψος 58 ἐκ. Τὸ μέγεθος αὐτὸ μεταφρασμένο σὲ ἀττικά πόδια εἶναι: $58:29.6 = 1.96$ π. Λαμβάνοντας ὑπόψη καὶ τὴ φθορὰ τοῦ κυματίου τῆς ζωφόρου ποὺ λείπει θεωροῦμε ὡς ὕψος τοῦ θριγκοῦ τὰ 2 πόδια ἤτοι $2 \times 29.6 = 59.2$ ἐκ.

81. A. CHOISY, *Histoire de l'Architecture* I (1976) 291.

82. A. ΟΡΛΑΝΔΟΣ, ΠΑΕ 1957-1972. Εἶχαν προηγηθεῖ ἀνασκαφὲς ἀπὸ τὸν Θ. ΣΟΦΟΥΛΗ στὴν ἀνατολικὴ πτέρυγα τῆς περιστυλῆς αὐλῆς (ΠΑΕ 1895, 27) καθὼς καὶ ἀπὸ τὸν Γ. ΟΙΚΟΝΟΜΟ ποὺ τὴν ἀποκάλυψε στὰ 1909 καὶ 1925. Ὁ Γ. ΟΙΚΟΝΟΜΟΣ ἀποκάλυψε καὶ τὸν οἶκο Η στὴ ΒΑ γωνία τῆς στοᾶς (ΠΑΕ 1909, 203-205 καὶ 1925, 55-56).

83. A. ΟΡΛΑΝΔΟΣ, ΠΑΕ 1964, 98-101.

84. Τὰ διαμερίσματα τοῦ οἰκοδομήματος τῆς δυτικῆς στοᾶς καθὼς καὶ τὸ διαμέρισμα τῆς ΒΑ γωνίας στὴ βόρεια πτέρυγα τῆς στοᾶς ὀνομάσθηκαν «οἶκοι» ἀπὸ τὸν ἀνασκαφέα. Γιὰ τὸν ὄρο αὐτὸ βλ. προχειρῶς A. ΟΡΛΑΝΔΟΥ, I. ΤΡΑΥΛΟΥ, *Λεξικὸν Ἀρχαίων Ἀρχιτεκτονικῶν Ὁρῶν* (1986) 190. Excavations at Olynthus, VIII, The Hellenic House (1938) 172-173, F. PESANDO, Οἶκος e ktosis, La casa greca in età Classica (1987) 197-144. G. ROUX, 1984, 153-171. M. LAUNEY, Le Sanctuaire et le culte d'Héraclès à Thasos, *Études Thasiennes* 1, 1944, κεφ. VII, E. DYGGVE, F. POULSEN, K. RHOMAIOS, *Das Heroon von Kalydon* (1934) 409.

85. Ἡ ἀνασκαφὴ τοῦ οἰκοδομήματος ἄρχισε τὸ 1962 ἀπὸ τὸν A. ΟΡΛΑΝΔΟ καὶ περατώθηκε τὸ 1964 (A. ΟΡΛΑΝΔΟΣ, ΠΑΕ 1962-1964). Ἀρχικὰ ἀποκαλύφθηκε ὁ οἶκος K (1962), καὶ στὴ συνέχεια οἱ οἶκοι M, N, Ξ, P τὸ 1963. Ἡ ἀνασκαφὴ ὀλοκληρώθηκε τὸ 1964 μὲ τὴν ἀποκάλυψη τῶν οἰκῶν X καὶ Y.

86. Σήμερα δὲν σώζεται τὸ κατώφλι πρὸς τὸν οἶκο X ποὺ ἀναφέρει ὅτι βρῆκε ὁ Ἀ. Ὀρλάνδος (ΠΑΕ 1964, 99, εἰκ. 2).

87. Ὁ οἶκος K ἔχει ταυτισθεῖ ἀπὸ τὸν ἀνασκαφέα μὲ τὸν Ναὸ τῆς Ἀρτέμιδος (A. ΟΡΛΑΝΔΟΣ, ΠΑΕ 1962, 102).

88. ΠΑΠΑΧΑΤΖΗΣ, *Πανσ. Μεσογηνακά - Ἠλιακά* IV, 31, 10-11, 124, 125, 126.

89. Ὁ Ἀ. Ὀρλάνδος μεταξὺ ἄλλων εὐρημάτων στὴ δυτικὴ Στοὰ ἀναφέρει καὶ λίθινους κεράμους καὶ σίμες (ΠΑΕ 1963, 127).

90. Τὴν ὀρυκτολογικὴ ἀνάλυση τῶν δειγμάτων τοῦ ψαμμίτη καὶ τὴν ἐπιβεβαίωση τῆς προέλευσης τοῦ ἀρχαίου ὑλικοῦ ἀπὸ τὸ συγκεκριμένο λατομεῖο πιστοποίησε ὁ γεωλόγος Κ. Καμπούρογλου. Τὴν ὑπόδειξη τοῦ λατομεῖου ἔκανε ὁ Γ. Μπαλόπουλος.

91. A. ΟΡΛΑΝΔΟΣ, *Τὰ ὑλικά Δομῆς τῶν Ἀρχαίων Ἑλλήνων*, τευχ. I, 1959, 65-81.

92. Αὐτόθι 80.

93. A. ΟΡΛΑΝΔΟΣ, ὁ.π. τευχ. 2, 52.

94. Ὁ ἀνατολικὸς τοῖχος τῶν οἰκῶν στὰ τμήματά του ποὺ περιλαμβάνουν τὰ κατώφλια ἔχει μία σειρὰ δόμων ποὺ ἐνέχουν συγχρόνως θέση στυλοβάτη καὶ εὐθυνηρίας, τῆς κατασκευῆς.

95. A. ΟΡΛΑΝΔΟΣ, ὁ.π. τευχ. 2, 177-189.

96. ΤΗ. ΚΑΛΡΑΧΙΣ, *Hemiteles* (Mainz 1986).

97. Ἐσωτερικὲς διαστάσεις ἀνάμεσα στὶς βάσεις τῶν ὀρθοστατῶν καὶ τὴν ἀνατολικὴ παραστάδα.

98. Ἡ βάση σχηματίζεται ἀπὸ σπεῖρα -τροχίλο-σπεῖρα μὲ ἐνδιάμεσες ταινίες κατὰ τὰ ἀττικά πρότυπα. Οἱ διαστάσεις τῆς ἔχουν μικρὴ ἀπόκλιση ἀπὸ ἐκεῖνες τῶν βάσεων τῶν παραστάδων καὶ κίωνων τοῦ οἴκου K ποὺ ὀφείλεται κατὰ τὴ γνώμη μας στὴ φθορὰ τοῦ ὑλικοῦ.

99. Σχετικὰ μὲ τοὺς ἀμφικίονες βλ. H. BÜSING, *Die griechische Halbsäule* (1970) 52-56.

100. Σχετικὰ μὲ θωράκια ὁ.π. 6-16.

101. Στὸ βόρειο θωράκιο τοῦ οἴκου K ποὺ σώζεται πληρῶς ὑπάρχει ἐγκοιὴ ὑπόδοχῆς τῶν παραθύρων. Μποροῦμε λοιπὸν νὰ ὑποθέσουμε ὅτι ἡ κατασκευὴ τῶν θωρακίων στὸν οἶκο M θὰ ἦταν ἀνάλογη, μὲ συνολικὸ ὕψος τοῦ θωρακίου 0.52 μ.

102. Σχετικὰ μὲ κατώφλια καὶ θύρες βλ. *EADēlos*, L'établissement des Poseidoniastes de Bérytos,

VI, 1921, 57, TH. MACRIDY, Un Tumulus Macédonien à Langaza, *JDI* 1, 1911, 193-215. G. P. STEVENS, The Setting of the Periclean Parthenon, *Hesp.*, Suppl. III, 1940, 67-79. G. P. STEVENS, Grilles of the Hephaisteion, *Hesp.*, τόμ. XIX, 1950, 165-173. *FDelphes* II, Le Temple en Calcaire (1977) 64-66. G. P. STEVENS, The Sills of the Grilles of the Pronaos and Opisthodomus of the Parthenon, *Hesp.* XI, 1942, 354-364.

103. Η σύνθεση του κονιάματος είναι ασβέστης και υδραυλική άργιλος.

104. Όπως αναφέραμε προηγουμένως στον οίκο Μ αντίστοιχί σύμφωνα με την περιγραφή του Πανουσανία το άγαλμα της θεάς Τύχης. Άκόμα, ο Ά. Όρλάνδος κατά την ανασκαφή του οίκου βρήκε θραύσματα από άγαλμα, όπως πτυχώσεων ενδύματος και κομμάτι με πλίνθο που φέρει το δεξι πόδι καθισμένης μορφής (Α. ΟΡΛΑΝΔΟΣ, ΠΑΕ 1963, 127).

105. Το κυμάτιο της βάσης *cyma reversa* είναι πολύ απλό έχει ύψος: 2.5 εκ. με πλίνθο ύψους 21 εκ. Σε σχέση με το κυμάτιο της βάσης του λατρευτικού βάρου του οίκου Κ πρέπει να είναι μεταγενέστερο.

106. Το κυμάτιο της στέψης (Cavetto) μπορεί να συγκριθεί με κυμάτιο του 373 π.Χ. από τους Δελφούς: SHOΕ, *Profiles*, πίν. LXIII, 4.

107. Η σχετικώς μικρή έπαφή των δύο βάρων έπαληθεύεται από την κατασκευή του κυματίου του Β4 που στο ΝΑ άκρο της βάσης καταργείται ώστε στο σημείο αυτό να κάμπιεται υπό γωνία συνεχιζόμενο από το κυμάτιο του Β5.

108. Παρόμοιας μορφής αναθηματικά βάρη του 2ου και 1ου π.Χ. αιώνα άπαντούν στη Δήλο, στον έξωτερικό χώρο της στοάς του Άντιγόνου (*EADélos, Le Portique d'Antigone ou du Nord-Est*, 1913, 50-54).

109. Το συνολικό πλάτος του οίκου Ν έσωτερικά είναι 13.03 μ., όσο ακριβώς και του οίκου Κ. Έπαληθεύεται δε σε αυτή τη διάσταση ο κατασκευαστικός πόδας (29.6 εκ.) που είχαμε έπισημάνει στο Άρτεμίσιο. Δηλ. 13.03 μ. είναι 44 πόδια (44 × 29.6 = 13.024 μ.).

110. Στον οίκο Ν από την περιγραφή του Πανουσανία άντιστοιχούσαν από Β προς Ν τα άγάλματα του Έπαμεινώνδα, της Πόλης των Θηβών και του Έρακλή (βλ. σημ. 88).

111. Όπως προαναφέραμε και για τον οίκο Μ ο τοιχοβάτης αυτός έχει και θέση ευθυνηρίας.

112. Οι όρθοστάτες σώζονται στις αντίστοιχες πλευρές του οίκου Κ, δηλ. στον άνατολικό τοίχο του βόρειου και νότιου κλίτους του.

113. Τόσο οι όρθοστάτες που σώζονται στον άνατολικό τοίχο του Άρτεμίου, όσο και εκείνοι του αντίστοιχου τοίχου στον οίκο Υ έχουν μεγαλύτερο ύψος (71-72 εκ.) από τους έσωτερικούς που είναι συνήθως 65-67 εκ.

114. Ο Ά. Όρλάνδος παράλληλα με τις ανασκαφικές έργασίες προχωρούσε και σε συντήρηση όρισμένων τμημάτων του μνημείου. Οι όρθοστάτες του δυτικού τοίχου, όπως φαίνεται από τις φωτογραφίες του άρχείου της ανασκαφής, ήταν κεκλιμένοι προς το έσωτερικό, πιθανόν από την ώθηση των χωμάτων, οι δε στέψεις τους ήταν σπασμένες (ΠΑΕ 1963, 102, πίν.10).

115. Αυτή η ύποθετική θέση του τοίχου συμπύπει ακριβώς με την άρχή (από νότια) των στερεοβατών.

116. Σημειώνουμε έδω ότι ο Ά. Όρλάνδος στην περιγραφή της ανασκαφής του οίκου Ξ αναφέρει ότι η πρόσοψη του ήταν διαμορφωμένη δια πόρινων άμφικιώνων μεταξύ δύο παραστάδων. Έκ των άμφικιώνων τούτων εύρέθη κατά χώραν ο νότιος, του δε βόρειου διεσώθησαν σαφή τὰ ίχνη επί του στυλοβάτου, ΠΑΕ 1963, 128.

117. Ό.π.

118. Ός έξέδρα όρίζεται ήμικυκλική κατασκευή ύπαίθρια στεγασμένη ή αίθουσα άπλως [Α. ΟΡΛΑΝΔΟΥ, Ι. ΤΡΑΥΛΟΥ, *Λεξικόν Άρχαίων Άρχιτεκτονικών Έργων* (1986) 103, λ. έξέδρα]. Στη Δήλο έξέδρες όνομάζονται διαμερίσματα με αναθηματικά βάρη καθώς και τριμερή διαμερίσματα με αναθηματικά βάρη και τριμερή ύψη προς τη στοά. Ο όρισμός των χώρων προέρχεται από αναθηματική έπιγραφή που βρέθηκε πάνω σε έπιστύλιο στην Άγορά των Έταλών (*EADélos* XIX, *L'agora des Italiens*, 1939, 41).

119. Α. ΟΡΛΑΝΔΟΣ, ΠΑΕ 1964, 99.

120. Ο J. COULTON αναφέρει ως πρώμα παραδείγματα: τη Στοά Βραυρώνος, τη Νότια Στοά Ι της Άθήνας και τη Στοά στο λιμάνι του Πειραιά: COULTON, *The Greek Stoa*, 7. Ός πρώιμο παράδειγμα

μπορούμε να αναφέρουμε και τὸ Ἡράκλειο τῆς Θάσου (412-411 π.Χ.): M. LAUNNEY, *Le Sanctuaire et le culte d'Héraclès à Thasos, Études Thasiennes* 1, 1944, κεφ. VII.

121. COULTON, *The Greek Stoa*, 72.
122. C. HUMANN, J. KOHTE, C. WATZINGER, ὄ.π. 22, 107-34.
123. H. THOMPSON, R. WYCHERLEY, *The Athenian Agora* XIV (1972).
124. J. DURM, *Handbuch der Architektur: Die Baukunst der Griechen* (Leipzig 1910) εἰκ. 441.
125. TH. WIEGAND, H. SCHRADER, *Priene* (Berlin 1904) 266 εἰκ. 271.
126. E. N. GARDINER, *Olympia, its History and Remains* (1925) 133.
127. L. MORRICONE, Scavi e ricerche a Coe (1935-1943), *Bollettino d'Arte* 35, 1950, 66-69.
128. *EADélos* XIX, *L'Agora des Italiens* (1939) 41-60.
129. *EADélos* VI, *L'établissement des Poseidoniastes de Bérytos* (1921) 51-76.
130. E. DYGGVE, F. POULSEN, K. RHOMAIOS, *Das Heroon von Kalydon*, ὄ.π. 289-433.
131. MARGARET LYTTTELTON, *Baroque architecture in classical antiquity* (London 1974) 40-47.
132. S. STUCCHI, *Architettura Cirenaica* (1975), 38-43, 152, 153.
133. *Guide de Thasos*, École Française d'Athènes (έκδ.) (Athènes 1967) 42.
134. ROUX, 1961, 282.
135. *FDelphes* II, *Topographie et architecture, La région nord du sanctuaire* (1960) 80-86.
136. *EADélos* XII, *Les temples d'Apollon* (1939) 189-194.
137. ΠΑΠΑΧΑΤΖΗΣ, *Πανο. Μεσογηνακά - Ἡλιακά* IV, 31, 10.

Summary

THE ARTEMISION AND THE OIKOI OF THE WEST STOA OF THE ASKLEPIEION AT MESSENE

The complex of the *Asklepieion at Messene*, surrounded on all four sides by stoas, was completely uncovered by Anastasios Orlandos between 1957 and 1972. It is a large peristyle court, enclosed on all four sides by continuous stoa of double colonnade, with rooms at the back. The oblong building with the oikoi (rooms) occupies the west wing of the Asklepieion complex.

The layout of this wing follows the schema of ten consequent spaces, five of them narrow, alternating with five wide ones. It is a unified complex of six compartments of the same depth, differentiated only by their length. Their façades towards the double colonnade stoa present the same design, following the pattern of a closed section–tripartite opening–closed section. The tripartite opening has two double half-columns, set axially between antae at the two ends. The two openings at either sides are closed off by parapets over which there were windows or grills (*dryfracta*).

The walls were made of grey limestone, whilst the architectural members, such as columns and antae, were made of softer porous limestone (*tufa?*).

The first *Oikos* (*Y*) to the south-east was dedicated to Asklepios and his sons. *Oikos* (*P*) formed the entrance to the Asklepieion. *Oikos* (Ξ) is a rectangular space containing a semicircular pedestal upon which, according to Pausanias, stood the statues of Apollo and the Muses. The fourth *Oikos* (*N*) is entered through the stoa. Two internal walls divide it into three aisles housing the statues of Hercules, the personified city of Thebes and Epaminondas. Inside the almost square *Oikos* (*M*), which had a tripartite opening towards the stoa, a pedestal of a statue of Tyche is preserved in situ. An inscription, dated to AD 42, helped identify the last *Oikos* (*K*), as *temple of Artemis*.

The Artemision at Messene presents a tripartite division. Two columns and two antae set the central aisle-cella apart from two lateral aisles. The entrance is framed by two double halfcolumns. The centre of the west side of the cella is occupied by the large pedestal on which the cult statue of Artemis stood. Within the cella a series of votive pedestals belonging to statues of young «priestesses» of Artemis, some of them carrying inscriptions, some not, were arranged in a semicircular lay-out. Benches, of which only the lion-leg supportings made of stone are preserved, occupied the two lateral aisles.

The integration of the temple into the complex of the oikoi of the west wing happened during the 2nd century BC, as consequence of the new building programme of the Asklepieion. It was then that the temple of Artemis Orthia, located to

the south west of the four-stoa complex, was abandoned and the cult was transferred to the west wing.

The temple of Artemis is built in the *Ionic order*. The lower half of its Ionic columns is left unfluted. The base is *Attic*. The Ionic capital is of special interest. It is carved as part of the uppermost drum of the column, and its flutes taper into flat sections. The flanks (*proskafalaea*) of the capital are decorated by two banches made of acanthus and reed leaves. Morphologically, the combination of elements of the order is characterised by a trend to eclecticism. The artful decoration of the capitals is similar to that on monuments of Delos, southern Italy and Asia Minor. The neckings of the antae capitals are decorated with eight-leaf rosettes, and acanthus leaves in relief, rendered in a style similar to that of the acanthus at the calyxes of the column capitals.

Finally, the *foot of 0.296 m* (*Attic*) was found to be the construction metric module. The restored drawings of the Ionic order were fashioned according to this module.

The lay-out of the *oikoi* is typical of the four-stoa buildings during the 3rd century BC and after, irrespective of their use (*palaestrae*, *gymnasia*, *agoras*).

Certain particularities may be observed on the relation of the *oikoi* to the stoa and the rest of the building of the Asklepeion: The *oikoi* occupy only the west wing of the complex, forming its narrowest edifice. The great depth of the stoa renders the west wing a particular character.

The *oikoi* set, succeeding each other, full of cult statues and votive offerings, formed a series of recesses in the stoa. The articulation and plasticity of their façades rendered the west wing a monumental character.

The view to the inside of the *oikoi* from the stoa was uninterrupted. *Oikos* (Ξ), housing statues of Apollo and the Muses, is of particular character in that it presented no closed off sides towards the stoa. Instead it had only low parapets with windows like those at the cellas of the other *oikoi*. Therefore, it wouldn't be too much of an exaggeration to argue the west wing of the Asklepeion at Messene possessed the character of an "*exhibition area*" or of a "*museum*".

Εύρετήριο ονομάτων

- Ἄθῆνα 87
Ἄθηναῖοι 88
Αἴγυπτος 57
Ἀλεξάνδρεια 88
A. Altherr-Charon 57
Ἄντωνῖνοι 64
Ἀπόλλων 60, 74, 84, 89
Ἀργολίδα 59
Ἄρτεμῖσιο 13, 54, 55, 57, 59, 64, 67, 78, 79, 81
Ἄρτεμις 13, 15, 55, 62, 75, 89
Ἀσκληπιεῖο 13, 15, 57, 60, 64, 67, 73, 74, 75, 84, 87, 88, 89
Ἀσκληπιῶς 74, 85, 86
Ἀττική 59
Ἀφροδιτιὰς 60
Ἀφροδίτη 60, 88
B. Ἀφρική 57
Bingöl 60
Βιτρούβιος 59, 60
Δαμοφῶν 64
Δάοχος 88
Δελφοὶ 88
Δῆλος 59, 60, 61, 62, 88, 89
Διονύσιο 88
Ἐπαμεινώνδας 57, 75, 88
Ἐπίδauρος 59, 62, 87, 88
Ἐπιδότες 88
Ἐσπερίδες 57
Ἐτρουσκικὸς
Ἐφεσος 59
Ἡρακλῆς 75, 88
Θάσος 88
Θέμελης 73
Θήβα 75, 82, 88
Θόλος 59
Ἰθώμη 75
Ἰταλία 61
Καλογεροράχη 75
Καλυδὼν 88
Κύπρος 57
Κυρήνη 57
Κυρηναϊκή 57, 88
Κῶς 87
Λατίνος 60
Λευκάδια 61
Λεωνίδαῖο 59, 62
Μαγνησία Μαιάνδρου 60, 87
Μακεδονία 61
Μάνη 22, 23
Μ. Ἀσία 59, 60, 61
Μεγῶ 33
Μεσόγειος 57
Μεσσήνη 13, 57, 64, 73, 75, 87, 88, 89
Μεσσηνία 57
Μεσσήνιοι 57
Μοῦσες 75, 84, 89
Ὀλυμπία 59, 60, 62, 87
Ὀρλάνδος 22, 40, 55, 60, 65, 73, 74, 80, 82
Παυσανίας 13, 64, 74, 84, 86
Πελοπόννησος 59
Πέργαμος 60, 62
Ποσειδωνιαστὲς Βηρυττοῦ 88
Ποσειδῶν Βηρυττοῦ 88
Πριήνη 87
Roux 59
Ρώμη 60
Stucchi 57
Τύχη 75, 78
Φίλιππος 61
Φιλιππεῖο 59
Φοινίκη 57
Fortuna Virilis 60
Φωσφόρος 13, 55, 64, 75
Χρύσα 60
Ὠφέλης 57

Κατάλογος εικόνων

- Έγχρ. πίν. I* Προοπτικό του στεγάστρου του ναού της Ἀρτέμιδος.
Έγχρ. πίν. II Οἱ οἴκοι τῆς δυτικῆς πτέρυγας τοῦ Ἀσκληπιείου.
Εἰκ. 1 Κάτοψη τοῦ Ἀσκληπιείου.
Εἰκ. 2 Ὅψη τοῦ ναοῦ ἀπὸ τῆ στοά.
Εἰκ. 3 Κάτοψη τοῦ Ἀρτεμείου.
Εἰκ. 4 Ἐξοψη τοῦ ἐσωτερικοῦ τοῦ ναοῦ ἀπὸ Β.
Εἰκ. 5 Ἐξοψη τῆς εἰσόδου τοῦ ναοῦ.
Εἰκ. 6 Ἐξοψη καὶ νότιο θωράκιο τῆς εἰσόδου.
Εἰκ. 7 α. Ὅψη τοῦ ναοῦ πρὸς τὴ στοά. β) Τομὴ Γ-Γ. γ) Τομὴ Α-Α. δ) Τομὴ Β-Β.
Εἰκ. 8 Ἐξοψη τῆς βόρειας πτέρυγας τοῦ ναοῦ ἀπὸ Α.
Εἰκ. 9 Βάθρο τοῦ λατρευτικοῦ ἀγάλματος.
Εἰκ. 10 Κάτοψη τοῦ Ἀρτεμείου μὲ ἀρίθμηση τῶν βάθρων καὶ τῶν ἀρχιτεκτονικῶν μελῶν.
Εἰκ. 11 Ἡ ἐπιγραφή τοῦ βάρου Β5.
Εἰκ. 12 Βάθρο Β5.
Εἰκ. 13 Βάθρο Β11.
Εἰκ. 14 Βάθρο Β12.
Εἰκ. 15 Βάθρο Β1.
Εἰκ. 16 Βάθρο Β2.
Εἰκ. 17 Βάθρο Β3.
Εἰκ. 18 Βάθρο Β7.
Εἰκ. 19 Βάθρο Β8.
Εἰκ. 20 Βάθρο Β9.
Εἰκ. 21 Βάθρο Β10.
Εἰκ. 22 Ἡ βόρεια πτέρυγα τοῦ ναοῦ.
Εἰκ. 23 Οἱ παραστάδες Π2-Π3.
Εἰκ. 24 Ἐξοψη τῆς νότιας πτέρυγας.
Εἰκ. 25 Οἱ παραστάδες Π1-Π4.
Εἰκ. 26 Ὁ σφόνδυλος Κ1.
Εἰκ. 27 Ἡ βάση τοῦ κίονα Κ3.
Εἰκ. 28 Ἐξοψη τοῦ τμήματος τοῦ δυτικοῦ τοίχου μὲ ὀπτοπλινθοδομή.
Εἰκ. 29 Θραύσματα ἀρχιτεκτονικῶν μελῶν.
Εἰκ. 30 Θραύσματα ἀπὸ ἐπιστῆψεις βάρων.

- Είκ. 31* Θραύσματα ἐπιστυλίων.
- Είκ. 32* Τμήμα τοῦ ἐπιστυλίου Ε1.
- Είκ. 33* Κίονας Κ1, πλίνθος καὶ κάτω σφόνδυλος.
- Είκ. 34* Σφόνδυλος Κ2 μὲ κυρτὲς ραβδώσεις.
- Είκ. 35* Κίονας Κ4, πλίνθος καὶ κάτω σφόνδυλος.
- Είκ. 36* Σφόνδυλος Κ5.
- Είκ. 37* Κίονας Κ6, πλίνθος καὶ κάτω σφόνδυλος.
- Είκ. 38* Σφόνδυλος Κ7.
- Είκ. 39* Σφόνδυλοι Κ8 καὶ Κ9.
- Είκ. 40* Κιονόκρανο Κ13.
- Είκ. 41* Κιονόκρανο Κ11.
- Είκ. 42* Κιονόκρανο Κ11, πλάγια ὄψη.
- Είκ. 43α-β* Κιονόκρανο Κ11.
- Είκ. 44* Ἐπίκρανο Ε1.
- Είκ. 45* Ἐπίκρανο Ε1.
- Είκ. 46* Πλάγια ὄψη ἐπικράνου Ε1.
- Είκ. 47* Κλίμακα στὸ βόρειο πέρασ τοῦ ναοῦ.
- Είκ. 48* Ἀναπαράσταση τῆς κάτοψης τοῦ Ἀρτεμίου.
- Είκ. 49* Ἀναπαράσταση τῆς κάτοψης μὲ τὰ ἀναθηματικὰ βάρθρα.
- Είκ. 50* Ὁ ἰωνικὸς ρυθμὸς, ἀναπαράσταση.
- Είκ. 51* Κιονόκρανο Κ11.
- Είκ. 52* Κυμάτια βάρθρων.
- Είκ. 53* Ἐφαρμογὴ τοῦ κατασκευαστικοῦ πόδα στὴν κάτοψη.
- Είκ. 54α* Ὅψη στὴ στοά, ὑπάρχουσα κατάσταση καὶ πρόταση ἀναπαράστασης.
- Είκ. 54β* Τομὴ ΑΑ, ὑπάρχουσα κατάσταση καὶ πρόταση ἀναπαράστασης.
- Είκ. 55α* Ὅψη στὴ στοά, ὑπόθεση ἀναπαράστασης.
- Είκ. 55β* Τομὴ ΒΒ μὲ τὴ στοά, ὑπόθεση ἀναπαράστασης.
- Είκ. 56* Ἀξονομετρικὴ ἀναπαράσταση τοῦ Ἀσκληπείου τῆς Μεσοσίης.
- Είκ. 57* Οἱ οἴκοι τῆς δυτικῆς πτέρυγας τοῦ Ἀσκληπείου.
- Είκ. 58* Οἱ οἴκοι τῆς δυτικῆς πτέρυγας.
- Είκ. 59* Ὅψη τοῦ οἴκου Μ πρὸς τὴ στοά.
- Είκ. 60* Οἶκος Μ, ἀμφικίονας.
- Είκ. 61* Οἶκος Ν.
- Είκ. 62* Ἀποψη τῆς ἐξέδρας (Ξ) ἀπὸ Δ.
- Είκ. 63* Ἀποψη εἰσόδου (Ρ) ἀπὸ τὴ στοά.
- Είκ. 64* Κατώφλι τῆς δυτικῆς εἰσόδου κατὰ χώραν.
- Είκ. 65* Ἐγκάρσιες τομὲς τῶν οἴκων Μ, Ν, Ξ καὶ Ρ.
- Είκ. 66* Οἶκος Υ.
- Παρένθ. πίν. Α'* Τὰ δομικὰ ὑλικά τοῦ Ἀρτεμίου.
- Παρένθ. πίν. Β'* Κάτοψη τῶν οἴκων τῆς δυτικῆς πτέρυγας τοῦ Ἀσκληπείου, ὄψη πρὸς τὴ στοά, ἐπιμήκης τομὴ Ζ-Ζ.
- Παρένθ. πίν. Γ'* Γραφικὴ ἀποκατάσταση τῆς κάτοψης τῶν οἴκων.

Προέλευση εικόνων

Έλ.-Ά. Χλέπα: ἔγχρ. πίν. Ι, εἰκ. 2-55, 57-60, 62-66, παρένθ. πίν. Α'-Γ'.
ΠΑΕ 1991, σ. 89, εἰκ. 3: εἰκ. 1.
Ἄρχεῖο Ἄρχ. Ἐταιρείας (Ἄρχεῖο Ἄ. Ὀρλάνδου): εἰκ. 56.
Π. Θέμελη, Ἄρχαία Μεσσήνη (ΤΑΠΑ 1999), εἰκ. 61: ἔγχρ. πίν. ΙΙ.

ΤΟ ΒΙΒΛΙΟ
ΜΕΣΣΗΝΗ
ΤΟ ΑΡΤΕΜΙΣΙΟ ΚΑΙ ΟΙ ΟΙΚΟΙ
ΤΗΣ ΔΥΤΙΚΗΣ ΠΤΕΡΥΓΑΣ ΤΟΥ ΑΣΚΛΗΠΕΙΟΥ
ΤΗΣ ΕΛΕΝΗΣ-ΑΝΝΑΣ ΧΛΕΠΑ
ΑΡ. 211 ΤΗΣ ΒΙΒΛΙΟΘΗΚΗΣ
ΤΗΣ ΕΝ ΑΘΗΝΑΙΣ ΑΡΧΑΙΟΛΟΓΙΚΗΣ ΕΤΑΙΡΕΙΑΣ
ΤΥΠΩΘΗΚΕ ΤΟΝ ΔΕΚΕΜΒΡΙΟ ΤΟΥ 2001
ΣΤΟ ΤΥΠΟΓΡΑΦΕΙΟ
«ΓΡΑΦΙΚΕΣ ΤΕΧΝΕΣ
Ε. ΜΠΟΥΛΟΥΚΟΣ - Α. ΛΟΓΟΘΕΤΗΣ Ο.Ε.»
ΜΙΛΩΝΟΣ 26 - ΑΘΗΝΑ
ΣΤΟΙΧΕΙΟΘΕΣΙΑ - ΣΕΛΙΔΟΠΟΙΗΣΗ
ΕΛΕΟΝΩΡΑΣ ΧΑΡΑΛΑΜΠΙΔΟΥ
ΗΛΕΚΤΡ. ΑΝΑΠΑΡΑΓΩΓΗ ΕΙΚΟΝΟΓΡΑΦΙΚΟΥ ΥΛΙΚΟΥ
ΜΕΛΠΩΣ ΤΣΑΦΑΡΙΔΟΥ
ΑΝΑΠΑΡΑΓΩΓΗ ΣΧΕΔΙΩΝ
ΓΡΗΓΟΡΗ ΚΑΡΙΑΝΑΚΗ
ΒΙΒΛΙΟΔΕΣΙΑ ΕΥ. ΑΝΔΡΟΒΙΚ
Η ΚΑΛΛΙΤΕΧΝΙΚΗ ΕΠΙΜΕΛΕΙΑ ΕΙΝΑΙ ΤΗΣ
ΕΛΕΥΘΕΡΙΑΣ ΚΟΝΔΥΛΑΚΗ