



WORLD
ATHLETICS.

Εγχειρίδιο Κανονισμών Αγώνων Στίβου

- Κανονισμοί Αγώνων
- Τεχνικοί Κανονισμοί



ΕΙΣΑΓΩΓΙΚΟ ΣΗΜΕΙΩΜΑ

Σε μία ακόμη Ολυμπιακή χρονιά η Κεντρική Επιτροπή Κριτών του ΣΕΓΑΣ έκρινε απαραίτητο να μεταφράσει στην ελληνική γλώσσα και να εκδώσει στην παρούσα μορφή τους Κανονισμούς Αγώνων και τους Τεχνικούς Κανονισμούς, βασικό τμήμα από το Εγχειρίδιο Κανονισμών (Book of Rules) της Παγκόσμιας Ομοσπονδίας Στίβου (World Athletics), που έχουν τεθεί σε ισχύ από την 1^η Νοεμβρίου 2019.

Το φθινόπωρο του 2019 η Παγκόσμια Ομοσπονδία Στίβου μετονομάστηκε από "IAAF" (International Association of Athletics Federations - Παγκόσμια Ένωση Ομοσπονδιών Στίβου) σε "World Athletics". Η αλλαγή αυτή επηρέασε σε μεγάλο βαθμό και τη μορφή με την οποία εμφανίζονται οι Κανονισμοί του Στίβου. Υπάρχουν δύο βασικότερες διαφορές συγκριτικά με την προηγούμενη έκδοση "Κανονισμοί Αγώνων Στίβου 2018-2019". Η πρώτη διαφορά έγκειται στην κατάτμηση των Κανονισμών σε τέσσερις επιμέρους Τόμους, λόγω του μεγάλου εύρους άρθρων και διατάξεων που διέπουν τους αγώνες. Το παρόν εγχειρίδιο περιλαμβάνει δύο μεγάλες ενότητες από τον Γ' Τόμο ("ΑΓΩΝΕΣ"): τους Κανονισμούς Αγώνων (Τμήμα Γ.1.1) και τους Τεχνικούς Κανονισμούς (Τμήμα Γ.2.1), που έχουν τεθεί σε ισχύ από την 1^η Νοεμβρίου 2019. Επίσης περιλαμβάνει και τους Γενικούς Ορισμούς που είναι τμήμα της Εισαγωγής στους Τέσσερις Τόμους. Η δεύτερη διαφορά αφορά την αρίθμηση των Άρθρων, που έχει αλλάξει πλήρως και γίνεται πλέον με αύξοντα αριθμό. Στην επικεφαλίδα κάθε Άρθρου ο νέος αριθμός βρίσκεται αριστερά και ακολουθείται από την παλιά αρίθμηση (μέσα σε παρένθεση). Επίσης, στο τέλος καθεμιάς από τις δύο ενότητες, παρατίθεται συγκριτικός πίνακας, που δείχνει σε στήλες την νέα και την παλιά αρίθμηση που έχουν τα Άρθρα των Κανονισμών Αγώνων και των Τεχνικών Κανονισμών.

Κατά τα άλλα, η δομή παραμένει η ίδια όπως και στην προηγούμενη έκδοση 2018-2019. Παραμένουν επίσης οι συμπληρωματικές διευκρινίσεις σε σημαντικό αριθμό Άρθρων, όπως πρωτοεμφανίστηκαν στην προηγούμενη έκδοση και που διακρίνονται με **πράσινο χρώμα** στο τέλος του κυρίως Άρθρου. Έχουν αφαιρεθεί από το πρωτότυπο αγγλικό κείμενο οι διπλές γραμμές στο περιθώριο που υποδείκνυαν τις τροποποιήσεις σε σχέση με την αμέσως προηγούμενη έκδοση. Επίσης διευκρινίζεται ότι για τις ανάγκες του παρόντος εγχειριδίου, όλες οι αναφορές στην προηγούμενη ονομασία "IAAF" έχουν αντικατασταθεί από τον όρο "Παγκόσμια Ομοσπονδία" που υπονοεί τη νέα επίσημη ονομασία "World Athletics", προς αποφυγή τυχόν σύγχυσης που θα μπορούσε να δημιουργήσει μια ακριβής μετάφραση στα Ελληνικά ("Παγκόσμιος Στίβος") με την ίδια την ονομασία του αθλήματος.

Η μετάφραση των εγχειριδίων "Κανονισμοί Αγώνων" και "Τεχνικοί Κανονισμοί (σε ισχύ από την 1^η Νοεμβρίου 2019)" της World Athletics έχει αναρτηθεί στον ιστότοπο του ΣΕΓΑΣ σε ηλεκτρονική μορφή και είναι προσβάσιμη σε όλους, με την προσδοκία να συμβάλλει στην αρτιότερη διεξαγωγή των εγχώριων αγώνων και προσφέρει μια σημαντικότερη βοήθεια στους κριτές, τους προπονητές, τους αθλητές, τους παράγοντες και τους φιλάθλους.



ΓΕΝΙΚΑ ΙΣΧΥΟΝΤΕΣ ΟΡΙΣΜΟΙ

Οι ακόλουθοι Γενικά Ισχύοντες Ορισμοί, είναι οι ορισμοί μερικών όρων που χρησιμοποιούνται ευρέως, και οι οποίοι ισχύουν στο Καταστατικό και σε όλους τους Κανονισμούς και τις Διατάξεις (ανεξάρτητα από το εάν δημοσιεύθηκαν πριν ή μετά από τη στιγμή που τέθηκαν σε ισχύ αυτοί οι Ερμηνευτικοί Κανονισμοί), εκτός και αν υπάρχει σαφής διαφορετική υπόδειξη στο Καταστατικό ή σε κάποιον ιδιαίτερο Κανονισμό ή Διάταξη.

“Αθλητής” σημαίνει, εκτός και αν καθορίζεται με διαφορετικό τρόπο, κάθε πρόσωπο που έχει δηλώσει συμμετοχή ή συμμετέχει σε ένα αγώνισμα Κλασικού Αθλητισμού ή σε μια διοργάνωση της Παγκόσμιας Ομοσπονδίας, των Μελών της ή των Ομοσπονδιών Ηπείρων δυνάμει της συμφωνίας του, της ιδιότητάς του ως μέλους, της υπαγωγής του, της εξουσιοδότησής του, της διαπίστευσής του, της δήλωσης συμμετοχής του ή της συμμετοχής του.

“Αθλητής Διεθνούς Επιπέδου” σημαίνει, εκτός και αν καθορίζεται με διαφορετικό τρόπο, έναν Αθλητή ο οποίος έχει δηλώσει συμμετοχή ή συμμετέχει σε μια Διεθνή Διοργάνωση.

“Αντιπρόσωπος Αθλητών” σημαίνει ένα πρόσωπο που είναι επίσημα εξουσιοδοτημένο και καταχωρημένο ως Αντιπρόσωπος Αθλητών σε εναρμόνιση με τους Κανονισμούς και τις Διατάξεις για τους Αντιπροσώπους Αθλητών.

“Αξιολόγηση” σημαίνει τη διαδικασία με την οποία κρίνεται το κατά πόσον ένας Υποψήφιος ή εν Ενεργεία Αξιωματούχος της Παγκόσμιας Ομοσπονδίας έχει Δικαίωμα να εκλεγεί, ή να διατηρήσει το αξίωμά του, ως Αξιωματούχος της Παγκόσμιας Ομοσπονδίας σύμφωνα με το Καταστατικό, τους Κανονισμούς και τις Διατάξεις.

“Άρθρο Κανονισμού” σημαίνει αρχή, εντολή, οδηγία, πρότυπο ή διαδικασία που εγκρίνεται κατά καιρούς από το Διοικητικό Συμβούλιο στα πλαίσια των εξουσιών και των αρμοδιοτήτων του, και που δεν θα αντιβαίνει το Καταστατικό. Η παραπομπή σε “ένα” (στον ενικό) Άρθρο Κανονισμού σημαίνει το Άρθρο στο οποίο γίνεται η παραπομπή στον Κανονισμό, εκτός και αν αυτό αναφέρεται με διαφορετικό τρόπο.

“Άρθρο Καταστατικού” σημαίνει ένα Άρθρο του Καταστατικού.

“Αξιωματούχοι” σημαίνει κάθε πρόσωπο που έχει εκλεγεί ή διορισθεί σε μία θέση με την οποία εκπροσωπεί την Παγκόσμια Ομοσπονδία (είτε ως ανεξάρτητος είτε με διαφορετικό τρόπο). Μια τέτοια θέση περιλαμβάνει ενδεικτικά τα Μέλη του Διοικητικού Συμβουλίου, τα Μέλη της Εκτελεστικής Επιτροπής, τα μέλη του Πειθαρχικού Δικαστηρίου, τα μέλη της Επιτροπής Μονάδας Ακεραιότητας, τα μέλη της Ομάδας Διορισμού της Επιτροπής Μονάδας Ακεραιότητας, τα μέλη της Ομάδας Διορισμού της Εκτελεστικής Επιτροπής, τα μέλη της Ομάδας Αξιολόγησης, τα μέλη των Επιτροπών και των Ομάδων Εργασίας, τα μέλη κάθε άλλου σώματος ή ομάδας που έχει συσταθεί από την Παγκόσμια Ομοσπονδία, καθώς και τους κάθε μορφής συμβούλους προς την Παγκόσμια Ομοσπονδία, εκτός και αν αυτό ειδικά περιγράφεται με διαφορετικό τρόπο.

“**CAS**” σημαίνει το Δικαστήριο Αθλητικής Διαιτησίας, το οποίο αποτελεί έναν ανεξάρτητο φορέα διαιτησίας με έδρα τη Λωζάννη στην Ελβετία.

“**Διατάξεις**” σημαίνει όλες τις διατάξεις που εγκρίνονται κατά διαστήματα από το Διοικητικό Συμβούλιο στα πλαίσια των εξουσιών και των αρμοδιοτήτων του, οι οποίες δεν θα αντιβαίνουν το Καταστατικό και τους Κανονισμούς.

“**Διεθνείς Αγώνες**” σημαίνει, εκτός και αν καθορίζεται με διαφορετικό τρόπο, τις ακόλουθες διεθνείς διοργανώσεις:

- 1.1 (α) Διοργανώσεις που περιλαμβάνονται στην Παγκόσμια Σειρά Αγώνων της Παγκόσμιας Ομοσπονδίας.
(β) Το αγωνιστικό πρόγραμμα του Κλασικού Αθλητισμού στους Ολυμπιακούς Αγώνες.
- 1.2 Το αγωνιστικό πρόγραμμα του Κλασικού Αθλητισμού σε Ηπειρωτικούς, Περιφερειακούς ή Διακρατικούς Αγώνες που δεν περιορίζονται σε αθλητές από μία και μόνον Ήπειρο και των οποίων η Παγκόσμια Ομοσπονδία δεν έχει τον αποκλειστικό έλεγχο.
- 1.3 Περιφερειακά ή Διακρατικά Πρωταθλήματα Κλασικού Αθλητισμού που δεν περιορίζονται σε αθλητές από μία και μόνον Ήπειρο.
- 1.4 Συναντήσεις μεταξύ ομάδων από διαφορετικές Ηπείρους, που εκπροσωπούν Μέλη ή Ηπείρους ή συνδυασμούς αυτών.
- 1.5 Διεθνείς Συναντήσεις Προσκεκλημένων Αθλητών και αγώνες που κατατάσσονται από την Παγκόσμια Ομοσπονδία ως τμήμα της παγκόσμιας δομής και είναι εγκεκριμένοι από το Διοικητικό Συμβούλιο.
- 1.6 Πρωταθλήματα Ηπείρων και άλλους ενδοηπειρωτικούς αγώνες που διοργανώνονται από μια Ομοσπονδία Ηπείρου.
- 1.7 Το αγωνιστικό πρόγραμμα του Κλασικού Αθλητισμού σε Ηπειρωτικούς, Περιφερειακούς ή Διακρατικούς Αγώνες και σε Περιφερειακά ή Διακρατικά Πρωταθλήματα Στίβου που περιορίζονται σε αθλητές από μία και μόνον Ήπειρο.
- 1.8 Συναντήσεις μεταξύ ομάδων που εκπροσωπούν δύο ή περισσότερα Μέλη ή συνδυασμούς αυτών από την ίδια Ήπειρο, με την εξαίρεση των διοργανώσεων στις κατηγορίες K18 και K20.
- 1.9 Διεθνείς Συναντήσεις Προσκεκλημένων Αθλητών και Αγώνες, εκτός από αυτές που αναφέρονται στην παράγραφο 1.5 του ορισμού για τους Διεθνείς Αγώνες, όπου οι αμοιβές συμμετοχής, τα χρηματικά έπαθλα ή και η αξία των μη χρηματικών επάθλων υπερβαίνουν τα 50.000 δολάρια ΗΠΑ συνολικά, ή τα 8.000 δολάρια ΗΠΑ για καθένα αγώνισμα.
- 1.10 Προγράμματα αγώνων Ηπείρων, παρόμοια με αυτά που αναφέρονται στην παράγραφο 1.5 του ορισμού για τους Διεθνείς Αγώνες.

“Διοικητικό Συμβούλιο” σημαίνει το σώμα που περιγράφεται στο 5^ο Κεφάλαιο του Καταστατικού.

“Διοργάνωση” σημαίνει Αγώνισμα ή σειρά Αγωνισμάτων που διεξάγονται σε μία ή περισσότερες ημέρες.

“ΔΟΕ” σημαίνει την Διεθνή Ολυμπιακή Επιτροπή, η οποία αποτελεί τον διεθνή μη κυβερνητικό και μη κερδοσκοπικό οργανισμό που είναι υπεύθυνος για το Ολυμπιακό κίνημα, στο οποίο περιλαμβάνονται οι Ολυμπιακοί Αγώνες, κάτω από την Ολυμπιακή Χάρτα.

“Εκπρόσωπος” σημαίνει, εκτός και αν καθορίζεται με διαφορετικό τρόπο, ένα πρόσωπο που έχει εκλεγεί ή διορισθεί από μια Ομοσπονδία Μέλους για να την εκπροσωπήσει στο Συνέδριο της Παγκόσμιας Ομοσπονδίας.

“Εκτελεστική Επιτροπή” σημαίνει το σώμα που περιγράφεται στο 7^ο Κεφάλαιο του Καταστατικού.

“Επικράτεια” σημαίνει μια γεωγραφική περιοχή της γης, η οποία δεν αποτελεί Κράτος, αλλά η οποία έχει ορισμένους τομείς αυτοδιαχείρισης, τουλάχιστον στο βαθμό του να είναι αυτόνομη στον έλεγχο των αθλημάτων της, και η οποία αναγνωρίζεται με τη μορφή αυτή από την Παγκόσμια Ομοσπονδία.

“Επιτροπή Ηθικής” σημαίνει το ανεξάρτητο νομικό σώμα που έχει συσταθεί από την Παγκόσμια Ομοσπονδία σύμφωνα με το Προηγούμενο Καταστατικό και το οποίο παύει να υφίσταται, διατηρώντας μόνον τις αρμοδιότητες που καθορίζονται από τους Κανονισμούς για τις υποθέσεις που ανήκουν στη δικαιοδοσία του σύμφωνα με το Προηγούμενο Καταστατικό.

“Ηπειρος” σημαίνει τις γεωγραφικές περιοχές που περιγράφονται στο Παράρτημα του Καταστατικού.

“Κανονισμοί” σημαίνει όλους τους κανονισμούς που εγκρίνονται κατά καιρούς από το Διοικητικό Συμβούλιο στα πλαίσια των εξουσιών και των αρμοδιοτήτων του, μεταξύ αυτών και ο Κώδικας Ακέραιης Συμπεριφοράς, οι οποίοι δεν θα αντιβαίνουν το Καταστατικό.

“Κανονισμοί Αντι-Ντόπινγκ” σημαίνει τους Κανονισμούς Αντι-Ντόπινγκ που τέθηκαν σε ισχύ την 1^η Νοεμβρίου 2019 με τις τροποποιήσεις που έχουν υποστεί κατά διαστήματα.

“Κανονισμοί Αξιολόγησης” σημαίνει τους κανονισμούς της Παγκόσμιας Ομοσπονδίας οι οποίοι καθορίζουν τη διαδικασία της Αξιολόγησης για όλους τους Υποψηφίους και Εν Ενεργεία Αξιωματούχους της Παγκόσμιας Ομοσπονδίας (όπως περιγράφονται στους Κανονισμούς αυτούς).

“Καταστατικό” σημαίνει, εκτός και αν καθορίζεται με διαφορετικό τρόπο, τον καταστατικό χάρτη της Παγκόσμιας Ομοσπονδίας που τέθηκε σε ισχύ την 1^η Ιανουαρίου 2019 και που περιλαμβάνει όλες τις τροποποιήσεις που έχουν γίνει σε αυτόν κατά καιρούς. Το Καταστατικό της Παγκόσμιας Ομοσπονδίας έχει την ίδια σημασία.

“Κλασικός Αθλητισμός” σημαίνει το άθλημα του Κλασικού Αθλητισμού όπως ορίζεται στους Κανονισμούς και στις Διατάξεις, και το οποίο περιλαμβάνει αγωνίσματα στίβου και κονίστρας, αγώνες δρόμου σε δημόσια οδό, αγώνες βάδην, αγώνες δρόμου σε ανώμαλο έδαφος, αγώνες ορεινού δρόμου και δρόμου περιπέτειας (trail).

“Κράτος” σημαίνει μια αυτοδιοικούμενη γεωγραφική περιοχή της γης που είναι αναγνωρισμένη ως ανεξάρτητο κράτος από το διεθνές δίκαιο και τους διεθνείς κυβερνητικούς οργανισμούς.

“Κώδικας Ακέραιης Συμπεριφοράς” σημαίνει τον κώδικα συμπεριφοράς που περιγράφεται στο Άρθρο 75 του Καταστατικού, με τις τροποποιήσεις που υφίσταται κατά διαστήματα.

“Μέλη” σημαίνει τα μέλη της Παγκόσμιας Ομοσπονδίας όπως περιγράφονται στο Άρθρο 6 του Καταστατικού, τα οποία είναι επίσης γνωστά ως Ομοσπονδίες Μελών, και έτσι ακριβώς αναφέρονται στο Παράρτημα του Καταστατικού, το οποίο ανανεώνεται κατά διαστήματα. *Ιδιότητα Μέλους* σημαίνει ότι το Μέλος αποτελεί Μέλος της Παγκόσμιας Ομοσπονδίας.

“Μέλη της Εκτελεστικής Επιτροπής” σημαίνει, εκτός και αν καθορίζεται με διαφορετικό τρόπο, τα μέλη της Εκτελεστικής Επιτροπής που έχουν εκλεγεί και διορισθεί σύμφωνα με το Καταστατικό.

“Μέλος Διοικητικού Συμβουλίου” σημαίνει κάθε μέλος του Διοικητικού Συμβουλίου, στο οποίο περιλαμβάνεται ο Πρόεδρος και οι Αντιπρόεδροι, οι Πρόεδροι των Ομοσπονδιών Ηπείρων, τα Μεμονωμένα Μέλη του Διοικητικού Συμβουλίου και οι Πρόεδροι καθώς και τα υπόλοιπα μέλη της Επιτροπής των Αθλητών (είτε δυνάμει αξιώματος (ex officio), είτε με άλλον τρόπο), εκτός και αν αυτό καθορίζεται με διαφορετικό τρόπο στο Καταστατικό αυτό.

“Μονάδα Ακεραιότητας” σημαίνει τη μονάδα που αναλύεται στο 10^ο Κεφάλαιο του Καταστατικού. Έχει επίσης την ίδια σημασία όπως η “Μονάδα Ακεραιότητας Κλασικού Αθλητισμού”.

“Μονάδα Ακεραιότητας Κλασικού Αθλητισμού” σημαίνει τη μονάδα που αναλύεται στο 10^ο Κεφάλαιο του Καταστατικού. Η *Μονάδα Ακεραιότητας (Integrity Unit)* έχει την ίδια σημασία.

“Ομάδα Εποπτείας Εκλογών” σημαίνει την Ομάδα που έχει την εποπτεία επί των υποψηφιοτήτων των προσώπων που επιδιώκουν την εκλογή τους μέσα από το Συνέδριο ως Μέλη του Διοικητικού Συμβουλίου, καθώς και την σωστή διαχείριση αυτών των εκλογών.

“Ομοσπονδία Ηπείρου” σημαίνει την ένωση των Ομοσπονδιών των Μελών και άλλων μελών σε μία Ήπειρο, που έχει συσταθεί και λειτουργεί σύμφωνα με το Καταστατικό και τους Κανονισμούς.

“Ομοσπονδία Μέλους” σημαίνει το εθνικό διοικητικό σώμα για το άθλημα του Κλασικού Αθλητισμού σε ένα Κράτος ή επικράτεια που έχουν γίνει δεκτά ως μέλη της Παγκόσμιας Ομοσπονδίας.

“Οργανισμός Μεγάλου Αγώνα” σημαίνει κάθε διεθνή οργανισμό για περισσότερα του ενός αθλήματα (π.χ. η ΔΟΕ) που ενεργεί ως το διοικητικό σώμα για όλες τις ηπειρωτικές, περιφερειακές και λοιπές Διεθνείς Διοργανώσεις.

“Παγκόσμια Ομοσπονδία (World Athletics)” σημαίνει την ένωση των Ομοσπονδιών των Μελών που αποτελεί τη διεθνή αρχή για το άθλημα του Κλασικού Αθλητισμού παγκοσμίως, και της οποίας η προηγούμενη ονομασία ήταν Διεθνής Ένωση Ομοσπονδιών Κλασικού Αθλητισμού (IAAF).

“Παγκόσμια Σειρά Αγώνων Στίβου” σημαίνει τις μεγάλες Διεθνείς Διοργανώσεις στο τετραετές επίσημο πρόγραμμα αγώνων της Παγκόσμιας Ομοσπονδίας, όπως είναι τα Παγκόσμια Πρωταθλήματα Στίβου, τα Παγκόσμια Πρωταθλήματα Κλειστού Στίβου, τα Παγκόσμια Πρωταθλήματα Κ20, οι Παγκόσμιοι Αγώνες Σκυταλοδρομίας, τα Παγκόσμια Πρωταθλήματα Ημιμαραθωνίου, τα Παγκόσμια Πρωταθλήματα Βάδην για Ομάδες, τα Παγκόσμια Πρωταθλήματα Δρόμου σε Ανώμαλο Έδαφος και το Παγκόσμιο Διηπειρωτικό Κύπελλο Στίβου. Ο όρος *Αγώνισμα της Παγκόσμιας Σειράς Αγώνων* (ΠΣΑ/WAS, World Athletics Series) ή *Αγώνισμα WAS* σημαίνει οποιαδήποτε από τις διοργανώσεις αυτές.

“Πειθαρχικό Δικαστήριο” σημαίνει το νομικό σώμα που έχει συσταθεί για να διενεργεί την ακρόαση και να εκδικάζει όλες τις παραβιάσεις του Κώδικα Ακέραιης Συμπεριφοράς σύμφωνα με τους Κανονισμούς και τις Διατάξεις, καθώς και όλες τις σχετικές υποθέσεις που περιγράφονται στο Καταστατικό, στους Κανονισμούς ή στις Διατάξεις.

“Προηγούμενος Κώδικας Ηθικής” σημαίνει τον προηγούμενο Κώδικα Ηθικής της Παγκόσμιας Ομοσπονδίας που περιλαμβάνει τις αρχές ηθικής συμπεριφοράς και τους σχετικούς κανονισμούς και διαδικασίες, ο οποίος αποσύρθηκε και αντικαταστάθηκε με τον Κώδικα Ακέραιης Συμπεριφοράς που έχει τεθεί σε ισχύ από τις 3 Απριλίου 2017, με την εξαίρεση μόνον των σημείων τα οποία ρητώς ορίζονται από τους Κανονισμούς ότι θα εξακολουθήσουν να ισχύουν κατά τη μεταβατική περίοδο.

“Προσωπικό Υποστήριξης Αθλητή” σημαίνει, εκτός και αν καθορίζεται με διαφορετικό τρόπο, κάθε γυμναστή, προπονητή, μάνατζερ, εγκεκριμένο Αντιπρόσωπο Αθλητή, πράκτορα (ατζέντη), μέλος του προσωπικού μιας ομάδας, παράγοντα, μέλος ιατρικού ή παραϊατρικού προσωπικού, γονέα ή κάθε άλλο Πρόσωπο που συνεργάζεται με, περιθάλπει ή βοηθάει έναν Αθλητή που συμμετέχει, ή που προετοιμάζεται για να συμμετάσχει, σε ένα αγώνισμα Κλασικού Αθλητισμού ή σε μια διοργάνωση.

“Πρόσωπο” σημαίνει κάθε φυσικό πρόσωπο (στο οποίο περιλαμβάνεται κάθε Αθλητής ή Προσωπικό Υποστήριξης Αθλητή) ή ένας οργανισμός ή άλλος φορέας.

“Υπήκοος” σημαίνει ένα πρόσωπο που έχει τη νόμιμη υπηκοότητα ενός Κράτους, ή, στην περίπτωση Επικράτειας, τη νόμιμη υπηκοότητα του μητροπολιτικού Κράτους της Επικράτειας και αντίστοιχη νομική υπόσταση στην Επικράτεια σύμφωνα με τους ισχύοντες νόμους.

“WADA” σημαίνει την Παγκόσμια Υπηρεσία Αντι-Ντόπινγκ, ένα σώμα που ιδρύθηκε από την ΔΟΕ και συστάθηκε ως ίδρυμα στη Λωζάννη από ιδρυτική πράξη που υπογράφηκε τον Νοέμβριο του 1999, παίρνοντας στην πράξη εκείνη την ονομασία Παγκόσμια Υπηρεσία Αντι-Ντόπινγκ (Agency Mondiale Antidopage/World Anti-Doping Agency).



WORLD
ATHLETICS.

Κανονισμοί Αγώνων Στίβου

Κανονισμοί Αγώνων
Τόμος Γ΄ - Γ1.1





ΚΑΝΟΝΙΣΜΟΙ ΑΓΩΝΩΝ

(Σε ισχύ από την 1^η Νοεμβρίου 2019)



ΚΕΦΑΛΑΙΟ 1^ο - ΓΕΝΙΚΑ

(Σε ισχύ από την 1^η Νοεμβρίου 2019)

1. (Άρθρο 2) Έγκριση για τη Διοργάνωση Αγώνων

- 1.1 Η Παγκόσμια Ομοσπονδία είναι υπεύθυνη για την εποπτεία ενός παγκοσμίου συστήματος αγώνων σε συνεργασία με τις Ομοσπονδίες Ηπείρων. Η Παγκόσμια Ομοσπονδία θα συντονίζει το καλεντάρι των δικών της αγώνων με εκείνα των αντίστοιχων Ομοσπονδιών των Ηπείρων, έτσι ώστε να αποφεύγονται ή να ελαχιστοποιούνται οι τριβές. Όλοι οι Διεθνείς Αγώνες πρέπει υποχρεωτικά να είναι εγκεκριμένοι από την Παγκόσμια Ομοσπονδία ή από μια Ομοσπονδία Ηπείρου σύμφωνα με το παρόν Άρθρο 1. Κάθε συνδυασμός ή ενσωμάτωση των Διεθνών Συναντήσεων (Μήτινγκ) σε Σειρά, Γύρο ή Κατηγορία απαιτεί άδεια από την Παγκόσμια Ομοσπονδία ή την αρμόδια Ομοσπονδία Ηπείρου, που περιλαμβάνει την απαραίτητη ρύθμιση ή συμβολαιογραφική δέσμευση για μια τέτοια δραστηριότητα. Η διαδικασία αυτή μπορεί να ανατεθεί σε τρίτους. Στην περίπτωση που μια Ομοσπονδία Ηπείρου δεν καταφέρει να διαχειριστεί και να ελέγξει με σωστό τρόπο τους Διεθνείς Αγώνες σύμφωνα με τα Άρθρα αυτά, η Παγκόσμια Ομοσπονδία θα έχει τη δικαιοδοσία να παρεμβαίνει και να λαμβάνει τα μέτρα που η ίδια θεωρεί αναγκαία.
- 1.2 Μόνον η Παγκόσμια Ομοσπονδία θα έχει το δικαίωμα να διοργανώνει τα αγωνίσματα του Κλασικού Αθλητισμού στους Ολυμπιακούς Αγώνες, καθώς και τους αγώνες που περιλαμβάνονται στη Παγκόσμια Σειρά Αγώνων Στίβου.
- 1.3 Η Παγκόσμια Ομοσπονδία θα διοργανώνει το Παγκόσμιο Πρωτάθλημα στα μονά έτη.
- 1.4 Οι Ομοσπονδίες Ηπείρων θα έχουν το δικαίωμα να διοργανώνουν Ηπειρωτικά Πρωταθλήματα και θα μπορούν επίσης να διοργανώνουν και άλλους τέτοιους ενδοηπειρωτικούς Αγώνες, όπως οι ίδιες κρίνουν σκόπιμο.
- 1.5 Σχετικά με τους αγώνες που απαιτούν Άδεια από την Παγκόσμια Ομοσπονδία:
- 1.5.1 Η άδεια της Παγκόσμιας Ομοσπονδίας απαιτείται για όλους τους Διεθνείς Αγώνες που αναφέρονται στις παραγράφους 1.2, 1.3, 1.4 και 1.5 του ορισμού για τους Διεθνείς Αγώνες.
- 1.5.2 Η αίτηση για άδεια πρέπει υποχρεωτικά να υποβάλλεται προς τον Διευθύνοντα Σύμβουλο από το Μέλος, στο Κράτος ή στην Επικράτεια του οποίου πρόκειται να διεξαχθεί ο Διεθνής Αγώνας, το αργότερο 12 μήνες πριν από τον αγώνα, ή εντός κάθε άλλης προθεσμίας που μπορεί να καθοριστεί από τον Διευθύνοντα Σύμβουλο.
- 1.6 Σχετικά με τους αγώνες που Απαιτούν Άδεια της Ομοσπονδίας Ηπείρου:
- 1.6.1 Άδεια από Ομοσπονδία Ηπείρου απαιτείται για όλους τους Διεθνείς Αγώνες που αναφέρονται στις παραγράφους 1.7, 1.8, 1.9 και 1.10 του ορισμού για τους Διεθνείς Αγώνες. Δεν θα χορηγούνται Άδειες για Διεθνείς Συναντήσεις Προσκεκλημένων Αθλητών ή για αγώνες όπου οι αμοιβές συμμετοχής, τα χρηματικά έπαθλα ή και η αξία των μη χρηματικών επάθλων υπερβαίνουν τα 250.000 δολάρια ΗΠΑ συνολικά, ή τα 25.000 δολάρια ΗΠΑ για καθένα αγώνισμα, προτού προηγηθεί συνεννόηση της Ομοσπονδίας Ηπείρου με τον Διευθύνοντα Σύμβουλο σχετικά με την ημερομηνία.

- 1.6.2 Η αίτηση για άδεια πρέπει υποχρεωτικά να υποβάλλεται προς την αρμόδια Ομοσπονδία Ηπείρου από το Μέλος, στο Κράτος ή στην Επικράτεια του οποίου πρόκειται να διεξαχθεί ο Διεθνής Αγώνας, το αργότερο 12 μήνες πριν από τον αγώνα, ή εντός κάθε άλλης προθεσμίας που μπορεί να καθορισθεί από την Ομοσπονδία Ηπείρου.
- 1.7 Αγώνες Εγκεκριμένοι από Μέλος
- Τα Μέλη θα μπορούν να εγκρίνουν εθνικούς αγώνες, στους οποίους θα μπορούν να συμμετέχουν και αλλοδαποί αθλητές, υπό τον όρο ότι πληρούν τις Απαιτήσεις Συμμετοχής στους Κανονισμούς των Διεθνών Αγώνων. Αν όντως συμμετέχουν αλλοδαποί αθλητές, οι αμοιβές συμμετοχής, τα χρηματικά έπαθλα ή και τα μη χρηματικά έπαθλα για όλους τους αθλητές σε τέτοιους εθνικούς αγώνες δεν θα υπερβαίνουν τα 50.000 δολάρια ΗΠΑ συνολικά, ή τα 8.000 δολάρια ΗΠΑ για καθένα αγώνισμα. Κανένας αθλητής δεν θα μπορεί να συμμετέχει σε έναν τέτοιο αγώνα αν δεν έχει νόμιμο δικαίωμα συμμετοχής στο άθλημα του Κλασικού Αθλητισμού σύμφωνα με τους Κανονισμούς της Παγκόσμιας Ομοσπονδίας, του Μέλους που φιλοξενεί τον αγώνα, ή της Εθνικής Ομοσπονδίας στη δύναμη της οποίας αυτός ανήκει.
- 2. (Άρθρο 3) Διατάξεις που Διέπουν τη Διεξαγωγή των Διεθνών Αγώνων**
- 2.1 Το Διοικητικό Συμβούλιο της Παγκόσμιας Ομοσπονδίας θα μπορεί να εκδίδει Διατάξεις που θα διέπουν τη διεξαγωγή των Διεθνών Αγώνων, που υπάγονται στους Κανονισμούς, και που θα ρυθμίζουν τις σχέσεις των αθλητών, των αντιπροσώπων των αθλητών, των διοργανωτών των συναντήσεων και των Μελών. Οι Διατάξεις αυτές θα μπορούν να τροποποιούνται ή να βελτιώνονται από το Διοικητικό Συμβούλιο, όπως αυτό κρίνει αναγκαίο.
- 2.2 Η Παγκόσμια Ομοσπονδία και οι Ομοσπονδίες Ηπείρων θα μπορούν να ορίζουν έναν ή περισσότερους αντιπροσώπους, οι οποίοι θα παρακολουθούν κάθε Διεθνή Αγώνα που απαιτεί Άδεια από την Παγκόσμια Ομοσπονδία ή από μια Ομοσπονδία Ηπείρου αντίστοιχα, για να διασφαλίζεται η συμμόρφωση προς τους ισχύοντες Κανονισμούς και Διατάξεις της Παγκόσμιας Ομοσπονδίας. Κατά απαίτηση της Παγκόσμιας Ομοσπονδίας ή της Ομοσπονδίας Ηπείρου αντίστοιχα, ο αντιπρόσωπος ή οι αντιπρόσωποι αυτοί θα αποστέλλουν αναφορά συμμόρφωσης εντός 30 ημερών από την ολοκλήρωση του συγκεκριμένου Διεθνούς Αγώνα.

ΚΕΦΑΛΑΙΟ 2^ο - ΑΓΩΝΟΔΙΚΕΣ*(Σε ισχύ από την 1^η Νοεμβρίου 2019)***3. (Άρθρο 110) Διεθνείς Αγωνοδίκες**

3.1 Στους αγώνες που διοργανώνονται σύμφωνα με τις παραγράφους 1.1, 1.2, 1.3 και 1.6 του ορισμού για τους Διεθνείς Αγώνες, θα πρέπει να διορίζονται διεθνώς οι ακόλουθοι αγωνοδίκες:

3.1.1 Ένας ή περισσότεροι Οργανωτικοί Εκπρόσωποι

3.1.2 Ένας ή περισσότεροι Τεχνικοί Εκπρόσωποι

3.1.3 Ιατρικός Εκπρόσωπος

3.1.4 Εκπρόσωπος Αντί-Ντόπινγκ

3.1.5 Διεθνείς Τεχνικοί Αγωνοδίκες (ΙΤΟ)

3.1.6 Διεθνείς Κριτές Βάδην (IRWJ)

3.1.7 Διεθνής Μετρητής Διαδρομής σε Δημόσια Οδό

3.1.8 Διεθνής Αφέτης

3.1.9 Διεθνής Κριτής Φώτο-Φίνις

3.1.10 Ελλανόδικος Επιτροπή

Ο αριθμός των αγωνοδικών που διορίζονται σε κάθε κατηγορία, το πώς, το πότε και το από ποιους θα διορίζονται, θα υποδεικνύεται στις ισχύουσες Τεχνικές Διατάξεις της Παγκόσμιας Ομοσπονδίας (ή της Ομοσπονδίας της Ηπείρου).

Για τους αγώνες που διοργανώνονται σύμφωνα με τις παραγράφους 1.1 και 1.5 του ορισμού για τους Διεθνείς Αγώνες, το Διοικητικό Συμβούλιο της Παγκόσμιας Ομοσπονδίας θα μπορεί να διορίζει έναν Επίτροπο Διαφημίσεων. Για τους αγώνες που υπάγονται στις παραγράφους 1.3, 1.6 και 1.10 του ορισμού για τους Διεθνείς Αγώνες, κάθε τέτοιος διορισμός θα γίνεται από την αρμόδια Ομοσπονδία Ηπείρου, για τους αγώνες που υπάγονται στην παράγραφο 1.2 του ορισμού για τους Διεθνείς Αγώνες από το αρμόδιο σώμα, ενώ για τους αγώνες που υπάγονται στις παραγράφους 1.4, 1.8 και 1.9 του ορισμού για τους Διεθνείς Αγώνες, από το αρμόδιο Μέλος.

Σημ. (i): Οι Διεθνείς Αγωνοδίκες θα πρέπει να φορούν διακριτική ενδυμασία ή έμβλημα.

Σημ. (ii): Οι διεθνείς αγωνοδίκες στις παραγράφους 3.1.5 έως και 3.1.9 αυτού του Άρθρου θα μπορούν να διαβαθμίζονται σε Επιπέδου Παγκόσμιας Ομοσπονδίας και Επιπέδου Ηπείρου σύμφωνα με την ισχύουσα Πολιτική της Παγκόσμιας Ομοσπονδίας.

Τα έξοδα μετακίνησης και διαμονής κάθε ατόμου που ορίζεται από την Παγκόσμια Ομοσπονδία ή από μια Ομοσπονδία Ηπείρου σύμφωνα με το Άρθρο αυτό ή με το Άρθρο 2.2 των Κανονισμών Αγώνων θα καλύπτονται στο άτομο αυτό από τους διοργανωτές του αγώνα σύμφωνα με τις σχετικές διατάξεις.

4. (Άρθρο 111) Οργανωτικοί Εκπρόσωποι

Οι Οργανωτικοί Εκπρόσωποι θα διατηρούν διαρκώς στενή επαφή με τους Διοργανωτές και θα υποβάλλουν αναφορές ανά τακτά χρονικά διαστήματα προς το Διοικητικό Συμβούλιο της Παγκόσμιας Ομοσπονδίας (ή προς την Ομοσπονδία Ηπείρου ή προς άλλο αρμόδιο διοικητικό σώμα), ενώ επίσης θα χειρίζονται, όπου είναι αναγκαίο, τα θέματα που αφορούν τα καθήκοντα και τις οικονομικές υποχρεώσεις του Οργανωτικού Μέλους και των Διοργανωτών. Θα συνεργάζονται με τον ή τους Τεχνικούς Εκπρόσωπους.

5. (Άρθρο 112) Τεχνικοί Εκπρόσωποι

5.1 Οι Τεχνικοί Εκπρόσωποι, σε συνεργασία με τους Διοργανωτές που θα τους παρέχουν κάθε αναγκαία βοήθεια, είναι υπεύθυνοι στο να διασφαλίζουν ότι όλες οι τεχνικές ρυθμίσεις βρίσκονται σε πλήρη συμμόρφωση με τους Τεχνικούς Κανονισμούς και το Εγχειρίδιο Εγκαταστάσεων Στίβου της Παγκόσμιας Ομοσπονδίας.

Οι Τεχνικοί Εκπρόσωποι που έχουν διοριστεί σε όλες τις διοργανώσεις εκτός από τις μονοήμερες συναντήσεις στίβου:

- 5.1.1 θα διασφαλίζουν την υποβολή προτάσεων προς το αρμόδιο σώμα για το ωρολόγιο πρόγραμμα των αγωνισμάτων και για τα όρια συμμετοχής·
- 5.1.2. θα εγκρίνουν τον κατάλογο των οργάνων που θα χρησιμοποιηθούν και το αν οι αθλητές θα μπορούν να χρησιμοποιούν τα δικά τους όργανα ή αυτά που παρέχονται από έναν προμηθευτή·
- 5.1.3 θα διασφαλίζουν ότι οι ισχύουσες Τεχνικές Διατάξεις θα διανέμονται σε όλα τα συμμετέχοντα Μέλη έγκαιρα πριν από τον αγώνα·
- 5.1.4 θα είναι υπεύθυνοι για όλες τις υπόλοιπες τεχνικές προετοιμασίες που είναι απαραίτητες για τη διεξαγωγή των αγωνισμάτων του κλασικού αθλητισμού·
- 5.1.5 θα ελέγχουν τις δηλώσεις συμμετοχής και θα έχουν το δικαίωμα να τις απορρίπτουν για τεχνικούς λόγους ή τηρώντας το Άρθρο 8.1 των Τεχνικών Κανονισμών (απόρριψη για λόγους άλλους πέραν των τεχνικών πρέπει οπωσδήποτε να προκύπτει από απόφαση της Παγκόσμιας Ομοσπονδίας ή της αρμόδιας Ομοσπονδίας Ηπείρου ή άλλου αρμόδιου διοικητικού σώματος)·
- 5.1.6 θα καθορίζουν τα όρια πρόκρισης στα Αγωνίσματα Κονίστρας και το κριτήριο με βάση το οποίο θα καταρτίζονται οι προκριματικοί γύροι στα Αγωνίσματα Δρόμων·
- 5.1.7 θα ελέγχουν ότι η κατανομή και οι κληρώσεις σε όλα τα αγωνίσματα γίνονται σε συμφωνία με τους Κανονισμούς και με όλες τις άλλες ισχύουσες Τεχνικές Διατάξεις και θα εγκρίνουν όλες τις λίστες εκκίνησης·
- 5.1.8 θα αποφαινούνται για όλα τα ζητήματα που προκύπτουν πριν από τον αγώνα, και για τα οποία δεν υπάρχει σχετική πρόβλεψη στα Άρθρα αυτά (ή σε οποιεσδήποτε ισχύουσες διατάξεις) ή στις ρυθμίσεις για τους αγώνες, ανάλογα με την περίπτωση, σε συνεργασία με τους διοργανωτές·
- 5.1.9 θα αποφαινούνται (ανάλογα με την περίπτωση και σε συνεργασία, όταν είναι διαθέσιμοι, με τον αρμόδιο Έφορο ή Εφόρους και τον Διευθυντή Αγώνων) για όλα τα ζητήματα που προκύπτουν κατά τη διάρκεια του αγώνα και για τα οποία

δεν υπάρχει σχετική πρόβλεψη στα Άρθρα αυτά (ή σε οποιοσδήποτε ισχύουσες διατάξεις) ή στις ρυθμίσεις για τους αγώνες, ή για τα ζητήματα που θα απαιτούσαν ενδεχομένως παρέκκλιση από τα Άρθρα ή τις ρυθμίσεις προκειμένου να συνεχίσει ο αγώνας είτε ολόκληρος είτε ένα τμήμα αυτού, ή προκειμένου να εξασφαλιστεί η δικαιοσύνη σε όσους συμμετέχουν·

- 5.1.10 εάν απαιτείται, θα προεδρεύουν της Τεχνικής Σύσκεψης και θα ενημερώνουν τους Τεχνικούς Αγωνοδίκες· και
- 5.1.11 θα διασφαλίζουν την υποβολή γραπτών αναφορών πριν από τον αγώνα σχετικά με τις προετοιμασίες και μετά το πέρας σχετικά με τα πεπραγμένα στον αγώνα, συμπεριλαμβανομένων και τυχόν προτάσεων για τις μελλοντικές διοργανώσεις.

Οι Τεχνικοί Εκπρόσωποι που διορίζονται στις μονοήμερες συναντήσεις στίβου θα παρέχουν κάθε αναγκαία υποστήριξη και τεχνογνωσία προς τους διοργανωτές και θα διασφαλίζουν την υποβολή γραπτών αναφορών σχετικά με τα πεπραγμένα στον αγώνα.

Λεπτομερέστερες πληροφορίες υπάρχουν στις Οδηγίες για τους Τεχνικούς Εκπροσώπους, οι οποίες μπορούν να μεταφορτωθούν από τον ιστότοπο της Παγκόσμιας Ομοσπονδίας.

Στο Άρθρο 5 των Κανονισμών Αγώνων (και με παρόμοιο τρόπο στο Άρθρο 6 των Κανονισμών Αγώνων) έχει γίνει εκτενέστερη ανάλυση ώστε να αντανakλά καλύτερα την τρέχουσα πρακτική σχετικά με τους ρόλους και τα καθήκοντα των αρμόδιων εκπροσώπων και των διεθνών αγωνοδικών. Τα Άρθρα αυτά αποσκοπούν στο να καταστήσουν σαφέστερες τις εξουσίες που διαθέτουν οι Τεχνικοί και Ιατρικοί Εκπρόσωποι (ή τα πρόσωπα που είναι εντεταλμένα από αυτούς) επί όσων αφορούν τη διεξαγωγή του αγώνα, και ειδικότερα επί όσων σχετίζονται με απρόβλεπτες καταστάσεις και, κάτι ίσως ακόμα σημαντικότερο, όταν προκύπτουν θέματα ιατρικής περίθαλψης σε αθλητές, ειδικά σε αγώνες εκτός σταδίου. Ωστόσο, όλα τα ζητήματα που υπάγονται στα Άρθρα αυτά και τα οποία ανήκουν στις αρμοδιότητες και στην εξουσία του Εφόρου, παραμένουν ως έχουν. Οι παρούσες βελτιώσεις στα Άρθρα δεν θα πρέπει να εκληφθούν ότι αλλάζουν αυτήν την κατάσταση, αλλά ότι έχουν σκοπό να καλύψουν τις καταστάσεις για τις οποίες δεν υπάρχει σαφής πρόβλεψη.

6. (Άρθρο 113) Ιατρικοί Εκπρόσωποι

6.1 Οι Ιατρικοί Εκπρόσωποι:

- 6.1.1 θα έχουν την απόλυτη εξουσία σε όλα τα ιατρικά θέματα·
- 6.1.2 θα διασφαλίζουν ότι στους χώρους του αγώνα, στο προπονητήριο και στο Προθερμαντήριο θα λειτουργούν ικανοποιητικές εγκαταστάσεις για ιατρική εξέταση, θεραπεία και επείγουσα περίθαλψη, ότι η ιατρική φροντίδα μπορεί να παρασχεθεί σε όλους τους χώρους που φιλοξενούνται οι αθλητές, καθώς και ότι εφαρμόζονται και τηρούνται οι διατάξεις του Άρθρου 6.2 των Τεχνικών Κανονισμών·
- 6.1.3 θα διενεργούν εξετάσεις και θα παρέχουν ιατρικά πιστοποιητικά σύμφωνα με το Άρθρο 4.4 των Τεχνικών Κανονισμών· και
- 6.1.4 θα έχουν τη δικαιοδοσία να υποχρεώσουν έναν αθλητή να αποσυρθεί πριν από τους αγώνες ή να αποχωρήσει άμεσα από ένα αγώνισμα κατά τη διάρκεια των αγώνων.

Σημ. (i): Οι εξουσίες που προβλέπονται στα Άρθρα 6.1.3 και 6.1.4 των Κανονισμών Αγώνων θα μπορούν να μεταβιβάζονται από τον Ιατρικό Εκπρόσωπο προς έναν ή περισσότερους ιατρούς (ή να ασκούνται από έναν ή περισσότερους ιατρούς, όταν δεν έχει διοριστεί ή δεν είναι διαθέσιμος Ιατρικός Εκπρόσωπος), οι οποίοι έχουν διοριστεί και για τον σκοπό αυτό επιλεγεί από τους Διοργανωτές, και οι οποίοι θα πρέπει κατά κανόνα να είναι αναγνωρίσιμοι με περιβραχιόνια, ειδική στολή ή παρόμοια ιδιαίτερη ενδυμασία. Όταν ο Ιατρικός Εκπρόσωπος ή οι ιατροί δεν μπορούν άμεσα να παράσχουν τις υπηρεσίες τους προς έναν αθλητή, θα μπορούν να δίνουν οδηγίες ή να κατευθύνουν έναν αγωνοδίκη ή άλλο εξουσιοδοτημένο πρόσωπο για να προβεί σε ενέργειες για λογαριασμό τους.

Σημ. (ii): Όποιος αθλητής αποσυρθεί πριν από έναν Αγώνα δρόμου ή Βάδην ή αποχωρήσει κατά τη διάρκεια αυτού σύμφωνα με το Άρθρο 6.1.4 των Κανονισμών Αγώνων, θα αναφέρεται στα αποτελέσματα ως DNS και DNF αντίστοιχα. Όποιος αθλητής δεν συμμορφωθεί με αυτήν τη διάταξη θα ακυρώνεται από το συγκεκριμένο αγώνισμα.

Σημ. (iii): Όποιος αθλητής αποσυρθεί ή αποχωρήσει από ένα Αγώνισμα Κονίστρας σύμφωνα με το Άρθρο 6.1.4, θα αναφέρεται στα αποτελέσματα ως DNS, αν δεν έχει επιχειρήσει καμία προσπάθεια. Αν ωστόσο έχει επιχειρήσει έστω και μία προσπάθεια, τα αποτελέσματα των προσπαθειών θα ισχύουν και ο αθλητής θα κατατάσσεται αντίστοιχα στα αποτελέσματα. Όποιος αθλητής δεν συμμορφωθεί με αυτήν τη διάταξη θα αποκλείεται από περαιτέρω συμμετοχή στο συγκεκριμένο αγώνισμα.

Σημ. (iv): Όποιος αθλητής αποσυρθεί ή αποχωρήσει από έναν Αγώνα Σύνθετων Αγωνισμάτων σύμφωνα με το Άρθρο 6.1.4, θα αναφέρεται στα αποτελέσματα ως DNS, αν δεν παρουσιάσθηκε στην εκκίνηση του πρώτου χρονικά αγωνίσματος. Αν ωστόσο παρουσιάσθηκε στην εκκίνηση του πρώτου χρονικά αγωνίσματος θα ισχύει το Άρθρο 39.10 των Τεχνικών Κανονισμών. Όποιος αθλητής δεν συμμορφωθεί με αυτήν τη διάταξη θα αποκλείεται από περαιτέρω συμμετοχή στο συγκεκριμένο αγώνισμα.

Η υγεία και η ασφάλεια όλων όσοι συμμετέχουν στον αγώνα είναι αντικείμενο υψηλής προτεραιότητας για την Παγκόσμια Ομοσπονδία, για τα υπόλοιπα διοικητικά σώματα και για τους διοργανωτές αγώνων. Η χρήση των εξειδικευμένων γνώσεων ενός προσώπου με κύρος και προσόντα στο ρόλο του Ιατρικού Εκπροσώπου είναι ουσιώδης για την εκτέλεση αυτών των σημαντικών καθηκόντων, ειδικά όταν αυτός (ή όποιοι έχουν εξουσιοδοτηθεί από αυτόν ή από τους Διοργανωτές), ανάμεσα στα άλλα καθήκοντα, έχει και την ευθύνη να αποσύρει έναν αθλητή από τον αγώνα, όταν αυτό κρίνεται αναγκαίο για ιατρικούς λόγους. Είναι σημαντικό να σημειωθεί ότι η εξουσία του Ιατρικού Εκπροσώπου (ή ενός ιατρού που ενεργεί κατ' απαίτηση αυτού ή στη θέση αυτού) ισχύει για όλα τα αγώνισμα.

Είναι ουσιαστικής σημασίας να υπάρχει ένα αξιόπιστο σύστημα επικοινωνίας και διαδικασίες ανάμεσα στον Ιατρικό Εκπρόσωπο (και σε εκείνους που έχουν εξουσιοδοτηθεί να ενεργούν αντί αυτού), στους Τεχνικούς Εκπροσώπους και στον Διευθυντή Αγώνων, ιδιαίτερα όσον αφορά τα καθήκοντα που περιγράφονται στα Άρθρα 6.1.3 και 6.1.4 των Κανονισμών Αγώνων, καθώς αυτά επηρεάζουν άμεσα τις λίστες εκκίνησης, τα αποτελέσματα και τη διαχείριση του αγώνα.

7. (Άρθρο 114) Εκπρόσωποι Αντι-Ντόπινγκ

Οι Εκπρόσωποι Αντι-Ντόπινγκ θα συνεργάζονται με τους Διοργανωτές ώστε να διασφαλίζουν ότι παρέχονται ικανοποιητικές εγκαταστάσεις για τη διενέργεια του ελέγχου ντόπινγκ. Θα είναι υπεύθυνοι για όλα τα θέματα που αφορούν τον έλεγχο ντόπινγκ.

8. (Άρθρο 115) Διεθνείς Τεχνικοί Αγωνοδίκες (ΙΤΟ)

- 8.1 Όταν ορίζονται ΙΤΟ, οι Τεχνικοί Εκπρόσωποι θα ορίζουν τον Επικεφαλής ΙΤΟ μεταξύ των ορισθέντων ΙΤΟ, αν δεν είχε οριστεί κάποιος προηγουμένως από το αρμόδιο σώμα. Όταν είναι εφικτό, ο Επικεφαλής ΙΤΟ, σε συνεργασία με τους Τεχνικούς Εκπροσώπους, θα ορίζει τουλάχιστον έναν ΙΤΟ για κάθε αγώνισμα του προγράμματος. Ο ΙΤΟ θα αποτελεί τον Έφορο κάθε αγωνίσματος στο οποίο έχει οριστεί.
- 8.2 Στους Αγώνες Δρόμου σε Ανώμαλο Έδαφος, Δρόμου σε Δημόσια Οδό, Ορεινού Δρόμου και Δρόμου Περιπέτειας, οι ΙΤΟ, αν έχουν διοριστεί, θα παρέχουν κάθε αναγκαία υποστήριξη προς τους Διοργανωτές. Είναι υποχρεωμένοι να είναι διαρκώς παρόντες όταν το αγώνισμα στο οποίο έχουν οριστεί βρίσκεται σε εξέλιξη. Θα πρέπει να διασφαλίζουν ότι η διεξαγωγή του αγώνα είναι σε πλήρη συμφωνία με τους Κανονισμούς, με τις ισχύουσες Τεχνικές Διατάξεις, καθώς και με τις σχετικές αποφάσεις που έχουν ληφθεί από τους Τεχνικούς Εκπροσώπους. Ο ΙΤΟ θα αποτελεί τον Έφορο κάθε αγωνίσματος στο οποίο έχει οριστεί.

Λεπτομερέστερες πληροφορίες παρέχονται στις Οδηγίες για τους ΙΤΟ, οι οποίες μπορούν να μεταφορτωθούν από τον ιστότοπο της Παγκόσμιας Ομοσπονδίας.

9. (Άρθρο 116) Διεθνείς Κριτές Βάδην (IRWJ)

Οι Κριτές Βάδην που ορίζονται σε όλους τους Διεθνείς Αγώνες που εμπίπτουν στην παράγραφο 1.1 του ορισμού για τους Διεθνείς Αγώνες πρέπει υποχρεωτικά να είναι Διεθνείς Κριτές Βάδην Επιπέδου Παγκόσμιας Ομοσπονδίας.

Σημ.: Οι Κριτές Βάδην που ορίζονται για τους Αγώνες που υπάγονται στις παραγράφους 1.2, 1.3, 1.5, 1.6, 1.7 και 1.10 του ορισμού για τους Διεθνείς Αγώνες θα είναι Διεθνείς Κριτές Βάδην είτε Επιπέδου Παγκόσμιας Ομοσπονδίας είτε Επιπέδου Ηπείρου..

10. (Άρθρο 117) Διεθνείς Μετρητές Διαδρομής σε Δημόσια Οδό

Σε όλους τους Διεθνείς Αγώνες, θα ορίζεται ένας Διεθνής Μετρητής Διαδρομής σε Δημόσια Οδό για να επαληθεύει τις διαδρομές επί των οποίων διεξάγονται οι Αγώνες σε Δημόσια Οδό, είτε εξ ολοκλήρου είτε μερικώς έξω από το στάδιο.

Ο μετρητής της διαδρομής θα είναι μέλος της Επιτροπής των Διεθνών Μετρητών Διαδρομών σε Δημόσια Οδό (Κατηγορίας "Α" ή "Β") της Παγκόσμιας Ομοσπονδίας και της AIMS.

Η διαδρομή θα πρέπει να μετριέται αρκετό καιρό πριν από τον αγώνα.

Ο μετρητής θα ελέγχει και θα πιστοποιεί τη διαδρομή αν την θεωρεί ότι είναι σε συμφωνία με τους Κανονισμούς για τους Αγώνες σε Δημόσια Οδό (βλ. Άρθρα 55.2, 55.3 και 54.11 των Τεχνικών Κανονισμών και τις αντίστοιχες Σημειώσεις). Επίσης θα διασφαλίζει τη συμμόρφωση με τα Άρθρα 31.20 και 31.21 των Κανονισμών Αγώνων στην περίπτωση επίτευξης Παγκόσμιου Ρεκόρ.

Θα συνεργάζεται με τους Διοργανωτές στις ρυθμίσεις της διαδρομής και θα παρακολουθεί από κοντά τη διεξαγωγή του αγώνα δρόμου για να διασφαλίζει ότι η διαδρομή που καλύπτεται από τους αθλητές αντιστοιχεί στην ίδια διαδρομή που μετρήθηκε και εγκρίθηκε. Θα παρέχει ένα κατάλληλο πιστοποιητικό προς τον Τεχνικό Εκπρόσωπο (ή τους Εκπροσώπους).

11. (Άρθρο 118) Διεθνείς Αφέτες και Διεθνείς Κριτές Φώτο-Φίνις

Σε όλους τους αγώνες που υπάγονται στις παραγράφους 1.1, 1.2, 1.3 και 1.6 του ορισμού για τους Διεθνείς Αγώνες και που διεξάγονται εντός σταδίου, θα ορίζονται ένας Διεθνής Αφέτης και ένας Διεθνής Κριτής Φώτο-Φίνις, κατά περίπτωση από το Διοικητικό Συμβούλιο της Παγκόσμιας Ομοσπονδίας, την αρμόδια Ομοσπονδία Ηπείρου ή το διοικητικό σώμα. Ο Διεθνής Αφέτης θα δίνει την εκκίνηση στους αγώνες δρόμου (και θα αναλαμβάνει οποιαδήποτε άλλα καθήκοντα) που του έχουν ανατεθεί από τον Τεχνικό Εκπρόσωπο (ή Εκπροσώπους) και θα επιβλέπει τον έλεγχο και τη λειτουργία του Πληροφοριακού Συστήματος Εκκίνησης. Ο Διεθνής Κριτής Φώτο-Φίνις θα επιβλέπει όλες τις λειτουργίες του Φώτο-Φίνις και θα αποτελεί τον Επικεφαλής Κριτή Φώτο-Φίνις.

Λεπτομερέστερες πληροφορίες παρέχονται στις Οδηγίες για την Εκκίνηση και στις Οδηγίες για το Φώτο Φίνις, οι οποίες μπορούν να μεταφορτωθούν από τον ιστότοπο της Παγκόσμιας Ομοσπονδίας.

Σημειώνεται ότι ενώ ο Διεθνής Κριτής Φώτο-Φίνις ενεργεί ως ο Επικεφαλής Κριτής Φώτο-Φίνις στους αγώνες εκείνους στους οποίους ορίζεται, ενώ οι Διεθνείς Τεχνικοί Αγωνοδίκες (ΙΤΟ) ενεργούν ως Έφοροι, παραμένει η σαφής διάκριση στις αρμοδιότητες μεταξύ του Διεθνούς Αφέτη (IS) και των υπόλοιπων μελών της ομάδας εκκίνησης. Ενώ οι Διεθνείς Αφέτες (IS) αναλαμβάνουν όλες τις εξουσίες και τα καθήκοντα του Αφέτη όταν δίνουν την εκκίνηση σε όποιον αγώνα δρόμου έχουν οριστεί, δεν αντικαθιστούν τον Έφορο Εκκίνησης ούτε έχουν τη δύναμη να υπερισχύουν του Έφορου Εκκίνησης, όχι μόνον κατά τη στιγμή εκείνη (δηλ. της εκκίνησης), αλλά και σε καμία άλλη χρονική στιγμή.

12. (Άρθρο 119) Ελλανόδικος Επιτροπή

Σε όλους τους αγώνες που διοργανώνονται σύμφωνα με τις παραγράφους 1.1, 1.2, 1.3 και 1.6 του ορισμού για τους Διεθνείς Αγώνες, θα ορίζεται μια Ελλανόδικος Επιτροπή, η οποία θα πρέπει κανονικά να αποτελείται από τρία, πέντε ή επτά άτομα. Ένα από τα μέλη της θα είναι ο Πρόεδρος και άλλο ένα ο Γραμματέας. Εάν και όταν κρίνεται απαραίτητο, ο Γραμματέας θα μπορεί να είναι πρόσωπο που δεν περιλαμβάνεται στην Επιτροπή.

Στις περιπτώσεις που υπάρχει έφεση σχετική με το Άρθρο 54 των Τεχνικών Κανονισμών, τουλάχιστον ένα μέλος της Ελλανόδικου Επιτροπής θα είναι Διεθνής Κριτής Βάδην Επιπέδου Παγκόσμιας Ομοσπονδίας (ή Ηπείρου).

Τα Μέλη της Ελλανόδικου Επιτροπής δεν θα είναι ποτέ παρόντα κατά τη διάρκεια οποιονδήποτε συσκέψεων της Επιτροπής που αφορούν Ένσταση η οποία επηρεάζει, άμεσα ή έμμεσα, αθλητή που ανήκει στη δική τους Εθνική Ομοσπονδία. Ο προεδρεύων της Επιτροπής θα ζητάει από κάθε μέλος που επηρεάζεται από το Άρθρο αυτό να αποχωρεί, στην περίπτωση που το μέλος της Επιτροπής δεν το έχει ήδη πράξει από μόνο του. Το Διοικητικό Συμβούλιο της Παγκόσμιας Ομοσπονδίας ή το αρμόδιο διοικητικό σώμα θα ορίζουν ένα ή περισσότερα αναπληρωματικά μέλη της Επιτροπής για να αντικαθιστούν οποιοδήποτε μέλος ή μέλη της Επιτροπής που δεν μπορούν να συμμετάσχουν στην εκδίκαση μιας Ένστασης.

Επιπλέον, μια Ελλανόδικος Επιτροπή θα πρέπει να ορίζεται με παρόμοιο τρόπο και σε άλλους αγώνες, όταν οι διοργανωτές το θεωρούν ως επιθυμητό ή απαραίτητο για το συμφέρον της άρτιας διεξαγωγής των αγώνων.

Η πρωταρχική αρμοδιότητα της Ελλανόδικου Επιτροπής θα είναι να επιλαμβάνεται όλων των ενστάσεων σύμφωνα με το Άρθρο 8 των Τεχνικών Κανονισμών, καθώς και οποιωνδήποτε ζητημάτων προκύψουν κατά τη διάρκεια του αγώνα, τα οποία παραπέμπονται σε αυτήν για να λάβει απόφαση.

13. (Άρθρο 120) Αγωνοδίκες της Διοργάνωσης

Οι Διοργανωτές ενός αγώνα ή και το αρμόδιο διοικητικό σώμα θα ορίζουν όλους τους αγωνοδίκες, σύμφωνα με τους Κανονισμούς του Μέλους στη Χώρα του οποίου διεξάγεται ο αγώνας και, στην περίπτωση των αγώνων που υπάγονται στις παραγράφους 1.1, 1.2, 1.3 και 1.6 του ορισμού για τους Διεθνείς Αγώνες, σύμφωνα με τους Κανονισμούς και τις διαδικασίες του αρμόδιου διοικητικού σώματος.

Ο παρακάτω κατάλογος περιλαμβάνει τους αγωνοδίκες που κρίνονται απαραίτητοι για τους μεγάλους Διεθνείς Αγώνες. Οι Διοργανωτές θα μπορούν, ωστόσο, να τροποποιούν αυτόν τον κατάλογο ανάλογα με τις τοπικές συνθήκες.

Αγωνοδίκες Γενικής Διεύθυνσης

- Ένας Διευθυντής Αγώνων (Competition Director, βλ. Άρθρο 14 των Κανονισμών Αγώνων)
- Ένας Αλυτάρχης (Meeting Manager) και επαρκής αριθμός βοηθών (βλ. Άρθρο 15 των Κανονισμών Αγώνων)
- Ένας Τεχνικός Διευθυντής (Technical Manager) και επαρκής αριθμός βοηθών (βλ. Άρθρο 16 των Κανονισμών Αγώνων)
- Ένας Διευθυντής Παρουσίασης Αγωνισμάτων (Event Presentation Manager, βλ. Άρθρο 17 των Κανονισμών Αγώνων)

Αγωνοδίκες του Αγώνα

- Ένας ή περισσότεροι Έφοροι για την Αίθουσα Κλήσης
- Ένας ή περισσότεροι Έφοροι για τα Αγωνίσματα Δρόμων
- Ένας ή περισσότεροι Έφοροι για τα Αγωνίσματα Κονίστρας
- Ένας ή περισσότεροι Έφοροι για τα Σύνθετα Αγωνίσματα
- Ένας ή περισσότεροι Έφοροι για τα αγωνίσματα εκτός σταδίου
- Ένας ή περισσότεροι Έφοροι Βίντεο
- Ένας Επικεφαλής Κριτής και επαρκής αριθμός Κριτών για τα Αγωνίσματα Δρόμων εντός Σταδίου (βλ. Άρθρο 19 των Κανονισμών Αγώνων)
- Ένας Επικεφαλής Κριτής και επαρκής αριθμός Κριτών για καθένα από τα Αγωνίσματα Κονίστρας (βλ. Άρθρο 19 των Κανονισμών Αγώνων)
- Ένας Επικεφαλής Κριτής, επαρκής αριθμός βοηθών και πέντε Κριτές για κάθε Αγώνισμα Βάδην εντός Σταδίου (βλ. Άρθρο 54 των Τεχνικών Κανονισμών)
- Ένας Επικεφαλής Κριτής, επαρκής αριθμός βοηθών και οκτώ Κριτές για κάθε Αγώνισμα Βάδην σε Δημόσια Οδό (βλ. Άρθρο 54 των Τεχνικών Κανονισμών)
- Άλλοι αγωνοδίκες για τα Αγωνίσματα Βάδην, ανάλογα με τις ανάγκες, στους οποίους συμπεριλαμβάνονται Σημειωτές, χειριστές του Πίνακα Παρατηρήσεων κλπ. (βλ. Άρθρο 54 των Τεχνικών Κανονισμών)

- Ένας Επικεφαλής Επόπτης και επαρκής αριθμός Εποπτών (βλ. Άρθρο 20 των Κανονισμών Αγώνων)
- Ένας Επικεφαλής Χρονομέτρης και επαρκής αριθμός Χρονομετρών (βλ. Άρθρο 21 των Κανονισμών Αγώνων)
- Ένας Επικεφαλής Κριτής Φώτο-Φίνις και επαρκής αριθμός βοηθών (βλ. Άρθρο 21 αυτών των Κανονισμών και Άρθρο 19 των Τεχνικών Κανονισμών)
- Ένας Επικεφαλής Κριτής Χρονομέτρησης με Αναμεταδότες και επαρκής αριθμός βοηθών (βλ. Άρθρο 21 αυτών των Κανονισμών και Άρθρο 19 των Τεχνικών Κανονισμών)
- Ένας Συντονιστής Εκκίνησης και επαρκής αριθμός από Αφέτες και Αφέτες Ανάκλησης (βλ. Άρθρο 22 των Κανονισμών Αγώνων)
- Βοηθοί Αφέτη (βλ. Άρθρο 23 των Κανονισμών Αγώνων)
- Ένας Επικεφαλής Σημειωτής Στροφών και επαρκής αριθμός από Σημειωτές Στροφών (βλ. Άρθρο 24 των Κανονισμών Αγώνων)
- Ένας Γραμματέας Αγώνων και επαρκής αριθμός βοηθών (βλ. Άρθρο 25 των Κανονισμών Αγώνων)
- Ένας Υπεύθυνος του Κέντρου Τεχνικών Πληροφοριών (ΤΙC) και επαρκής αριθμός βοηθών (βλ. Άρθρο 25.5 των Κανονισμών Αγώνων)
- Ένας Επικεφαλής Έφορος Τάξης και επαρκής αριθμός από Έφορους Τάξης (βλ. Άρθρο 26 των Κανονισμών Αγώνων)
- Χειριστές Ανεμομέτρου (βλ. Άρθρο 27 των Κανονισμών Αγώνων)
- Ένας Επικεφαλής Κριτής Μετρήσεων (Ηλεκτρονικών Συστημάτων) και επαρκής αριθμός βοηθών (βλ. Άρθρο 28 των Κανονισμών Αγώνων)
- Ένας Επικεφαλής Κριτής Αίθουσας Κλήσης και επαρκής αριθμός από Κριτές Αίθουσας Κλήσης (βλ. Άρθρο 29 των Κανονισμών Αγώνων)
- Επίτροπος Διαφημίσεων (βλ. Άρθρο 30 των Κανονισμών Αγώνων)

Πρόσθετοι Αγωνοδίκες

- Εκφωνητές
- Στατιστικοί
- Ιατροί
- Συνοδοί για τους Αθλητές, τους Επίσημους και τους Εκπροσώπους του Τύπου

Οι Έφοροι και οι Επικεφαλής Κριτές θα πρέπει να φορούν διακριτική ενδυμασία ή έμβλημα. Αν κριθεί αναγκαίο, θα υπάρχει δυνατότητα να ορίζονται βοηθοί. Θα πρέπει ωστόσο να ληφθεί μέριμνα ώστε στον Αγωνιστικό Χώρο να βρίσκονται όσο το δυνατόν λιγότεροι αγωνοδίκες και λοιπά πρόσωπα.

Ο αριθμός των αγωνοδικών που ορίζονται σε έναν αγώνα θα πρέπει να είναι επαρκής ώστε να διασφαλίζει ότι τα απαιτούμενα καθήκοντα εκτελούνται και σωστά και αποτελεσματικά, και επίσης να διασφαλίζει ότι παρέχεται επαρκής χρόνος ανάπαυσης αν ο αγώνας διαρκεί πολλές ώρες εντός μιας ημέρας ή αρκετές συνεχόμενες ημέρες. Πρέπει όμως επίσης οπωσδήποτε να ληφθεί μέριμνα να μην ορίζονται υπερβολικά πολλοί αγωνοδίκες, για να μην προκαλείται αταξία στον αγωνιστικό χώρο ούτε συνωστισμός από πλεονάζον προσωπικό. Σε ολόένα και περισσότερες διοργανώσεις, κάποια καθήκοντα που έως τώρα εκτελούνταν από επιτόπου αγωνοδίκες, “αντικαθίστανται” από την τεχνολογία, και εκτός από τις περιπτώσεις που φυσιολογικά απαιτείται ανθρώπινη υποστηρικτική παρουσία, αυτό χρειάζεται να λαμβάνεται υπόψη όταν ορίζονται αγωνοδίκες.

Σημείωση για την Ασφάλεια

Οι Έφοροι και οι αγωνοδίκες στα αγωνίσματα κλασικού αθλητισμού επιτελούν πολλές σημαντικές λειτουργίες, καμία όμως δεν είναι σημαντικότερη από το ρόλο τους στο να εγγυώνται την ασφάλεια όλων των εμπλεκομένων. Ο αγωνιστικός χώρος είναι ένα επικίνδυνο μέρος. Τα βαριά και αιχμηρά όργανα που χρησιμοποιούνται στις ρίψεις αποτελούν μεγάλο κίνδυνο για όλους όσοι βρίσκονται εντός της τροχιάς τους. Οι αθλητές που τρέχουν με μεγάλη ταχύτητα είτε στον κυρίως στίβο είτε σε διαδρόμους φοράς μπορούν να τραυματιστούν οι ίδιοι αλλά και να τραυματίσουν οποιονδήποτε συγκρουστεί μαζί τους. Οι αθλητές που αγωνίζονται στα άλματα, συχνά προσγειώνονται με απρόσμενο ή άτσαλο τρόπο. Οι καιρικές ή και άλλες συνθήκες μπορούν να καταστήσουν τις αθλητικές εκδηλώσεις μη ασφαλείς, είτε προσωρινά είτε για μεγαλύτερο χρονικό διάστημα.

Έχουν καταγραφεί περιπτώσεις όπου αθλητές, αγωνοδίκες, φωτογράφοι και άλλοι έχουν τραυματιστεί (ορισμένες φορές θανάσιμα) σε ατυχήματα που συνέβησαν μέσα ή κοντά στους αγωνιστικούς και προπονητικούς χώρους. Πολλοί από αυτούς τους τραυματισμούς θα μπορούσαν να είχαν αποφευχθεί.

Οι αγωνοδίκες υποχρεούνται πάντα να προσέχουν τους κινδύνους που συνδέονται αναπόσπαστα με τη φύση του αθλήματος. Επιβάλλεται να είναι διαρκώς σε εγρήγορση και να μην επιτρέπουν σε τίποτε να αποσπά την προσοχή τους. Ανεξάρτητα από το αξίωμα που κατέχουν, όλοι οι αγωνοδίκες έχουν την υποχρέωση να πράττουν ό,τι είναι δυνατόν ώστε να κάνουν τον αγωνιστικό χώρο ένα ασφαλέστερο μέρος. Όλοι οι αγωνοδίκες θα πρέπει να μεριμνούν για την ασφάλεια οποτεδήποτε και οπουδήποτε κι αν βρίσκονται στον αγωνιστικό χώρο, και θα πρέπει να παρεμβαίνουν όποτε το θεωρούν αναγκαίο ώστε να αποτρέψουν κάποιο ατύχημα, όταν κρίνουν ότι οι συνθήκες ή οι περιστάσεις θα μπορούσαν να προκαλέσουν ατύχημα. Η εγγύηση της ασφάλειας είναι υψίστης σημασίας – ακόμα περισσότερο και από την αυστηρή τήρηση των Κανονισμών του αγώνα. Στη σπάνια περίπτωση που αυτά τα δύο έρχονται σε σύγκρουση, θα επικρατεί πάντα η μέριμνα για την ασφάλεια.

14. (Άρθρο 121) Διευθυντής Αγώνων

Ο Διευθυντής Αγώνων θα σχεδιάζει την τεχνική οργάνωση του αγώνα σε συνεργασία με τον Τεχνικό Εκπρόσωπο (ή Εκπροσώπους), ανάλογα με την περίπτωση, θα διασφαλίζει ότι ο σχεδιασμός αυτός υλοποιείται και θα επιλύει κάθε τεχνικό πρόβλημα μαζί με τον Τεχνικό Εκπρόσωπο (ή Εκπροσώπους).

Θα καθοδηγεί την αλληλοεπαφή μεταξύ των συμμετεχόντων στον αγώνα και, μέσω του συστήματος ενδοεπικοινωνίας, θα είναι σε επαφή με όλους τους σημαντικούς αγωνοδίκες.

15. (Άρθρο 122) Αλυτάρχης

Ο Αλυτάρχης θα είναι υπεύθυνος για την σωστή διεξαγωγή του Αγώνα. Θα ελέγχει ότι όλοι οι αγωνοδίκες έχουν παρουσιαστεί για την ανάληψη των καθηκόντων τους, θα ορίζει αναπληρωματικούς όταν υπάρχει ανάγκη και θα έχει τη δικαιοδοσία να απομακρύνει από τη θέση του κάθε αγωνοδίκη που δεν συμμορφώνεται με τους Κανονισμούς. Σε συνεργασία με το διορισμένο Έφορο Τάξης, θα κανονίζει ώστε να επιτρέπεται η είσοδος μέσα στον κυρίως Αγωνιστικό Χώρο μόνον σε εξουσιοδοτημένα πρόσωπα.

Σημ.: Για αγώνες που διαρκούν περισσότερες από τέσσερις ώρες ή για περισσότερες από μία ημέρες, συνιστάται να διαθέτει ο Αλυτάρχης έναν επαρκή αριθμό από Βοηθούς Αλυτάρχες.

Ο Αλυτάρχης (ή οι Αλυτάρχες) υποχρεούται να είναι υπεύθυνος, υπό τις εντολές του Διευθυντή Αγώνων, και ακολουθώντας τις οδηγίες και τις αποφάσεις των Τεχνικών Εκπροσώπων, για οτιδήποτε συμβαίνει στον Αγωνιστικό Χώρο. Μέσα στο στάδιο, πρέπει υποχρεωτικά να κάθεται σε τέτοιο σημείο ώστε να μπορεί να παρατηρεί όλα όσα συμβαίνουν και να δίνει τις αναγκαίες οδηγίες. Υποχρεούται να έχει στην κατοχή του τον πλήρη κατάλογο με όλους τους διορισμένους αγωνοδίκες και να μπορεί να επικοινωνεί αποτελεσματικά με τους υπόλοιπους Διευθυντές, τους Εφόρους και τους Επικεφαλής Κριτές.

Ειδικά στους αγώνες που διαρκούν περισσότερες από μία ημέρες είναι πιθανόν κάπιοι κριτές να μην μπορούν να ασκήσουν τα καθήκοντά τους σε όλη τη διάρκεια των αγώνων. Ο Αλυτάρχης θα έχει στη διάθεσή του μια εφεδρεία από αγωνοδίκες, μέσα από τους οποίους θα μπορεί να επιλέξει τυχόν αντικαταστάτες, αν προκύψει ανάγκη. Ακόμη και αν όλοι οι αγωνοδίκες ενός αγωνίσματος είναι παρόντες, ο Αλυτάρχης θα πρέπει να διασφαλίζει ότι οι αγωνοδίκες εκτελούν σωστά τα καθήκοντά τους και εάν δεν είναι έτοιμοι, να τους αντικαθιστά.

Θα διασφαλίζει ότι οι Κριτές (και εκείνοι που τους βοηθούν) θα αποχωρούν από τον αγωνιστικό χώρο μόλις ολοκληρωθεί το αγώνισμά τους ή όταν η συμπληρωματική εργασία τους τελειώσει.

16. (Άρθρο 123) Τεχνικός Διευθυντής

16.1 Ο Τεχνικός Διευθυντής θα είναι υπεύθυνος για να διασφαλίζει ότι:

- 16.1.1 ο στίβος, οι διάδρομοι φοράς, οι βαλβίδες, τα τόξα, οι τομείς και τα σκάμματα για τα Αγωνίσματα Κονίστρας, καθώς και όλος ο εξοπλισμός και τα όργανα είναι εναρμονισμένα με τα Άρθρα·
- 16.1.2 η τοποθέτηση και η απομάκρυνση του εξοπλισμού και των οργάνων γίνεται σύμφωνα με τον τεχνικό οργανωτικό σχεδιασμό του αγώνα, όπως έχει εγκριθεί από τον Τεχνικό Εκπρόσωπο (ή Εκπροσώπους)·
- 16.1.3 η τεχνική παρουσίαση στους χώρους των αγωνισμάτων γίνεται σύμφωνα με το σχεδιασμό αυτό·
- 16.1.4 ο έλεγχος και η σήμανση όλων των προσωπικών οργάνων που επιτρέπονται στον αγώνα είναι σύμφωνα με το Άρθρο 32.2 των Τεχνικών Κανονισμών· και
- 16.1.5 έχει λάβει την αναγκαία πιστοποίηση ή ότι έχει ενημερωθεί για την ύπαρξή της, σύμφωνα με το Άρθρο 10.1 των Τεχνικών Κανονισμών πριν από τον αγώνα.

Ο Τεχνικός Διευθυντής ενεργεί υπό τις εντολές του Διευθυντή Αγώνων ή του Αλυτάρχη, αλλά ένας πεπειραμένος Τεχνικός Διευθυντής θα διεκπεραιώνει το μεγαλύτερο μέρος των καθηκόντων του χωρίς καθοδήγηση ή επίβλεψη. Υποχρεούται να είναι ανά πάσα στιγμή

διαθέσιμος για όποιον θέλει να επικοινωνήσει μαζί του. Αν ένας Έφορος ή ένας Επικεφαλής Κριτής Αγωνισμάτων Κονίστρας διαπιστώσει ότι στον χώρο που διεξάγεται (ή πρόκειται να διεξαχθεί) ένα αγώνισμα χρειάζεται να γίνουν τροποποιήσεις ή βελτιώσεις, πρέπει υποχρεωτικά να αναφέρει το θέμα στον Αλυτάρχη, ο οποίος θα ζητάει από τον Τεχνικό Διευθυντή να προβαίνει στις απαραίτητες ενέργειες. Επίσης, όταν ένας Έφορος πιστεύει ότι είναι αναγκαίο να γίνει αλλαγή στο χώρο διεξαγωγής ενός αγωνίσματος (Άρθρο 25.20 των Τεχνικών Κανονισμών), θα ενεργεί με τον ίδιο τρόπο μέσω του Αλυτάρχη, ο οποίος θα μεταφέρει το αίτημα στον Τεχνικό Διευθυντή για να υλοποιήσει ο ίδιος, ή να δώσει εντολή σε άλλους να υλοποιήσουν, την επιθυμία του Εφόρου. Όλοι οι εμπλεκόμενοι οφείλουν να έχουν στη μνήμη τους ότι ούτε η δύναμη του ανέμου ούτε η αλλαγή της κατεύθυνσής του αποτελούν επαρκείς αιτίες για την αλλαγή του χώρου του αγώνα.

Από τη στιγμή που ο Διευθυντής Αγώνων, ή για τις διεθνείς διοργανώσεις οι Τεχνικοί Εκπρόσωποι, έχει εγκρίνει τον κατάλογο με τα όργανα που πρόκειται να χρησιμοποιηθούν κατά τη διάρκεια των αγωνισμάτων, ο Τεχνικός Διευθυντής θα προετοιμάζει, θα παραγγέλνει και θα παραλαμβάνει τα διάφορα όργανα. Στην περίπτωση της παραλαβής, αυτός ή η ομάδα του πρέπει τότε υποχρεωτικά να ελέγχουν πολύ προσεκτικά το βάρος και τις διαστάσεις των οργάνων, καθώς και όλα τα προσωπικά όργανα που επιτρέπονται και παραδίδονται, ώστε να πληρούν τους Κανονισμούς. Έχει υποχρέωση επίσης να διασφαλίζει ότι τηρείται το Άρθρο 31.17.4 των Κανονισμών Αγώνων τόσο με ορθό όσο και με αποτελεσματικό τρόπο στην περίπτωση κατάρριψης Ρεκόρ.

Όσον αφορά τα όργανα ρίψεων, οι οδηγίες προς τους κατασκευαστές σχετικά με το εύρος του εξοπλισμού που πρόκειται να παραδώσουν στους Διοργανωτές αφαιρέθηκαν από τους Κανονισμούς το 2017 και μεταφέρθηκαν στα έγγραφα που σχετίζονται με το σύστημα πιστοποίησης της Παγκόσμιας Ομοσπονδίας. Οι Τεχνικοί Διευθυντές θα πρέπει ωστόσο να εφαρμόζουν αυτές τις οδηγίες όταν αποδέχονται τον καινούριο εξοπλισμό από τους προμηθευτές, αλλά δεν θα πρέπει να απορρίπτουν όργανα που παραδόθηκαν προς χρήση για τον αγώνα ή χρησιμοποιήθηκαν σε αυτόν επειδή δεν πληρούσαν το εύρος αυτό. Για το θέμα αυτό, το πιο κρίσιμο σημείο είναι το ελάχιστο βάρος.

17. (Άρθρο 124) Διευθυντής Παρουσίασης Αγωνισμάτων

Ο Διευθυντής Παρουσίασης Αγωνισμάτων θα σχεδιάζει, από κοινού με τον Διευθυντή Αγώνων, τις ρυθμίσεις για την παρουσίαση των αγωνισμάτων σε έναν αγώνα, σε συνεργασία με τον Οργανωτικό και Τεχνικό Εκπρόσωπο (ή Εκπροσώπους), όπως και όταν οι περιστάσεις το απαιτούν. Θα διασφαλίζει ότι ο σχεδιασμός υλοποιείται, επιλύοντας κάθε σχετικό πρόβλημα μαζί με τον Διευθυντή Αγώνων και τον αρμόδιο Εκπρόσωπο (ή Εκπροσώπους). Θα διευθύνει επίσης την επικοινωνία μεταξύ των μελών της ομάδας παρουσίασης των αγωνισμάτων, χρησιμοποιώντας το σύστημα ενδοεπικοινωνίας για να έρχεται σε επαφή με καθένα μέλος της ομάδας.

Θα διασφαλίζει ότι, μέσω των ανακοινώσεων και της διαθέσιμης τεχνολογίας, οι θεατές θα ενημερώνονται για τις πληροφορίες σχετικά με τους αθλητές που λαμβάνουν μέρος σε κάθε αγώνισμα, στις οποίες περιλαμβάνονται οι λίστες εκκίνησης, τα προσωρινά και τα τελικά αποτελέσματα. Τα επίσημα αποτελέσματα (κατάταξη, χρόνοι, ύψη, αποστάσεις και βαθμοί) κάθε αγωνίσματος θα πρέπει να ανακοινώνονται τη συντομότερη δυνατή χρονική στιγμή μετά τη λήψη της πληροφόρησης.

Στους αγώνες που διεξάγονται σύμφωνα με την παράγραφο 1.1. του ορισμού για τους Διεθνείς Αγώνες, οι Αγγλόφωνοι και οι Γαλλόφωνοι εκφωνητές θα διορίζονται από το Διοικητικό Συμβούλιο της Παγκόσμιας Ομοσπονδίας.

Ο Διευθυντής Παρουσίασης Αγώνων (ΔΠΑ) δεν έχει μόνον την ευθύνη να σχεδιάζει, να καθοδηγεί και να συντονίζει μια παραγωγή που αφορά την παρουσίαση όλων των δραστηριοτήτων που λαμβάνουν χώρα εντός παιδιάς, αλλά επίσης και να ενσωματώνει αυτές τις δραστηριότητες στο ψυχαγωγικό πρόγραμμα που πρόκειται να παρουσιασθεί στους θεατές μέσα στο στάδιο. Ο τελικός στόχος της δουλειάς του είναι να δημιουργήσει μια ενημερωτική, ψυχαγωγική, ζωηρή και ελκυστική παραγωγή του προγράμματος που πρόκειται να προσφερθεί στους θεατές. Για να επιτύχει αυτόν τον στόχο είναι σημαντικό να διαθέτει μια ομάδα και τον απαραίτητο εξοπλισμό για να φέρει εις πέρας την εργασία του. Ο ΔΠΑ είναι το πρόσωπο που είναι υπεύθυνο να συντονίζει τις δραστηριότητες της ομάδας παρουσίασης αγωνισμάτων που εργάζεται μέσα κι έξω από τον αγωνιστικό χώρο έχοντας σχέση με το ρόλο αυτό, και στην οποία περιλαμβάνονται ενδεικτικά οι Εκφωνητές, οι Χειριστές του Πίνακα Αποτελεσμάτων και της Βιντεοοθόνης, οι Τεχνικοί Ήχου και Εικόνας και οι συνοδοί της Τελετής Απονομής.

Για όλους σχεδόν τους αγώνες, ο εκφωνητής είναι απαραίτητος. Πρέπει υποχρεωτικά να κάθεται σε τέτοιο σημείο ώστε να παρακολουθεί σωστά τον αγώνα και κατά προτίμηση κοντά στον Διευθυντή Αγώνων ή αλλιώς σε άμεση επικοινωνία με αυτόν ή με τον Διευθυντή Παρουσίασης Αγώνων, όταν αυτός έχει διοριστεί.

18. (Άρθρο 125) Έφοροι

18.1 Ένας ή περισσότεροι Έφοροι, ανάλογα με την περίπτωση, θα ορίζονται για την Αίθουσα Κλήσης, για τα Αγωνίσματα Δρόμων, για τα Αγωνίσματα Κονίστρας, για τα Σύνθετα Αγωνίσματα και για τους Αγώνες Δρόμου και Βάδην εκτός σταδίου. Όταν οι περιστάσεις το απαιτούν, θα ορίζονται επίσης ένας ή περισσότεροι Έφοροι Βίντεο. Ο Έφορος που έχει οριστεί να επιβλέπει τις εκκινήσεις ονομάζεται επισήμως Έφορος Εκκίνησης.

Ο Έφορος ή οι Έφοροι Βίντεο θα εκτελούν τα καθήκοντά τους μέσα από μια Αίθουσα Ελέγχου Βίντεο, θα πρέπει να συμβουλευονται τους υπόλοιπους Εφόρους και θα είναι σε επικοινωνία με αυτούς.

Στις διοργανώσεις που ο αριθμός των διαθέσιμων αγωνοδικών είναι επαρκής ώστε να έχουν οριστεί περισσότεροι από ένας Έφοροι για τα αγωνίσματα δρόμων, συνιστάται ιδιαίτερα να ορίζεται ο ένας από αυτούς ως ο Έφορος Εκκίνησης. Διευκρινίζεται ότι ο Έφορος Εκκίνησης στις περιπτώσεις αυτές θα πρέπει να ασκεί την πλήρη εξουσία που έχει ένας Έφορος όσον αφορά την εκκίνηση και δεν απαιτείται να δίνει αναφορά σε κάποιον άλλο Έφορο δρόμων ούτε να ενεργεί μέσω αυτού κατά την εκτέλεση των καθηκόντων του.

Ωστόσο, όταν μόνον ένας Έφορος είναι διορισμένος να επιβλέπει τους αγώνες δρόμου μιας συγκεκριμένης διοργάνωσης, και λαμβάνοντας υπόψη την εξουσία που διαθέτει, συνιστάται ιδιαίτερα να τοποθετείται ο Έφορος στον χώρο της εκκίνησης, κατά τη διάρκεια κάθε εκκίνησης (τουλάχιστον για εκείνα τα αγωνίσματα που χρησιμοποιούν συσπειρωτική εκκίνηση) ώστε να παρατηρεί κάθε πιθανό πρόβλημα που μπορεί να προκύψει και να λαμβάνει κάθε απόφαση που είναι αναγκαία για να το επιλύσει. Αυτό θα γίνεται ευκολότερο όταν χρησιμοποιείται πληροφοριακό σύστημα εκκίνησης πιστοποιημένο από την Παγκόσμια Ομοσπονδία.

Αν αυτό δεν είναι εφικτό, και αν ο Έφορος δεν προλαβαίνει να τοποθετήσει τον εαυτό του στην ίδια ευθεία με τη γραμμή τερματισμού μετά τη διαδικασία εκκίνησης (όπως συμβαίνει στα 100 μ., στα 100 μ./ 110 μ. εμπόδια και στα 200 μ.), και προβλέποντας την πιθανή ανάγκη να χρειάζεται να αποφασίσει ο Έφορος για τις θέσεις κατάταξης, μια καλή λύση είναι να ορίζεται ο Συντονιστής Εκκίνησης (ο οποίος θα πρέπει να έχει μακροχρόνια εμπειρία ως αφέτης) να αναλαμβάνει την εκτέλεση και των καθηκόντων του Έφορου Εκκίνησης.

- 18.2 Οι Έφοροι θα διασφαλίζουν ότι τηρούνται οι Κανονισμοί και οι Διατάξεις (και οι υπόλοιπες διατάξεις για κάθε συγκεκριμένο αγώνα). Θα εκδικάζουν κάθε ένσταση ή αντίρρηση που αφορά τη διεξαγωγή του αγώνα και θα αποφασίζουν για όλα τα ζητήματα που μπορεί να προκύψουν κατά τη διάρκεια του αγώνα (στον οποίον περιλαμβάνεται ό,τι γίνεται στο Προθερμαντήριο, στην Αίθουσα Κλήσης και, μετά τον αγώνα, μέχρι και την Τελετή Απονομής) και για τα οποία δεν υπάρχει κάποια πρόβλεψη σε αυτά τους Κανονισμούς (ή σε οποιεσδήποτε ισχύουσες Διατάξεις), και ανάλογα με την περίπτωση ή την ανάγκη σε συνεργασία με τους Τεχνικούς Εκπροσώπους.

Ο Έφορος δεν θα ενεργεί ως Κριτής ή ως Επόπτης, αλλά θα μπορεί να λαμβάνει κάθε μέτρο ή απόφαση σύμφωνα με τους Κανονισμούς που να βασίζεται στις δικές του παρατηρήσεις και θα μπορεί να αναιρεί την απόφαση ενός Κριτή.

Σημ.: Για το σκοπό αυτού του Άρθρου και των ισχυουσών διατάξεων, στις οποίες περιλαμβάνονται οι Διατάξεις για την Εμπορική Προώθηση (Μάρκετινγκ) και τις Διαφημίσεις, θεωρείται ότι η Τελετή Απονομής τελειώνει οριστικά όταν ολοκληρωθούν όλες οι άμεσα σχετιζόμενες με αυτήν δραστηριότητες (όπως είναι οι φωτογραφήσεις, ο γύρος θριάμβου, η επικοινωνία με το κοινό κλπ.).

Θα πρέπει να δοθεί ιδιαίτερη σημασία στο ότι δεν είναι απαραίτητο να έχει λάβει ένας Έφορος την αναφορά ενός Κριτή ή ενός Επόπτη για να προχωρήσει σε μια ακύρωση. Ο Έφορος θα μπορεί ανά πάσα στιγμή να ενεργεί βάσει της δικής του άμεσης παρατήρησης.

Η παραπάνω Σημείωση θα πρέπει να ερμηνεύεται ότι περιλαμβάνει όλα τα ζητήματα που είναι επακόλουθα της Τελετής Απονομής ή σχετίζονται με αυτήν, και επίσης ότι ο Έφορος για το συγκεκριμένο αγώνισμα θα είναι υπεύθυνος για αυτά. Όταν οι Τελετές Απονομής γίνονται σε διαφορετική τοποθεσία ή σε διαφορετική αγωνιστική περίοδο, θα πρέπει να υπερισχύει η κοινή λογική και αν κρίνεται αναγκαίο, άλλος Έφορος θα πρέπει να αντικαθιστά τον αρχικό Έφορο του αγωνίσματος όταν αυτός δεν μπορεί πρακτικά να διαχειριστεί την κατάσταση. Βλ. επίσης και το σχόλιο μετά από το Άρθρο 5 των Κανονισμών Αγώνων.

- 18.3 Οι Έφοροι για τα Αγώνισμα Δρόμων Εντός Σταδίου και για τα αγώνισμα εκτός σταδίου θα έχουν τη δικαιοδοσία να αποφασίζουν για την κατάταξη σε έναν αγώνα δρόμου μόνον όταν οι Κριτές της διεκδικούμενης θέσης (ή θέσεων) αδυνατούν να καταλήξουν σε απόφαση. Δεν θα έχουν καμία δικαιοδοσία για θέματα που ανήκουν στην αρμοδιότητα του Επικεφαλής Κριτή των Αγωνισμάτων Βάδην.

Ο αρμόδιος Έφορος Δρόμων έχει τη δικαιοδοσία να αποφασίζει για όλα τα γεγονότα που σχετίζονται με τις εκκινήσεις αν δεν συμφωνεί με τις αποφάσεις που έλαβε η ομάδα εκκινήσεων, με την εξαίρεση των περιπτώσεων που αφορούν προφανή άκυρη εκκίνηση που καταγράφηκε από ένα Πληροφοριακό Σύστημα Εκκίνησης πιστοποιημένο από την Παγκόσμια Ομοσπονδία, εκτός κι αν για οποιονδήποτε λόγο ο Έφορος κρίνει ότι οι πληροφορίες που παρέχει το Σύστημα είναι εμφανώς ανακριβείς.

Ο Έφορος Σύνθετων Αγωνισμάτων θα έχει δικαιοδοσία στη διεξαγωγή του αγώνα των Σύνθετων Αγωνισμάτων και στη διεξαγωγή των αντίστοιχων ατομικών αγωνισμάτων που περιλαμβάνονται στον αγώνα Σύνθετων Αγωνισμάτων (εκτός από τα ζητήματα που σχετίζονται με τη δικαιοδοσία τους όταν έχει διοριστεί και είναι διαθέσιμος Έφορος Εκκίνησης).

- 18.4 Ο αρμόδιος Έφορος θα ελέγχει όλα τα τελικά αποτελέσματα, θα επιλαμβάνεται όλων των αμφισβητούμενων σημείων και σε συνεργασία με τον Επικεφαλής Κριτή Μετρήσεων (Ηλεκτρονικών Συστημάτων), όταν αυτός ορίζεται, θα επιβλέπει τις μετρήσεις των επιδόσεων που αποτελούν Ρεκόρ. Με την ολοκλήρωση κάθε αγωνίσματος, θα

συμπληρώνεται αμέσως το πινάκιο αποτελεσμάτων, θα υπογράφεται (ή θα εγκρίνεται με κάποιον άλλον τρόπο) από τον αρμόδιο Έφορο και θα παραδίδεται στο Γραμματέα των Αγώνων.

18.5 Ο αρμόδιος Έφορος θα έχει την εξουσία να προειδοποιεί ή να αποκλείει από τον αγώνα οποιονδήποτε αθλητή ή ομάδα σκυταλοδρομίας κρίνει ένοχους ότι επέδειξαν αντιαθλητική ή ανάρμοστη συμπεριφορά ή σύμφωνα με τα Άρθρα 6, 16.5, 17.14, 17.15.4, 25.5, 25.19, 54.7.4, 54.10.8 ή 55.8.8 των Τεχνικών Κανονισμών. Οι προειδοποιήσεις θα μπορούν να γνωστοποιούνται στον αθλητή με την επίδειξη κίτρινης κάρτας, ενώ ο αποκλεισμός με την επίδειξη κόκκινης κάρτας. Οι προειδοποιήσεις και οι αποκλεισμοί θα καταγράφονται στο πινάκιο αποτελεσμάτων και θα κοινοποιούνται στο Γραμματέα των Αγώνων και στους υπόλοιπους Εφόρους.

Για πειθαρχικές υποθέσεις, ο Έφορος της Αίθουσας Κλήσης έχει εξουσία που ξεκινάει από το Προθερμαντήριο και φθάνει έως και τον αγωνιστικό χώρο. Σε όλες τις υπόλοιπες περιπτώσεις, θα έχει εξουσία ο αρμόδιος Έφορος του αγωνίσματος στο οποίο ο αθλητής συμμετέχει ή συμμετείχε.

Ο αρμόδιος Έφορος (και όπου είναι εφικτό, αφού συμβουλευθεί τον Διευθυντή Αγώνων) θα μπορεί να προειδοποιεί ή να απομακρύνει κάθε άλλο πρόσωπο από τον αγωνιστικό χώρο (ή από κάθε άλλον χώρο που σχετίζεται με τον αγώνα, όπως είναι το Προθερμαντήριο, η Αίθουσα Κλήσης και ο χώρος που κάθονται οι προπονητές), το οποίο επιδεικνύει αντιαθλητική ή ανάρμοστη συμπεριφορά ή το οποίο παρέχει σε αθλητές βοήθεια που δεν επιτρέπεται από τους Κανονισμούς.

Σημ. (i): Ο Έφορος θα μπορεί, όταν οι περιστάσεις το δικαιολογούν, να αποκλείει έναν αθλητή χωρίς να του έχει δοθεί προειδοποίηση. (Βλ. επίσης Σημείωση στο Άρθρο 6.2 των Τεχνικών Κανονισμών).

Σημ. (ii): Ο Έφορος για τα αγωνίσματα εκτός σταδίου θα δίνει μια προειδοποίηση πριν από την ακύρωση, οπουδήποτε αυτό είναι εφικτό (π.χ. σύμφωνα με τα Άρθρα 6, 54.10 ή 55.8 των Τεχνικών Κανονισμών). Αν υπάρξει ένσταση κατά της απόφασης του Εφόρου, θα ισχύει το Άρθρο 8 των Τεχνικών Κανονισμών.

Σημ. (iii): Όταν αποκλείεται ένας αθλητής ή μια ομάδα σκυταλοδρομίας από τον αγώνα με βάση το Άρθρο αυτό, αν ο Έφορος είναι ενήμερος ότι ο αθλητής ή η ομάδα έχει ήδη αντικρύσει μία κίτρινη κάρτα, θα πρέπει να δείχνει δεύτερη κίτρινη κάρτα και αμέσως μετά μια κόκκινη κάρτα.

Σημ. (iv): Αν ο Έφορος δείξει κίτρινη κάρτα αλλά δεν είναι ενήμερος ότι ο αθλητής έχει δεχθεί προηγουμένως άλλη κίτρινη κάρτα, μόλις ενημερωθεί επί αυτού, η νέα κίτρινη κάρτα θα θεωρείται ότι επιφέρει την ίδια συνέπεια σαν να έχει δοθεί σε συνδυασμό με κόκκινη κάρτα. Ο αρμόδιος Έφορος θα προβαίνει αμέσως στην ενέργεια να ενημερώσει τον αθλητή ή την ομάδα του για τον αποκλεισμό.

Τα παρακάτω βασικά σημεία έχουν σκοπό να παρέχουν καθοδήγηση και σαφήνεια όσον αφορά τον τρόπο με τον οποίον οι κάρτες δείχνονται και καταγράφονται:

(1) Οι κίτρινες και οι κόκκινες κάρτες μπορούν να δίνονται είτε για πειθαρχικούς λόγους (με παραπομπή κυρίως στο Άρθρο 18.5 των Κανονισμών Αγώνων και το Άρθρο 7.2 των Τεχνικών Κανονισμών) είτε για τεχνικές παραβάσεις.

(2) Ενώ είναι φυσιολογικό και συνήθως αναμενόμενο ότι μια κίτρινη κάρτα θα πρέπει να δίνεται πριν από μια κόκκινη, υπάρχει η πρόβλεψη ότι στις περιπτώσεις ιδιαίτερα κακής αντιαθλητικής

ή ανάρμοστης συμπεριφοράς θα μπορεί να δίνεται απευθείας κόκκινη κάρτα. Θα πρέπει πάντως να σημειωθεί ότι ο αθλητής ή η ομάδα σκυταλοδρομίας έχουν σε κάθε περίπτωση το δικαίωμα να υποβάλλουν ένσταση κατά μιας τέτοιας απόφασης προς την Ελληνόδοκο Επιτροπή.

(3) Θα υπάρχουν επίσης και ορισμένες περιπτώσεις κατά τις οποίες δεν είναι αποτελεσματικό ή ούτε καν λογικό να έχει δειχθεί κίτρινη κάρτα. Για παράδειγμα η σημείωση στο Άρθρο 6.2 των Τεχνικών Κανονισμών επιτρέπει συγκεκριμένα την απευθείας χρήση κόκκινης κάρτας εάν αυτή δικαιολογείται από τις περιπτώσεις που καλύπτει το Άρθρο 6.3.1 των Τεχνικών Κανονισμών, όπως είναι η καθοδήγηση στο ρυθμό τρεξίματος (racing) σε αγώνες δρόμου.

(4) Μια παρόμοια κατάσταση θα μπορούσε επίσης να προκύψει όταν ένας Έφορος επιδείξει κίτρινη κάρτα και ο αθλητής ή η ομάδα σκυταλοδρομίας αντιδράσουν με τέτοιο ανάρμοστο τρόπο που να δικαιολογεί τότε την άμεση επίδειξη κόκκινης κάρτας. Δεν έχει σημασία να έχουν καταγραφεί δύο εντελώς διαφορετικές και με χρονική απόσταση μεταξύ τους περιπτώσεις ανάρμοστης συμπεριφοράς.

(5) Όπως ακριβώς προβλέπει η Σημείωση (iii), στις περιπτώσεις που ο Έφορος είναι ενήμερος ότι ο εμπλεκόμενος αθλητής ή η ομάδα σκυταλοδρομίας έχουν ήδη δεχθεί κίτρινη κάρτα κατά τη διάρκεια του αγώνα και προτίθεται να τους δείξει κόκκινη κάρτα, ο Έφορος θα πρέπει πρώτα να δείξει δεύτερη κίτρινη κάρτα και μετά την κόκκινη. Ωστόσο, αν ο Έφορος δεν δείξει τη δεύτερη κίτρινη κάρτα, αυτό δεν θα ακυρώνει την επίδειξη της κόκκινης κάρτας.

(6) Στις περιπτώσεις που ο Έφορος δεν είναι ενήμερος ότι προϋπάρχει κίτρινη κάρτα και δείξει μόνον κίτρινη κάρτα, μόλις αυτό γίνει γνωστό, θα πρέπει να προβεί στις κατάλληλες ενέργειες για να ακυρωθεί ο αθλητής το συντομότερο δυνατό. Κατά κανόνα, αυτό θα πρέπει να γίνει από τον Έφορο που θα ενημερώνει είτε τον ίδιο τον αθλητή απευθείας είτε μέσω της ομάδας του.

(7) Στις περιπτώσεις σκυταλοδρομιών, οι κάρτες που αντικρύζουν ένα ή περισσότερα μέλη της ομάδας κατά τη διάρκεια οποιουδήποτε γύρου του αγωνίσματος θα προσμετρώνται εις βάρος της ομάδας. Κατά συνέπεια, εάν ένας αθλητής δεχθεί δύο κάρτες ή δύο διαφορετικοί αθλητές δεχθούν κίτρινη κάρτα σε οποιονδήποτε γύρο του ίδιου αγωνίσματος, η ομάδα θα θεωρείται ότι έχει δεχθεί κόκκινη κάρτα και θα ακυρώνεται. Οι κάρτες που επιδεικνύονται στους αγώνες σκυταλοδρομίας θα ισχύουν μόνον για την ομάδα και ποτέ για μεμονωμένους αθλητές.

18.6 Ο Έφορος θα μπορεί να αναθεωρεί μια απόφαση (είτε αυτή λήφθηκε την πρώτη στιγμή είτε κατά την εξέταση μιας ένστασης) βασισμένος σε οποιοδήποτε διαθέσιμο αποδεικτικό στοιχείο, με την προϋπόθεση ότι η νέα απόφαση εξακολουθεί να είναι εφαρμόσιμη. Κανονικά, μια τέτοια αναθεώρηση θα μπορεί να γίνεται μόνον πριν από την Τελετή Απονομής για το αντίστοιχο αγώνισμα ή πριν από κάθε εφαρμόσιμη απόφαση από την Ελληνόδοκο Επιτροπή.

Το Άρθρο αυτό αποσαφηνίζει ότι όπως η Ελληνόδοκος Επιτροπή (βλ. Άρθρο 8.9 των Τεχνικών Κανονισμών), έτσι και ένας Έφορος έχει τη δυνατότητα να αναθεωρεί μια απόφαση, και αυτό μπορεί να το κάνει εξίσου όταν η απόφαση αυτή λήφθηκε από τον ίδιο κατά την πρώτη στιγμή στο αγώνισμα ή όταν εκδόθηκε κατά την εκδίκαση μιας ένστασης που υποβλήθηκε προς αυτόν. Αυτή η επιλογή μπορεί να ληφθεί υπόψη ιδιαίτερα όταν εμφανίζονται σε σύντομο χρονικό διάστημα νέα αποδεικτικά στοιχεία, καθώς έτσι μπορεί να αποφευχθεί η ανάγκη για μια περισσότερο περίπλοκη ή πολυσύνθετη ένσταση προς την Ελληνόδοκο Επιτροπή. Πρέπει όμως να προσεχθούν οι χρονικοί περιορισμοί που ισχύουν σε μια τέτοια αναθεώρηση.

18.7 Αν κατά τη γνώμη του αρμόδιου Εφόρου, ανακύψουν σε οποιονδήποτε αγώνα περιστάσεις τέτοιες ώστε η δικαιοσύνη να απαιτεί ότι θα πρέπει να επαναληφθεί οποιοδήποτε αγώνισμα ή οποιοδήποτε τμήμα ενός αγωνίσματος, ο Έφορος θα έχει την εξουσία να κηρύσσει το αγώνισμα ή οποιοδήποτε τμήμα ενός αγωνίσματος ως μη

γενόμενο και να ορίζει ότι θα πρέπει να διεξαχθεί εκ νέου, είτε την ίδια ημέρα είτε σε κάποια μελλοντική ευκαιρία, όπως αυτός κρίνει. (Βλέπε επίσης και Άρθρα 8.4 και 17.2 των Τεχνικών Κανονισμών).

Θα πρέπει να δοθεί μεγάλη προσοχή από τους Εφόρους και τις Ελλανόδικους Επιτροπές ότι, με την εξαίρεση πολύ ειδικών περιπτώσεων, ένας αθλητής που δεν τερματίζει σε έναν αγώνα δρόμου δεν θα πρέπει να προκρίνεται σε επόμενο γύρο, ούτε να γίνεται δεκτός σε τυχόν επανάληψη ενός αγωνίσματος.

18.8 Όταν ένας αθλητής με φυσική αναπηρία συμμετέχει σε αγώνα που διεξάγεται σύμφωνα με τους Κανονισμούς αυτούς, ο αρμόδιος Έφορος θα μπορεί να ερμηνεύει κάθε σχετικό Άρθρο, ή να δικαιολογεί μια παρέκκλιση από αυτό (εκτός από το Άρθρο 6.3 των Τεχνικών Κανονισμών), κατά τρόπον ώστε να επιτρέπει τη συμμετοχή του αθλητή αυτού, υπό τον όρο ότι μια τέτοια παρέκκλιση δεν θα παρέχει στον αθλητή κανένα πλεονέκτημα έναντι των υπολοίπων αθλητών που συμμετέχουν στο ίδιο αγώνισμα. Σε περίπτωση που υπάρχει η παραμικρή αμφιβολία, ή αν η απόφαση αμφισβητείται, η υπόθεση θα παραπέμπεται στην Ελλανόδικο Επιτροπή.

Σημ.: Το Άρθρο αυτό δεν έχει πρόθεση να επιτρέψει τη συμμετοχή δρομέων οδηγών σε αθλητές με προβλήματα όρασης, εκτός κι αν αυτό προβλέπεται από τις διατάξεις ενός συγκεκριμένου αγώνα.

Το Άρθρο αυτό διευκολύνει τη συμμετοχή αθλητών με σωματική αναπηρία ώστε να αγωνίζονται σε αθλητικές συναντήσεις μαζί με αρτιμελείς αθλητές. Για παράδειγμα, ένας αθλητής με ακρωτηριασμένο βραχίονα δεν έχει τη δυνατότητα να συμμορφωθεί πλήρως με το Άρθρο 16.3 των Τεχνικών Κανονισμών κατά τη διάρκεια συσπειρωτικής εκκίνησης τοποθετώντας και τα δύο χέρια στο έδαφος. Το Άρθρο αυτό διευκολύνει τον Έφορο Εκκίνησης να ερμηνεύσει τους Κανονισμούς με τέτοιο τρόπο ώστε να επιτρέπει στον αθλητή να τοποθετεί το ακρωτηριασμένο μέλος του στο έδαφος, ή να τοποθετεί ξύλινες βάσεις ή παρόμοιο υλικό στο έδαφος πίσω από τη γραμμή εκκίνησης, πάνω στα οποία στηρίζεται το ακρωτηριασμένο μέλος, ή στην περίπτωση αθλητή με υψηλό ακρωτηριασμό πάνω από τον αγκώνα που δεν μπορεί να ακουμπήσει το έδαφος με κανέναν τρόπο, να προσαρμόσει τη θέση εκκίνησης του χωρίς να έχει καμία επαφή με το έδαφος.

Θα πρέπει ωστόσο να σημειωθεί ότι το Άρθρο αυτό δεν επιτρέπει τη χρήση οδηγών δρομέων σε αγώνες αρτιμελών αθλητών (εκτός και αν αυτό ειδικά επιτρέπεται από τις τεχνικές διατάξεις για τον συγκεκριμένο αγώνα), ούτε επιτρέπει στους Εφόρους να ερμηνεύουν τους Κανονισμούς με τέτοιο τρόπο ώστε να παραβιάζονται οι σχετικές διατάξεις του Άρθρου 6 των Τεχνικών Κανονισμών – και συγκεκριμένα η χρήση τεχνολογίας ή συσκευών που θα μπορούσαν να δώσουν σε όποιον τις φοράει πλεονέκτημα [βλ. Άρθρα 6.3.3 και 6.3.4 των Τεχνικών Κανονισμών τα οποία ασχολούνται ειδικά με τη χρήση προσθετικών μελών και άλλων βοηθημάτων].

Στις περιπτώσεις που αθλητές με αναπηρία αγωνίζονται στο ίδιο αγώνισμα ταυτόχρονα με αρτιμελείς αθλητές και δεν πληρούν τους Κανονισμούς (είτε επειδή οι Κανονισμοί δεν κάνουν συγκεκριμένη πρόβλεψη για αυτό είτε γιατί ο Έφορος δεν έχει τη δυνατότητα να ερμηνεύσει τα Κανονισμούς επαρκώς σύμφωνα με το Άρθρο 18.8 των Κανονισμών Αγώνων), τότε θα πρέπει να εκδίδεται ξεχωριστό αποτέλεσμα για τους αθλητές αυτούς ή με κάποιον άλλον τρόπο να τονίζεται με σαφήνεια στα αποτελέσματα η συμμετοχή τους. (Βλ. επίσης Άρθρο 25.3 των Κανονισμών Αγώνων). Σε κάθε περίπτωση όμως είναι πάντοτε χρήσιμο να επισημαίνεται, στις δηλώσεις συμμετοχής, στις λίστες εκκίνησης και στα αποτελέσματα, η κατηγοριοποίηση σύμφωνα με τη Διεθνή Παραολυμπιακή Επιτροπή (IPC) που έχουν όλοι οι συμμετέχοντες αθλητές με αναπηρίες.

19. (Άρθρο 126) Κριτές

Γενικά

- 19.1 Ο Επικεφαλής Κριτής για τα Αγώνισματα Δρόμων Εντός Σταδίου και ο Επικεφαλής Κριτής για κάθε Αγώνισμα Κονίστρας θα συντονίζουν το έργο των κριτών στα αντίστοιχα αγωνίσματά τους. Όταν οι Διοργανωτές δεν έχουν από πριν κατανείμει τα καθήκοντα των Κριτών, τότε τα καθήκοντα θα κατανέμονται από τους Επικεφαλής Κριτές.
- 19.2 Οι Κριτές θα μπορούν να αναθεωρούν οποιαδήποτε αρχική απόφαση που έλαβαν αν αυτή έχει ληφθεί εσφαλμένα, με την προϋπόθεση ότι η νέα απόφαση εξακολουθεί να είναι εφαρμόσιμη. Εναλλακτικά, ή εάν μια απόφαση έχει ληφθεί μεταγενέστερα από έναν Έφορο ή από την Ελλανόδικο Επιτροπή, θα παραδίδουν όλες τις διαθέσιμες πληροφορίες στον Έφορο ή στην Ελλανόδικο Επιτροπή.

Αγωνίσματα Δρόμων σε Στίβο και Αγωνίσματα σε Δημόσια Οδό

- 19.3 Οι Κριτές, οι οποίοι πρέπει υποχρεωτικά όλοι να βρίσκονται στην ίδια πλευρά του στίβου ή της διαδρομής, θα αποφασίζουν για τη σειρά με την οποία τερμάτισαν οι αθλητές και, σε όποιες περιπτώσεις δεν μπορούν να καταλήξουν σε απόφαση, θα παραπέμπουν το θέμα στον Έφορο, ο οποίος και θα αποφασίζει.

Σημ.: Οι Κριτές θα πρέπει να είναι τοποθετημένοι τουλάχιστον 5 μ. από τη γραμμή τερματισμού, και στην ίδια ευθεία με αυτήν, και θα πρέπει να τους παρέχεται μια υπερυψωμένη εξέδρα.

Αγωνίσματα Κονίστρας (Άλματα και Ρίψεις)

- 19.4 Οι Κριτές θα κρίνουν και θα καταγράφουν κάθε προσπάθεια και θα μετρούν κάθε έγκυρη προσπάθεια των αθλητών σε όλα τα Αγωνίσματα Κονίστρας. Στο Άλμα σε Ύψος και στο Άλμα Επί Κοντώ, θα πρέπει να γίνονται ακριβείς μετρήσεις όταν ο πήγης ανεβαίνει, ιδιαίτερα όταν επιχειρείται κατάρριψη Ρεκόρ. Τουλάχιστον δύο Κριτές θα πρέπει να καταγράφουν όλες τις προσπάθειες, ελέγχοντας τα όσα κατέγραψαν στο τέλος κάθε γύρου προσπαθειών.

Ο αρμόδιος Κριτής θα υποδεικνύει το αν μια προσπάθεια είναι έγκυρη ή άκυρη, υψώνοντας άσπρη ή κόκκινη σημαία, αντίστοιχα.

Εκτός και αν ο Κριτής είναι σίγουρος ότι υπάρχει παράβαση των Κανονισμών, σε περίπτωση αμφιβολίας θα δικαιώνει κατά κανόνα τον αθλητή, αποφαινόμενος ότι η προσπάθεια είναι έγκυρη και σηκώνοντας άσπρη σημαία. Όταν ωστόσο έχει διοριστεί Έφορος Βίντεο, ο οποίος έχει πρόσβαση στα όσα έχει καταγράψει η κάμερα στα Αγωνίσματα Κονίστρας, ο Κριτής έχει την επιλογή στην περίπτωση κάποιας αμφιβολίας, σε συνεννόηση με τον Έφορο του αγωνίσματος, να καθυστερήσει να σηκώσει οποιαδήποτε από τις δύο σημαίες μέχρι να έχει λάβει τη γνώμη του Έφορου Βίντεο – διασφαλίζοντας όμως πάντοτε ότι το σημάδι της προσγείωσης του αθλητή παραμένει στο σκάμμα ή ότι η προσπάθεια θα μετρηθεί στην περίπτωση που είναι έγκυρη. Εναλλακτικά, εάν ο Κριτής έχει σοβαρή αμφιβολία, θα μπορεί να σηκώσει την κόκκινη σημαία, να διασφαλίσει ότι το σημάδι παραμένει ή ότι η προσπάθεια έχει μετρηθεί και κατόπιν να ζητήσει τη γνώμη του Έφορου Βίντεο.

Συνιστάται να χρησιμοποιείται μόνον ένα ζευγάρι άσπρης και κόκκινης σημαίας σε καθένα από τα Αγωνίσματα Κονίστρας, ώστε να μειωθεί η πιθανότητα οποιασδήποτε σύγχυσης σχετικά με την εγκυρότητα των προσπαθειών. Θεωρείται ότι δεν είναι ποτέ απαραίτητο να υπάρχουν περισσότερα από ένα ζευγάρια σημαίες στα αγωνίσματα αλμάτων. Όταν δεν υπάρχει ειδικός

ηλεκτρονικός πίνακας για να δείχνει την ταχύτητα του ανέμου στα Οριζόντια Άλματα, η πάνω από το επιτρεπόμενο όριο ταχύτητα θα πρέπει να υποδεικνύεται με κάποια μορφή σήμανσης διαφορετική από την κόκκινη σημαία.

Στην περίπτωση των αγωνισμάτων ρίψεων και όσον αφορά:

(α) τις υποδείξεις των υπόλοιπων Κριτών της βαλβίδας προς τον Κριτή που έχει τις σημαίες ότι η βολή ήταν άκυρη, συνιστάται να χρησιμοποιείται μια μορφή υπόδειξης διαφορετική από σημαία, όπως για παράδειγμα μια μικρή κόκκινη κάρτα που θα κρατάει ο Κριτής στο χέρι του·

(β) την προσγείωση του οργάνου μέσα ή έξω από τη γραμμή του τομέα, συνιστάται να χρησιμοποιείται μια μορφή υπόδειξης διαφορετική από σημαία - όπως για παράδειγμα το να εκτείνει ο Κριτής το χέρι του προς τα έξω και παράλληλα προς το έδαφος·

(γ) την απόφαση στον ακοντισμό ότι η μεταλλική κεφαλή δεν έχει αγγίξει το έδαφος νωρίτερα από κάθε άλλο τμήμα του ακοντίου, συνιστάται να χρησιμοποιείται μια μορφή υπόδειξης διαφορετική από σημαία - όπως για παράδειγμα η κίνηση της ανοικτής παλάμης του Κριτή με κατεύθυνση προς το έδαφος.

20. (Άρθρο 127) Επόπτες (Αγωνισμάτων Δρόμων και Βάδην)

20.1 Οι Επόπτες είναι βοηθοί του Εφόρου, χωρίς εξουσία να παίρνουν τελικές αποφάσεις.

20.2 Οι Επόπτες θα τοποθετούνται από τον Έφορο σε τέτοια θέση ώστε να μπορούν να παρατηρούν τον αγώνα από κοντά και, στην περίπτωση μη τήρησης ή παραβίασης των Κανονισμών (εκτός από το Άρθρο 54.2 των Τεχνικών Κανονισμών) από κάποιον αθλητή ή από άλλο πρόσωπο, θα υποβάλλουν αμέσως έγγραφη αναφορά του περιστατικού προς τον Έφορο.

20.3 Κάθε τέτοια παραβίαση των Κανονισμών θα πρέπει να γνωστοποιείται προς τον αρμόδιο Έφορο με την ύψωση κίτρινης σημαίας ή με οποιοδήποτε άλλο κατάλληλο μέσο εγκεκριμένο από τον Τεχνικό Εκπρόσωπο (ή Εκπροσώπους).

20.4 Ένας επαρκής αριθμός Εποπτών θα ορίζεται επίσης για να επιβλέπει τις ζώνες αλλαγής της σκυτάλης στις Σκυταλοδρομίες.

Σημ. (i): Όταν ένας Επόπτης προσέξει ότι ένας αθλητής έτρεξε σε διάδρομο διαφορετικό από τον δικό του, ή ότι μια αλλαγή σκυτάλης έλαβε χώρα έξω από τη ζώνη αλλαγής, θα πρέπει αμέσως να σημειώνει πάνω στο στίβο με κατάλληλο υλικό το σημείο στο οποίο έγινε η παράβαση ή να κάνει μια παρόμοια σημείωση σε χαρτί ή σε ηλεκτρονικό μέσο.

Σημ. (ii): Ο Επόπτης ή οι Επόπτες θα αναφέρουν στον Έφορο κάθε παραβίαση των Κανονισμών, ακόμη κι αν ο αθλητής (ή η ομάδα, στις Σκυταλοδρομίες) δεν τερματίσει τον αγώνα.

Ο Επικεφαλής Επόπτης (βλ. Άρθρο 13 των Κανονισμών Αγώνων) είναι ο βοηθός του Έφορου Δρόμων και υποδεικνύει την τοποθέτηση και συντονίζει το έργο και τις αναφορές κάθε Επόπτη. Στον ιστότοπο της Παγκόσμιας Ομοσπονδίας υπάρχουν εκτυπώσιμα διαγράμματα, τα οποία προτείνουν τα σημεία στα οποία θα πρέπει να τοποθετούνται οι Επόπτες (σε συνάρτηση πάντα με το διαθέσιμο αριθμό αυτών) στα διάφορα αγωνίσματα δρόμων εντός σταδίου. Πρέπει να γίνει κατανοητό ότι τα διαγράμματα περιγράφουν μια απλώς δυνατότητα. Είναι αρμοδιότητα του Αλυτάρχη, σε συνεννόηση με τον Έφορο Δρόμων, να επιλέξει τον κατάλληλο αριθμό Εποπτών ανάλογα με τη σοβαρότητα του αγώνα, τον συνολικό αριθμό των δηλωθέντων αθλητών και τον αριθμό των διαθέσιμων Εποπτών.

Υπόδειξη παράβασης:

Όταν τα αγωνίσματα διεξάγονται σε συνθετικό τάπητα, η συνήθης πρακτική είναι να παρέχεται στους Επόπτες αυτοκόλλητη ταινία έτσι ώστε να μπορούν να σημειώνουν το σημείο του στίβου στο οποίο καταγράφηκε η παράβαση – αν και τα Άρθρα [βλ. ανωτέρω σημείωση (i)] αναγνωρίζουν πλέον ότι αυτό μπορεί να γίνει (και συχνά γίνεται) και με διαφορετικούς τρόπους.

Πρέπει να σημειωθεί ότι η μη αναφορά κάποιας παράβασης με κάποιον συγκεκριμένο τρόπο (ή και καθόλου), δεν αποτρέπει τη δικαιολογημένη ακύρωση ενός αθλητή.

Είναι σημαντικό να “αναφέρουν” οι Επόπτες όλες τις περιπτώσεις που πιστεύουν ότι έχουν παραβιασθεί οι Κανονισμοί, ακόμα και αν ο αθλητής ή ομάδα δεν τερματίσει στον αγώνα δρόμου. Η προσθήκη του Άρθρου 8.4.4 των Τεχνικών Κανονισμών έχει σκοπό να θεσμοθετήσει την πρακτική και να συμπληρώσει τη Σημείωση (ii) του Άρθρου 20.4 των Κανονισμών Αγώνων – αφού υπάρχει εμφανής διαφορά στην προσέγγιση παγκοσμίως.

Η συνήθης πρακτική παντού θα πρέπει να είναι ότι στις περιπτώσεις που ένας αθλητής ή μια ομάδα σκυταλοδρομίας δεν τερματίζουν τον αγώνα, αυτό γενικά θα σημειώνεται ως DNF και όχι DQ, συμπεριλαμβανομένων και των περιπτώσεων σε αγώνες δρόμου με εμπόδια που ένα τεχνικό άρθρο έχει παραβιαστεί αλλά ο αθλητής δεν έφθασε μέχρι τη γραμμή τερματισμού. Το Άρθρο 8.4.4 των Τεχνικών Κανονισμών έχει στόχο να καλύψει την περίπτωση που ο εν λόγω αθλητής ή η ομάδα υποβάλουν ένσταση – και για το λόγο αυτό προστέθηκε η διευκρίνιση κάτω από το Άρθρο 8.4.4.

21. (Άρθρο 128) Χρονομέτρες, Κριτές Φώτο-Φίνις και Κριτές Χρονομέτρησης με Αναμεταδότες (Transponder)

- 21.1 Στην περίπτωση χρονομέτρησης χειρός, θα ορίζεται ένας επαρκής αριθμός χρονομετρών ανάλογος προς τον αριθμό των αθλητών που έχουν δηλώσει συμμετοχή. Ένας από αυτούς θα ορίζεται ως ο Επικεφαλής Χρονομέτρης. Αυτός θα κατανέμει καθήκοντα στους Χρονομέτρες. Οι Χρονομέτρες αυτοί θα ενεργούν ως εφεδρικοί Χρονομέτρες όταν χρησιμοποιούνται Πλήρως Αυτοματοποιημένα Συστήματα Φώτο-Φίνις ή Συστήματα Χρονομέτρησης με Αναμεταδότες.
- 21.2 Οι Χρονομέτρες, οι Κριτές Φώτο-Φίνις και οι Κριτές Χρονομέτρησης με Αναμεταδότες θα ασκούν τα καθήκοντά τους σύμφωνα με το Άρθρο 19 των Τεχνικών Κανονισμών.
- 21.3 Όταν χρησιμοποιείται Πλήρως Αυτοματοποιημένο Σύστημα Χρονομέτρησης και Φώτο-Φίνις, θα ορίζονται ένας Επικεφαλής Κριτής Φώτο-Φίνις και ένας επαρκής αριθμός από βοηθούς.
- 21.4 Όταν χρησιμοποιείται Σύστημα Χρονομέτρησης με Αναμεταδότες, θα ορίζονται ένας Επικεφαλής Κριτής Χρονομέτρησης με Αναμεταδότες και ένας επαρκής αριθμός από βοηθούς.

Οι Οδηγίες για τη Χρονομέτρηση Χειρός μπορούν να μεταφορτωθούν από τον ιστότοπο της Παγκόσμιας Ομοσπονδίας.

22. (Άρθρο 129) Συντονιστής Εκκίνησης, Αφέτης και Αφέτες Ανάκλησης

22.1 Ο Συντονιστής Εκκίνησης:

- 22.1.1 Θα κατανέμει τα καθήκοντα των κριτών της ομάδας εκκίνησης. Ωστόσο, στην περίπτωση των αγώνων που υπάγονται στην παράγραφο 1.1 του ορισμού για

τους Διεθνείς Αγώνες και για τα Πρωταθλήματα και τους Αγώνες Ηπείρων, η απόφαση για το ποια αγωνίσματα θα ανατίθενται στον Διεθνή Αφέτη θα αποτελεί αρμοδιότητα των Τεχνικών Εκπροσώπων.

- 22.1.2 Θα επιβλέπει τα καθήκοντα που πρέπει να εκπληρώσει κάθε μέλος της ομάδας.
- 22.1.3 Θα πληροφορεί τον Αφέτη, αφού λάβει τη σχετική εντολή από τον Διευθυντή Αγώνων, ότι όλα είναι έτοιμα για να αρχίσει η διαδικασία της εκκίνησης (δηλ. ότι οι Χρονομέτρες, οι Κριτές και, ανάλογα με την περίπτωση, ο Επικεφαλής Κριτής Φώτο-Φίνις, ο Επικεφαλής Κριτής Χρονομέτρησης με Αναμεταδότες και ο Χειριστής του Ανεμομέτρου είναι έτοιμοι).
- 22.1.4 Θα ενεργεί ως ενδιάμεσος συνομιλητής ανάμεσα στο τεχνικό προσωπικό της εταιρείας που έχει τον εξοπλισμό χρονομέτρησης και στους Κριτές.
- 22.1.5 Θα διατηρεί στην κατοχή του όλα τα έγγραφα που εκδίδονται κατά τη διάρκεια της διαδικασίας εκκίνησης, στα οποία περιλαμβάνονται όλα τα έγγραφα που δείχνουν τους χρόνους αντίδρασης ή και οι κυματομορφικές εικόνες της άκυρης εκκίνησης, αν υπάρχουν.
- 22.1.6 Θα διασφαλίζει ότι τηρώντας όσα προβλέπονται στα Άρθρα 16.8 ή 39.10.3 των Τεχνικών Κανονισμών, τηρείται και η διαδικασία που περιγράφεται στο Άρθρο 16.9 των Τεχνικών Κανονισμών.

Όλα τα μέλη της ομάδας εκκίνησης οφείλουν να είναι άριστοι γνώστες των Κανονισμών και του πως αυτοί θα πρέπει να ερμηνεύονται. Η ομάδα είναι υποχρεωμένη επίσης να έχει αποκρυσταλλωμένη άποψη για το ποιες διαδικασίες θα ακολουθήσει κατά την εφαρμογή των Κανονισμών, έτσι ώστε τα αγωνίσματα να συνεχίζονται χωρίς καθυστερήσεις. Υποχρεούνται να γνωρίζουν πολύ καλά τα αντίστοιχα καθήκοντα και ρόλους κάθε μέλους της ομάδας, και ιδιαίτερα του Αφέτη και του Έφορου Εκκίνησης.

- 22.2 Ο Αφέτης, του οποίου η πρωταρχική αρμοδιότητα είναι να διασφαλίζει σωστή και δίκαιη εκκίνηση για όλους τους συμμετέχοντες, θα έχει τον πλήρη έλεγχο των αθλητών στους βατήρες εκκίνησης. Όταν χρησιμοποιείται Πληροφοριακό Σύστημα Εκκίνησης ως βοηθητικό στους αγώνες δρόμου που χρησιμοποιούν συσπειρωτική εκκίνηση, θα ισχύει το Άρθρο 16.6 των Τεχνικών Κανονισμών.
- 22.3 Ο Αφέτης θα παίρνει τέτοια θέση ώστε να έχει πλήρη οπτικό έλεγχο όλων των αθλητών κατά τη διάρκεια της διαδικασίας εκκίνησης.

Συνιστάται, και ιδιαίτερα στις κλιμακωτές θέσεις εκκίνησης, να χρησιμοποιούνται μεγάφωνα στους ατομικούς διαδρόμους για να μεταδίδονται τα παραγγέλματα και τα σήματα της εκκίνησης και των τυχόν ανακλήσεων σε όλους τους αθλητές ταυτόχρονα.

Σημ.: Ο Αφέτης θα παίρνει τέτοια θέση ώστε ολόκληρο το πεδίο των αθλητών να προσπίπτει σε μια στενή οπτική γωνία. Για τους αγώνες δρόμου που χρησιμοποιούν συσπειρωτική εκκίνηση είναι απαραίτητο να παίρνει τέτοια θέση, ώστε να μπορεί να βεβαιώνεται ότι όλοι οι αθλητές βρίσκονται ακίνητοι μετά το παράγγελμα "έτοιμοι" προτού να εκπυρσοκροτήσει το πιστόλι ή να ενεργοποιηθεί η συσκευή εκκίνησης. (Όλες αυτές οι συσκευές εκκίνησης θα ονομάζονται "πιστόλι" για το σκοπό των Κανονισμών). Όταν δεν χρησιμοποιούνται μεγάφωνα σε αγώνες δρόμου με κλιμακωτές θέσεις εκκίνησης, ο Αφέτης θα τοποθετείται έτσι ώστε η απόσταση ανάμεσα σε αυτόν και σε καθέναν από τους αθλητές να είναι κατά προσέγγιση η ίδια. Όταν, ωστόσο, ο Αφέτης δεν μπορεί να

τοποθετηθεί σε μια τέτοια θέση, το πιστόλι θα τοποθετείται στη θέση αυτή και θα ενεργοποιείται με ηλεκτρική επαφή.

Τα παραγγέλματα του Αφέτη πρέπει να είναι ευκρινή και να ακούγονται από όλους τους αθλητές, όμως θα πρέπει να αποφεύγει να φωνάζει δυνατά ενώ δίνει τα παραγγέλματα, εκτός και αν απέχει μεγάλη απόσταση από τους αθλητές και δεν χρησιμοποιείται μεγαφωνική εγκατάσταση.

22.4 Ένας ή περισσότεροι Αφέτες Ανάκλησης θα ορίζονται για να βοηθούν τον Αφέτη.

Σημ.: Για τα αγωνίσματα των 200 μ., 400 μ., 400 μ. με Εμπόδια και για τις Σκυταλοδρομίες 4×100 μ., 4×200 μ., 4×400 μ. και τη Μεικτή Σκυταλοδρομία, θα υπάρχουν τουλάχιστον δύο Αφέτες Ανάκλησης.

22.5 Κάθε Αφέτης Ανάκλησης θα τοποθετείται έτσι ώστε να μπορεί να βλέπει όλους τους αθλητές, των οποίων η παρακολούθηση του έχει ανατεθεί.

22.6 Ο Αφέτης ή και κάθε Αφέτης Ανάκλησης θα ανακαλεί ή θα διακόπτει τον αγώνα δρόμου αν παρατηρήσει οποιαδήποτε παραβίαση των Κανονισμών. Μετά από κάθε εκκίνηση που ανακαλείται ή διακόπτεται, ο Αφέτης Ανάκλησης θα αναφέρει τις παρατηρήσεις του στον Αφέτη, ο οποίος και θα αποφασίζει το εάν και σε ποιόν ή ποιους αθλητές θα χρεωθεί προειδοποίηση ή ακύρωση. (Βλ. επίσης και Άρθρα 16.7 και 16.10 των Τεχνικών Κανονισμών).

22.7 Μόνον ο Αφέτης θα μπορεί να λαμβάνει απόφαση για προειδοποίηση και ακύρωση σύμφωνα με τα Άρθρα 16.7, 16.8 και 39.10.3 των Τεχνικών Κανονισμών. (Βλ. επίσης και Άρθρο 18.3 των Κανονισμών Αγώνων).

Είναι απαραίτητο να λαμβάνεται υπόψη το Άρθρο 18.3 των Κανονισμών Αγώνων όταν ερμηνεύεται τόσο αυτό το Άρθρο όσο και το Άρθρο 16 των Τεχνικών Κανονισμών, διότι ουσιαστικά και ο Αφέτης και ο υπεύθυνος για τις εκκινήσεις Έφορος μπορούν και οι δύο να αποφανθούν για το αν μια εκκίνηση είναι σωστή. Από την άλλη πλευρά, ο Αφέτης Ανάκλησης δεν έχει τέτοια εξουσία και, ενώ μπορεί να ανακαλέσει μια εκκίνηση, δεν μπορεί στη συνέχεια να ενεργήσει με δική του βούληση, αλλά είναι υποχρεωμένος απλώς να αναφέρει τις παρατηρήσεις του στον Αφέτη.

Οι Οδηγίες της Παγκόσμιας Ομοσπονδίας για την Εκκίνηση μπορούν να μεταφορτωθούν από τον ιστότοπο της Παγκόσμιας Ομοσπονδίας.

23. (Άρθρο 130) Βοηθοί του Αφέτη

23.1 Οι Βοηθοί του Αφέτη θα ελέγχουν ότι οι αθλητές αγωνίζονται στη σωστή προκριματική σειρά ή στο σωστό αγώνισμα δρόμου και ότι φορούν σωστά τους αριθμούς συμμετοχής τους.

23.2 Πρέπει υποχρεωτικά να τοποθετούν κάθε αθλητή στο σωστό του διάδρομο ή στη σωστή του θέση, συγκεντρώνοντας τους αθλητές περίπου 3 μ. πίσω από τη γραμμή εκκίνησης (ή στις περιπτώσεις δρόμων με κλιμακωτή εκκίνηση, ομοίως πίσω από κάθε γραμμή εκκίνησης). Όταν η διαδικασία αυτή ολοκληρωθεί, θα κάνουν σήμα προς τον Αφέτη ότι όλα είναι έτοιμα. Όταν δίνεται εντολή για νέα εκκίνηση, οι Βοηθοί του Αφέτη θα συγκεντρώνουν τους αθλητές ξανά.

23.3 Οι Βοηθοί του Αφέτη θα είναι υπεύθυνοι ώστε να είναι έτοιμες οι σκυτάλες στους πρώτους αθλητές σε μια Σκυταλοδρομία.

- 23.4 Όταν ο Αφέτης έχει δώσει το παράγγελμα στους αθλητές να λάβουν θέση στους βαθύς τους, οι Βοηθοί του Αφέτη οφείλουν να διασφαλίζουν ότι τηρούνται τα Άρθρα 16.3 και 16.4 των Τεχνικών Κανονισμών.
- 23.5 Στην περίπτωση άκυρης εκκίνησης, οι Βοηθοί του Αφέτη θα ενεργούν σύμφωνα με το Άρθρο 16.9 των Τεχνικών Κανονισμών.

24. (Άρθρο 131) Σημειωτές Γύρων

- 24.1 Οι Σημειωτές Γύρων θα κρατούν αρχείο με τους γύρους που ολοκληρώνουν όλοι οι αθλητές σε αγώνες δρόμων μεγαλύτερους από τα 1500 μ. Ειδικότερα, για τους δρόμους από 5000 μ. και πάνω, και για τα αγωνίσματα Βάδην, θα ορίζεται ένας αριθμός από Σημειωτές Γύρων υπό τη διεύθυνση του Εφόρου, και θα τους παρέχονται κάρτες μέτρησης γύρων, πάνω στις οποίες θα καταγράφουν τους χρόνους κάθε γύρου (όπως τους δίνονται από έναν επίσημο Χρονομέτρη) των αθλητών για τους οποίους είναι υπεύθυνοι. Όταν χρησιμοποιείται ένα τέτοιο σύστημα, κανένας Σημειωτής Γύρων δεν θα πρέπει να καταγράφει περισσότερους από τέσσερις αθλητές (έξι για τα αγωνίσματα Βάδην). Αντί για χειροκίνητη καταμέτρηση γύρων, θα μπορεί να χρησιμοποιείται ένα σύστημα με ηλεκτρονικό υπολογιστή, το οποίο θα μπορεί να περιλαμβάνει έναν αναμεταδότη που θα μεταφέρεται ή θα φοριέται από κάθε αθλητή.
- 24.2 Ένας Σημειωτής Γύρων θα είναι υπεύθυνος για να ενημερώνει, στη γραμμή τερματισμού, έναν πίνακα με τους γύρους που υπολείπονται. Η ένδειξη του πίνακα θα αλλάζει σε κάθε γύρο μόλις ο προπορευόμενος αθλητής εισέλθει στην ευθεία που καταλήγει στη γραμμή τερματισμού. Επιπλέον, θα δίνεται και ενημέρωση με το χέρι, όποτε αυτό κρίνεται απαραίτητο, στους αθλητές που έχουν ήδη υπερκαλυφθεί, ή πρόκειται να υπερκαλυφθούν, κατά έναν γύρο.

Ο τελευταίος γύρος θα γνωστοποιείται σε κάθε αθλητή, συνήθως με το χτύπημα μιας καμπάνας.

Οι Οδηγίες για τη Μέτρηση Γύρων μπορούν να μεταφορτωθούν από τον ιστότοπο της Παγκόσμιας Ομοσπονδίας.

25. (Άρθρο 132) Γραμματέας Αγώνων, Κέντρο Τεχνικών Πληροφοριών (TIC)

- 25.1 Ο Γραμματέας Αγώνων θα συγκεντρώνει τα πλήρη αποτελέσματα κάθε αγωνίσματος, οι λεπτομέρειες του οποίου θα παρέχονται από τον Έφορο, τον Επικεφαλής Χρονομέτρη, τον Επικεφαλής Κριτή Φώτο-Φίνις ή τον Επικεφαλής Κριτή Χρονομέτρησης με Αναμεταδότες και τον Χειριστή του Ανεμομέτρου. Θα διαβιβάζει αμέσως αυτές τις πληροφορίες στον Εκφωνητή, θα καταγράφει τα αποτελέσματα και θα παραδίδει το πίνακιο αποτελεσμάτων στο Διευθυντή Αγώνων.

Όταν χρησιμοποιείται σύστημα αποτελεσμάτων με ηλεκτρονικό υπολογιστή, ο χειριστής του υπολογιστή σε κάθε σημείο που γίνονται Αγωνίσματα Κονίστρας θα διασφαλίζει ότι τα πλήρη αποτελέσματα κάθε αγωνίσματος καταχωρούνται στο υπολογιστικό σύστημα. Τα αποτελέσματα των δρόμων θα εισάγονται υπό την εποπτεία του Επικεφαλής Κριτή Φώτο-Φίνις. Ο Εκφωνητής και ο Διευθυντής Αγώνων θα έχουν πρόσβαση στα αποτελέσματα μέσω ενός ηλεκτρονικού υπολογιστή.

- 25.2 Στα αγωνίσματα κατά τα οποία οι αθλητές αγωνίζονται με διαφορετικές προδιαγραφές (τέτοιες όπως τα βάρη των οργάνων ή τα ύψη των εμποδίων), οι αντίστοιχες διαφορές θα πρέπει να υποδεικνύονται εμφανώς στα αποτελέσματα ή θα πρέπει να υπάρχει ξεχωριστό αποτέλεσμα για κάθε κατηγορία.

25.3. Όταν οι ισχύουσες διατάξεις ενός αγώνα διαφορετικού από εκείνους που υπάγονται στην παράγραφο 1.1 του ορισμού για τους Διεθνείς Αγώνες επιτρέπουν την ταυτόχρονη συμμετοχή αθλητών:

25.3.1 που αγωνίζονται με τη βοήθεια άλλου προσώπου, π.χ. ενός δρομέα οδηγού· ή

25.3.2 που χρησιμοποιούν μηχανικό βοήθημα που δεν επιτρέπεται σύμφωνα με το Άρθρο 6.3.4 των Τεχνικών Κανονισμών·

τα αποτελέσματά τους θα καταχωρούνται ξεχωριστά και, ανάλογα με την περίπτωση, θα αναγράφεται η κατηγορία αναπηρίας τους.

25.4 Οι ακόλουθες επίσημες συντομογραφίες και σύμβολα θα πρέπει να χρησιμοποιούνται κατά την προετοιμασία των καταστάσεων εκκίνησης (start lists) και των αποτελεσμάτων, ανάλογα με την περίπτωση:

Δεν ξεκίνησε: DNS

Δεν τερμάτισε: DNF (Αγωνίσματα Δρόμου ή Βάδην)

Δεν κατέγραψε έγκυρη προσπάθεια: NM

Ακυρώθηκε: DQ (με αναφορά του αριθμού του σχετικού Άρθρου)

Έγκυρη προσπάθεια στο Ύψος και στο Επί Κοντώ: "O"

Άκυρη προσπάθεια (Αγωνίσματα Κονίστρας): "X"

Ο αθλητής άφησε προσπάθεια (Αγωνίσματα Κονίστρας): "–"

Αποσύρθηκε από τον αγώνα (Αγώνισμα Κονίστρας ή Σύνθετα): r

Πρόκριση από θέση στα Αγωνίσματα Δρόμων: Q

Πρόκριση από χρόνο στα Αγωνίσματα Δρόμων: q

Πρόκριση με επίτευξη ορίου στα Αγωνίσματα Κονίστρας: Q

Πρόκριση χωρίς επίτευξη ορίου στα Αγωνίσματα Κονίστρας: q

Πρόκριση στον επόμενο γύρο από απόφαση του Εφόρου: qR

Πρόκριση στον επόμενο γύρο από την Ελλανόδικο Επιτροπή: qJ

Λυγισμένο γόνατο (Αγωνίσματα Βάδην): ">"

Απώλεια επαφής (Αγωνίσματα Βάδην): "~"

Κίτρινη Κάρτα: YC (θα ακολουθεί ο αντίστοιχος αριθμός Άρθρου)

Δεύτερη Κίτρινη Κάρτα: YRC (θα ακολουθεί ο αντίστοιχος αριθμός Άρθρου)

Κόκκινη Κάρτα: RC (θα ακολουθεί ο αντίστοιχος αριθμός Άρθρου)

Αν ένας αθλητής δεχθεί προειδοποίηση ή ακυρωθεί σε ένα αγώνισμα λόγω παραβίασης κάποιου Άρθρου, στα επίσημα αποτελέσματα θα αναγράφεται το Άρθρο το οποίο παραβιάστηκε.

Αν ένας αθλητής ακυρωθεί σε ένα αγώνισμα επειδή επέδειξε αντιαθλητική ή ανάρμοστη συμπεριφορά, αυτό θα αναγράφεται στα επίσημα αποτελέσματα με παράθεση των λόγων που επέφεραν αυτόν τον αποκλεισμό.

Τα Άρθρα 25.2-4 των Κανονισμών Αγώνων, όπως θεσπίστηκαν το 2015, έχουν ως βασικό στόχο να τυποποιήσουν τις διαδικασίες και τη χρήση της ορολογίας σε συνηθισμένες περιπτώσεις στις λίστες εκκίνησης (start lists) και στα αποτελέσματα. Τα Άρθρα 25.2 και 25.3 των Κανονισμών Αγώνων αναγνωρίζουν τη συνηθισμένη περίπτωση σε πολλούς αγώνες χαμηλότερου επιπέδου (και ακόμα και σε ορισμένους αγώνες υψηλού επιπέδου) να συμμετέχουν στον ίδιο αγώνα αθλητές διαφόρων ηλικιών, οι οποίοι επίσης έχουν κατηγοριοποίηση αναπηρίας. Το παρόν Άρθρο επιβεβαιώνει ότι αυτό επιτρέπεται - μεταξύ άλλων και ως μέσο για να επιτευχθούν οι απαιτήσεις για τον ελάχιστο αριθμό συμμετεχόντων, ακόμη και για τους σκοπούς του Άρθρου 31.1 των Κανονισμών Αγώνων, καθώς και για τον καθορισμό του πώς θα πρέπει να συντάσσονται τα αποτελέσματα.

Έχοντας ως δεδομένο ότι οι ακυρώσεις μπορούν να γίνουν τόσο για τεχνικούς όσο και για πειθαρχικούς λόγους, είναι πολύ σημαντικό να αναγράφεται πάντοτε στα αποτελέσματα η αιτία μιας ακύρωσης. Αυτό επιτυγχάνεται μνημονεύοντας πάντοτε το Άρθρο, σύμφωνα με το οποίο ο αθλητής δέχθηκε προειδοποίηση ή ακυρώθηκε, δίπλα στο σύμβολο.

Η χρήση του "r" έχει ως στόχο να καλύψει τις περιπτώσεις κατά τις οποίες ένας αθλητής αποφασίζει να μην συνεχίσει σε έναν αγώνα λόγω τραυματισμού (ή για οποιονδήποτε άλλο λόγο, αφού δεν είναι υποχρεωμένος ο αθλητής να αναφέρει κάποιον λόγο). Η πιο συνηθισμένη περίπτωση είναι στο Άλμα σε Ύψος ή στο Άλμα επί Κοντώ και εκεί είναι σημαντικό να σημειωθεί ότι μια αποχώρηση έχει συνέπειες στην περαιτέρω διεξαγωγή του αγώνα, όπως μεταξύ άλλων η εφαρμογή του διαθέσιμου χρόνου για προσπάθειες σύμφωνα με το Άρθρο 25.17 των Τεχνικών Κανονισμών, καθώς η αποχώρηση μπορεί να μειώσει τους εναπομείναντες αθλητές στον αγώνα σε 1, ή 2 ή 3, οπότε θα χρειαστεί να επιμηκυνθεί ο διαθέσιμος χρόνος για την εκτέλεση προσπαθειών.

Αφορά επίσης και τα Σύνθετα Αγώνισμα, καθώς μπορεί να επηρεάσει τον αριθμό των σειρών που θα διεξαχθούν σε όλα τα Αγώνισμα Δρόμων που υπολείπονται.

Στα υπόλοιπα Αγώνισμα Κονίστρας, μια εναλλακτική μέθοδος θα μπορούσε να είναι το να σημειώνονται όλες οι προσπάθειες που απομένουν ότι δεν επιχειρήθηκαν από τον αθλητή ("pass"), αλλά η χρήση του "r" αποτελεί μια σαφή ένδειξη ότι ο αθλητής δεν πρόκειται να συνεχίσει άλλο τη συμμετοχή του στο αγώνισμα αυτό – ενώ η ένδειξη "pass" αφήνει ανοικτό το ενδεχόμενο να αλλάξει στη συνέχεια γνώμη ο αθλητής.

Βλ. επίσης και το κείμενο με πράσινο χρώμα που σχετίζεται με το Άρθρο 6 των Κανονισμών Αγώνων.

25.5 Ένα Κέντρο Τεχνικών Πληροφοριών (TIC) θα τίθεται σε λειτουργία για τους αγώνες που υπάγονται στις παραγράφους 1.1, 1.2, 1.3, 1.6 και 1.7 του ορισμού για τους Διεθνείς Αγώνες και αυτό συνιστάται και για άλλους αγώνες που διαρκούν περισσότερες από μία ημέρες. Η βασική λειτουργία του TIC είναι να διασφαλίζει την ομαλή επικοινωνία ανάμεσα στην αντιπροσωπεία κάθε ομάδας, στους διοργανωτές, στους Τεχνικούς Εκπροσώπους και στη διοίκηση της διοργάνωσης όσον αφορά τεχνικά και άλλα θέματα που σχετίζονται με τον αγώνα.

Ένα Κέντρο Τεχνικών Πληροφοριών που διοικείται αποτελεσματικά αποτελεί σημαντικό παράγοντα στη συγκρότηση ενός οργανισμού αγώνων υψηλής ποιότητας. Ο Διευθυντής του TIC θα πρέπει να έχει άριστη γνώση των Κανονισμών και εξίσου απαραίτητα των ιδιαίτερων Διατάξεων για τον συγκεκριμένο αγώνα.

Οι ώρες λειτουργίες του TIC θα πρέπει να ανταποκρίνονται στις ώρες διεξαγωγής του αγώνα προσαυξημένες κατά κάποιες χρονικές περιόδους πριν και μετά, όταν θα υπάρχει ανάγκη για επαφές μεταξύ των διαφόρων πλευρών, ιδιαίτερα ανάμεσα στις αντιπροσωπείες των ομάδων και στους Διοργανωτές. Είναι συνηθισμένο, αν και όχι ουσιαστικό, να υπάρχουν στους μεγαλύτερης εμβέλειας αγώνες “παραρτήματα” του TIC [που μερικές φορές ονομάζονται Γραφεία Αθλητικής Ενημέρωσης (SID)] στους κύριους χώρους εξυπηρέτησης των αθλητών. Εάν ισχύει αυτό, είναι επιτακτικό να υπάρχει άριστη επικοινωνία μεταξύ των SID και του TIC.

Επειδή οι ώρες λειτουργίες του TIC και των SID μπορεί να είναι πολλές, θα είναι απαραίτητο να έχει ο Διευθυντής του TIC αρκετούς βοηθούς, οι οποίοι θα δουλεύουν σε βάρδιες.

Ενώ ορισμένες από τις εργασίες που επιτελεί το TIC αναλύονται στους Κανονισμούς Αγώνων (βλ. για παράδειγμα τα Άρθρα 25 των Κανονισμών Αγώνων και τα Άρθρα 8.3 και 8.7 των Τεχνικών Κανονισμών), οι υπόλοιπες εργασίες θα αναφέρονται στις Τεχνικές Διατάξεις κάθε αγώνα, καθώς και στα έγγραφα του αγώνα, όπως είναι τα εγχειρίδια για τις αποστολές κλπ.

26. (Άρθρο 133) Έφορος Τάξης

Ο Έφορος Τάξης θα έχει τον έλεγχο του Αγωνιστικού Χώρου και δεν θα επιτρέπει σε κανένα άλλο πρόσωπο να εισέρχεται μέσα σε αυτόν και να παραμένει εκεί, εκτός από τους αγωνοδίκες και τους αθλητές που έχουν συγκεντρωθεί για να αγωνιστούν ή άλλα εξουσιοδοτημένα πρόσωπα με ισχύουσα διαπίστευση.

Ο ρόλος του Έφορου Τάξης είναι να ρυθμίζει την είσοδο στον Αγωνιστικό Χώρο κατά τη διάρκεια των προετοιμασιών αμέσως πριν από τον αγώνα, καθώς και ενώ το αγώνισμα είναι σε εξέλιξη. Σε γενικές γραμμές εκτελεί τα καθήκοντά του σύμφωνα με το σχέδιο που έχει καταστρώσει ο Διευθυντής Αγώνων και όσον αφορά τα πιο άμεσα θέματα, θα δέχεται εντολές απευθείας από τον Αλυτάρχη. Σύμφωνα με τα προηγούμενα:

(α) θα είναι ο υπεύθυνος για να ελέγχει τους αθλητές, τους αγωνοδίκες και τους εθελοντές του αγωνιστικού χώρου, το τεχνικό προσωπικό, τους διαπιστευμένους φωτογράφους του τύπου και τα τηλεοπτικά συνεργεία κατά την είσοδό τους στο στίβο. Σε κάθε αγώνα, ο αριθμός όσων έχουν διαπίστευση για να εισέρχονται στον αγωνιστικό χώρο θα έχει συμφωνηθεί εκ των προτέρων και όλα αυτά τα πρόσωπα πρέπει υποχρεωτικά να φορούν ειδικό γιλέκο·

(β) θα είναι ο υπεύθυνος για να ελέγχει το σημείο στο οποίο οι αθλητές εξέρχονται από το στίβο (και το οποίο συνήθως για τους μεγαλύτερης εμβέλειας αγώνες οδηγεί στη Μεικτή Ζώνη ή και στο Χώρο Ελέγχου μετά τον Αγώνα) όταν έχουν ολοκληρώσει το αγώνισμά τους·

(γ) θα διασφαλίζει ότι το οπτικό πεδίο προς τα σημεία που διεξάγονται τα αγωνίσματα θα παραμένει διαρκώς όσο το δυνατόν ελεύθερο προς όφελος των θεατών και της τηλεόρασης.

Θα αναφέρεται απευθείας στον Αλυτάρχη, ο οποίος υποχρεούται να μπορεί να επικοινωνεί μαζί του οποτεδήποτε προκύψει ανάγκη.

Για να διευκολύνεται το έργο του Έφορου Τάξης και της ομάδας του, συνήθως τα πρόσωπα εκείνα, εκτός από τους αθλητές, που επιτρέπεται να εισέλθουν εντός του αγωνιστικού χώρου, πρέπει να αναγνωρίζονται εύκολα φορώντας είτε ειδικό γιλέκο, είτε κάρτα διαπίστευσης, είτε διακριτική ομοιόμορφη στολή.

27. (Άρθρο 134) Χειριστής Ανεμομέτρου

Ο Χειριστής του Ανεμομέτρου θα επιβεβαιώνει την ταχύτητα του ανέμου κατά την κατεύθυνση φοράς στα αγωνίσματα για τα οποία έχει οριστεί και κατόπιν θα καταγράφει και θα υπογράφει τα αποτελέσματα που προέκυψαν και θα τα κοινοποιεί στο Γραμματέα των Αγώνων.

Ενώ στην πράξη ο Χειριστής του Ανεμομέτρου, ο Τεχνικός Διευθυντής ή κάποιος Κριτής του Φώτο-Φίνις είναι αυτοί που ουσιαστικά τοποθετούν το ανεμόμετρο στη σωστή του θέση, ο αρμόδιος Έφορος είναι αυτός που φέρει την ευθύνη να ελέγξει ότι αυτό τοποθετήθηκε σωστά και σύμφωνα με τους Κανονισμούς (βλ. Άρθρο 17.10 και 29.11 των Τεχνικών Κανονισμών).

Σημειώνεται ότι ιδιαίτερα για τα Αγωνίσματα Δρόμων το ανεμόμετρο μπορεί να λειτουργεί με τηλεχειρισμό. Στις περιπτώσεις αυτές το ανεμόμετρο σχεδόν πάντοτε συνδέεται με το φώτο-φίνις και το “σύστημα” αποτελεσμάτων, κάτι που έχει ως συνέπεια να μην είναι απαραίτητος ο Χειριστής Ανεμομέτρου, αφού τα καθήκοντά του επιτελούνται, για παράδειγμα, από ένα μέλος της ομάδας φώτο-φίνις.

28. (Άρθρο 135) Κριτής Μετρήσεων (Ηλεκτρονικών Συστημάτων)

Ένας Επικεφαλής Κριτής Μετρήσεων (Ηλεκτρονικών Συστημάτων) και ένας ή περισσότεροι βοηθοί θα ορίζονται όταν πρόκειται να χρησιμοποιηθεί Ηλεκτρονικό ή Οπτικό Σύστημα Μέτρησης των Αποστάσεων ή άλλη επιστημονική διάταξη μέτρησης.

Πριν την έναρξη των αγώνων, θα γνωρίζει το εμπλεκόμενο τεχνικό προσωπικό και θα εξοικειώνεται με τον εξοπλισμό.

Πριν από κάθε αγώνισμα, θα επιβλέπει την τοποθέτηση των μετρητικών οργάνων, λαμβάνοντας υπόψη τις τεχνικές προδιαγραφές που δίνονται από τον κατασκευαστή και το εργαστήριο βαθμονόμησης των οργάνων.

Για να διασφαλίζει ότι ο εξοπλισμός λειτουργεί σωστά, πριν και μετά από το αγώνισμα, θα εποπτεύει μια σειρά από μετρήσεις σε συνεργασία με τους Κριτές και κάτω από την επίβλεψη του Εφόρου, για να επιβεβαιώνει ότι συμφωνούν με τα αποτελέσματα που προέκυψαν χρησιμοποιώντας μια βαθμονομημένη και πιστοποιημένη χαλύβδινη μετροταινία. Θα εκδίδεται ένα φύλλο συμμόρφωσης, το οποίο θα υπογράφεται από όλους τους εμπλεκόμενους στη δοκιμή και θα επισυνάπτεται στο πινάκιο των αποτελεσμάτων.

Κατά τη διάρκεια του αγώνα θα παραμένει γενικός υπεύθυνος της λειτουργίας. Θα δίνει αναφορά στον Έφορο, για να επιβεβαιώνει ότι ο εξοπλισμός είναι ακριβής.

Σημ.: Μια σειρά από μετρήσεις ελέγχου θα πρέπει να πραγματοποιούνται πριν από τον αγώνα και, αν οι συνθήκες το απαιτούν, και κατά τη διάρκεια αυτού, χωρίς να σχετίζονται συνήθως με την χαλύβδινη μετροταινία.

Όταν χρησιμοποιείται ηλεκτρονικό ή οπτικό σύστημα μέτρησης των αποστάσεων, ένας Επικεφαλής Κριτής θα τοποθετείται ως ο υπεύθυνος αγωνοδίκης με παρόμοιο τρόπο όπως στην περίπτωση χρονομέτρησης με φώτο-φίνις ή με αναμεταδότες (transponders). Στην περίπτωση οπτικής μέτρησης ο Επικεφαλής Κριτής Μετρήσεων απαιτείται να διαδραματίζει έναν πιο δραστήριο και ενεργό ρόλο κατά τη διάρκεια των αγωνισμάτων, από ότι θα ίσχυε κανονικά αν ήταν εγκατεστημένο ένα πλήρως ηλεκτρονικό σύστημα μέτρησης αποστάσεων.

Πιο συγκεκριμένα, ανάμεσα στα καθήκοντά του θα πρέπει να είναι και το να επιβεβαιώνει ότι λειτουργεί κανονικά ένα κατάλληλο σύστημα ενδοεπικοινωνίας ανάμεσα στους Κριτές που βρίσκονται στον χώρο του αγωνίσματος και στους Κριτές που έχουν αναλάβει την

παρακολούθηση του οπτικού συστήματος καταγραφής (βίντεο), ώστε να διασφαλίζεται ότι κάθε μέτρηση γίνεται σωστά και ότι στην περίπτωση των Οριζόντιων Αλμάτων, το σημάδι της προσγείωσης δεν θα εξαλειφεται από το σκάμμα μέχρι να έχει επιβεβαιωθεί η εικόνα.

Ανεξάρτητα από το εάν ο Επικεφαλής Κριτής Μετρήσεων ή άλλος Κριτής είναι υπεύθυνος για να διασφαλίζει ότι η καταγραφή του οπτικού συστήματος είναι σωστή, αυτός οφείλει να είναι ιδιαίτερα προσεκτικός στο να επιβεβαιώνει ότι η προσπάθεια που έγινε εκείνη τη στιγμή, και όχι κάποια προγενέστερη, είναι αυτή που μετρείται.

29. (Άρθρο 136) Κριτές της Αίθουσας Κλήσης

29.1 Ο Επικεφαλής Κριτής της Αίθουσας Κλήσης:

- 29.1.1 σε συνεργασία με τον Διευθυντή Αγώνων, θα ετοιμάζει και θα δημοσιεύει το πρόγραμμα της Αίθουσας Κλήσης, το οποίο θα καθορίζει για κάθε αγώνισμα κατ' ελάχιστον την αρχική και την τελική ώρα εισόδου σε κάθε χρησιμοποιούμενη Αίθουσα Κλήσης, καθώς και την ώρα κατά την οποία οι αθλητές θα αναχωρούν για τον αγωνιστικό χώρο από την (τελική) Αίθουσα Κλήσης.
- 29.1.2 θα επιβλέπει τη μετάβαση ανάμεσα στο Προθερμαντήριο και στον αγωνιστικό χώρο, ώστε να διασφαλίζει ότι οι αθλητές, αφού ελέγχθηκαν στην Αίθουσα Κλήσης, είναι παρόντες και έτοιμοι στον αγωνιστικό χώρο για την προγραμματισμένη εκκίνηση του αγωνίσματός τους.

Οι Κριτές της Αίθουσας Κλήσης θα διασφαλίζουν ότι οι αθλητές φορούν την ομοιόμορφη εθνική ενδυμασία ή την ενδυμασία του Σωματείου τους που έχει επισήμως εγκριθεί από το εθνικό διοικητικό τους σώμα, ότι οι αριθμοί συμμετοχής είναι σωστά φορεμένοι και ότι ανταποκρίνονται με αυτούς που αναφέρονται στις λίστες εκκίνησης (start lists), ότι τα παπούτσια, ο αριθμός και οι διαστάσεις των καρφιών (σπράικς), καθώς και οι διαφημίσεις στις ενδυμασίες και στις τσάντες των αθλητών συμφωνούν με τους Κανονισμούς και τις ισχύουσες Διατάξεις και ότι κανένα μη εγκεκριμένο αντικείμενο δεν μεταφέρεται στον Αγωνιστικό Χώρο.

Οι Κριτές θα προωθούν στον Έφορο της Αίθουσας Κλήσης όλα τα ανεπίλυτα ζητήματα ή τα θέματα που ανακύπτουν.

Η Αίθουσα Κλήσης που έχει σχεδιαστεί σωστά και διοικείται αποτελεσματικά είναι θεμελιώδους σημασίας για την επιτυχία μιας διοργάνωσης. Είναι πάντοτε σημαντικό ο σχεδιασμός να διασφαλίζει ότι η Αίθουσα Κλήσης θα διαθέτει επαρκή χώρο κατά την περίοδο που θα υποδεχθεί το μέγιστο αριθμό ατόμων, το πόσες (μία ή δύο) αίθουσες κλήσεις (και πόσα τμήματα (bays ή boxes) σε καθεμία από αυτές) απαιτούνται, καθώς και ένα αξιόπιστο σύστημα επικοινωνίας με τους υπόλοιπους αγωνοδίκες, που θα ενημερώνει και τους αθλητές για το πότε πρέπει να δηλώνουν παρόντες προερχόμενοι από το Προθερμαντήριο. Κάθε άλλο ζήτημα που πρέπει να προβλεφθεί θα εξαρτάται από τη μορφή της διοργάνωσης και το μέγεθος των ελέγχων που έχει οριστεί ότι θα διεκπεραιώνονται στην Αίθουσα Κλήσης. Για παράδειγμα στους περισσότερους σχολικούς αγώνες είναι σχεδόν απίθανο ότι θα χρειαστεί να γίνει έλεγχος για τυχόν διαφημίσεις στις φόρμες, όμως ο έλεγχος του μήκους των καρφιών (σπράικς) ώστε να προστατευθεί ο στίβος μπορεί να απαιτηθεί. Είναι σημαντικό κατά τη διαδικασία σχεδιασμού να καθοριστεί ποιοί έλεγχοι θα γίνονται και κατά προτίμηση αυτοί θα πρέπει να ανακοινώνονται στους αθλητές και στις ομάδες εκ των προτέρων, ώστε να αποφεύγεται η ανησυχία και η σύγχυση ακριβώς πριν από τον αγώνα. Οι Κριτές της Αίθουσας Κλήσης έχουν χρέος να διασφαλίζουν ότι οι αθλητές είναι στη σωστή προκριματική σειρά ή στο σωστό αγώνα δρόμου ή όμιλο και ότι αναχωρούν για τον αγωνιστικό χώρο εγκαίρως σύμφωνα με το πρόγραμμα της Αίθουσας Κλήσης. Όπου είναι εφικτό, το πρόγραμμα θα πρέπει να γνωστοποιείται στους αθλητές και στις ομάδες πριν από την έναρξη κάθε ημέρας του αγώνα.

30. (Άρθρο 137) Επίτροπος Διαφημίσεων

Ο Επίτροπος Διαφημίσεων (όταν ορίζεται) θα επιβλέπει και θα εφαρμόζει τους ισχύοντες Κανονισμούς και Διατάξεις Εμπορικής Προώθησης (Μάρκετινγκ) και Διαφήμισης και θα αποφαινεται για κάθε ανεπίλυτο ζήτημα ή θέμα σχετικό με διαφήμιση που προκύπτει στην Αίθουσα Κλήσης, από κοινού με τον Έφορο της Αίθουσας Κλήσης.

ΚΕΦΑΛΑΙΟ 3^ο – ΠΑΓΚΟΣΜΙΑ ΡΕΚΟΡ

(Σε ισχύ από την 1^η Νοεμβρίου 2019)

31. (Άρθρο 260) Παγκόσμια Ρεκόρ

Υποβολή και Επικύρωση

31.1 Τα Παγκόσμια Ρεκόρ θα επιτυγχάνονται σε μια αξιόπιστη διοργάνωση, η οποία έχει σωστά σχεδιασθεί, διαφημισθεί και εγκριθεί πριν από την ημέρα του αγώνα από το Μέλος, στο Κράτος ή στην Επικράτεια του οποίου λαμβάνει χώρα το αγώνισμα, και η οποία έχει διεξαχθεί με βάση τους Κανονισμούς και σε πλήρη συμμόρφωση με αυτούς. Τουλάχιστον τρεις αθλητές για τα ατομικά αγωνίσματα, και τουλάχιστον δύο ομάδες για τις σκυταλοδρομίες πρέπει οπωσδήποτε να έχουν αγωνισθεί αξιόπιστα στο αγώνισμα. Εκτός από τα Αγωνίσματα Κονίστρας που έχουν διεξαχθεί σύμφωνα με όσα προβλέπονται στο Άρθρο 9 των Τεχνικών Κανονισμών και τους αγώνες που γίνονται εκτός σταδίου σύμφωνα με τα Άρθρα 54 και 55 των Τεχνικών Κανονισμών, καμία επίδοση από κανέναν αθλητή δεν θα επικυρώνεται, εάν έχει επιτευχθεί κατά τη διάρκεια μεικτού αγώνα.

Σημ.: Ρεκόρ που γίνονται σε Αγώνες Δρόμου αποκλειστικά για Γυναίκες υπόκεινται στους όρους που διατυπώνονται στο Άρθρο 32 των Κανονισμών Αγώνων.

31.2 Οι παρακάτω κατηγορίες Παγκόσμιων Ρεκόρ αναγνωρίζονται από την Παγκόσμια Ομοσπονδία:

31.2.1 Παγκόσμια Ρεκόρ·

31.2.2 Παγκόσμια Ρεκόρ Κ20·

31.2.3 Παγκόσμια Ρεκόρ Κλειστού Στίβου·

31.2.4 Παγκόσμια Ρεκόρ Κ20 στον Κλειστό Στίβο.

Σημ. (i): Για τους σκοπούς αυτών των Άρθρων, και εκτός κι αν το περιεχόμενο του κειμένου το ορίζει διαφορετικά, ο όρος Παγκόσμια Ρεκόρ περιλαμβάνει όλες τις κατηγορίες ρεκόρ που υπάγονται στο Άρθρο αυτό.

Σημ. (ii): Τα Παγκόσμια Ρεκόρ που υπάγονται στα Άρθρα 31.2.1 και 31.2.2 των Κανονισμών Αγώνων θα αναγνωρίζουν τις καλύτερες επικυρωμένες επιδόσεις που σημειώθηκαν σε οποιαδήποτε αθλητική εγκατάσταση που πληροί το Άρθρο 31.12 ή 31.13 των Κανονισμών Αγώνων.

31.3 Ο αθλητής (ή οι αθλητές στην περίπτωση αγωνίσματος σκυταλοδρομίας) που επιτυγχάνει Παγκόσμιο Ρεκόρ υποχρεούται:

31.3.1 να είναι νόμιμος για να συμμετέχει σύμφωνα με τους Κανονισμούς·

31.3.2 να βρίσκεται υπό τη δικαιοδοσία ενός Μέλους·

31.3.3 στην περίπτωση επίδοσης που υποβλήθηκε σύμφωνα με τα Άρθρα 31.2.2 ή 31.2.4 των Κανονισμών Αγώνων, και εκτός κι αν η ημερομηνία γέννησής του έχει από προηγουμένως επιβεβαιωθεί από τον Διευθύνοντα Σύμβουλο, να επιβεβαιώσει την ημερομηνία γέννησής του με το διαβατήριό του, με το πιστοποιητικό γέννησής του ή με άλλο παρόμοιο επίσημο έγγραφο, αντίγραφο

του οποίου, εάν δεν υπάρχει ώστε να επισυναφθεί στο έντυπο της αίτησης, πρέπει υποχρεωτικά να αποστέλλεται από τον αθλητή ή από την Εθνική Ομοσπονδία του Μέλους του αθλητή χωρίς χρονοτριβή·

31.3.4 στην περίπτωση αγωνισμάτων σκυταλοδρομίας, όλοι οι αθλητές να είναι υποχρεωτικά νόμιμοι για να εκπροσωπούν ένα και μοναδικό Μέλος σύμφωνα με τους Κανονισμούς Νομιμότητας για την Εκπροσώπηση ενός Μέλους.

31.3.5 να υποβληθεί στο τέλος του αγωνίσματος σε έλεγχο ντόπινγκ, ο οποίος θα διενεργείται σύμφωνα με τους Κανονισμούς και τις Διατάξεις Αντι-Ντόπινγκ που ισχύουν τη στιγμή εκείνη. Το δείγμα ή τα δείγματα που συλλέγονται θα αποστέλλονται για ανάλυση σε ένα εργαστήριο διαπιστευμένο από τη WADA και το αποτέλεσμα ή τα αποτελέσματα θα αποστέλλονται στη Μονάδα Ακεραιότητας για να προστεθούν στις υπόλοιπες πληροφορίες που απαιτούνται από τους Κανονισμούς και τις Διατάξεις για την επικύρωση του Ρεκόρ. Αν αυτά τα αποτελέσματα των ελέγχων δείξουν παραβίαση ντόπινγκ, ή αν αυτός ο έλεγχος δεν διενεργηθεί, η επίδοση δεν θα επικυρώνεται.

Σημ. (i): Στην περίπτωση Παγκόσμιου Ρεκόρ σε Αγώνισμα Σκυταλοδρομίας, όλα τα μέλη της ομάδας πρέπει υποχρεωτικά να υποβληθούν σε έλεγχο·

Σημ. (ii): Αν ένας αθλητής παραδεχθεί ότι, σε κάποια χρονική περίοδο πριν επιτύχει Παγκόσμιο Ρεκόρ, είχε χρησιμοποιήσει ή είχε βοηθηθεί από ουσία ή μέθοδο που απαγορευόταν κατά την περίοδο εκείνη, τότε, και ανάλογα και με την οδηγία της Μονάδας Ακεραιότητας του Στίβου, η Παγκόσμια Ομοσπονδία θα πάψει να αναγνωρίζει το ρεκόρ αυτό ως Παγκόσμιο Ρεκόρ.

31.4 Όταν μια επίδοση ισοφαρίζει ή βελτιώνει ένα ισχύον Παγκόσμιο Ρεκόρ, το Μέλος του Κράτους όπου σημειώθηκε η επίδοση, θα συγκεντρώνει χωρίς χρονοτριβή όλες τις πληροφορίες που απαιτούνται για την επικύρωση του Ρεκόρ από την Παγκόσμια Ομοσπονδία. Καμία επίδοση δεν θα θεωρείται ως Παγκόσμιο Ρεκόρ μέχρι να επικυρωθεί από την Παγκόσμια Ομοσπονδία. Το Μέλος θα πρέπει αμέσως να ενημερώνει την Παγκόσμια Ομοσπονδία για την πρόθεσή του να υποβάλει προς έγκριση την επίδοση.

31.5 Η επίδοση που υποβλήθηκε πρέπει να είναι καλύτερη από ή ίση με το ισχύον Παγκόσμιο Ρεκόρ που έχει αναγνωρισθεί από την Παγκόσμια Ομοσπονδία για το συγκεκριμένο αγώνισμα. Αν ένα Παγκόσμιο Ρεκόρ ισοφαρισθεί, θα έχει το ίδιο κύρος με το ισχύον Παγκόσμιο Ρεκόρ.

31.6 Το επίσημο έντυπο της αίτησης της Παγκόσμιας Ομοσπονδίας θα συμπληρώνεται και θα αποστέλλεται στη Γραμματεία της Παγκόσμιας Ομοσπονδίας εντός τριάντα (30) ημερών. Αν η αίτηση αφορά αλλοδαπό αθλητή (ή αλλοδαπή ομάδα), ένα πιστό αντίγραφο του εντύπου θα αποστέλλεται εντός της ίδιας χρονικής περιόδου προς την Ομοσπονδία του Μέλους του αθλητή (ή της ομάδας).

Σημ.: Τα έντυπα διατίθενται, κατόπιν αίτησης, από τη Γραμματεία της Παγκόσμιας Ομοσπονδίας, ή μπορούν να μεταφορτώνονται από τον ιστότοπο της Παγκόσμιας Ομοσπονδίας.

31.7 Το Μέλος του Κράτους στο οποίο σημειώθηκε το Ρεκόρ, θα αποστέλλει επίσης μαζί με το επίσημο έντυπο της αίτησης:

31.7.1 Το πρόγραμμα της διοργάνωσης σε έντυπη μορφή (ή το αντίστοιχό του σε ηλεκτρονική)·

- 31.7.2 Τα πλήρη αποτελέσματα του αγωνίσματος, τα οποία θα περιλαμβάνουν όλες τις πληροφορίες που απαιτούνται σύμφωνα με το Άρθρο αυτό·
- 31.7.3 Στην περίπτωση Παγκόσμιου Ρεκόρ σε Δρόμο εντός Σταδίου που λειτουργούσε Πλήρως Αυτόματη Χρονομέτρηση, τις εκτυπωμένες εικόνες του φώτο-φίνις και του δοκιμαστικού ελέγχου του σημείου μηδέν (zero test)·
- 31.7.4 Κάθε άλλη πληροφορία που είναι απαραίτητο να υποβληθεί σύμφωνα με το Άρθρο αυτό, όταν τέτοια πληροφορία υπάρχει ή θα έπρεπε να είναι στην κατοχή του Μέλους.
- 31.8 Οι επιδόσεις που σημειώνονται σε Προκριματικούς Γύρους, σε διαδικασίες επίλυσης ισοπαλιών στο Άλμα σε Ύψος και στο Άλμα επί Κοντώ, σε οποιοδήποτε αγώνισμα ή τμήμα ενός αγωνίσματος που κηρύσσεται στη συνέχεια ως μη γενόμενο σύμφωνα με τις διατάξεις του Άρθρου 18.7 των Κανονισμών Αγώνων ή του Άρθρου 8.4.2 των Τεχνικών Κανονισμών, των Άρθρων 17.2 ή 25.20 των Τεχνικών Κανονισμών, στα αγωνίσματα Βάδην στα οποία ισχύει το Άρθρο 54.7.3 των Τεχνικών Κανονισμών και ο αθλητής δεν ακυρώνεται, ή στα ατομικά αγωνίσματα σε αγώνες Σύνθετων Αγωνισμάτων, ανεξάρτητα από το αν ο αθλητής ολοκληρώσει τον αγώνα Σύνθετων Αγωνισμάτων ή όχι, θα μπορούν να υποβάλλονται προς επικύρωση.
- 31.9 Ο Πρόεδρος και ο Διευθύνων Σύμβουλος της Παγκόσμιας Ομοσπονδίας από κοινού θα έχουν την εξουσία να επικυρώνουν Παγκόσμια Ρεκόρ. Αν έχουν την παραμικρή αμφιβολία για το αν η επίδοση θα πρέπει να επικυρωθεί ή όχι, η υπόθεση θα παραπέμπεται στο Διοικητικό Συμβούλιο για να ληφθεί απόφαση σύμφωνα με τους Κανονισμούς Διοίκησης.
- 31.10 Όταν ένα Παγκόσμιο Ρεκόρ έχει επικυρωθεί, ο Διευθύνων Σύμβουλος:
- 31.10.1 θα ενημερώνει επί αυτού το Μέλος στο οποίο ανήκει ο αθλητής, το Μέλος που έχει αποστείλει την αίτηση για το Παγκόσμιο Ρεκόρ και την αρμόδια Ομοσπονδία της Ηπείρου·
- 31.10.2 θα παρέχει τις επίσημες Πλακέτες των Παγκόσμιων Ρεκόρ, για να απονεμηθούν στους νέους κατόχους του Παγκόσμιου Ρεκόρ·
- 31.10.3 θα ενημερώνει τον επίσημο Κατάλογο των Παγκόσμιων Ρεκόρ κάθε φορά που επικυρώνεται ένα νέο Παγκόσμιο Ρεκόρ. Ο κατάλογος αυτός θα παρουσιάζει τις επιδόσεις που θεωρούνται από την Παγκόσμια Ομοσπονδία ότι είναι, από την ημερομηνία ενημέρωσης του καταλόγου, οι καλύτερες επικυρωμένες επιδόσεις που έχουν σημειωθεί έως τότε από έναν αθλητή ή μια ομάδα αθλητών σε καθένα από τα αναγνωρισμένα αγωνίσματα που αναφέρονται στα Άρθρα 32, 33, 34 και 35 των Κανονισμών Αγώνων.
- 31.11 Αν το Ρεκόρ δεν επικυρωθεί, ο Διευθύνων Σύμβουλος θα αναφέρει το αιτιολογικό.

Ειδικό Όροι

- 31.12 Με την εξαίρεση των Αγωνισμάτων σε Δημόσια Οδό:
- 31.12.1 Η επίδοση θα επιτυγχάνεται σε αθλητική εγκατάσταση πιστοποιημένη από την Παγκόσμια Ομοσπονδία ή σε αγωνιστικό χώρο ο οποίος πληροί τους όρους του Άρθρου 2 των Τεχνικών Κανονισμών, ή, ανάλογα με την περίπτωση, του Άρθρου 11.2 των Τεχνικών Κανονισμών.

- 31.12.2 Για να αναγνωρισθεί κάθε επίδοση σε οποιαδήποτε απόσταση από 200 μ. και πάνω, η περίμετρος του στίβου στον οποίο έγινε το Ρεκόρ δεν θα είναι μεγαλύτερη από 402,3 μ. (440 υάρδες) και ο δρόμος θα έχει εκκινήσει σε κάποιο σημείο της περιμέτρου. Αυτός ο περιορισμός δεν ισχύει στα αγωνίσματα με Φυσικά Εμπόδια όπου η Λίμνη του Νερού βρίσκεται έξω από έναν κανονικό στίβο 400 μ.
- 31.12.3 Η επίδοση σε ένα Αγώνισμα Δρόμου σε ελλειψοειδή Στίβο θα έχει σημειωθεί σε διάδρομο όπου η ακτίνα της γραμμής τρεξίματος δεν υπερβαίνει τα 50 μ., εκτός από την περίπτωση που η στροφή σχηματίζεται με δύο διαφορετικές ακτίνες, οπότε τότε το μεγαλύτερο από τα δύο τόξα δεν θα πρέπει να καταλαμβάνει περισσότερο από 60° από τη στροφή των 180°.
- 31.12.4 Η επίδοση στα Αγώνισματα Δρόμων εντός Σταδίου στον ανοικτό στίβο θα μπορεί να σημειώνεται μόνον σε στίβο που πληροί τους όρους του Άρθρου 14 των Τεχνικών Κανονισμών.
- 31.13 Για Παγκόσμια Ρεκόρ Κλειστού Στίβου:
- 31.13.1 Η επίδοση θα έχει σημειωθεί σε αθλητική εγκατάσταση πιστοποιημένη από την Παγκόσμια Ομοσπονδία ή σε αγωνιστικό χώρο, που πληροί τους όρους των Άρθρων 41 έως 43, κατά περίπτωση, των Τεχνικών Κανονισμών,.
- 31.13.2 Για δρόμους από 200 μ. και πάνω, ο ελλειψοειδής στίβος δεν θα μπορεί να έχει ονομαστικό μήκος μεγαλύτερο από 201,2 μ. (220 υάρδες).
- 31.13.3 Η επίδοση θα μπορεί να έχει σημειωθεί και σε έναν ελλειψοειδή στίβο ονομαστικού μήκους μικρότερου από 200 μ., με την προϋπόθεση ότι η απόσταση που καλύφθηκε είναι εντός της επιτρεπτής ανοχής για τη συγκεκριμένη απόσταση.
- 31.13.4 Η επίδοση σε έναν ελλειψοειδή στίβο θα έχει σημειωθεί σε διάδρομο όπου η προέκταση της ακτίνας της γραμμής τρεξίματος πάνω στο τμήμα της σταθερά επικλινούς στροφής δεν υπερβαίνει τα 27 μ., ενώ επίσης στα αγωνίσματα δρόμων που περιλαμβάνουν πολλούς γύρους, οι δύο ευθείες έχουν μήκος τουλάχιστον 30 μ.
- 31.14 Για τα Παγκόσμια Ρεκόρ στα Αγώνισματα Δρόμων και Βάδην:
- 31.14.1 Η επίδοση θα έχει χρονομετρηθεί από επίσημους Χρονομέτρους, με ένα Πλήρως Αυτοματοποιημένο Σύστημα Χρονομέτρησης και Φώτο-Φίνις (για το οποίο έχει διενεργηθεί έλεγχος του σημείου μηδέν σύμφωνα με το Άρθρο 19.19 των Τεχνικών Κανονισμών) ή με Σύστημα Αναμεταδοτών (βλ. Άρθρο 19.24 των Τεχνικών Κανονισμών), τα οποία πληρούν τους Κανονισμούς.
- 31.14.2 Για δρόμους μέχρι και τα 800 μ. (στους οποίους συμπεριλαμβάνονται τα 4×200 μ. και τα 4×400 μ.), θα επικυρώνονται μόνον οι επιδόσεις που έχουν χρονομετρηθεί με ένα εγκεκριμένο Πλήρως Αυτοματοποιημένο Σύστημα Χρονομέτρησης και Φώτο-Φίνις, το οποίο πληροί τους Κανονισμούς.
- 31.14.3 Για τις επιδόσεις μέχρι και τα 200 μ. που έχουν σημειωθεί στον ανοικτό στίβο, θα υποβάλλονται οι πληροφορίες που αφορούν την ταχύτητα του ανέμου, η οποία θα μετριέται όπως υποδεικνύεται στα Άρθρα 17.8 έως και 17.13 των Τεχνικών Κανονισμών. Αν η ταχύτητα του ανέμου, μετρούμενη στην

κατεύθυνση που τρέχει ο αθλητής, είναι κατά μέσο όρο μεγαλύτερη από 2 μέτρα το δευτερόλεπτο, η επίδοση δεν θα επικυρώνεται.

- 31.14.4 Καμία επίδοση δεν θα αναγνωρίζεται στις περιπτώσεις που ο αθλητής έχει παραβιάσει το Άρθρο 17.3 των Τεχνικών Κανονισμών, ούτε στην περίπτωση ενός ατομικού αγωνίσματος στο οποίο ο αθλητής έχει διαπράξει άκυρη εκκίνηση σύμφωνα με τα όσα προβλέπει το Άρθρο 39.8.3 των Τεχνικών Κανονισμών.
- 31.14.5 Για όλες τις επιδόσεις μέχρι και τα 400 μ. (συμπεριλαμβάνονται τα 4×200 μ. και τα 4×400 μ.) σύμφωνα με τα Άρθρα 32 και 34 των Τεχνικών Κανονισμών, πρέπει υποχρεωτικά να έχουν χρησιμοποιηθεί και να έχουν λειτουργήσει σωστά βαθιές εκκίνησης συνδεδεμένοι με ένα Πληροφοριακό Σύστημα Εκκίνησης πιστοποιημένο από την Παγκόσμια Ομοσπονδία σύμφωνα με το Άρθρο 15.2 των Τεχνικών Κανονισμών, έτσι ώστε να έχουν ληφθεί χρόνοι αντίδρασης οι οποίοι θα φαίνονται στα αποτελέσματα του αγωνίσματος.
- 31.15 Για Παγκόσμια Ρεκόρ που σημειώνονται σε περισσότερες από μία αποστάσεις κατά τον ίδιο αγώνα δρόμου:
- 31.15.1 Ο αγώνας θα αναφέρεται ρητά ότι διεξάγεται σε μια και μόνον απόσταση.
- 31.15.2 Ένας αγώνας που βασίζεται στην απόσταση που διανύεται εντός ενός δεδομένου χρονικού διαστήματος, θα μπορεί να συνδυάζεται με έναν δρόμο σε μια καθορισμένη απόσταση (για παράδειγμα, ο αγώνας 1 Ωρας και τα 20.000 μέτρα - βλ. Άρθρο 18.3 των Τεχνικών Κανονισμών).
- 31.15.3 Επιτρέπεται να υποβάλλονται προς επικύρωση περισσότερες από μια επιδόσεις του ίδιου αθλητή στον ίδιο αγώνα δρόμου.
- 31.15.4 Επιτρέπεται να υποβάλλονται προς επικύρωση επιδόσεις από περισσότερους του ενός αθλητές στον ίδιο αγώνα δρόμου.
- 31.15.5 Επίδοση που σημειώθηκε σε μικρότερη απόσταση δεν θα επικυρώνεται, αν ο αθλητής δεν έχει τερματίσει ολόκληρη την απόσταση στον αγώνα αυτό.
- 31.16 Για Παγκόσμια Ρεκόρ σε Αγώνες Σκυταλοδρομίας:
- Ο χρόνος που σημειώνεται από τον αθλητή που τρέχει πρώτος σε μια ομάδα σκυταλοδρομίας δεν θα μπορεί να υποβληθεί για επικύρωση ως Παγκόσμιο Ρεκόρ.
- 31.17 Για Παγκόσμια Ρεκόρ σε Αγωνίσματα Κονίστρας:
- 31.17.1 Οι επιδόσεις θα έχουν μετρηθεί είτε από τρεις Κριτές Κονίστρας που χρησιμοποίησαν μια βαθμονομημένη και πιστοποιημένη χαλύβδινη μετροταινία ή μετρητικό πήχη, είτε από μια επιστημονική συσκευή μέτρησης, η ακρίβεια της οποίας έχει επιβεβαιωθεί σύμφωνα με το Άρθρο 10 των Τεχνικών Κανονισμών.
- 31.17.2 Στο Άλμα σε Μήκος και στο Άλμα Τριπλούν που διεξάγονται στον ανοικτό στίβο, θα συνυποβάλλονται οι πληροφορίες που αφορούν την ταχύτητα του ανέμου, η οποία θα μετριέται όπως υποδεικνύεται στα Άρθρα 29.10 έως και 29.12 των Τεχνικών Κανονισμών. Αν η ταχύτητα του ανέμου, μετρούμενη στην

κατεύθυνση του άλματος, είναι κατά μέσο όρο μεγαλύτερη από 2 μέτρα το δευτερόλεπτο, η επίδοση δεν θα επικυρώνεται.

31.17.3 Παγκόσμια Ρεκόρ θα μπορούν να αναγνωρίζονται για περισσότερες από μία επιδόσεις στον ίδιο αγώνα, με την προϋπόθεση ότι κάθε Παγκόσμιο Ρεκόρ που αναγνωρίζεται, θα είναι ίσο ή ανώτερο από την προηγούμενη καλύτερη επίδοση κατά τη στιγμή εκείνη.

31.17.4 Στα Αγώνισματα των Ρίψεων, το όργανο που χρησιμοποιήθηκε θα έχει ελεγχθεί πριν από τον αγώνα σύμφωνα με το Άρθρο 16 των Τεχνικών Κανονισμών. Αν ο Έφορος αντιληφθεί κατά τη διάρκεια ενός αγωνίσματος ότι ισοφαρίστηκε ή καταρρίφθηκε ένα Παγκόσμιο Ρεκόρ, θα επισημαίνει αμέσως το όργανο που χρησιμοποιήθηκε και θα διενεργεί έλεγχο για να διαπιστώσει αν το όργανο αυτό εξακολουθεί να πληροί τους Κανονισμούς ή αν έχει προκύψει κάποια αλλαγή στα χαρακτηριστικά του. Κανονικά, ένα τέτοιο όργανο θα ελέγχεται ξανά μετά το τέλος του αγωνίσματος σύμφωνα με το Άρθρο 16 των Κανονισμών Αγώνων.

31.18 Για Παγκόσμια Ρεκόρ στα Σύνθετα Αγώνισματα:

Οι όροι που παρατίθενται στο Άρθρο 39.8 των Τεχνικών Κανονισμών θα πληρούνται σε καθένα από τα επιμέρους αγώνισματα. Επιπλέον, στα αγώνισματα εκείνα κατά τα οποία απαιτείται η μέτρηση της ταχύτητας του ανέμου, ο μέσος όρος της ταχύτητας (που προκύπτει από το αλγεβρικό άθροισμα των ταχυτήτων του ανέμου, όπως μετριοούνται σε κάθε επιμέρους αγώνισμα, διαιρεμένο με τον αριθμό αυτών των αγωνισμάτων) δεν θα υπερβαίνει τα 2 μέτρα το δευτερόλεπτο.

31.19 Για Παγκόσμια Ρεκόρ σε Αγώνισματα Βάδην:

Τουλάχιστον τρεις Κριτές, που είναι Διεθνείς Κριτές Βάδην είτε Επιπέδου Παγκόσμιας Ομοσπονδίας είτε Επιπέδου Ηπείρου, θα ασκούν καθήκοντα αγωνοδίκων κατά τη διάρκεια του αγώνα και θα υπογράφουν το έντυπο της αίτησης.

31.20 Για Παγκόσμια Ρεκόρ σε Αγώνισματα Βάδην σε Δημόσια Οδό:

31.20.1 Η διαδρομή πρέπει υποχρεωτικά να έχει μετρηθεί από έναν μετρητή "Α" ή "Β" βαθμού εγκεκριμένο από την Παγκόσμια Ομοσπονδία και την AIMS, ο οποίος θα διασφαλίζει ότι η σχετική αναφορά μέτρησης καθώς και κάθε άλλη πληροφορία που απαιτείται από αυτό το Άρθρο, θα παρέχονται στην Παγκόσμια Ομοσπονδία κατόπιν αιτήματός της.

31.20.2 Η κυκλική διαδρομή δεν θα είναι μικρότερη από 1 χλμ. αλλά ούτε και μεγαλύτερη από 2 χλμ., με πιθανή αφετηρία και τερματισμό εντός του σταδίου.

31.20.3 Κάθε μετρητής διαδρομής που μέτρησε αρχικά τη διαδρομή ή οποιοσδήποτε άλλος αγωνοδίκης με τα κατάλληλα προσόντα, εντεταλμένος από τον μετρητή (αφού ο τελευταίος συμβουλευθήκε προηγουμένως το αρμόδιο σώμα), και που κατέχει αντίγραφο του φακέλου με τα έγγραφα που αναλύουν τις λεπτομέρειες της επισήμως μετρημένης διαδρομής, πρέπει υποχρεωτικά να επικυρώσει ότι η διαδρομή που κάλυψαν οι αθλητές ανταποκρίνεται με τη διαδρομή που μετρήθηκε και καταγράφηκε από τον επίσημο μετρητή της διαδρομής.

- 31.20.4 Η διαδρομή πρέπει οπωσδήποτε να επαληθευθεί (δηλ. να ξαναμετρηθεί) όσο το δυνατόν πλησιέστερα πριν από τον αγώνα, την ημέρα του αγώνα ή όσο το δυνατόν συντομότερα μετά τον αγώνα, από έναν μετρητή "Α" βαθμού, διαφορετικών από εκείνους που έκαναν την αρχική μέτρηση.

Σημ.: Αν η αρχική μέτρηση της διαδρομής έγινε από τουλάχιστον δύο μετρητές "Α" βαθμού ή από έναν μετρητή "Α" και έναν μετρητή "Β" βαθμού, δεν θα απαιτείται καμία επαλήθευση (επαναμέτρηση) σύμφωνα με αυτό το Άρθρο 31.20.4.

- 31.20.5 Τα Παγκόσμια Ρεκόρ στα Αγωνίσματα Βάδην σε Δημόσια Οδό που έχουν σημειωθεί σε ενδιάμεσες αποστάσεις μέσα σε έναν αγώνα, πρέπει υποχρεωτικά να πληρούν τους όρους που διατυπώνονται στο Άρθρο 31 των Κανονισμών Αγώνων. Οι ενδιάμεσες αποστάσεις πρέπει υποχρεωτικά να έχουν μετρηθεί, καταγραφεί και ακολούθως σημανθεί κατά τη διαδικασία της μέτρησης της διαδρομής και πρέπει να έχουν επαληθευθεί σύμφωνα με το Άρθρο 31.20.4 των Κανονισμών Αγώνων.

31.21 Για Παγκόσμια Ρεκόρ σε Αγώνες Δρόμου σε Δημόσια Οδό:

- 31.21.1 Η διαδρομή πρέπει υποχρεωτικά να έχει μετρηθεί από έναν μετρητή "Α" ή "Β" βαθμού εγκεκριμένο από την Παγκόσμια Ομοσπονδία και την AIMS, ο οποίος θα διασφαλίζει ότι η σχετική αναφορά μέτρησης καθώς και κάθε άλλη πληροφορία που απαιτείται από αυτό το Άρθρο, θα παρέχονται στην Παγκόσμια Ομοσπονδία κατόπιν αιτήματός της.

- 31.21.2 Τα σημεία αφετηρίας και τερματισμού μιας διαδρομής, αν μετρηθούν κατά μήκος μιας θεωρητικής ευθείας γραμμής μεταξύ τους, δεν θα απέχουν το ένα από το άλλο περισσότερο από το 50% της συνολικής απόστασης του αγώνα.

- 31.21.3 Η συνολική υψομετρική μείωση ανάμεσα στην αφετηρία και στον τερματισμό δεν θα υπερβαίνει το 1:1000, δηλ. 1 μέτρο ανά χιλιόμετρο (0,1%).

- 31.21.4 Κάθε μετρητής διαδρομής που μέτρησε αρχικά τη διαδρομή ή οποιοσδήποτε άλλος αγωνοδίκης με τα κατάλληλα προσόντα, εντεταλμένος από τον μετρητή (αφού ο τελευταίος συμβουλευθήκε προηγουμένως το αρμόδιο σώμα), και που κατέχει αντίγραφο του φακέλου με τα έγγραφα που αναλύουν τις λεπτομέρειες της επισήμως μετρημένης διαδρομής, θα ελέγχει πριν από τον αγώνα ότι η διαδρομή έχει κατασκευασθεί σε εναρμόνιση με τη διαδρομή που έχει μετρήσει και καταγράψει ο επίσημος μετρητής διαδρομών. Αυτός στη συνέχεια θα επιβαίνει στο προπορευόμενο όχημα κατά τη διάρκεια του αγώνα ή θα επικυρώνει με κάποιον άλλον τρόπο ότι οι αθλητές τρέχουν στην ίδια ακριβώς διαδρομή.

- 31.21.5 Η διαδρομή πρέπει οπωσδήποτε να επαληθευθεί (δηλ. να ξαναμετρηθεί) όσο το δυνατόν πλησιέστερα πριν από τον αγώνα, την ημέρα του αγώνα ή όσο το δυνατόν συντομότερα μετά τον αγώνα, από έναν μετρητή "Α" βαθμού, διαφορετικών από εκείνους που έκαναν την αρχική μέτρηση.

Σημ.: Αν η αρχική μέτρηση της διαδρομής έγινε από τουλάχιστον δύο μετρητές "Α" βαθμού ή από έναν μετρητή "Α" και έναν μετρητή "Β" βαθμού, δεν θα απαιτείται καμία επαλήθευση (επαναμέτρηση) σύμφωνα με αυτό το Άρθρο 31.21.5.

- 31.21.6 Τα Παγκόσμια Ρεκόρ σε Αγωνίσματα Δρόμων σε Δημόσια Οδό που έχουν σημειωθεί σε ενδιάμεσες αποστάσεις μέσα σε έναν αγώνα, πρέπει υποχρεωτικά να πληρούν τους όρους που διατυπώνονται στο Άρθρο 31 των Κανονισμών Αγώνων. Οι ενδιάμεσες αποστάσεις πρέπει υποχρεωτικά να έχουν μετρηθεί, καταγραφεί και ακολούθως σημανθεί κατά τη διαδικασία της μέτρησης της διαδρομής και πρέπει να έχουν επαληθευθεί σύμφωνα με το Άρθρο 31.21.5 των Κανονισμών Αγώνων.
- 31.21.7 Για τη Σκυταλοδρομία σε Δημόσια Οδό, ο αγώνας θα διεξάγεται σε επιμέρους σκέλη των 5 χλμ., 10 χλμ., 5 χλμ., 10 χλμ., 5 χλμ. και 7,195 χλμ. Τα επιμέρους σκέλη πρέπει υποχρεωτικά να έχουν μετρηθεί, καταγραφεί και ακολούθως σημανθεί κατά τη διαδικασία της μέτρησης της διαδρομής με μια ανοχή $\pm 1\%$ στην απόσταση κάθε σκέλους και πρέπει να έχουν επαληθευθεί σύμφωνα με το Άρθρο 31.21.5 των Κανονισμών Αγώνων.

Σημ.: Συνιστάται όπως οι εθνικές διοικητικές αρχές και οι Ομοσπονδίες Ηπείρων να υιοθετούν παρόμοιους κανονισμούς με τους παραπάνω για την αναγνώριση των δικών τους ρεκόρ.

32. (Άρθρο 261) Αγωνίσματα για τα οποία Αναγνωρίζονται Παγκόσμια Ρεκόρ

Επιδόσεις με Πλήρως Αυτόματη Ηλεκτρονική Χρονομέτρηση (Η.Χ.)

Επιδόσεις με Χρονομέτρηση Χεριού (Χ.Χ.)

Επιδόσεις με Χρονομέτρηση με Αναμεταδότες (Χ.Α.)

Άνδρες

Αγωνίσματα Δρόμων, Σύνθετα Αγωνίσματα και Αγωνίσματα Βάδην:

Η.Χ. μόνον:

100 μ., 200 μ., 400μ., 800 μ.,

110 μ. Εμπόδια, 400 μ. Εμπόδια,

Σκυταλοδρομίες 4×100 μ., 4×200 μ., 4×400 μ..

Δέκαθλο.

Η.Χ. ή Χ.Χ.:

1000 μ., 1500 μ., 1 Μίλι, 2000 μ., 3000 μ.,

5000 μ., 10.000 μ., 1 Ώρα,

3000 μ. Φυσικά Εμπόδια,

Σκυταλοδρομία 4×800 μ., Μεικτή Σκυταλοδρομία Αποστάσεων, 4×1500 μ.,

Βάδην (σε Στίβο): 20.000 μ., 30.000 μ., 50.000 μ.

Η.Χ. ή Χ.Χ. ή Χ.Α.:

Δρόμοι σε Δημόσια Οδό: 5 χλμ.*, 10 χλμ., Ημιμαραθώνιος, Μαραθώνιος, 100 χλμ., Σκυταλοδρομία σε Δημόσια Οδό (απόσταση Μαραθωνίου μόνον).

Βάδην (σε Δημόσια Οδό): 20 χλμ., 50 χλμ.

Αγωνίσματα Αλμάτων:

Άλμα σε Ύψος, Άλμα Επί Κοντώ, Άλμα σε Μήκος, Άλμα Τριπλούν.

Αγωνίσματα Ρίψεων:

Σφαιροβολία, Δισκοβολία, Σφυροβολία, Ακοντισμός.

Γυναίκες

Αγωνίσματα Δρόμων, Σύνθετα Αγωνίσματα και Αγωνίσματα Βάδην:

Η.Χ. μόνον:

100 μ., 200 μ., 400μ., 800 μ.,

100 μ. Εμπόδια, 400 μ. Εμπόδια,

Σκυταλοδρομίες 4×100 μ., 4×200 μ., 4×400 μ.,

Έπταθλο, Δέκαθλο.

Η.Χ. ή Χ.Χ.:

1000 μ., 1500 μ., 1 Μίλι, 2000 μ., 3000 μ.,

5000 μ., 10.000 μ., 1 Ώρα,

3000 μ. Φυσικά Εμπόδια,

Σκυταλοδρομίες 4×800 μ., 4×1500 μ., Μεικτή Σκυταλοδρομία Αποστάσεων,

Βάδην (σε Στίβο): 10.000 μ., 20.000 μ., 50.000 μ.°

Η.Χ. ή Χ.Χ. ή Χ.Α.:

Δρόμοι σε Δημόσια Οδό: 5 χλμ.*, 10 χλμ., Ημιμαραθώνιος, Μαραθώνιος, 100 χλμ., Σκυταλοδρομία σε Δημόσια Οδό (απόσταση Μαραθωνίου μόνον).

Βάδην (σε Δημόσια Οδό): 20 χλμ., 50 χλμ.

Σημ. (i): Με την εξαίρεση των Αγωνισμάτων Βάδην, η Παγκόσμια Ομοσπονδία θα αναγνωρίζει δύο Παγκόσμια Ρεκόρ γυναικών για Δρόμους σε Δημόσια Οδό: ένα Παγκόσμιο Ρεκόρ με την επίδοση που σημειώθηκε σε αγώνες δρόμου και για τα δύο φύλα ("Μεικτοί") και ένα Παγκόσμιο Ρεκόρ με την επίδοση που σημειώθηκε σε αγώνες μόνον για το ένα φύλο ("Μόνον Γυναίκες").

Σημ. (ii): Ένας αγώνας δρόμου σε δημόσια οδό μόνον για γυναίκες μπορεί να διεξαχθεί με διαφορετική ώρα εκκίνησης για γυναίκες και διαφορετική για τους άνδρες. Η χρονική διαφορά θα πρέπει να επιλεγεί έτσι ώστε να αποτρέπεται οποιαδήποτε πιθανότητα να υπάρξει βοήθεια, συμπόρευση ή παρεμπόδιση, ειδικά στις διαδρομές εκείνες που περιλαμβάνουν περισσότερους από έναν γύρους στο ίδιο κομμάτι της διαδρομής.

* Το πρώτο ρεκόρ θα αναγνωριστεί μετά από την 1^η Ιανουαρίου 2018.

° Το πρώτο ρεκόρ θα αναγνωριστεί μετά από την 1^η Ιανουαρίου 2019. Η επίδοση θα πρέπει να είναι καλύτερη από 4:20:00.

Αγωνίσματα Αλμάτων:

Άλμα σε Ύψος, Άλμα Επί Κοντώ, Άλμα σε Μήκος, Άλμα Τριπλούν.

Αγωνίσματα Ρίψεων:

Σφαιροβολία, Δισκοβολία, Σφυροβολία, Ακοντισμός.

Αγωνίσματα Γενικής Κατηγορίας

Αγωνίσματα Δρόμων, Σύνθετα Αγωνίσματα και Αγωνίσματα Βάδην:

Η.Χ. μόνον: Σκυταλοδρομία 4×400 μ. (και για τα δύο φύλα)

33. (Άρθρο 262) Αγωνίσματα για τα οποία Αναγνωρίζονται Παγκόσμια Ρεκόρ K20

Επιδόσεις με Πλήρως Αυτόματη Ηλεκτρονική Χρονομέτρηση (Η.Χ.)

Επιδόσεις με Χρονομέτρηση Χεριού (Χ.Χ.)

Επιδόσεις με Χρονομέτρηση με Αναμεταδότες (Χ.Α.)

K20 Άνδρες

Αγωνίσματα Δρόμων, Σύνθετα Αγωνίσματα και Αγωνίσματα Βάδην:

Η.Χ. μόνον:

100 μ., 200 μ., 400μ., 800 μ.,

110 μ. Εμπόδια, 400 μ. Εμπόδια,

Σκυταλοδρομίες 4×100 μ., 4×400 μ.,

Δέκαθλο.

Η.Χ. ή Χ.Χ.:

1000 μ., 1500 μ., 1 Μίλι, 3000 μ.,

5000 μ., 10.000 μ., 3000 μ. Φυσικά Εμπόδια,

Βάδην (σε Στίβο): 10.000 μ.

Η.Χ. ή Χ.Χ. ή Χ.Α.:

Δρόμοι σε Δημόσια Οδό: 10 χλμ.

Αγωνίσματα Αλμάτων:

Άλμα σε Ύψος, Άλμα Επί Κοντώ, Άλμα σε Μήκος, Άλμα Τριπλούν.

Αγωνίσματα Ρίψεων:

Σφαιροβολία, Δισκοβολία, Σφυροβολία, Ακοντισμός.

Κ20 Γυναίκες

Αγωνίσματα Δρόμων, Σύνθετα Αγωνίσματα και Αγωνίσματα Βάδην:

Η.Χ. μόνον:

100 μ., 200 μ., 400μ., 800 μ.,

100 μ. Εμπόδια, 400 μ. Εμπόδια,

Σκυταλοδρομίες 4×100 μ., 4×400 μ.,

Έπταθλο, Δέκαθλο*.

Η.Χ. ή Χ.Χ.:

1000 μ., 1500 μ., 1 Μίλι, 3000 μ.,

5000 μ., 10.000 μ., 3000 μ. Φυσικά Εμπόδια,

Βάδην (σε Στίβο): 10.000 μ.

Η.Χ. ή Χ.Χ. ή Χ.Α.:

Δρόμοι σε Δημόσια Οδό: 10 χλμ.

Αγωνίσματα Αλμάτων:

Άλμα σε Ύψος, Άλμα Επί Κοντώ, Άλμα σε Μήκος, Άλμα Τριπλούν.

Αγωνίσματα Ρίψεων:

Σφαιροβολία, Δισκοβολία, Σφυροβολία, Ακοντισμός.

* Θα επικυρώνεται μόνον αν η επίδοση είναι πάνω από 7300 βαθμούς.

34. (Άρθρο 263) Αγωνίσματα για τα οποία Αναγνωρίζονται Παγκόσμια Ρεκόρ Κλειστού Στίβου

Επιδόσεις με Πλήρως Αυτόματη Ηλεκτρονική Χρονομέτρηση (Η.Χ.)

Επιδόσεις με Χρονομέτρηση Χεριού (Χ.Χ.)

Άνδρες

Αγωνίσματα Δρόμων, Σύνθετα Αγωνίσματα και Αγωνίσματα Βάδην:

Η.Χ. μόνον:

50 μ., 60 μ., 200 μ., 400μ., 800 μ.,
50 μ. Εμπόδια, 60 μ. Εμπόδια,
Σκυταλοδρομίες 4×200 μ., 4×400 μ.,
Έπταθλο.

Η.Χ. ή Χ.Χ.:

1000 μ., 1500 μ., 1 Μίλι, 3000 μ., 5000 μ.,
Σκυταλοδρομία 4×800 μ.,
Βάδην (σε Στίβο): 5000 μ.

Αγωνίσματα Αλμάτων:

Άλμα σε Ύψος, Άλμα Επί Κοντώ, Άλμα σε Μήκος, Άλμα Τριπλούν.

Αγωνίσματα Ρίψεων:

Σφαιροβολία.

Γυναίκες

Αγωνίσματα Δρόμων, Σύνθετα Αγωνίσματα και Αγωνίσματα Βάδην:

Η.Χ. μόνον:

50 μ., 60 μ., 200 μ., 400μ., 800 μ.,
50 μ. Εμπόδια, 60 μ. Εμπόδια,
Σκυταλοδρομίες 4×200 μ., 4×400 μ.,
Πένταθλο.

Η.Χ. ή Χ.Χ.:

1000 μ., 1500 μ., 1 Μίλι, 3000 μ., 5000 μ.

Σκυταλοδρομία 4×800 μ.,

Βάδην (σε Στίβο): 3000 μ.

Αγωνίσματα Αλμάτων:

Άλμα σε Ύψος, Άλμα Επί Κοντώ, Άλμα σε Μήκος, Άλμα Τριπλούν.

Αγωνίσματα Ρίψεων:

Σφαιροβολία.

35. (Άρθρο 264) Αγωνίσματα για τα οποία Αναγνωρίζονται Παγκόσμια Ρεκόρ Κ20 Κλειστού Στίβου

Επιδόσεις με Πλήρως Αυτόματη Ηλεκτρονική Χρονομέτρηση (Η.Χ.)

Επιδόσεις με Χρονομέτρηση Χεριού (Χ.Χ.)

Κ20 Άνδρες

Αγωνίσματα Δρόμων και Σύνθετα Αγωνίσματα:

Η.Χ. μόνον:

60 μ., 200 μ., 400μ., 800 μ.,

60 μ. Εμπόδια,

Έπταθλο.

Η.Χ. ή Χ.Χ.:

1000 μ., 1500 μ., 1 Μίλι, 3000 μ., 5000 μ.

Αγωνίσματα Αλμάτων:

Άλμα σε Ύψος, Άλμα Επί Κοντώ, Άλμα σε Μήκος, Άλμα Τριπλούν.

Αγωνίσματα Ρίψεων:

Σφαιροβολία.

Κ20 Γυναίκες

Αγωνίσματα Δρόμων και Σύνθετα Αγωνίσματα:

Η.Χ. μόνον:

60 μ., 200 μ., 400μ., 800 μ.,

60 μ. Εμπόδια,

Πένταθλο.

Η.Χ. ή Χ.Χ.:

1000 μ., 1500 μ., 1 Μίλι, 3000 μ., 5000 μ.

Αγωνίσματα Αλμάτων:

Άλμα σε Ύψος, Άλμα Επί Κοντώ, Άλμα σε Μήκος, Άλμα Τριπλούν.

Αγωνίσματα Ρίψεων:

Σφαιροβολία.

36. (Άρθρο 265) Άλλα Ρεκόρ

- 36.1 Ρεκόρ Αγώνων, πρωταθλημάτων, συναντήσεων (μήτινγκ) και άλλων παρόμοιων διοργανώσεων θα μπορούν να θεσπίζονται από το αρμόδιο σώμα που έχει τον έλεγχο του αγώνα ή από τους διοργανωτές.
- 36.2 Το ρεκόρ θα πρέπει να αναγνωρίζει την καλύτερη επίδοση που επιτεύχθηκε σε όλες τις διοργανώσεις του εν λόγω αγώνα σε συμφωνία με τους Κανονισμούς, με την εξαίρεση ότι οι ανεμομετρήσεις θα μπορούν να μη λαμβάνονται υπόψη, εκτός κι αν αυτό συγκεκριμένα προβλέπεται με διαφορετικό τρόπο στις ισχύουσες διατάξεις του αγώνα.



ΠΙΝΑΚΑΣ ΑΡΙΘΜΗΣΗΣ ΑΡΘΡΩΝ

ΤΟΜΟΣ Γ' – Γ1.1 – ΚΑΝΟΝΙΣΜΟΙ ΑΓΩΝΩΝ		
Όνομασία Άρθρου	Προηγούμενη Αρίθμηση	Νέα Αρίθμηση
Κεφάλαιο 1° – Γενικά		
Έγκριση για τη Διοργάνωση Αγώνων	Άρθρο 2	Άρθρο 1 των Κανονισμών Αγώνων ή ΚΑ1
Διατάξεις που Διέπουν τη Διεξαγωγή των Διεθνών Αγώνων	Άρθρο 3	Άρθρο 2 των Κανονισμών Αγώνων ή ΚΑ2
Κεφάλαιο 2° – Αγωνοδίκες		
Διεθνείς Αγωνοδίκες	Άρθρο 110	Άρθρο 3 των Κανονισμών Αγώνων ή ΚΑ3
Οργανωτικοί Εκπρόσωποι	Άρθρο 111	Άρθρο 4 των Κανονισμών Αγώνων ή ΚΑ4
Τεχνικοί Εκπρόσωποι	Άρθρο 112	Άρθρο 5 των Κανονισμών Αγώνων ή ΚΑ5
Ιατρικοί Εκπρόσωποι	Άρθρο 113	Άρθρο 6 των Κανονισμών Αγώνων ή ΚΑ6
Εκπρόσωποι Αντι-Ντόπινγκ	Άρθρο 114	Άρθρο 7 των Κανονισμών Αγώνων ή ΚΑ7
Διεθνείς Τεχνικοί Αγωνοδίκες (ΙΤΟ)	Άρθρο 115	Άρθρο 8 των Κανονισμών Αγώνων ή ΚΑ8
Διεθνείς Κριτές Βάδην (IRWJ)	Άρθρο 116	Άρθρο 9 των Κανονισμών Αγώνων ή ΚΑ9
Διεθνείς Μετρητές Διαδρομής σε Δημόσια Οδό	Άρθρο 117	Άρθρο 10 των Κανονισμών Αγώνων ή ΚΑ10
Διεθνείς Αφέτες και Διεθνείς Κριτές Φώτο-Φίνις	Άρθρο 118	Άρθρο 11 των Κανονισμών Αγώνων ή ΚΑ11
Ελλανόδικος Επιτροπή	Άρθρο 119	Άρθρο 12 των Κανονισμών Αγώνων ή ΚΑ12
Αγωνοδίκες της Διοργάνωσης	Άρθρο 120	Άρθρο 13 των Κανονισμών Αγώνων ή ΚΑ13
Διευθυντής Αγώνων	Άρθρο 121	Άρθρο 14 των Κανονισμών Αγώνων ή ΚΑ14
Αλυτάρχης	Άρθρο 122	Άρθρο 15 των Κανονισμών Αγώνων ή ΚΑ15
Τεχνικός Διευθυντής	Άρθρο 123	Άρθρο 16 των Κανονισμών Αγώνων ή ΚΑ16
Διευθυντής Παρουσίασης Αγωνισμάτων	Άρθρο 124	Άρθρο 17 των Κανονισμών Αγώνων ή ΚΑ17
Έφοροι	Άρθρο 125	Άρθρο 18 των Κανονισμών Αγώνων ή ΚΑ18
Κριτές	Άρθρο 126	Άρθρο 19 των Κανονισμών Αγώνων ή ΚΑ19

ΤΟΜΟΣ Γ' – Γ1.1 – ΚΑΝΟΝΙΣΜΟΙ ΑΓΩΝΩΝ		
Επόπτες (Αγωνισμάτων Δρόμων και Βάδην)	Άρθρο 127	Άρθρο 20 των Κανονισμών Αγώνων ή ΚΑ20
Χρονομέτρες, Κριτές Φώτο-Φίνις και Κριτές Χρονομέτρησης με Αναμεταδότες (Transponder)	Άρθρο 128	Άρθρο 21 των Κανονισμών Αγώνων ή ΚΑ21
Συντονιστής Εκκίνησης, Αφέτης και Αφέτες Ανάκλησης	Άρθρο 129	Άρθρο 22 των Κανονισμών Αγώνων ή ΚΑ22
Βοηθοί του Αφέτη	Άρθρο 130	Άρθρο 23 των Κανονισμών Αγώνων ή ΚΑ23
Σημειωτές Γύρων	Άρθρο 131	Άρθρο 24 των Κανονισμών Αγώνων ή ΚΑ24
Γραμματέας Αγώνων, Κέντρο Τεχνικών Πληροφοριών (ΤΙC)	Άρθρο 132	Άρθρο 25 των Κανονισμών Αγώνων ή ΚΑ25
Έφορος Τάξης	Άρθρο 133	Άρθρο 26 των Κανονισμών Αγώνων ή ΚΑ26
Χειριστής Ανεμομέτρου	Άρθρο 134	Άρθρο 27 των Κανονισμών Αγώνων ή ΚΑ27
Κριτής Μετρήσεων (Ηλεκτρονικών Συστημάτων)	Άρθρο 135	Άρθρο 28 των Κανονισμών Αγώνων ή ΚΑ28
Κριτές της Αίθουσας Κλήσης	Άρθρο 136	Άρθρο 29 των Κανονισμών Αγώνων ή ΚΑ29
Επίτροπος Διαφημίσεων	Άρθρο 137	Άρθρο 30 των Κανονισμών Αγώνων ή ΚΑ30
Κεφάλαιο 3° – Παγκόσμια Ρεκόρ		
Παγκόσμια Ρεκόρ	Άρθρο 260	Άρθρο 31 των Κανονισμών Αγώνων ή ΚΑ31
Αγωνίσματα για τα οποία Αναγνωρίζονται Παγκόσμια Ρεκόρ	Άρθρο 261	Άρθρο 32 των Κανονισμών Αγώνων ή ΚΑ32
Αγωνίσματα για τα οποία Αναγνωρίζονται Παγκόσμια Ρεκόρ Κ20	Άρθρο 262	Άρθρο 33 των Κανονισμών Αγώνων ή ΤΑ33
Αγωνίσματα για τα οποία Αναγνωρίζονται Παγκόσμια Ρεκόρ Κλειστού Στίβου	Άρθρο 263	Άρθρο 34 των Κανονισμών Αγώνων ή ΤΑ34
Αγωνίσματα για τα οποία Αναγνωρίζονται Παγκόσμια Ρεκόρ Κ20 Κλειστού Στίβου	Άρθρο 264	Άρθρο 35 των Κανονισμών Αγώνων ή ΤΑ35
Άλλα Ρεκόρ	Άρθρο 265	Άρθρο 36 των Κανονισμών Αγώνων ή ΤΑ36



WORLD
ATHLETICS.

Κανονισμοί Αγώνων Στίβου

Τεχνικοί Κανονισμοί
Τόμος Γ΄ - Γ2.1





ΤΕΧΝΙΚΟΙ ΚΑΝΟΝΙΣΜΟΙ

(Σε ισχύ από την 1^η Νοεμβρίου 2019)



ΚΕΦΑΛΑΙΟ 1^ο - ΓΕΝΙΚΑ*(Σε ισχύ από την 1^η Νοεμβρίου 2019)***1. (Άρθρο 100) Γενικά**

Όλοι οι Διεθνείς Αγώνες, όπως ορίζονται στους Γενικά Ισχύοντες Ορισμούς, θα διεξάγονται σύμφωνα με τους Κανονισμούς της Παγκόσμιας Ομοσπονδίας Στίβου.

Σε όλους τους αγώνες, τα αγωνίσματα θα μπορούν να διεξάγονται με μορφή διαφορετική από εκείνη που προβλέπουν οι Τεχνικοί Κανονισμοί, δεν θα επιτρέπεται όμως η εφαρμογή κανονισμών που παρέχουν στους αθλητές περισσότερα δικαιώματα από όσα εκείνοι θα είχαν με την εφαρμογή των κανονικών Κανονισμών. Οι διαφορετικές αυτές μορφές θα καθορίζονται ή θα εγκρίνονται από το αρμόδιο διοικητικό σώμα που έχει τον έλεγχο του αγώνα.

Στην περίπτωση αγώνων μαζικής συμμετοχής που διεξάγονται εκτός σταδίου, οι Κανονισμοί αυτοί θα πρέπει κανονικά να έχουν πλήρη ισχύ μόνον σε εκείνους τους αθλητές, όταν βεβαίως υπάρχουν, που έχει συμφωνηθεί ότι συμμετέχουν στην επίλεκτη (ελίτ) ή σε κάποια άλλη καθορισμένη κατηγορία των αγώνων δρόμου, όπως είναι οι ηλικιακές κατηγορίες για τις οποίες υπάρχουν θέσεις στην κατάταξη που αποφέρουν έπαθλα ή αμοιβές. Οι διοργανωτές των αγώνων δρόμου θα πρέπει να περιγράφουν στις πληροφορίες που παρέχονται στους υπόλοιπους αθλητές ποιοι άλλοι κανονισμοί θα ισχύουν για τη συμμετοχή τους, και ιδιαίτερα ποιοι είναι εκείνοι που σχετίζονται με την ασφάλειά τους.

Σημ.: Συνιστάται στα Μέλη να υιοθετούν τους Κανονισμούς για τη διεξαγωγή των δικών τους αγώνων στίβου.

Ενώ τα Άρθρα αυτά επιτρέπουν ήδη κάποιες αποκλίσεις από τις αυστηρότερες εφαρμογές τους, δίνεται έμφαση στο ότι οι διοργανωτές θα μπορούν να προχωρούν ακόμα παραπέρα όσον αφορά τη χρήση διαφορετικών μορφών διεξαγωγής των αγώνων τους - ο μόνος περιορισμός είναι ότι ο αθλητής δεν θα μπορεί να αποκτήσει περισσότερα "δικαιώματα" στις περιπτώσεις αυτές. Για παράδειγμα, επιτρέπεται η μείωση του αριθμού προσπαθειών σε ένα Αγώνισμα Κονίστρας ή η μείωση του χρόνου που έχει δικαίωμα ο αθλητής να επιχειρήσει μια προσπάθεια, απαγορεύεται όμως η αύξηση του χρόνου σε οποιαδήποτε από τις δύο περιπτώσεις.

Όσον αφορά τα Αγωνίσματα Δρόμου και Βάδην μαζικής συμμετοχής, προβλέπεται ότι οι Κανονισμοί αυτοί θα ισχύουν πλήρως μόνον στην "ελίτ" ομάδα του αγωνίσματος (αν υπάρχει) ή σε κάθε άλλο τμήμα που έχει οριστεί από τους διοργανωτές, όταν υπάρχει εύλογη αιτία για να γίνει αυτό, π.χ. λόγω σημαντικών επάθλων ή αμοιβών.

Ωστόσο, συνιστάται στους διοργανωτές των αγώνων δρόμου να τονίζουν με έμφαση στις πληροφορίες που παρέχουν σε όλους τους συμμετέχοντες, τους κανονισμούς και τις διαδικασίες που θα ισχύουν στις διάφορες κατηγορίες, και ειδικά ό,τι σχετίζεται με τα μέτρα ασφαλείας, ιδιαίτερα όταν ολόκληρη η διαδρομή ή ένα τμήμα αυτής είναι ανοικτό στην κίνηση οχημάτων. Αυτό για παράδειγμα θα μπορεί να επιτρέψει στους αθλητές (εκτός από εκείνους που συμμετέχουν στην "ελίτ" κατηγορία ή στις υπόλοιπες κατηγορίες για τους οποίους ισχύει το Άρθρο 6.3 των Τεχνικών Κανονισμών) να χρησιμοποιούν ακουστικά κεφαλής ή "ψείρες" όταν τρέχουν σε μια κλειστή διαδρομή, αλλά και να απαγορεύει τη χρήση τους (ή τουλάχιστον να την αποτρέπει) στους πιο αργούς δρομείς όταν η διαδρομή είναι ανοικτή στην κίνηση οχημάτων.

2. (Άρθρο 140) Οι Αθλητικές Εγκαταστάσεις

Οποιαδήποτε στερεή, ομοιόμορφη επιφάνεια, η οποία πληροί τις προδιαγραφές του Εγχειρίδιου Αθλητικών Εγκαταστάσεων Στίβου, θα μπορεί να χρησιμοποιείται για τα αγωνίσματα Δρόμων και Κονίστρας του Κλασικού Αθλητισμού Εντός Σταδίου.

Οι αγώνες ανοικτού στίβου που υπάγονται στο Άρθρο 1.1 του ορισμού για τους Διεθνείς Αγώνες θα μπορούν να διεξάγονται μόνον σε εγκαταστάσεις που διαθέτουν Πιστοποιητικό Αθλητικών Εγκαταστάσεων 1ης Κατηγορίας της Παγκόσμιας Ομοσπονδίας. Συνιστάται ότι, όταν τέτοιες εγκαταστάσεις είναι διαθέσιμες, οι αγώνες ανοικτού στίβου που υπάγονται στις παραγράφους 1.2 έως και 1.10 του ορισμού για τους Διεθνείς Αγώνες θα πρέπει να διεξάγονται κι αυτοί σε τέτοιες εγκαταστάσεις.

Σε κάθε περίπτωση, ένα Πιστοποιητικό Αθλητικών Εγκαταστάσεων 2ης Κατηγορίας της Παγκόσμιας Ομοσπονδίας θα απαιτείται για όλες τις εγκαταστάσεις που πρόκειται να χρησιμοποιηθούν σε αγώνες ανοικτού στίβου που υπάγονται στις παραγράφους 1.2 έως και 1.10 του ορισμού για τους Διεθνείς Αγώνες.

Σημ. (i): Το Εγχειρίδιο Αθλητικών Εγκαταστάσεων Στίβου της Παγκόσμιας Ομοσπονδίας, το οποίο διατίθεται από τη Γραμματεία της Παγκόσμιας Ομοσπονδίας ή μπορεί να μεταφορτωθεί από τον ιστότοπο της Παγκόσμιας Ομοσπονδίας, περιέχει λεπτομερέστερες και πιο ακριβείς προδιαγραφές για τη σχεδίαση και την κατασκευή των εγκαταστάσεων Κλασικού Αθλητισμού, που περιλαμβάνουν περαιτέρω διαγράμματα για τις μετρήσεις και τις σημάνσεις στο στίβο.

Σημ. (ii): Οι ισχύουσες επίσημες φόρμες που απαιτείται να χρησιμοποιούνται για την αίτηση πιστοποίησης και την αναφορά μέτρησης, καθώς και για τις Διαδικασίες του Συστήματος Πιστοποίησης διατίθενται από τη Γραμματεία της Παγκόσμιας Ομοσπονδίας, ή μπορούν να μεταφορτωθούν από τον ιστότοπο της Παγκόσμιας Ομοσπονδίας.

Σημ. (iii): Για το Βάδην σε Δημόσια Οδό, το Δρόμο σε Δημόσια Οδό ή τις διαδρομές για Ανώμαλο Δρόμο, Ορεινό Δρόμο και Δρόμο Περιπέτειας, βλέπε Άρθρα 54.11, 55.2, 55.3, 56.1-5, και 57.1 των Τεχνικών Κανονισμών.

Σημ. (iv): Για τις εγκαταστάσεις κλειστού στίβου, βλέπε Άρθρο 41 των Τεχνικών Κανονισμών.

3. (Άρθρο 141) Κατηγορίες Ηλικιών και Φύλων

Κατηγορίες Ηλικιών

3.1. Οι αγώνες που υπάγονται στους Κανονισμούς αυτούς θα μπορούν να διαχωριστούν σε κατηγορίες ηλικιακών ομάδων ως ακολούθως ή όπως συμπληρωματικά προβλέπεται στις αντίστοιχες αγωνιστικές διατάξεις ή από το αρμόδιο διοικητικό σώμα:

Κάτω των 18 (K18) Άνδρες και Γυναίκες: Κάθε αθλητής ή αθλήτρια 16 ή 17 ετών την 31η Δεκεμβρίου του έτους της διοργάνωσης.

Κάτω των 20 (K20) Άνδρες και Γυναίκες: Κάθε αθλητής ή αθλήτρια 18 ή 19 ετών την 31η Δεκεμβρίου του έτους της διοργάνωσης.

Βετεράνοι (Master) Άνδρες & Γυναίκες: Κάθε αθλητής ή αθλήτρια που έχει περάσει τα 35α γενέθλιά του/της.

Σημ. (i): Όλα τα υπόλοιπα θέματα που αφορούν τις διοργανώσεις των Βετεράνων, αναφέρονται στο Εγχειρίδιο της Παγκόσμιας Ομοσπονδίας/WMA που έχει εγκριθεί από την Παγκόσμια Ομοσπονδία και την WMA.

Σημ. (ii): Η νομιμότητα συμμετοχής, που περιλαμβάνει τις ελάχιστες ηλικίες για συμμετοχή στις Διοργανώσεις, θα υπόκειται στις ισχύουσες Τεχνικές Διατάξεις.

- 3.2 Ένας αθλητής θα είναι νόμιμος να συμμετέχει σε έναν αγώνα μιας ηλικιακής ομάδας σύμφωνα με τους Κανονισμούς αυτούς, αν η ηλικία του είναι εντός της ηλικιακής ζώνης που καθορίζεται στην αντίστοιχη κατηγορία ηλικιακής ομάδας. Ο αθλητής υποχρεούται να μπορεί να αποδεικνύει την ηλικία του προσκομίζοντας ένα διαβατήριο σε ισχύ ή άλλο αποδεικτικό στοιχείο που να επιτρέπεται από τις ισχύουσες διατάξεις του αγώνα. Ο αθλητής που αμελεί ή αρνείται να προσκομίσει τέτοια αποδεικτικά στοιχεία δεν θα είναι νόμιμος να συμμετέχει.

Σημ.: Οι κυρώσεις για τη μη συμμόρφωση ως προς αυτό το Άρθρο 3 αναλύονται στους Κανονισμούς Νομιμότητας.

Ενώ το Άρθρο 3.1 των Τεχνικών Κανονισμών ορίζει τις ηλικιακές κατηγορίες με έναν συγκεκριμένο τρόπο, οι διατάξεις κάθε διοργάνωσης είναι αυτές που θα καθορίζουν ποιες ηλικιακές κατηγορίες ισχύουν και κατά πόσον, όπως ορίζεται στη Σημείωση (ii), οι νεαρότεροι αθλητές μπορούν να συμμετέχουν.

Κατηγορίες Φύλου

- 3.3 Οι Αγώνες σύμφωνα με τους Κανονισμούς αυτούς διαχωρίζονται στις κατηγορίες ανδρών, γυναικών και στη γενική κατηγορία. Όταν διοργανώνεται μεικτός αγώνας εκτός σταδίου ή σε μια από τις περιορισμένες περιπτώσεις που αναλύονται στο Άρθρο 9 των Τεχνικών Κανονισμών, θα πρέπει να ανακοινώνονται, ή με κάποιον άλλον τρόπο να γνωστοποιούνται, ξεχωριστά αποτελέσματα κατάταξης για άνδρες και γυναίκες. Όταν διοργανώνεται αγώνισμα ή αγώνας γενικής κατηγορίας, θα ανακοινώνονται αποτελέσματα μόνον για μια και ενιαία κατάταξη.
- 3.4 Ένας αθλητής θα είναι νόμιμος να συμμετέχει σε αγώνα ανδρών (ή γενικής κατηγορίας) αν είτε γεννήθηκε και, για ολόκληρη τη διάρκεια της ζωής του, είναι αναγνωρισμένος ως άρρεν, είτε πληροί τις ισχύουσες Διατάξεις που θεσπίστηκαν με βάση το Άρθρο 3.6.1 των Τεχνικών Κανονισμών και είναι νόμιμος να συμμετέχει σύμφωνα με τους Κανονισμούς και τις Διατάξεις.
- 3.5 Μια αθλήτρια θα είναι νόμιμη να συμμετέχει σε αγώνα γυναικών (ή γενικής κατηγορίας) αν είτε γεννήθηκε και, για ολόκληρη τη διάρκεια της ζωής της, είναι αναγνωρισμένη ως θήλυ, είτε πληροί τις ισχύουσες Διατάξεις που θεσπίστηκαν με βάση το Άρθρο 3.6.2 των Τεχνικών Κανονισμών και είναι νόμιμη να συμμετέχει σύμφωνα με τους Κανονισμούς και τις Διατάξεις.
- 3.6 Το Διοικητικό Συμβούλιο θα εγκρίνει Διατάξεις που θα καθορίζουν τη νομιμότητα συμμετοχής σε:
- 3.6.1 αγώνες ανδρών για Διεμφυλικούς άνδρες που είναι έχουν αλλάξει φύλο από θήλυ σε άρρεν·
- 3.6.2 αγώνες γυναικών για Διεμφυλικές γυναίκες που είναι έχουν αλλάξει φύλο από άρρεν σε θήλυ· και

3.6.3 αγώνες γυναικών για κατάταξη γυναικών (αθλήτριες με διαφορές στην ανάπτυξη φύλου).

Ο αθλητής ή η αθλήτρια που αμελεί ή αρνείται να συμμορφωθεί με τις ισχύουσες διατάξεις δεν θα είναι νόμιμος/-η να συμμετέχει.

Σημ.: Οι κυρώσεις για τη μη συμμόρφωση ως προς αυτό το Άρθρο 3 αναλύονται στους Κανονισμούς Νομιμότητας.

Η γενική κατηγορία καλύπτει αγωνίσματα στα οποία άνδρες και γυναίκες αγωνίζονται μαζί χωρίς ξεχωριστή κατάταξη στα αποτελέσματα, όπως επίσης και αγωνίσματα σκυταλοδρομιών ή ομαδικά αγωνίσματα στα οποία οι ίδιες ομάδες περιλαμβάνουν και άνδρες και γυναίκες.

4. (Άρθρο 142) Δηλώσεις συμμετοχής

4.1 Οι αγώνες που υπάγονται στους Κανονισμούς αφορούν αποκλειστικά αθλητές που πληρούν τις νόμιμες προϋποθέσεις συμμετοχής.

4.2 Η νομιμότητα ενός αθλητή για να αγωνίζεται έξω από τη χώρα του αναλύεται στους Κανονισμούς με τις Απαιτήσεις για Συμμετοχή σε Διεθνείς Αγώνες. Η νομιμότητα αυτή θα θεωρείται δεδομένη, εκτός κι αν υποβληθεί ένσταση για το νομικό καθεστώς του αθλητή προς τον Τεχνικό Εκπρόσωπο (ή Εκπροσώπους). (Βλ. επίσης Άρθρο 8.1 των Τεχνικών Κανονισμών).

Συμμετοχή σε αγωνίσματα που διεξάγονται ταυτόχρονα

4.3 Αν ένας αθλητής είναι δηλωμένος και σε Αγώνισμα Δρόμου και σε Αγώνισμα Κονίστρας, ή σε περισσότερα από ένα Αγώνισματα Κονίστρας που διεξάγονται ταυτόχρονα, ο αρμόδιος Έφορος θα μπορεί, για ένα γύρο προσπαθειών κάθε φορά, ή για κάθε προσπάθεια στο Άλμα σε Ύψος και το Άλμα επί Κοντώ, να επιτρέψει στον αθλητή να εκτελέσει την προσπάθειά του σε διαφορετική σειρά από εκείνη που καθορίστηκε με την κλήρωση πριν από την έναρξη του αγώνα. Ωστόσο, αν ένας αθλητής στη συνέχεια δεν παρουσιαστεί για κάποια συγκεκριμένη προσπάθεια, θα θεωρείται ότι δεν εκτέλεσε την προσπάθεια αυτή μόλις παρέλθει η χρονική περίοδος που έχει δικαίωμα να την επιχειρήσει.

Σημ.: Στα Αγώνισματα Κονίστρας ο Έφορος δεν θα επιτρέψει στους αθλητές να επιχειρούν προσπάθεια σε διαφορετική σειρά κατά τον τελευταίο γύρο προσπαθειών, αλλά ο Έφορος θα μπορεί να το επιτρέψει αυτό στους αθλητές κατά τη διάρκεια οποιουδήποτε προηγούμενου γύρου προσπαθειών. Στα Σύνθετα Αγώνισματα, αλλαγές θα μπορούν να επιτρέπονται σε οποιονδήποτε γύρο προσπαθειών.

Η παραπάνω Σημείωση καθιστά σαφές ότι δεν επιτρέπεται να δίνεται σε κάποιον αθλητή η δυνατότητα να επιχειρεί μια προσπάθεια με διαφορετική σειρά κατά τον τελευταίο γύρο των προσπαθειών (ανεξάρτητα από τον αριθμό των γύρων προσπαθειών) επειδή αυτή συμπίπτει χρονικά με άλλο αγώνισμα. Εάν ένας αθλητής δεν είναι παρών κατά τον τελευταίο γύρο και δεν έχει ενημερώσει από προηγούμενως ότι θα αφήσει την προσπάθεια, τότε ο χρόνος που έχει στη διάθεσή του για να επιχειρήσει την προσπάθεια θα ξεκινήσει να μετράει κανονικά και εάν ο αθλητής δεν επιστρέψει προτού εκπνεύσει, τότε θα θεωρείται ότι άφησε την προσπάθεια. [Βλ. επίσης και Άρθρο 25.18 των Τεχνικών Κανονισμών για το ότι κατά κανόνα δεν θα γίνεται αλλαγή σειράς όταν δίνεται το δικαίωμα για συμπληρωματική προσπάθεια, σε οποιονδήποτε γύρο προσπαθειών].

Ενώ τα Άρθρα 4.3 και 26.2 των Τεχνικών Κανονισμών προβλέπουν ότι οι αθλητές δεν θα έχουν το δικαίωμα να επιχειρήσουν την δεύτερη ή την τρίτη προσπάθεια σε ένα συγκεκριμένο ύψος στα Κάθετα Άλματα εάν έχει κριθεί ότι άφησαν μια προηγούμενη προσπάθεια στο ίδιο ύψος, προτείνεται να μπορεί να γίνεται προσαρμογή των αγωνιστικών διατάξεων σε αγώνες χαμηλότερου επιπέδου, όπως είναι οι παιδικοί ή οι σχολικοί αγώνες, ώστε να επιτρέπεται στους αθλητές να επιλέγουν να επιχειρούν την δεύτερη ή την τρίτη προσπάθεια στις περιπτώσεις αυτές.

Μη συμμετοχή

4.4 Σε όλους τους αγώνες που υπάγονται στις παραγράφους 1.1, 1.2, 1.3 και 1.6 του ορισμού για τους Διεθνείς Αγώνες, ένας αθλητής θα αποκλείεται από τη συμμετοχή σε όλα τα περαιτέρω αγωνίσματα (συμπεριλαμβανομένων και άλλων αγωνισμάτων στα οποία ο ίδιος συμμετέχει ταυτόχρονα) της διοργάνωσης, συμπεριλαμβανομένων και των σκυταλοδρομιών, στις περιπτώσεις που:

4.4.1 είχε δοθεί η τελική επιβεβαίωση ότι ο αθλητής θα συμμετείχε στο αγώνισμα, αλλά τελικά δεν κατάφερε να συμμετάσχει·

Σημ.: Ο ακριβής χρόνος για την τελική επιβεβαίωση της συμμετοχής θα γνωστοποιείται εκ των προτέρων.

4.4.2 ο αθλητής αυτός προκρίθηκε σε οποιονδήποτε Προκριματικό Γύρο ενός αγωνίσματος για περαιτέρω συμμετοχή στο αγώνισμα αυτό, αλλά τελικά δεν κατάφερε να συμμετάσχει περαιτέρω·

4.4.3 ο αθλητής αυτός δεν κατάφερε να συμμετάσχει έντιμα, με θεμιτές προσπάθειες. Ο αρμόδιος Έφορος θα αποφασίζει επί αυτού και η σχετική αναφορά πρέπει υποχρεωτικά να γίνεται στα επίσημα αποτελέσματα.

Σημ.: Η κατάσταση που προβλέπεται στο Άρθρο 4.4.3 των Τεχνικών Κανονισμών δεν θα ισχύει στα επιμέρους αγωνίσματα των Συνθέτων Αγωνισμάτων.

Ωστόσο, μια ιατρική βεβαίωση που χορηγήθηκε, βασισμένη στην εξέταση του αθλητή από τον Ιατρικό Εκπρόσωπο που έχει οριστεί σύμφωνα με το Άρθρο 6 των Κανονισμών Αγώνων, ή, αν δεν έχει οριστεί Ιατρικός Εκπρόσωπος, από τον ιατρό που έχουν ορίσει οι Διοργανωτές, θα μπορεί να γίνει αποδεκτή ως ικανοποιητικός λόγος αποδοχής ότι ο αθλητής κατέστη ανίκανος να συμμετάσχει μετά το κλείσιμο των τελικών δηλώσεων ή μετά τη συμμετοχή του σε προηγούμενο γύρο, αλλά θα μπορεί να συμμετάσχει σε επόμενα αγωνίσματα (εκτός από τα ατομικά αγωνίσματα των Συνθέτων Αγωνισμάτων) σε κάποια από τις επόμενες ημέρες των αγώνων. Άλλοι βάσιμοι λόγοι (π.χ. παράγοντες ανεξάρτητοι από τις ενέργειες του αθλητή, όπως προβλήματα με το επίσημο σύστημα μεταφοράς) θα μπορούν, κατόπιν επιβεβαίωσης, να γίνουν επίσης αποδεκτοί από τον Τεχνικό Εκπρόσωπο (ή Εκπροσώπους).

Ο αρμόδιος Έφορος, από τη στιγμή που λάβει γνώση για μια τέτοια περίπτωση και είναι πεπεισμένος ότι ο αθλητής που εγκατέλειψε τον αγώνα δρόμου δεν αγωνίστηκε έντιμα, υποχρεούται να το αναφέρει αυτό στα σχετικά αποτελέσματα ως “DNF TA4.4.3”. Ενώ εξελίσσεται η διαδικασία κατά την οποία είτε ο Έφορος λαμβάνει μια τέτοια απόφαση είτε η Ελλανόδικος Επιτροπή εξετάζει κάθε ένσταση που προέκυψε από αυτήν, οι λόγοι για την εγκατάλειψη ή τη μη συμμετοχή του αθλητή που δόθηκαν από τον ίδιο ή από κάποιον άλλο για λογαριασμό του αθλητή μπορούν να λαμβάνονται υπόψη. Το Άρθρο περιγράφει τη διαδικασία που θα πρέπει απαραίτητα να ακολουθείται στην περίπτωση που υπάρχουν ιατρικοί λόγοι.

Παράλειψη Δήλωσης Παρουσίας στην Αίθουσα Κλήσης

- 4.5 Με πάντα ανοικτό το ενδεχόμενο να υποστεί και όλες τις περαιτέρω πειθαρχικές συνέπειες που προβλέπονται από το Άρθρο 4.4 των Τεχνικών Κανονισμών, και με την εξαίρεση όσων περιγράφονται παρακάτω, ένας αθλητής θα αποκλείεται από τη συμμετοχή του σε οποιοδήποτε αγώνισμα για το οποίο δεν παρουσιάστηκε στην Αίθουσα (ή Αίθουσες) Κλήσης κατά την προκαθορισμένη ώρα, όπως αυτή δημοσιεύθηκε στο πρόγραμμα της Αίθουσας Κλήσης (βλ. Άρθρο για τους Κριτές της Αίθουσας Κλήσης στους Κανονισμούς Αγώνων). Θα εμφανίζεται στα αποτελέσματα ως DNS.

Ο αρμόδιος Έφορος θα λαμβάνει την απόφαση για το θέμα αυτό (μαζί με την απόφαση και για το εάν ο αθλητής θα μπορεί να συμμετάσχει υπό αίρεση, αν η απόφαση δεν μπορεί να ληφθεί άμεσα) και η σχετική αναφορά θα αναγράφεται υποχρεωτικά στα επίσημα αποτελέσματα.

Βάσιμες δικαιολογίες (π.χ. παράγοντες που δεν σχετίζονται με τις ενέργειες του ίδιου του αθλητή, όπως είναι τυχόν προβλήματα με το επίσημο σύστημα μεταφοράς ή κάποιο λάθος στο δημοσιευμένο πρόγραμμα της Αίθουσας Κλήσης) θα μπορούν, ύστερα από επαλήθευση, να γίνουν αποδεκτές από τον Έφορο και τότε θα επιτρέπεται στον αθλητή να συμμετάσχει.

5. (Άρθρο 143) Αθλητική Περιβολή, Παπούτσια και Αριθμοί Συμμετοχής

Αθλητική Περιβολή

- 5.1 Σε όλα τα αγωνίσματα, οι αθλητές είναι υποχρεωμένοι να φορούν αθλητική περιβολή που να είναι καθαρή, και σχεδιασμένη και φορεμένη κατά τέτοιο τρόπο ώστε να μην είναι προσβλητική. Η περιβολή επιβάλλεται να είναι κατασκευασμένη από υλικό που να μην είναι διαφανές, ακόμα και όταν είναι βρεγμένο. Οι αθλητές επιβάλλεται να μη φορούν αθλητική περιβολή που θα μπορούσε να παρεμποδίζει την ορατότητα των Κριτών.

Σε όλους τους αγώνες που υπάγονται στις παραγράφους 1.1, 1.2, 1.3, 1.6 και 1.7 του ορισμού για τους Διεθνείς Αγώνες, και όταν εκπροσωπούν την Εθνική τους Ομοσπονδία σύμφωνα με τις παραγράφους 1.4 και 1.8 του ορισμού για τις Διεθνείς Διοργανώσεις, οι αθλητές θα συμμετέχουν με την ομοιόμορφη ενδυμασία που έχει εγκριθεί από την Εθνική τους Ομοσπονδία. Η Τελετή Απονομής Επάθλων και κάθε άλλη τιμητική εκδήλωση θεωρείται μέρος των αγώνων για το σκοπό αυτό.

Σημ. (i): Το Άρθρο 5.1 των Τεχνικών Κανονισμών θα πρέπει να επιδέχεται πολλές ερμηνείες σε ό,τι αφορά το τι «θα μπορούσε να παρεμποδίζει την ορατότητα των κριτών», και περιλαμβάνει ακόμα και το να φέρουν οι αθλητές ιδιαίτερη κόμμωση.

Παπούτσια

- 5.2 Οι αθλητές θα μπορούν να αγωνίζονται ξυπόλητοι ή με παπούτσια στο ένα ή και στα δύο πόδια. Ο σκοπός των παπουτσιών στον αγώνα είναι να παρέχουν προστασία και σταθερότητα στα πόδια και σταθερό κράτημα στο έδαφος. Τα παπούτσια δεν επιτρέπεται να παρέχουν στους αθλητές καμία αθέμιτη βοήθεια ή πλεονέκτημα. Κάθε τύπος παπουτσιού που χρησιμοποιείται επιβάλλεται εύλογα να είναι διαθέσιμος σε όλους τους αθλητές στο πνεύμα της παγκοσμιοποίησης του αθλητισμού. Για να πληρούται η απαίτηση αυτή, κανένας τύπος παπουτσιού που πρωτοεμφανίζεται μετά τις 20 Απριλίου 2020 δεν θα μπορεί να χρησιμοποιηθεί στους αγώνες, αν δεν έχει

διατεθεί προς πώληση στη λιανική αγορά (είτε στα καταστήματα είτε στο διαδίκτυο) και μπορεί να το προμηθευθεί οποιοσδήποτε αθλητής για τουλάχιστον τέσσερις μήνες νωρίτερα από το συγκεκριμένο αγώνα. Όποιο παπούτσι δεν πληροί αυτήν την απαίτηση θα θεωρείται ως δοκιμαστικό και δεν θα μπορεί να χρησιμοποιηθεί στους αγώνες.

5.2.1 Ένα παπούτσι που πληροί τα κριτήρια που καθορίζονται σε αυτό το Άρθρο 5 θα μπορεί να προσαρμόζεται ώστε να ταιριάζει στα χαρακτηριστικά του ποδιού ενός συγκεκριμένου αθλητή μόνον για αισθητικούς ή ιατρικούς λόγους. Τα παπούτσια που κατασκευάζονται κατόπιν ειδικής παραγγελίας για να ταιριάζουν στα χαρακτηριστικά του ποδιού ενός αθλητή ή για άλλες ανάγκες, δεν επιτρέπονται.

5.2.2 Στις περιπτώσεις που η Παγκόσμια Ομοσπονδία έχει λόγους να πιστεύει ότι ένας τύπος παπουτσιού ή ένα ειδικό τεχνολογικό κατασκεύασμα είναι πιθανόν να μην τηρεί το γράμμα ή το πνεύμα των Κανονισμών, θα μπορεί να προωθεί το παπούτσι ή το τεχνολογικό κατασκεύασμα για λεπτομερή εξέταση, και θα μπορεί να απαγορεύει τη χρήση ενός τέτοιου παπουτσιού ή τεχνολογικού επιτεύγματος στους αγώνες εν αναμονή της εξέτασης αυτής.

Σημ. (i): Τουλάχιστον τέσσερις μήνες πριν από έναν Διεθνή Αγώνα στον οποίο ο αθλητής έχει δηλώσει ότι θα φορέσει έναν τύπο παπουτσιού που δεν έχει ξαναχρησιμοποιηθεί σε Διεθνείς Αγώνες, ο αθλητής (ή ο εκπρόσωπός του) είναι υποχρεωμένος: να υποβάλλει στην Παγκόσμια Ομοσπονδία τις προδιαγραφές (δηλ. το μέγεθος, τις διαστάσεις, το πάχος της σόλας, τη δομή κλπ.) αυτού του νέου παπουτσιού· να επιβεβαιώνει εάν το νέο παπούτσι πρόκειται να υποστεί προσαρμογή οποιουδήποτε τύπου· και να παρέχει πληροφορίες για τη διαθεσιμότητα του νέου παπουτσιού στη λιανική αγορά (δηλ. είτε στα καταστήματα είτε στο διαδίκτυο). Αφού μελετήσει αυτές τις πληροφορίες, η Παγκόσμια Ομοσπονδία θα μπορεί να ζητήσει να αποσταλούν δείγματα αυτού του παπουτσιού από τον κατασκευαστή για περαιτέρω εξέταση. Εάν ζητήσει περαιτέρω εξέταση του παπουτσιού, η Παγκόσμια Ομοσπονδία θα κάνει εύλογες προσπάθειες ώστε να ολοκληρωθεί η εξέταση του παπουτσιού όσο το δυνατό νωρίτερα (και αν είναι εφικτό, εντός 30 ημερών από την ημερομηνία που το παρέλαβε η Παγκόσμια Ομοσπονδία).

Αριθμός Καρφιών

5.3 Η σόλα και το τακούνι των παπουτσιών θα είναι κατασκευασμένα έτσι ώστε να επιτρέπουν τη χρήση μέχρι και 11 καρφιών. Μπορεί να χρησιμοποιηθεί οποιοσδήποτε αριθμός καρφιών μέχρι τα 11, αλλά ο αριθμός των θέσεων για καρφιά δεν θα υπερβαίνει τις 11.

Διαστάσεις των Καρφιών

5.4 Το τμήμα εκείνο του καρφιού που προεξέχει από τη σόλα ή το τακούνι δεν θα υπερβαίνει τα 9 χλστά, εκτός από το Άλμα σε Ύψος και τον Ακοντισμό, όπου δεν θα υπερβαίνει τα 12 χλστά. Το καρφί επιβάλλεται να είναι έτσι κατασκευασμένο, ώστε, για τουλάχιστον το μισό του μήκους του πλησιέστερα προς την άκρη, να εφαρμόζει σε ένα τετράγωνο καλούπι πλευράς 4 χλστών. Αν ο κατασκευαστής του στίβου ή ο διαχειριστής του σταδίου απαιτήσει να μικρύνει το μέγιστο μήκος του καρφιού, το αίτημα αυτό θα γίνεται αποδεκτό.

Σημ. (i): Η επιφάνεια επιβάλλεται να είναι κατάλληλη για να υποδέχεται τα καρφιά που επιτρέπονται σύμφωνα με το Άρθρο αυτό.

Σημ. (ii): Για τους αγώνες σε Ανώμαλο Έδαφος, οι ειδικές διατάξεις των Τεχνικών Εκπροσώπων θα μπορούν να επιτρέπουν αύξηση του μήκους στις πλευρές των καρφιών των παπουτσιών, ανάλογα με την επιφάνεια του εδάφους.

Η Σόλα και το Τακούνι

5.5 Η σόλα ή και το τακούνι θα μπορούν να έχουν αυλακώσεις, μύτες, πτυχωσείς ή προεξοχές, με την προϋπόθεση ότι τα χαρακτηριστικά αυτά είναι κατασκευασμένα από το ίδιο ή παρόμοιο υλικό με αυτό της ίδιας της βασικής σόλας.

Στο Άλμα σε Ύψος και στο Άλμα σε Μήκος, η σόλα θα έχει μέγιστο πάχος 13 χλστά, εκτός από το ότι στο Άλμα σε Ύψος η σόλα κάτω από το τακούνι θα έχει ένα μέγιστο πάχος 19 χλστά. Με την προϋπόθεση ότι πληρούν το Άρθρο 5.13, σε όλα τα υπόλοιπα αγωνίσματα η σόλα ή και το τακούνι θα μπορούν να έχουν οποιοδήποτε πάχος.

Σημ. (i): Το πάχος της σόλας θα μετρείται όταν το παπούτσι δεν φοριέται, στο κέντρο της μύτες του παπουτσιού και στο κέντρο του τακουινιού ως η απόσταση ανάμεσα στην εσωτερική άνω πλευρά και την εξωτερική κάτω πλευρά που έρχεται σε επαφή με το έδαφος, η οποία περιλαμβάνει τα προαναφερθέντα χαρακτηριστικά, αλλά περιλαμβάνει επίσης και κάθε είδους ή μορφής χαλαρή εσωτερική σόλα ή άλλο εξάρτημα ή ένθετο. Βλ. Σχήμα (α) παρακάτω.

Σχήμα (α) – Μέτρηση του πάχους της σόλας

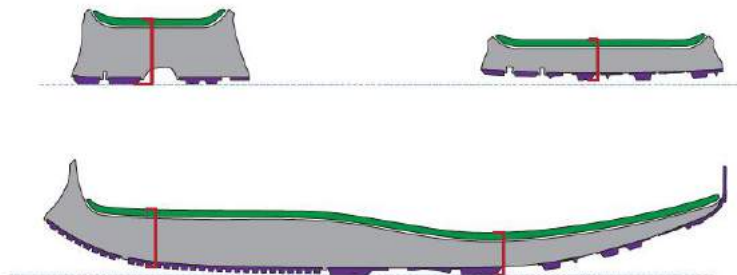

Σημ. (ii): Το κέντρο της μύτες του παπουτσιού είναι το κεντρικό σημείο του παπουτσιού στο 75% του εσωτερικού του μήκους. Το κέντρο του τακουινιού είναι το κεντρικό σημείο του παπουτσιού στο 12% του εσωτερικού του μήκους. Βλ. Σχήμα (β) παρακάτω. Για ένα τυπικό δείγμα παπουτσιού ανδρικού ή γυναικείου 42 νούμερο (Ευρωπαϊκό πρότυπο), το κέντρο της μύτες θα είναι το κεντρικό σημείο του παπουτσιού περίπου 203 χλστά από το εσωτερικό πίσω τμήμα του παπουτσιού, και το κέντρο του τακουινιού θα είναι το κεντρικό σημείο του παπουτσιού περίπου 32 χλστά από το εσωτερικό πίσω τμήμα του παπουτσιού.

Σημ. (iii): Τα μέγιστα πάχη της σόλας που αναφέρονται στο Άρθρο 5, βασίζονται στο πάχος σόλας ενός τυπικού δείγματος παπουτσιού ανδρικού ή γυναικείου 42 νούμερο (Ευρωπαϊκό πρότυπο). Η Παγκόσμια Ομοσπονδία θεωρεί ότι ένα παπούτσι με νούμερο μεγαλύτερο από αυτό του τυπικού δείγματος θα ήταν δυνατό να περιέχει μια σόλα ελάχιστη παχύτερη από ότι εκείνη που περιέχεται στο νούμερο του τυπικού δείγματος παπουτσιού του ίδιου κατασκευαστή και μοντέλου, με την ελάχιστη αυτή αύξηση στο πάχος της σόλας να οφείλεται αποκλειστικά στο μεγαλύτερο νούμερο του παπουτσιού. Αυτές οι ελάχιστες αυξήσεις δεν θα λαμβάνονται υπόψη για τους σκοπούς της επιβεβαίωσης της συμμόρφωσης με τα Άρθρα αυτά.

Σχήμα (β) – Μέτρηση του πάχους της σόλας

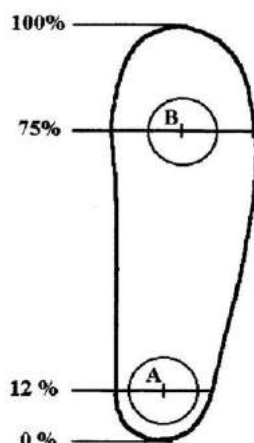

Ενσωματώσεις και Προσθήκες στο Παπούτσι

- 5.6 Οι αθλητές δεν θα μπορούν να χρησιμοποιούν κανένα εξάρτημα, είτε εσωτερικά είτε εξωτερικά του παπουτσιού, το οποίο θα έχει ως αποτέλεσμα την αύξηση του πάχους της σόλας πάνω από το ανώτατο επιτρεπόμενο όριο, ή το οποίο μπορεί να δώσει σε όποιον το φοράει οποιοδήποτε πλεονέκτημα που δεν θα μπορούσε να επιτευχθεί φορώντας τον τύπο του παπουτσιού που περιγράφεται στις προηγούμενες παραγράφους.

Παρακαλούμε να συμβουλευέστε τους επιπλέον κανόνες για τα παπούτσια που προδιαγράφονται στο Άρθρο 5.12 (Μη Συμμόρφωση) και 5.13 (Αναστολή) παρακάτω.

Αριθμοί Συμμετοχής

- 5.7 Σε κάθε αθλητή θα δίνονται δύο ταμπελάκια με αριθμούς συμμετοχής, τα οποία, κατά τη διάρκεια του αγώνα, θα φοριούνται εμφανώς στο στήθος και στην πλάτη, εκτός από τα Αγωνίσματα Αλμάτων, όπου θα μπορεί να φοριέται μόνον ένας αριθμός συμμετοχής στο στήθος ή στην πλάτη. Αντί για τους αριθμούς συμμετοχής θα επιτρέπεται να αναγράφονται είτε τα ονόματα των αθλητών είτε κάποια άλλη κατάλληλη αναγνώριση σε ένα ή όλα τα ταμπελάκια. Αν χρησιμοποιούνται αριθμοί συμμετοχής, αυτοί θα ταυτίζονται με τον αριθμό με τον οποίον έχει καταχωρηθεί ο αθλητής στη λίστα εκκίνησης (start list) ή στο πρόγραμμα. Αν κατά τη διάρκεια του αγώνα φοριούνται φόρμες, οι αριθμοί συμμετοχής θα φοριούνται πάνω στη φόρμα με παρόμοιο τρόπο.
- 5.8 Κανένας αθλητής δεν θα επιτρέπεται να λάβει μέρος σε κανέναν αγώνα αν δεν φοράει τον ή τους αντίστοιχους αριθμούς συμμετοχής ή και άλλη αναγνώριση.
- 5.9 Αυτοί οι αριθμοί συμμετοχής επιβάλλεται να φοριούνται όπως ακριβώς δίνονται και δεν θα επιτρέπεται να κόβονται, να διπλώνονται ή να κρύβονται με κανέναν τρόπο. Στα αγωνίσματα δρόμων ή βάρδη από 10000 μ. και άνω, οι αριθμοί αυτοί θα μπορούν να είναι διάτρητοι ώστε να βοηθούν την κυκλοφορία του αέρα, αλλά οι οπές δεν επιτρέπεται να γίνονται πάνω σε κανένα από τα γράμματα ή τους αριθμούς που είναι τυπωμένοι επάνω.
- 5.10 Στις περιπτώσεις που χρησιμοποιείται Σύστημα Φώτο-Φίνις, οι Διοργανωτές θα μπορούν να απαιτούν από τους αθλητές να φορούν συμπληρωματικούς αριθμούς αναγνώρισης αυτοκόλλητου τύπου στο πλαϊνό τμήμα από το παντελονάκι τους ή από το κάτω τμήμα από το αθλητικό κορμάκι τους.

- 5.11 Αν κάποιος αθλητής δεν τηρήσει αυτό το Άρθρο με οποιονδήποτε τρόπο και:
- 5.11.1 αρνηθεί να συμμορφωθεί με την υπόδειξη του αρμόδιου Εφόρου· ή
 - 5.11.2 συμμετάσχει στον αγώνα,
- θα ακυρώνεται.

Το Άρθρο 5.11 των Τεχνικών Κανονισμών προδιαγράφει την ποινή εάν οποιαδήποτε παράγραφος του Άρθρου 5 δεν τηρείται. Είναι ωστόσο αναμενόμενο ότι, όπου είναι δυνατόν, οι αρμόδιοι αγωνοδίκες θα πρέπει να απαιτούν και να ενθαρρύνουν τον αθλητή να συμμορφώνεται και να τον ενημερώνουν για τις συνέπειες αν δεν συμμορφωθεί. Αλλά για τις περιπτώσεις που ένας αθλητής δεν τηρεί μια απαίτηση του Άρθρου κατά τη διάρκεια του αγώνα και δεν είναι εφικτό για έναν αγωνοδίκη να του ζητήσει να συμμορφωθεί, τότε η ακύρωση μπορεί να είναι ή θα είναι επακόλουθη.

Οι Βοηθοί Αφέντες και οι Επτόπτες (για τα Αγώνισματα Εντός και Εκτός Σταδίου) και οι Κριτές (για τα Αγώνισματα Κονίστρας) έχουν το καθήκον να βρίσκονται σε επαγρύπνηση για τα θέματα αυτά και να αναφέρουν όλες τις εμφανείς παραβάσεις προς τον αρμόδιο Έφορο.

Μη Συμμόρφωση

- 5.12 Εάν ο Έφορος έχει βάσιμη υποψία ότι ένα παπούτσι που φοράει κάποιος αθλητής σε έναν αγώνα μπορεί να μην τηρεί το γράμμα ή το πνεύμα των Κανονισμών, θα μπορεί να ζητήσει από τον αθλητή να του παραδώσει το παπούτσι μετά το τέλος του αγωνίσματος για περαιτέρω εξέταση από την Παγκόσμια Ομοσπονδία. Ο αθλητής στην περίπτωση αυτή είναι υποχρεωμένος να του παραδώσει το παπούτσι. Ωστόσο, όταν έχει ήδη ανακοινωθεί επίσημα ότι ένα παπούτσι δεν τηρεί το πνεύμα ή το γράμμα των Κανονισμών, ο αρμόδιος Έφορος θα προβαίνει άμεσα στις ενέργειες που προβλέπει το Άρθρο 5.11 των Τεχνικών Κανονισμών.

Όταν τα παπούτσια έχουν παραδοθεί στον Έφορο σύμφωνα με το Άρθρο 5.12 των Τεχνικών Κανονισμών και ο αθλητής έχει πρόθεση να αγωνιστεί στη συνέχεια σε επόμενους γύρους του ίδιου αγωνίσματος ή σε άλλα αγώνισματα κατά τη διάρκεια της ίδιας διοργάνωσης, τότε ο Έφορος θα διασφαλίζει ότι ο αθλητής θα έχει στη διάθεσή του τα συγκεκριμένα παπούτσια για να τα χρησιμοποιήσει σε κάθε επόμενο αγώνισμα. Το πώς, το πότε και υπό ποιές προϋποθέσεις τα παπούτσια θα επιστραφούν στο αθλητή κατά τη διάρκεια του αγώνα, ανήκει στη διακριτική ευχέρεια του Εφόρου.

Αναστολή Εφαρμογής (Moratorium)

- 5.13 Μέχρι νεωτέρας, και εκτός και εάν υπάρχει ειδική γραπτή άδεια από την Παγκόσμια Ομοσπονδία, κάθε παπούτσι που χρησιμοποιείται στους αγώνες:
- 5.13.1 (εκτός και αν για τις περιπτώσεις που ισχύει το Άρθρο 5.13.2) δεν επιτρέπεται να περιέχει περισσότερες από μια άκαμπτες πλάκες ή στρώσεις κατασκευασμένες από ανθρακονήματα ή από άλλο υλικό με παρόμοιες ιδιότητες ή που επιφέρουν τα ίδια αποτελέσματα, ανεξαρτήτως του αν η πλάκα απλώνεται σε όλο το μήκος του παπουτσιού ή μόνον σε ένα τμήμα του μήκους του παπουτσιού· και
 - 5.13.2 θα μπορεί να περιέχει μια επιπλέον άκαμπτη πλάκα ή άλλο μηχανισμό μόνον όταν χρησιμοποιείται αποκλειστικά για την προσάρτηση των καρφιών (σπάικς) στο εξωτερικό κάτω μέρος του παπουτσιού· και

- 5.13.3 πρέπει υποχρεωτικά να έχει σόλα με μέγιστο πάχος όχι μεγαλύτερο από 40 χλστά (με την εξαίρεση ότι κάθε παπούτσι που φέρει καρφιά (σπράικς) πρέπει υποχρεωτικά να έχει σόλα με μέγιστο πάχος όχι μεγαλύτερο από 30 χλστά).

Σημ. (i): Για πληροφορίες σχετικά με τη μέτρηση του πάχους της σόλας συμβουλευθείτε τις σημειώσεις του Άρθρου 5.5 των Τεχνικών Κανονισμών.

Σημ. (ii): Η μία άκαμπτη πλάκα ή στρώση που αναφέρεται στο Άρθρο 5.13.1 των Τεχνικών Κανονισμών θα μπορεί να βρίσκεται σε περισσότερα από ένα τμήματα, αλλά τα τμήματα αυτά πρέπει υποχρεωτικά να τοποθετημένα διαδοχικά, στο ίδιο επίπεδο και όχι παράλληλα (δηλ. όχι στοιβαγμένα το ένα πάνω από το άλλο) και δεν επιτρέπεται να υπερκαλύπτει το ένα το άλλο.

6. (Άρθρο 144) Βοήθεια προς τους Αθλητές

Ιατρική Εξέταση και Βοήθεια

- 6.1 Ιατρική εξέταση, περίθαλψη ή και φυσικοθεραπεία θα μπορούν να παρέχονται είτε μέσα στον ίδιο τον αγωνιστικό χώρο από το επίσημο ιατρικό επιτελείο που έχει διοριστεί από τους Διοργανωτές και αναγνωρίζεται από περιβραχιόνια, γιλέκα ή άλλη διακριτική ενδυμασία, είτε σε προκαθορισμένους χώρους ιατρικής περίθαλψης έξω από τον αγωνιστικό χώρο από διαπιστευμένο προσωπικό ιατρικής ομάδας, ειδικά διορισμένο για το σκοπό αυτό από τον Ιατρικό ή τον Τεχνικό Εκπρόσωπο. Σε καμία περίπτωση η παρέμβαση δεν θα καθυστερεί τη διεξαγωγή του αγώνα ή την προσπάθεια κάποιου αθλητή στην καθορισμένη σειρά. Τέτοια φροντίδα ή βοήθεια από κάθε άλλο πρόσωπο, είτε αμέσως πριν τον αγώνα, είτε αφότου οι αθλητές έχουν φύγει από την Αίθουσα Κλήσης, είτε κατά τη διάρκεια του αγώνα, θεωρείται βοήθεια.

Σημ.: Ο αγωνιστικός χώρος, ο οποίο κανονικά έχει επίσης και φυσική περίφραξη, ορίζεται για τον σκοπό αυτό ως ο χώρος όπου διεξάγεται ο αγώνας και στον οποίο η πρόσβαση επιτρέπεται αποκλειστικά και μόνον στους αγωνιζόμενους αθλητές και στο εξουσιοδοτημένο προσωπικό σύμφωνα με τους σχετικούς Κανονισμούς και Διατάξεις.

- 6.2 Κάθε αθλητής που παρέχει ή δέχεται βοήθεια εντός του αγωνιστικού χώρου κατά τη διάρκεια ενός αγωνίσματος (συμπεριλαμβανομένων και όσων προβλέπονται στα Άρθρα 17.14, 17.15, 54.10 και 55.8 των Τεχνικών Κανονισμών) θα δέχεται προειδοποίηση από τον Έφορο και θα ενημερώνεται ότι, αν αυτό επαναληφθεί, θα αποκλειστεί από το συγκεκριμένο αγώνισμα

Σημ.: Στις περιπτώσεις που υπάγονται στο Άρθρο 6.3.1 των Τεχνικών Κανονισμών, η ακύρωση θα μπορεί να γίνεται χωρίς προειδοποίηση.

Μη επιτρεπόμενη βοήθεια

- 6.3 Για το σκοπό του Άρθρου αυτού, τα παρακάτω παραδείγματα θα θεωρούνται ως βοήθεια, και κατά συνέπεια δεν θα επιτρέπονται:

6.3.1 Καθοδήγηση στο ρυθμό τρεξίματος (racing) από πρόσωπα που δεν συμμετέχουν στον ίδιο αγώνα δρόμου, από αθλητές που υπολείπονται έναν γύρο ή που πρόκειται να υπερκαλυφθούν κατά έναν γύρο ή από οποιοδήποτε είδος μηχανικής συσκευής (εκτός από εκείνες που επιτρέπονται σύμφωνα με το Άρθρο 6.4.4 των Τεχνικών Κανονισμών).

- 6.3.2 Κατοχή ή χρήση συσκευών βιντεοσκόπησης, ασυρμάτων, CD, ραδιοπομπών, κινητών τηλεφώνων ή παρόμοιων συσκευών μέσα στον αγωνιστικό χώρο.
- 6.3.3 Εκτός από τα παπούτσια που πληρούν το Άρθρο 5 των Τεχνικών Κανονισμών, η χρήση κάθε τεχνολογίας ή συσκευής που προσφέρει στο χρήστη πλεονέκτημα που δεν θα μπορούσε να το επιτύχει χρησιμοποιώντας τον εξοπλισμό που καθορίζεται, ή επιτρέπεται, από τους Κανονισμούς.
- 6.3.4 Η χρήση κάθε μηχανικού βοηθήματος, εκτός και αν ο αθλητής μπορέσει να αποδείξει με βάση το ισοζύγιο πιθανοτήτων ότι η χρήση του βοηθήματος δεν θα μπορούσε να του παρέχει συνολικό ανταγωνιστικό πλεονέκτημα έναντι κάποιου αθλητή που δεν χρησιμοποιεί τέτοιο βοήθημα.
- 6.3.5 Η παροχή συμβουλής ή άλλης υποστήριξης από οποιονδήποτε αγωνοδίκη του αγώνα που να μην σχετίζεται με ή να μην απαιτείται από τον καθορισμένο ρόλο του στον αγώνα εκείνη τη στιγμή (π.χ. προπονητική συμβουλή, υπόδειξη του σημείου απογείωσης σε αλτικό αγώνισμα, εκτός από την υπόδειξη άκυρης προσπάθειας στα Οριζόντια Άλματα, χρόνος ή ενδιάμεσες αποστάσεις σε αγώνα δρόμου κλπ.).
- 6.3.6 Το να δεχθεί ένας αθλητής σωματική υποβοήθηση από άλλον αθλητή (εκτός από τη βοήθεια για να ξανασηκωθεί όρθιος), η οποία συντελεί στο να βελτιώσει τη θέση του στον αγώνα δρόμου.

Επιτρεπόμενη βοήθεια

- 6.4 Για το σκοπό του Άρθρου αυτού, τα παρακάτω δεν θα θεωρούνται ως βοήθεια, και κατά συνέπεια θα επιτρέπονται:
- 6.4.1 Η επικοινωνία μεταξύ των αθλητών και των προπονητών τους οι οποίοι δεν βρίσκονται στον αγωνιστικό χώρο.
- Με σκοπό να διευκολύνεται αυτή η επικοινωνία και να μη διαταράσσεται η διεξαγωγή του αγώνα, μια θέση στις εξέδρες, κοντά στον χώρο που διεξάγεται κάθε Αγώνισμα Κονίστρας, θα πρέπει να έχει δεσμευθεί για τους προπονητές των αθλητών.
- Σημ.: Οι προπονητές και τα υπόλοιπα πρόσωπα που κατά τα λοιπά συμμορφώνονται με τα Άρθρα 54.10 και 55.8 των Τεχνικών Κανονισμών, θα μπορούν να επικοινωνούν με τους αθλητές τους.*
- 6.4.2 Ιατρική εξέταση, περίθαλψη ή και φυσικοθεραπεία, αναγκαίες για να καταστήσουν έναν αθλητή ικανό να συμμετάσχει ή να συνεχίσει τη συμμετοχή του μετά την είσοδό του στον αγωνιστικό χώρο σύμφωνα με το Άρθρο 6.1 των Τεχνικών Κανονισμών.
- 6.4.3 Κάθε είδους προσωπικά μέσα ασφαλείας (π.χ. επίδεσμος, ταινία, ζώνη, επιβοήθημα, θερμορρυθμιστικό περικάρπιο, αναπνευστικό βοήθημα κλπ.) για προστασία ή και για ιατρικούς λόγους. Ο Έφορος, από κοινού με τον Ιατρικό Εκπρόσωπο, θα έχουν την αρμοδιότητα να ελέγχουν κάθε περίπτωση, αν ο Έφορος το κρίνει επιθυμητό. (Βλ. επίσης Άρθρα 32.4 και 32.5 των Τεχνικών Κανονισμών).

- 6.4.4 Καρδιοσυχνόμετρα ή αποστασιόμετρα ή βηματομετρητές ή παρόμοιες συσκευές που μεταφέρονται ή φοριούνται προσωπικά από τους αθλητές κατά τη διάρκεια ενός αγώνα, με την προϋπόθεση ότι οι συσκευές αυτές δεν μπορούν να χρησιμοποιηθούν για επικοινωνία με κανένα άλλο πρόσωπο.
- 6.4.5 Το να παρακολουθούν οι αθλητές που αγωνίζονται σε Αγώνισμα Κονίστρας (άλματα-ρίψεις) εικόνες βίντεο από προηγούμενη προσπάθεια ή προσπάθειές τους, όταν οι εικόνες αυτές έχουν ληφθεί για λογαριασμό τους από πρόσωπα που δεν βρίσκονται στον αγωνιστικό χώρο (βλέπε Σημείωση στο Άρθρο 6.1 των Τεχνικών Κανονισμών). Η συσκευή παρακολούθησης ή οι εικόνες που έχουν ληφθεί από αυτήν δεν επιτρέπεται να μεταφέρονται μέσα στον αγωνιστικό χώρο.
- 6.4.6 Καπέλα, γάντια, παπούτσια, είδη ρουχισμού που παρέχονται στους αθλητές στους επίσημους σταθμούς ή που έχουν με κάποιον διαφορετικό τρόπο εγκριθεί από τον αρμόδιο Έφορο.
- 6.4.7 Το να δεχθεί ο αθλητής σωματική υποβοήθηση από έναν αγωνοδίκη ή από άλλο πρόσωπο που έχει υποδειχθεί από τους διοργανωτές ώστε να ανακτήσει την όρθια στάση ή να μεταφερθεί στο σημείο παροχής ιατρικής βοήθειας.
- 6.4.8 Ηλεκτρονικά φώτα ή παρόμοιες συσκευές που υποδεικνύουν ενδιάμεσους χρόνους κατά τη διάρκεια ενός αγώνα δρόμου, στους οποίους περιλαμβάνεται και κάποιο σχετικό ρεκόρ.

Το Άρθρο 6 των Τεχνικών Κανονισμών έχει γίνει αντικείμενο συνεχών τροποποιήσεων κατά τα τελευταία χρόνια ώστε να αντανakλά τον τρόπο με τον οποίο διεξάγεται το άθλημα του κλασικού αθλητισμού, να σέβεται τον ρόλο των προπονητών, να διαχειρίζεται τις καινοτομίες και τα νέα προϊόντα, κλπ. Η Παγκόσμια Ομοσπονδία θα συνεχίσει να ανταποκρίνεται στα νέα προϊόντα και στις νέες τάσεις από τη στιγμή που γίνονται κοινός τόπος κατά τη διάρκεια των αγωνισμάτων και των αγώνων.

Οι αλλαγές στα Άρθρα αυτά έχουν στόχο να διευκολύνουν όσο το δυνατόν περισσότερο τη συμμετοχή των αθλητών στους αγώνες και να μειώνουν τις περιττές διενέξεις ανάμεσα στους αθλητές ή προπονητές και στους αγωνοδίκες. Καθένα από αυτά τα Άρθρα θα πρέπει να ερμηνεύεται υπό αυτό το πρίσμα, διασφαλίζοντας όμως διαρκώς ότι ο αγώνας διεξάγεται με ίσους όρους για όλους.

Το Άρθρο 6.3.5 των Τεχνικών Κανονισμών καθιστά ωστόσο σαφές το ότι οι αγωνοδίκες δεν θα πρέπει να βοηθούν κανέναν αθλητή πέρα από ό,τι προβλέπεται από το ρόλο τους – και συγκεκριμένα ορίζει ως παράδειγμα ότι οι αγωνοδίκες δεν θα πρέπει να παρέχουν λεπτομέρειες για τη θέση απογείωσης στα αγώνισμα αλμάτων, εκτός από όταν πρόκειται να υποδείξουν το σημείο που δημιουργήθηκε το “αποτύπωμα” του ποδιού σε ένα άκυρο άλμα στα Οριζόντια Άλματα.

7. (Άρθρο 145) Συνέπειες της Ακύρωσης

Ακύρωση που προκύπτει από παραβίαση Τεχνικού Άρθρου (εκτός από το Άρθρο 18.5 των Κανονισμών Αγώνων και το Άρθρο 16.5 των Τεχνικών Κανονισμών)

- 7.1 Αν ένας αθλητής ακυρωθεί σε ένα αγώνισμα εξαιτίας της παραβίασης ενός Τεχνικού Άρθρου (εκτός από όσα προβλέπονται στο Άρθρο 18.5 των Κανονισμών Αγώνων ή στο Άρθρο 16.5 των Τεχνικών Κανονισμών), καμία επίδοση που σημείωσε στον ίδιο

γύρο του αγωνίσματος αυτού μέχρι και τη χρονική στιγμή της ακύρωσης δεν θα θεωρείται έγκυρη. Ωστόσο, οι επιδόσεις που σημείωσε σε προηγούμενο γύρο του ίδιου αγωνίσματος θα παραμένουν έγκυρες. Μια τέτοια ακύρωση από ένα αγώνισμα δεν θα εμποδίζει τον αθλητή από το να συμμετάσχει σε οποιοδήποτε επόμενο αγώνισμα στην ίδια διοργάνωση.

Ακύρωση που προκύπτει από αποκλεισμό βάσει του Άρθρου 18.5 των Κανονισμών Αγώνων (συμπεριλαμβάνεται και το Άρθρο 16.5 των Τεχνικών Κανονισμών)

- 7.2 Αν ένας αθλητής αποβληθεί από τον αγώνα βάσει του Άρθρου 18.5 των Κανονισμών Αγώνων, θα ακυρώνεται από το συγκεκριμένο αγώνισμα. Αν η δεύτερη προειδοποίηση του αθλητή συμβεί σε διαφορετικό αγώνισμα, αυτός θα ακυρώνεται μόνον από το δεύτερο αγώνισμα. Καμία επίδοση που σημειώθηκε στον ίδιο γύρο εκείνου του αγωνίσματος μέχρι τη χρονική στιγμή της ακύρωσης δεν θα θεωρείται έγκυρη. Ωστόσο, οι επιδόσεις που σημείωσε σε προηγούμενο γύρο του ίδιου αγωνίσματος, σε άλλα προηγούμενα αγώνισμα ή σε προηγούμενα ατομικά αγώνισμα ενός Σύνθετου Αγωνίσματος, θα παραμένουν έγκυρες. Μια τέτοια ακύρωση θα απαγορεύει στον αθλητή να συμμετάσχει σε όλα τα επόμενα αγώνισμα (στα οποία περιλαμβάνονται τα ατομικά αγώνισμα ενός Σύνθετου Αγωνίσματος, άλλα αγώνισμα στα οποία ο αθλητής συμμετέχει ταυτόχρονα και οι σκυταλοδρομίες) της ίδιας διοργάνωσης.
- 7.3 Αν μια ομάδα σκυταλοδρομίας αποβληθεί από τον αγώνα βάσει του Άρθρου 18.5 των Κανονισμών Αγώνων, θα ακυρώνεται από το συγκεκριμένο αγώνισμα. Οι επιδόσεις που σημείωσε σε προηγούμενο γύρο του ίδιου αγωνίσματος θα παραμένουν έγκυρες. Μια τέτοια ακύρωση δεν θα απαγορεύει σε κανέναν αθλητή της ομάδας αυτής ούτε στην ομάδα σκυταλοδρομίας τη συμμετοχή σε όλα τα επόμενα αγώνισμα (στα οποία περιλαμβάνονται τα ατομικά αγώνισμα ενός Σύνθετου Αγωνίσματος, άλλα αγώνισμα στα οποία οι αθλητές συμμετέχουν ταυτόχρονα και οι σκυταλοδρομίες) της ίδιας διοργάνωσης.
- 7.4 Αν το παράπτωμα θεωρηθεί σοβαρό, ο Διευθυντής Αγώνων θα το παραπέμψει στο αρμόδιο διοικητικό σώμα για να εξεταστεί η λήψη περαιτέρω πειθαρχικών μέτρων.

8. (Άρθρο 146) Ενστάσεις και Εφέσεις

- 8.1 Οι ενστάσεις που αφορούν το νομικό καθεστώς ενός αθλητή που πρόκειται να λάβει μέρος σε έναν αγώνα, πρέπει υποχρεωτικά να υποβάλλονται προς τον Τεχνικό Εκπρόσωπο (ή Εκπροσώπους), πριν από την έναρξη του αγώνα αυτού. Από τη στιγμή που ο Τεχνικός Εκπρόσωπος ή οι Εκπρόσωποι λάβουν μια απόφαση, θα υπάρχει δικαίωμα έφεσης προς την Ελλανόδικο Επιτροπή. Αν το ζήτημα δεν μπορεί να διευθετηθεί ικανοποιητικά πριν από τον αγώνα, θα επιτρέπεται στον αθλητή να συμμετάσχει "υπό αίρεση" και το ζήτημα θα παραπέμπεται στο αρμόδιο διοικητικό σώμα.
- 8.2 Οι ενστάσεις που αφορούν το αποτέλεσμα ή τη διεξαγωγή ενός αγωνίσματος θα υποβάλλονται εντός 30 λεπτών από την επίσημη αναγγελία του αποτελέσματος του αγωνίσματος αυτού.
- Οι Διοργανωτές των αγώνων θα είναι υπεύθυνοι να διασφαλίζουν ότι έχει καταγραφεί η ώρα αναγγελίας όλων των αποτελεσμάτων.
- 8.3 Κάθε ένσταση θα υποβάλλεται προφορικά στον Έφορο από έναν αθλητή, από κάποιον που ενεργεί για λογαριασμό του ή από έναν επίσημο εκπρόσωπο μιας ομάδας. Το

πρόσωπο ή η ομάδα αυτή θα μπορεί να υποβάλλει ένσταση μόνον αν αγωνίζεται στον ίδιο γύρο του αγωνίσματος με το οποίο η ένσταση (ή η επακόλουθη έφεση) σχετίζεται (ή αγωνίζεται σε έναν αγώνα στον οποίο εφαρμόζεται ομαδική βαθμολογία). Για να μπορέσει να καταλήξει σε μια δίκαιη απόφαση, ο Έφορος θα πρέπει να εξετάζει όλα τα υπάρχοντα αποδεικτικά στοιχεία που θεωρεί ο ίδιος απαραίτητα, στα οποία περιλαμβάνεται η ταινία (φιλμ) ή η εικόνα που αναπαράγεται από επίσημη βιντεοσκόπηση, ή οποιαδήποτε άλλη διαθέσιμη αποδεικτική εικόνα. Ο Έφορος θα μπορεί να λάβει απόφαση για την ένσταση ή να παραπέμψει το ζήτημα στην Ελλανόδοικο Επιτροπή. Αν ο Έφορος εκδώσει απόφαση, θα υπάρχει το δικαίωμα έφεσης προς την Ελλανόδοικο Επιτροπή. Όταν ο Έφορος δεν είναι προσεγγίσιμος ή διαθέσιμος, η ένσταση θα πρέπει να μεταβιβάζεται σε αυτόν μέσω του Κέντρου Τεχνικών Πληροφοριών (ΤΙC).

8.4 Σε ένα Αγώνισμα Δρόμου Εντός Σταδίου:

8.4.1 αν ένας αθλητής υποβάλει μια άμεση προφορική ένσταση κατά της χρέωσής του με άκυρη εκκίνηση, ο Έφορος Δρόμων, αν έχει την παραμικρή αμφιβολία, θα μπορεί να επιτρέψει στον αθλητή να αγωνιστεί “υπό αίρεση” για να διαφυλαχθούν τα δικαιώματα όλων των εμπλεκομένων. Η συμμετοχή “υπό αίρεση” δεν θα επιτρέπεται αν η άκυρη εκκίνηση επισημάνθηκε από Πληροφοριακό Σύστημα Εκκίνησης πιστοποιημένο από την Παγκόσμια Ομοσπονδία, εκτός κι αν για οποιονδήποτε λόγο ο Έφορος κρίνει ότι οι πληροφορίες που παρέχει το Σύστημα είναι εμφανώς ανακριβείς.

8.4.2 μια ένσταση θα μπορεί να βασίζεται στην παράλειψη του Αφέτη να ανακαλέσει μια άκυρη εκκίνηση ή, σύμφωνα με το Άρθρο 16.5 των Τεχνικών Κανονισμών, να διακόψει την εκκίνηση. Η ένσταση αυτή θα μπορεί να γίνει μόνον από αθλητή που ολοκλήρωσε τον αγώνα δρόμου, ή από κάποιον εκπρόσωπό του. Αν η ένσταση γίνει αποδεκτή, κάθε αθλητής που διέπραξε την άκυρη εκκίνηση ή κάθε αθλητής του οποίου η συμπεριφορά θα έπρεπε να είχε ως αποτέλεσμα τη διακοπή της εκκίνησης, και ο οποίος έπρεπε να δεχθεί προειδοποίηση ή ακύρωση σύμφωνα με τα Άρθρα 16.5, 16.7, 16.8 ή 39.8.3 των Τεχνικών Κανονισμών, θα δέχεται προειδοποίηση ή θα ακυρώνεται. Είτε υπάρξει οποιαδήποτε προειδοποίηση ή ακύρωση είτε όχι, ο Έφορος θα έχει την εξουσία να κηρύξει το αγώνισμα ή μέρος του αγωνίσματος ως μη γενόμενο και ότι το αγώνισμα ή μέρος αυτού θα πρέπει να διεξαχθεί εκ νέου αν κατά τη γνώμη του η δικαιοσύνη το απαιτεί.

Σημ.: Το δικαίωμα της ένστασης και της έφεσης στο Άρθρο 8.4.2 των Τεχνικών Κανονισμών θα ισχύει είτε χρησιμοποιείται Πληροφοριακό Σύστημα Εκκίνησης είτε όχι.

8.4.3 αν η ένσταση ή η έφεση βασίζεται στην εσφαλμένη αποβολή ενός αθλητή από ένα αγώνισμα εξαιτίας άκυρης εκκίνησης και γίνει δεκτή ύστερα από την ολοκλήρωση του αγώνα δρόμου, τότε στον αθλητή αυτόν θα πρέπει να δίνεται η ευκαιρία να τρέξει μόνος του για να καταγράψει χρόνο στο αγώνισμα και κατά συνέπεια, αν είναι εφικτό, να προκριθεί στους επόμενους γύρους. Κανένας αθλητής δεν θα πρέπει να προκρίνεται σε επόμενο γύρο χωρίς να έχει συμμετάσχει σε όλους τους γύρους, εκτός και αν ο Έφορος ή η Ελλανόδοικο Επιτροπή πάρει διαφορετική απόφαση με βάση τις ιδιόζουσες συνθήκες της υπόθεσης, π.χ. το μικρό χρονικό διάστημα πριν από τον επόμενο γύρο ή το μεγάλο μήκος του αγώνα δρόμου.

Σημ.: Το Άρθρο αυτό θα μπορεί επίσης να εφαρμοσθεί από τον Έφορο ή την Ελλανόδικο Επιτροπή και σε άλλες περιπτώσεις όπου κρίνεται ότι αρμόζει (βλ. Άρθρο 17.2 των Τεχνικών Κανονισμών).

- 8.4.4 αν η ένσταση υποβληθεί από έναν αθλητή ή από μία ομάδα που δεν τερμάτισαν σε έναν αγώνα δρόμου, είτε από τους ίδιους είτε από κάποιον εκπρόσωπό τους, ο Έφορος είναι υποχρεωμένος πρώτα να εξακριβώσει εάν ο αθλητής ή η ομάδα ακυρώθηκαν ή θα έπρεπε να ακυρωθούν για τυχόν παραβίαση των Κανονισμών που δεν σχετίζεται με το αντικείμενο της ένστασης. Εάν αποδειχθεί ότι σχετίζεται, τότε η ένσταση θα απορρίπτεται.

Όταν ο Έφορος Εκκίνησης εκδίδει απόφαση για μια άμεση προφορική ένσταση που υποβάλλεται από έναν αθλητή ο οποίος χρεώθηκε με άκυρη εκκίνηση, πρέπει να εξετάζει όλα τα διαθέσιμα δεδομένα και μόνον στην περίπτωση που υπάρχει βάσιμη υπόνοια ότι η ένσταση του αθλητή μπορεί να είναι σωστή, θα πρέπει να επιτρέπει στον αθλητή να συμμετάσχει υπό αίρεση. Μετά τον αγώνα δρόμου, ο Έφορος είναι υποχρεωμένος να λαμβάνει την τελική απόφαση, η οποία θα μπορεί να αποτελεί αντικείμενο έφεσης προς την Ελλανόδικο Επιτροπή. Διευκρινίζεται όμως ότι ο Έφορος δεν θα πρέπει να επιτρέπει σε κανέναν αθλητή να αγωνιστεί υπό αίρεση εάν η άκυρη εκκίνηση έχει καταγραφεί από ένα Πληροφοριακό Σύστημα Εκκίνησης που δείχνει ότι λειτουργεί σωστά ή στις περιπτώσεις που είναι πασιφανές με την οπτική παρατήρηση ότι ο αθλητής έχει διαπράξει άκυρη εκκίνηση και δεν συντρέχει κανένας βάσιμος λόγος να επιτρέψει την ένσταση.

Τα Άρθρα αυτά ισχύουν όχι μόνον όταν ο Αφέτης παρέλειψε να ανακαλέσει μια άκυρη εκκίνηση, αλλά επίσης και όταν ο Αφέτης δεν κατάφερε να “διακόψει” με σωστό τρόπο την εκκίνηση. Και στις δύο περιπτώσεις ο Έφορος υποχρεούται να λάβει υπόψη του όλους τους παράγοντες που έπαιξαν ρόλο στη συγκεκριμένη υπόθεση και να αποφαινεται για το αν ο αγώνας δρόμου (ή μέρος αυτού) πρέπει να επαναληφθεί.

Ως παραδείγματα δύο ακραίων περιπτώσεων, δεν θα είναι λογικό ή αναγκαίο να επαναληφθεί ένας Μαραθώνιος δρόμος στην περίπτωση που ένας αθλητής, ο οποίος τερμάτισε, ήταν υπεύθυνος για μια άκυρη εκκίνηση που δεν ανακλήθηκε. Δεν θα συμβεί όμως πιθανότατα το ίδιο σε ένα αγώνισμα δρόμου ταχύτητας όπου ένας αθλητής ήταν υπεύθυνος για μια άκυρη εκκίνηση που δεν ανακλήθηκε, καθώς αυτό θα έχει επηρεάσει την εκκίνηση και τον μετέπειτα αγώνα των υπόλοιπων αθλητών.

Από την άλλη πλευρά, εάν για παράδειγμα σε έναν προκριματικό γύρο, ή ακόμη πιο χαρακτηριστικά σε έναν αγώνα δρόμου στα πλαίσια ενός Σύνθετου Αγωνίσματος, ήταν φανερό ότι μόνον ένας ή λίγοι αθλητές επηρεάστηκαν αρνητικά από την παράλειψη του Αφέτη να ανακαλέσει μια άκυρη εκκίνηση ή να διακόψει μια εκκίνηση, ο Έφορος θα μπορούσε να λάβει απόφαση ότι μόνον στους συγκεκριμένους αθλητές θα πρέπει να δοθεί η δυνατότητα να τρέξουν ξανά – και εάν γίνει αυτό, με ποιους όρους.

Το Άρθρο 8.4.3 των Τεχνικών Κανονισμών καλύπτει την περίπτωση κατά την οποία ένας αθλητής χρεώνεται λανθασμένα με άκυρη εκκίνηση και αποβάλλεται από έναν αγώνα δρόμου.

- 8.5 Σε ένα Αγώνισμα Κονίστρας, αν ένας αθλητής υποβάλει μια άμεση προφορική ένσταση κατά της απόφασης που έκρινε μια προσπάθειά του άκυρη, ο Έφορος του αγωνίσματος θα μπορεί, αν έχει την παραμικρή αμφιβολία, να δώσει εντολή να μετρηθεί η προσπάθεια αυτή και να καταγραφεί το αποτέλεσμα, για να διαφυλαχθούν τα δικαιώματα όλων των εμπλεκομένων.

Αν η προσπάθεια, για την οποία υποβλήθηκε η ένσταση, συνέβη:

- 8.5.1 κατά τους τρεις πρώτους γύρους των προσπαθειών σε ένα οριζόντιο Αγώνισμα Κονίστρας στο οποίο συμμετέχουν περισσότεροι από οκτώ αθλητές, και ο αθλητής αυτός θα συνέχιζε σε οποιονδήποτε επόμενο γύρο προσπαθειών μόνον αν η ένσταση ή η επακόλουθη έφεση γινόταν αποδεκτή· ή
- 8.5.2 σε ένα κάθετο Αγώνισμα Κονίστρας, όπου ο αθλητής θα συνέχιζε σε μεγαλύτερο ύψος μόνον αν η ένσταση ή η επακόλουθη έφεση γινόταν αποδεκτή,

ο Έφορος θα μπορεί, αν έχει την παραμικρή αμφιβολία, να επιτρέψει στον αθλητή να συνεχίσει να αγωνίζεται “υπό αίρεση” για να διαφυλαχθούν τα δικαιώματα όλων των εμπλεκόμενων.

Στις περιπτώσεις που ο Έφορος είναι σίγουρος ότι η απόφαση των Κριτών είναι σωστή, ιδιαίτερα βασιζόμενος στην δική τους παρατήρηση ή στην γνωμοδότηση που έλαβε από τον Έφορο Βίντεο, δεν θα πρέπει να επιτρέψει στον αθλητή να συνεχίζει.

Όταν όμως εξετάζει το αν πρέπει να δώσει εντολή να μετρηθεί μια προσπάθεια που αποτελεί αντικείμενο άμεσης προφορικής ένστασης, ο Έφορος θα πρέπει:

- (α) να μην δίνει τέτοια εντολή στις περιπτώσεις που υπήρξε σαφής παράβαση των Άρθρων, όπως για παράδειγμα στο άλμα σε μήκος ένα εμφανές σημάδι που άφησε στην πλαστελίνη ο εμπλεκόμενος αθλητής ή σε ένα αγώνισμα ρίψης όταν το όργανο προσγειώθηκε καταφανώς εξωτερικά του τομέα·
- (β) να δίνει πάντα τέτοια εντολή (και χωρίς καμία χρονοτριβή, έτσι ώστε να μην καθυστερεί τη διεξαγωγή του αγώνα) στις περιπτώσεις που υπάρχει έστω και η παραμικρή αμφιβολία.

Η σωστή χρήση αυτού του Άρθρου σημαίνει ότι ο Κριτής με την ακίδα ή τον ανακλαστήρα θα πρέπει πάντοτε να σημειώνει το σημείο προσγείωσης (εκτός από τα αγωνίσματα ρίψης όταν το όργανο καταφανώς προσγειώνεται εξωτερικά του τομέα) ακόμα και όταν βλέπει την κόκκινη σημαία. Εκτός από το ενδεχόμενο να υποβάλει ο αθλητής άμεσα προφορική ένσταση, είναι επίσης πιθανό ότι ο Κριτής με τις σημαίες μπορεί να έχει λανθασμένα ή ακούσια σηκώσει τη λάθος σημαία.

- 8.6 Η επίδοση του αθλητή κατά της οποίας υποβλήθηκε η ένσταση, όπως και κάθε άλλη επίδοση που σημείωσε ο ίδιος ενώ συμμετείχε “υπό αίρεση”, θα επικυρώνονται μόνον αν ληφθεί στη συνέχεια απόφαση από τον Έφορο που θα τον δικαιώνει, ή αν υποβληθεί έφεση προς την Ελλανόδικο Επιτροπή, η οποία θα γίνει αποδεκτή.

Στα Αγωνίσματα Κονίστρας, στην περίπτωση που η συμμετοχή ενός αθλητή «υπό αίρεση» έχει ως συνέπεια το να επιτραπεί σε άλλους αθλητές να συνεχίσουν στον αγώνα ενώ στην αντίθετη περίπτωση δεν θα μπορούσαν, οι επιδόσεις και τα τελικά αποτελέσματα των αθλητών αυτών θα παραμένουν έγκυρα ανεξάρτητα από το αν η άμεση προφορική ένσταση του «υπό αίρεση» αθλητή έχει θετική έκβαση.

Το Άρθρο 8.6 των Τεχνικών Κανονισμών ισχύει για όλα τα αγωνίσματα, όχι μόνον για τα Αγωνίσματα Κονίστρας.

- 8.7 Η έφεση προς την Ελλανόδικο Επιτροπή πρέπει υποχρεωτικά να υποβάλλεται εντός 30 λεπτών:

- 8.7.1 από την επίσημη αναγγελία του διορθωμένου αποτελέσματος ενός αγωνίσματος που προέκυψε από την απόφαση που έλαβε ο Έφορος ή
- 8.7.2 από την ενημέρωση που δόθηκε προς εκείνους που υπέβαλαν την ένσταση, όταν δεν υπάρχει διόρθωση κανενός αποτελέσματος.

Η έφεση θα γίνεται εγγράφως, θα υπογράφεται από τον αθλητή, από κάποιον που ενεργεί για λογαριασμό του ή από κάποιον επίσημο εκπρόσωπο μιας ομάδας και θα συνοδεύεται από ένα παράβολο των 100 δολλαρίων ΗΠΑ, ή το ισοδύναμό του, το οποίο θα παρακρατείται αν η έφεση δεν γίνει δεκτή. Το πρόσωπο ή η ομάδα αυτή θα μπορεί να υποβάλλει έφεση μόνον αν αγωνίζεται στον ίδιο γύρο του αγωνίσματος με το οποίο η έφεση σχετίζεται (ή αγωνίζεται σε έναν αγώνα στον οποίο εφαρμόζεται ομαδική βαθμολογία).

Σημ.: Ο αρμόδιος Έφορος, αφού λάβει απόφαση για μια ένσταση, θα ενημερώνει αμέσως το TIC για την ώρα λήψης της απόφασης. Αν ο Έφορος δεν μπορεί να το κοινοποιήσει αυτό προφορικά στον αντίστοιχο αθλητή ή ομάδα, η επίσημη ώρα της αναγγελίας θα είναι εκείνη κατά την οποία αναρτήθηκε το διορθωμένο αποτέλεσμα ή η απόφαση στο TIC.

- 8.8 Η Ελλανόδικος Επιτροπή θα συμβουλευέται όλα τα αρμόδια πρόσωπα, στα οποία περιλαμβάνεται ο αρμόδιος Έφορος (εκτός από όταν η απόφαση του Εφόρου πρόκειται να υποστηριχθεί πλήρως από την Ελλανόδικο Επιτροπή). Αν η Ελλανόδικος Επιτροπή έχει αμφιβολίες, θα μπορεί να λάβει υπόψη άλλα διαθέσιμα αποδεικτικά στοιχεία. Αν τα στοιχεία αυτά, στα οποία περιλαμβάνονται όλα τα διαθέσιμα στοιχεία βίντεο, δεν οδηγούν σε συμπεράσματα, θα εξακολουθεί να ισχύει η απόφαση του Εφόρου ή του Επικεφαλής Κριτή Βάδην.
- 8.9 Η Ελλανόδικος Επιτροπή θα μπορεί να αναθεωρήσει μια απόφαση αν προσκομιστούν νέα αποδεικτικά στοιχεία, με την προϋπόθεση ότι η νέα απόφαση εξακολουθεί να είναι εφαρμόσιμη. Κανονικά, μια τέτοια αναθεώρηση θα μπορεί να γίνεται μόνον πριν από την Τελετή Απονομής για το αντίστοιχο αγώνισμα, εκτός κι αν το αρμόδιο διοικητικό σώμα κρίνει ότι οι περιστάσεις το δικαιολογούν διαφορετικά.

Σε ορισμένες περιπτώσεις οι Κριτές (Άρθρο 19.2 των Κανονισμών Αγώνων), ο Έφορος (Άρθρο 18.6 των Κανονισμών Αγώνων) και η Ελλανόδικος Επιτροπή (Άρθρο 8.9 των Τεχνικών Κανονισμών) μπορούν όλοι να αναθεωρούν μια απόφαση που έλαβαν – εάν εξακολουθεί να είναι εφαρμόσιμη και έχει νόημα να το πράξουν.

- 8.10 Οι αποφάσεις που αφορούν βαθμολογία και οι οποίες δεν προβλέπονται από τους Κανονισμούς, θα παραπέμπονται στη συνέχεια από τον Πρόεδρο της Ελλανόδικου Επιτροπής προς τον Διευθύνοντα Σύμβουλο της Παγκόσμιας Ομοσπονδίας.
- 8.11 Η απόφαση της Ελλανόδικου Επιτροπής (ή του Εφόρου, αν δεν υπάρχει Ελλανόδικος Επιτροπή ή αν δεν έχει υποβληθεί έφεση προς την Επιτροπή) θα είναι τελεσίδικη και δεν θα υπάρχει περαιτέρω δικαίωμα για έφεση, ούτε προς το CAS.

9. (Άρθρο 147) Μεικτοί Αγώνες

- 9.1 Αγώνες γενικής κατηγορίας, όπως είναι οι σκυταλοδρομίες ή άλλοι ομαδικά αγωνίσματα στα οποία άνδρες και γυναίκες αγωνίζονται μαζί ή αγωνίσματα στα οποία άνδρες και γυναίκες αγωνίζονται για μία ενιαία κατάταξη, επιτρέπονται σύμφωνα με τις ισχύουσες διατάξεις του αρμόδιου σώματος.

9.2 Εκτός από τους αγώνες που υπάγονται στο Άρθρο 9.1, σε όλους τους υπόλοιπους αγώνες που διεξάγονται εξ ολοκλήρου μέσα στο στάδιο, τα μεικτά αγωνίσματα μεταξύ ανδρών και γυναικών κατά κανόνα δεν θα επιτρέπονται.

Ωστόσο, τα ακόλουθα θα μπορούν να επιτρέπονται σε όλους τους αγώνες εκτός από εκείνους που διεξάγονται σύμφωνα με τις παραγράφους 1.1 έως και 1.3 και 1.6 του ορισμού για τους Διεθνείς Αγώνες. Στην περίπτωση των αγώνων που διεξάγονται σύμφωνα με τις παραγράφους 1.4, 1.5 και 1.7 έως και 1.10 του ορισμού για τους Διεθνείς Αγώνες μεικτοί αγώνες θα επιτρέπονται πάντα στα Αγωνίσματα Κονίστρας και στα αγωνίσματα σύμφωνα με το Άρθρο 9.2.1 των Τεχνικών Κανονισμών, εάν αυτό ειδικά επιτρέπεται από την αρμόδια Ομοσπονδία Ηπείρου:

9.2.1 μεικτοί αγώνες εντός σταδίου σε δρόμους απόστασης από 5000 μ. και πάνω, αλλά θα επιτρέπονται μόνον όταν ο αριθμός των αθλητών είτε του ενός είτε και των δύο φύλων είναι τόσο μικρός ώστε να μην δικαιολογεί την διεξαγωγή ξεχωριστών δρόμων. Το φύλο κάθε αθλητή θα αναγράφεται στο αποτέλεσμα. Σε καμία περίπτωση τέτοιοι μεικτοί αγώνες δρόμου δεν θα διεξάγονται έτσι ώστε να δίνεται η ευκαιρία στους αθλητές του ενός φύλου να καθοδηγούνται στο ρυθμό τρεξίματος ή να δέχονται βοήθεια από αθλητές του άλλου φύλου.

9.2.2 Τα Αγωνίσματα Κονίστρας για άνδρες και γυναίκες θα μπορούν να διεξάγονται ταυτόχρονα σε ένα ή περισσότερα σημεία. Θα χρησιμοποιούνται ξεχωριστά πινάκια αποτελεσμάτων και τα αποτελέσματα θα ανακοινώνονται για κάθε φύλο χωριστά. Κάθε γύρος προσπαθειών τέτοιων αγωνισμάτων θα μπορεί να διεξάγεται είτε τοποθετώντας όλους τους αθλητές πρώτα του ενός φύλου και ακολούθως του άλλου, είτε εναλλάσσοντάς τους. Για τους σκοπούς του Άρθρου 25.17 των Τεχνικών Κανονισμών, όλοι οι αθλητές θα θεωρούνται σαν να ήταν του ίδιου φύλου. Στις περιπτώσεις που τα Κάθετα Άλματα διεξάγονται σε ένα και μοναδικό αγωνιστικό στρώμα, πρέπει αυστηρά να εφαρμόζονται τα Άρθρα 26 έως και 28 των Τεχνικών Κανονισμών, συμπεριλαμβανομένου και του ότι ο πήχης πρέπει υποχρεωτικά να ανεβαίνει συνεχώς σύμφωνα με τη μία και μοναδική σειρά από ύψη που θα έχουν ανακοινωθεί εκ των προτέρων σε όλη τη διάρκεια του αγώνα.

Η πρόθεση του Άρθρου 9.2.1 των Τεχνικών Κανονισμών είναι να διευκολύνει τη διεξαγωγή των δρόμων απόστασης από 5000 μ. και πάνω, όταν έχει δηλωθεί μικρός αριθμός αθλητών είτε του ενός είτε και των δύο φύλων στην περίπτωση δρόμων μεγάλης διάρκειας (όπως π.χ. ο αγώνας βάρδη 10.000 μ. ή μεγαλύτερης απόστασης εντός σταδίου), όπου οι χρονικοί περιορισμοί στο ωρολόγιο πρόγραμμα καθιστούν δύσκολο τον προγραμματισμό δύο ξεχωριστών δρόμων. Η πρόθεση του Άρθρου δεν είναι να δώσει την ευκαιρία στις γυναίκες να αγωνιστούν σε αγώνες δρόμου εναντίον ανδρών δημιουργώντας έτσι συνθήκες όπου θα μπορούσαν ενδεχομένως να επιτύχουν καλύτερες επιδόσεις.

Διευκρινίζεται ότι οι μεικτοί αγώνες στα αγωνίσματα Κονίστρας και σε δρόμους από 5000 μ. και πάνω:

(α) επιτρέπονται σε όλες τις εθνικές διοργανώσεις, υποκείμενοι μόνον στους κανονισμούς της αρμόδιας ομοσπονδίας. [Δεν χρειάζεται καμία επιπρόσθετη άδεια από κάποια Ομοσπονδία Ηπείρου].

(β) επιτρέπονται στις διοργανώσεις που διεξάγονται σύμφωνα με τα Άρθρα 1.9 και 1.10 του ορισμού για τους Διεθνείς Αγώνες εάν αυτό επιτρέπεται ειδικά από την αρμόδια Ομοσπονδία Ηπείρου.

- (γ) δεν επιτρέπονται στις διοργανώσεις που διεξάγονται σύμφωνα με τις παραγράφους 1.1 έως και 1.8 του ορισμού για τους Διεθνείς Αγώνες, εκτός και αν στην περίπτωση των Αγωνισμάτων Κονίστρας αυτό προβλέπεται στις ισχύουσες διατάξεις της διοργάνωσης.

Υπάρχουν επίσης περιορισμοί στην αναγνώριση Παγκόσμιων Ρεκόρ στους μεικτούς αγώνες – βλ. Άρθρα 31.1 (αναφορικά με τους αγώνες δρόμου εντός σταδίου από τα 5000 μ. και πάνω) και 32 (αναφορικά με τους αγώνες για γυναίκες σε δημόσιο δρόμο) των Κανονισμών Αγώνων. Το Άρθρο 32 Σημείωση (ii) των Κανονισμών Αγώνων παρέχει οδηγίες για το πώς μπορεί να διεξαχθεί ένας αγώνας δρόμου μόνον για γυναίκες (που θα δίνει τη δυνατότητα να σημειωθούν ρεκόρ μόνον για γυναίκες) σε μια περίπτωση όπου συμμετέχουν ή θα μπορούσαν να συμμετέχουν και άνδρες και γυναίκες.

[Βλέπε επίσης και Άρθρα 25.2 και 25.3 των Κανονισμών Αγώνων].

10. (Άρθρο 148) Τοπογράφηση και Μετρήσεις

- 10.1 Η ακρίβεια των σημάνσεων και των χώρων για τις αθλητικές εγκαταστάσεις που υπάγονται στα Άρθρα 2 και 11.2 των Τεχνικών Κανονισμών θα ελέγχεται από έναν κατάλληλα εξειδικευμένο τοπογράφο, ο οποίος θα παρέχει τα κατάλληλα πιστοποιητικά, μαζί τις λεπτομέρειες για όλες τις τυχόν μετρήσεις εξακρίβωσης που υπέβαλε στο αρμόδιο σώμα ή και στον ιδιοκτήτη ή το διαχειριστή των εγκαταστάσεων. Στον τοπογράφο θα παρέχεται πλήρης πρόσβαση στα σχέδια και στα σκαριφήματα του σταδίου, καθώς και στην πιο πρόσφατη αναφορά μέτρησης για το σκοπό αυτής της επαλήθευσης.
- 10.2 Για τα Αγωνίσματα Εντός Σταδίου στους αγώνες που υπάγονται στις παραγράφους 1.1, 1.2, 1.3 και 1.6 του ορισμού για τους Διεθνείς Αγώνες, όλες οι μετρήσεις θα γίνονται με βαθμονομημένη χαλύβδινη ταινία ή ράβδο, ή με επιστημονική συσκευή μέτρησης. Η χαλύβδινη ταινία, η ράβδος και η επιστημονική συσκευή μέτρησης θα κατασκευάζονται και θα βαθμονομούνται σύμφωνα με τα διεθνή πρότυπα. Η ακρίβεια του μετρητικού εξοπλισμού που χρησιμοποιείται στον αγώνα θα έχει επαληθευθεί από έναν αρμόδιο οργανισμό διαπιστευμένο από την εθνική υπηρεσία μέτρων και σταθμών.

Στους υπόλοιπους αγώνες εκτός από εκείνους που διεξάγονται σύμφωνα με τις παραγράφους 1.1, 1.2, 1.3 και 1.6 του ορισμού για τους Διεθνείς Αγώνες, θα μπορούν επίσης να χρησιμοποιούνται ταινίες από υαλοβάμβακα.

Σημ.: Σχετικά με την αναγνώριση των Ρεκόρ, βλ. Άρθρο 31.17.1 των Κανονισμών Αγώνων.

11. (Άρθρο 149) Εγκυρότητα των Επιδόσεων

- 11.1 Καμία επίδοση που επιτυγχάνεται από έναν αθλητή δεν θα θεωρείται έγκυρη, αν δεν έχει επιτευχθεί κατά τη διάρκεια ενός επίσημου αγώνα που διοργανώνεται σε πλήρη συμφωνία με τους Κανονισμούς.
- 11.2 Όταν αγωνίσματα, που κανονικά γίνονται εντός σταδίου, διεξάγονται έξω από παραδοσιακές αθλητικές εγκαταστάσεις (όπως σε πλατείες πόλεων, σε άλλες αθλητικές εγκαταστάσεις, σε παραλίες κλπ.) ή σε προσωρινές εγκαταστάσεις που έχουν κατασκευασθεί εντός ενός σταδίου, οι επιδόσεις που σημειώνονται σε αυτά θα θεωρούνται έγκυρες και θα αναγνωρίζονται για όλους τους σκοπούς, αν γίνονται σύμφωνα με όλες τις παρακάτω προϋποθέσεις:

- 11.2.1 το αρμόδιο διοικητικό σώμα σύμφωνα με όσα προβλέπονται στα Άρθρα 2 έως 3 των Κανονισμών Αγώνων έχει εκδώσει άδεια για το αγώνισμα·
- 11.2.2 ένα ειδικευμένο επιτελείο από Εθνικούς Τεχνικούς Αγωνοδίκες έχει οριστεί και κρίνει το αγώνισμα·
- 11.2.3 χρησιμοποιούνται, ανάλογα με την περίπτωση, εξοπλισμός και όργανα που είναι σε πλήρη συμφωνία με τους Κανονισμούς· και
- 11.2.4 το αγώνισμα διεξάγεται σε έναν αγωνιστικό χώρο ή εγκατάσταση που είναι σε πλήρη συμφωνία με τους Κανονισμούς και για τον οποίο ή την οποία έχει γίνει τοπογράφηση σύμφωνα με το Άρθρο 10 των Τεχνικών Κανονισμών πριν από το αγώνισμα, και όπου είναι εφικτό, και την ημέρα του αγωνίσματος.

Σημ.: Οι ισχύουσες επίσημες φόρμες που απαιτείται να χρησιμοποιούνται για την αναφορά ως προς τη συμφωνία του αγωνιστικού χώρου της εγκατάστασης διατίθενται από τη Γραμματεία της Παγκόσμιας Ομοσπονδίας, ή μπορούν να μεταφορτωθούν από τον ιστότοπο της Παγκόσμιας Ομοσπονδίας.

Όταν ένας αγώνας που περιγράφεται στο Άρθρο 11.2 των Τεχνικών Κανονισμών, διαρκεί περισσότερες από μία ημέρες, η τοπογράφηση θα πρέπει να γίνεται την ημέρα του πρώτου αγωνίσματος. Σε κάθε περίπτωση, εάν ο τοπογράφος μπορεί να λάβει τα εχέγγυα ότι δεν θα γίνει καμία μετακίνηση ή αλλαγή στις εγκαταστάσεις που ελέγχει και μετράει, η τοπογράφηση θα μπορεί να ολοκληρωθεί μέχρι και δύο ημέρες πριν από την ημέρα του πρώτου αγωνίσματος.

- 11.3 Οι επιδόσεις που σημειώνονται σε πλήρη συμφωνία με αυτά τα Άρθρα κατά τους Προκριματικούς Γύρους, κατά την επίλυση των ισοπαλιών στο Άλμα σε Ύψος και στο Άλμα επί Κοντώ, σε κάθε αγώνισμα ή μέρος αγωνίσματος που κηρύσσεται εκ των υστέρων ως μη γενόμενο σύμφωνα με τις διατάξεις του Άρθρου 18.7 των Κανονισμών Αγώνων, ή των Άρθρων 8.4.2, 17.2 ή 25.20 των Τεχνικών Κανονισμών, στα αγωνίσματα Βάδην στα οποία ισχύει το Άρθρο 54.7.3 των Τεχνικών Κανονισμών και ο αθλητής δεν ακυρώνεται, ή στα ατομικά αγωνίσματα σε αγώνες Συνθέτων Αγωνισμάτων, ανεξαρτήτως του αν ο αθλητής ολοκληρώνει μέχρι τέλους τον αγώνα Συνθέτων Αγωνισμάτων ή όχι, θα θεωρούνται κατά κανόνα έγκυρες για τους σκοπούς της στατιστικής, των ρεκόρ, των πινάκων βαθμολογίας και της επίτευξης ορίων συμμετοχής.

Η Παγκόσμια Ομοσπονδία έχει κατ' εξαίρεση αποφασίσει ότι αποκλειστικά και μόνον για την περίπτωση που εξετάζεται το αν ένας αθλητής έχει επιτύχει το όριο συμμετοχής για κάποιον αγώνα Συνθέτων Αγωνισμάτων:

“Οι όροι θα πληρούνται σε καθένα από τα επιμέρους αγωνίσματα, εκτός από το ότι στα αγωνίσματα, κατά τα οποία μετριέται η ταχύτητα του ανέμου, τουλάχιστον ένας από τους παρακάτω όρους θα έχει εκπληρωθεί:

- (α) Η ταχύτητα δεν θα υπερβαίνει σε κανένα επιμέρους αγώνισμα τα 4 μέτρα ανά δευτερόλεπτο.
- (β) Ο μέσος όρος της ταχύτητας (που προκύπτει από το αλγεβρικό άθροισμα των ταχυτήτων του ανέμου, όπως μετρούνται σε κάθε επιμέρους αγώνισμα, διαιρεμένο με τον αριθμό των αγωνισμάτων αυτών) δεν θα υπερβαίνει τα 2 μέτρα ανά δευτερόλεπτο.”

12. (Άρθρο 150) Βιντεοσκόπηση

Στους αγώνες που διεξάγονται σύμφωνα με τις παραγράφους 1.1, 1.2 και 1.3 του ορισμού για τους Διεθνείς Αγώνες και, όποτε είναι εφικτό, και στους υπόλοιπους αγώνες, θα γίνεται επίσημη βιντεοσκόπηση όλων των αγωνισμάτων με τρόπο που να ικανοποιεί τον Τεχνικό Εκπρόσωπο ή Εκπροσώπους. Θα πρέπει να είναι επαρκής ώστε να ενισχύει το ρόλο του Έφορου Βίντεο όταν αυτός έχει οριστεί, και στις υπόλοιπες περιπτώσεις να αποδεικνύεται η ακρίβεια των επιδόσεων καθώς και κάθε παραβίαση των Κανονισμών.

Λεπτομερείς πληροφορίες παρέχονται στις Οδηγίες για την Βιντεοσκόπηση και τον Έφορο Βίντεο που μπορούν να μεταφορτωθούν από τον ιστότοπο της Παγκόσμιας Ομοσπονδίας.

Ο διορισμός ενός Έφορου Βίντεο σε όλους τους αγώνες θα επηρεάσει σημαντικά τη συνήθη παράβλεψη πολλών ζητημάτων στους αγώνες εκείνους που είναι διαθέσιμα συστήματα καταγραφής και αναπαραγωγής (ριπλέι) βίντεο.

Ο Έφορος Βίντεο γενικά θα έχει τη δυνατότητα να ενεργεί προληπτικά όσον αφορά τα αγωνίσματα δρόμων (δηλ. την εκκίνηση, το αν ο αθλητής έτρεξε μέσα από την εσωτερική γραμμή του διαδρόμου του πάνω στη στροφή, τα κτυπήματα και την παρεμπόδιση, την εγκατάλειψη των διαδρόμων νωρίτερα από το επιτρεπόμενο, τις αλλαγές στις σκυταλοδρομίες). Εάν ο αριθμός από τις διαθέσιμες κάμερες και ο εξοπλισμός επαρκούν να διαδραματίσουν παρόμοιο ρόλο για ορισμένα ή και για όλα τα Αγωνίσματα Κονίστρας, ο Έφορος μπορεί να αναλάβει παρόμοιο ρόλο, αλλά συνήθως με τρόπο κυρίως αναδρομικό όταν ο Έφορος του διεξαγόμενου αγωνίσματος ζητήσει την περαιτέρω διερεύνηση ή την επανεξέταση ενός συγκεκριμένου περιστατικού.

Στην περίπτωση των Αγωνισμάτων Δρόμου εντός Σταδίου, ο Έφορος Βίντεο θα παρακολουθεί τους αγώνες δρόμου από μία ή περισσότερες οθόνες στην αίθουσα βίντεο και στη συνέχεια, ορμώμενος είτε από τις δικές του παρατηρήσεις είτε από αίτημα που του υπέβαλε ένας Έφορος ή ο Επικεφαλής Επόπτης στον αγωνιστικό χώρο, θα εξετάζει ένα ή περισσότερα ζητήματα παρακολουθώντας την αναπαραγωγή (ριπλέι) από όλες τις καταγραφές από τις κάμερες που μπορεί να είναι διαθέσιμες. Εάν αυτό που προκύπτει είναι η κατάφωρη παραβίαση των Κανονισμών, τότε θα λαμβάνει την αρμόζουσα απόφαση και θα την ανακοινώνει στον Έφορο Δρόμων και στον Επικεφαλής Κριτή Φώτο-Φίνις. Ομοίως, αν ένας Επόπτης ή ένας Έφορος Δρόμων αναφέρει μια πιθανή παράβαση, αυτή θα πρέπει να ελέγχεται από τον Έφορο Βίντεο, ο οποίος θα δίνει την αρμόζουσα γνωμοδότηση και θα λαμβάνει τη σχετική απόφαση.

Συμπληρωματικά, η επίσημη βιντεοσκόπηση των αγώνων θα εξακολουθεί, όπως και στο παρελθόν, να χρησιμοποιείται ως βοηθητικό στοιχείο στην εκδίκαση ενστάσεων και εφέσεων.

Είναι πλέον σύνηθες για τις πιο έμπειρες εταιρείες να παρέχουν οι ίδιες μια υπάρχουσα υπηρεσία στους αγώνες, παρά να δημιουργούν οι Διοργανωτές τη δική τους. Και οι δύο επιλογές μπορούν ωστόσο να χρησιμοποιηθούν.

13. (Άρθρο 151) Βαθμολόγηση

Σε μια συνάντηση που το αποτέλεσμα πρόκειται να καθοριστεί από τη συγκέντρωση βαθμών, η μέθοδος βαθμολόγησης θα συμφωνείται από όλες τις συμμετέχουσες χώρες ή ομάδες πριν από την έναρξη της συνάντησης, εκτός και αν για αυτό υπάρχει πρόβλεψη στις ισχύουσες διατάξεις.

ΚΕΦΑΛΑΙΟ 2° - ΑΓΩΝΙΣΜΑΤΑ ΔΡΟΜΩΝ(Σε ισχύ από την 1^η Νοεμβρίου 2019)

Τα Άρθρα 17.2, 17.6 (εκτός από ό,τι προβλέπεται στα Άρθρα 54.12 και 55.9), 17.14, 18.2, 19 και 21.1 των Τεχνικών Κανονισμών ισχύουν επίσης και στα Κεφάλαια ΣΤ', Ζ' και Η' των Τεχνικών Κανονισμών.

14. (Άρθρο 160) Μετρήσεις Στίβου

- 14.1 Το μήκος ενός τυπικού στίβου θα είναι 400 μ. Θα αποτελείται από δύο παράλληλες ευθείες και δύο στροφές, οι ακτίνες των οποίων θα είναι ίσες. Το εσωτερικό του στίβου θα οριοθετείται με κράσπεδο από κατάλληλο υλικό που θα πρέπει να είναι βαμμένο με άσπρο χρώμα, με ύψος από 50 χλστά έως 65 χλστά και πλάτος από 50 χλστά έως 250 χλστά. Το κράσπεδο στις δύο ευθείες θα μπορεί να παραλείπεται, οπότε και θα αντικαθίσταται από μια άσπρη γραμμή πλάτους 50 χιλιοστών.

Αν ένα τμήμα του κρασπέδου πάνω σε μια στροφή χρειάζεται να μετακινηθεί προσωρινά για τα Αγώνισματα Κονίστρας, η θέση του στην επιφάνεια κάτω από αυτό θα επισημαίνεται με μια άσπρη γραμμή πλάτους 50 χλστών και με κώνους ή σημαίες, ελάχιστου ύψους 0,15 μ., τοποθετημένους έτσι πάνω στην άσπρη γραμμή ώστε η άκρη της βάσης του κώνου ή του ιστού της σημαίας να συμπίπτει με την άκρη της άσπρης γραμμής που βρίσκεται πλησιέστερα στο στίβο, και τοποθετημένους ανά διαστήματα που δεν θα ξεπερνούν τα 4 μ. (2 μ. για το καμπυλωτό τμήμα μιας εσωτερικής παρέκκλισης στον δρόμο με φυσικά εμπόδια). (Οι σημαίες θα είναι τοποθετημένες σε γωνία 60° με το έδαφος μακριά από το στίβο). Αυτό (στο οποίο περιλαμβάνεται και η εναλλακτική λύση προσωρινού κρασπέδου) θα ισχύει επίσης και στο καμπυλωτό τμήμα του στίβου στο δρόμο με φυσικά εμπόδια όπου οι αθλητές παρεκκλίνουν από τον κυρίως στίβο για να ξεπεράσουν το εμπόδιο της λίμνης, στο εξωτερικό ήμισυ του στίβου στην περίπτωση εκκινήσεων σύμφωνα με το Άρθρο 17.5.2 των Τεχνικών Κανονισμών και, προαιρετικά, στις ευθείες, με τα διαστήματα στην τελευταία αυτή περίπτωση να μην υπερβαίνουν τα 10 μ.

Σημ.: Όλα τα σημεία στην εσωτερική γραμμή του 1^{ου} διαδρόμου στα οποία ο στίβος αλλάζει από στροφή σε ευθεία ή από ευθεία σε στροφή, θα επισημαίνονται από τον τοπογράφο με ευδιάκριτο χρώμα 50 χλστών x 50 χλστών πάνω στην άσπρη γραμμή, ενώ επίσης ένας κώνος θα τοποθετείται στα σημεία αυτά κατά τη διάρκεια του αγώνα.

- 14.2 Η μέτρηση θα γίνεται 0,30 μ. εξωτερικά του κρασπέδου, ή, όταν δεν υπάρχει κράσπεδο, σε μια στροφή (ή στην παρέκκλιση από τον στίβο για τη λίμνη στο δρόμο με φυσικά εμπόδια), 0,20 μ. από τη γραμμή που ορίζει την εσωτερική πλευρά του στίβου.



Σχήμα ΤΚ14 (Άρθρο 160) - Μετρήσεις Στίβου (άποψη από το εσωτερικό του στίβου)

- 14.3 Η απόσταση του αγώνα δρόμου θα μετριέται από το άκρο της γραμμής εκκίνησης που βρίσκεται μακρύτερα από τον τερματισμό μέχρι το άκρο της γραμμής τερματισμού που βρίσκεται πλησιέστερα προς την αφετηρία.
- 14.4 Σε όλους τους δρόμους μέχρι και τα 400 μ., κάθε αθλητής θα έχει έναν ξεχωριστό διάδρομο, με πλάτος 1,22 μ. ± 0,01 μ., που περιλαμβάνει και τη γραμμή του διαδρόμου στα δεξιά, η οποία ορίζεται από άσπρες γραμμές πλάτους 50 χλστών. Όλοι οι διάδρομοι θα έχουν το ίδιο ονομαστικό πλάτος. Ο εσωτερικός διάδρομος θα μετριέται όπως περιγράφεται στο Άρθρο 14.2, αλλά οι υπόλοιποι διάδρομοι θα μετριοούνται στα 0,20 μ. από τα εξωτερικά άκρα των γραμμών.
- Σημ.: Σε όλους τους στίβους που κατασκευάστηκαν πριν από την 1η Ιανουαρίου του 2004 για όλους αυτούς τους αγώνες δρόμου, ο διάδρομος θα μπορεί να έχει μέγιστο πλάτος 1,25 μ. Όταν ωστόσο η επιφάνεια του ίδιου αυτού στίβου υποστεί πλήρη ανακαίνιση, το πλάτος του διαδρόμου θα πληροί αυτό το Άρθρο.*
- 14.5 Για τους Διεθνείς Αγώνες που υπάγονται στις παραγράφους 1.1, 1.2, 1.3 και 1.6 του ορισμού για τους Διεθνείς Αγώνες, το πλάτος του στίβου θα πρέπει να έχει επαρκή χώρο για τουλάχιστον οκτώ διαδρόμους.
- 14.6 Η πλευρική κλίση των στίβων προς το εσωτερικό άκρο δεν θα πρέπει να υπερβαίνει το 1:100 (1%), εκτός και αν συντρέχουν τέτοιες ειδικές περιστάσεις που να δικαιολογούν εξαίρεση από την Παγκόσμια Ομοσπονδία, και η συνολική κλίση στην κατωφέρεια κατά την κατεύθυνση του τρεξίματος δεν θα υπερβαίνει το 1:1000 (0,1%).
- 14.7 Πλήρεις τεχνικές πληροφορίες για την κατασκευή, τη σχεδίαση και τη σήμανση του στίβου περιέχονται στο Εγχειρίδιο Εγκαταστάσεων Στίβου της Παγκόσμιας Ομοσπονδίας. Αυτό το Άρθρο δίνει τις βασικές αρχές που πρέπει υποχρεωτικά να τηρούνται.

Όταν κάποιο τμήμα του κρασπέδου μετακινείται προσωρινά, αυτό θα πρέπει να περιοριστεί στο ελάχιστο, αλλά αρκετό ώστε να επιτρέπει στα Αγωνίσματα Κονίστρας να διεξάγονται σωστά και αποτελεσματικά.

Τα χρώματα που μπορούν να χρησιμοποιούνται στη σήμανση του στίβου υποδεικνύονται στο Σχέδιο Σημάνσεων του Στίβου που περιλαμβάνεται στο Εγχειρίδιο Εγκαταστάσεων Στίβου της Παγκόσμιας Ομοσπονδίας.

15. (Άρθρο 161) Βατήρες Εκκίνησης

- 15.1 Βατήρες εκκίνησης θα χρησιμοποιούνται σε όλους τους δρόμους μέχρι και τα 400 μ. (στους οποίους περιλαμβάνεται επίσης το πρώτο σκέλος των σκυταλοδρομιών 4×200 μ., 4×400 μ. και της Μεικτής Σκυταλοδρομίας) και δεν θα χρησιμοποιούνται σε κανέναν άλλον αγώνα δρόμου. Κανένα τμήμα του βατήρα εκκίνησης, όταν αυτός είναι τοποθετημένος στο στίβο, δεν θα υπερβαίνει τη γραμμή εκκίνησης ούτε θα επεκτείνεται μέσα σε άλλο διάδρομο. Εξαιρείται το οπίσθιο τμήμα του πλαισίου που θα μπορεί να εκτείνεται πίσω από την εξωτερική γραμμή του διαδρόμου, με την προϋπόθεση ότι δεν παρεμποδίζεται κανένας άλλος αθλητής.
- 15.2 Οι βατήρες εκκίνησης θα πληρούν τις ακόλουθες γενικές προδιαγραφές:
- 15.2.1 Οι βατήρες εκκίνησης θα αποτελούνται από δύο πέλματα, πάνω στα οποία θα κοντράρουν τα πόδια του αθλητή στη θέση εκκίνησης και τα οποία θα προσαρμίζονται πάνω σε ένα πλαίσιο. Θα είναι εξ ολοκλήρου άκαμπτοι

στην κατασκευή και δεν θα παρέχουν κανένα αθέμιτο πλεονέκτημα στον αθλητή. Το πλαίσιο σε καμία περίπτωση δεν θα εμποδίζει τα πόδια του αθλητή καθώς αυτά εγκαταλείπουν τους βατήρες.

- 15.2.2 Τα πέλματα θα είναι επικλινή ώστε να εξυπηρετούν τη θέση εκκίνησης του αθλητή, και θα μπορούν να είναι επίπεδα ή ελαφρώς κοίλα. Η επιφάνεια των πελμάτων θα υποδέχεται τα καρφιά (σπάικς) των παπουτσιών του αθλητή, είτε φέροντας εγκοπές ή εσοχές στην πρόσοψη του πέλματος, είτε με το να είναι επικαλυμμένη με κατάλληλο υλικό που να επιτρέπει τη χρήση παπουτσιών με καρφιά (σπάικς).
- 15.2.3 Η προσαρμογή των πελμάτων πάνω στο πλαίσιο θα μπορεί να είναι ρυθμιζόμενη, αλλά δεν θα επιτρέπει καμία μετακίνηση κατά τη διάρκεια της επίσημης εκκίνησης. Σε όλες τις περιπτώσεις, τα πέλματα θα είναι ρυθμιζόμενα προς τα εμπρός ή προς τα πίσω το ένα σε σχέση με το άλλο. Οι ρυθμίσεις θα ασφαλίζουν με σταθερούς σφιγκτήρες ή με μηχανισμό κλειδώματος, ο χειρισμός των οποίων θα μπορεί να γίνεται εύκολα και γρήγορα από τον αθλητή.
- 15.2.4 Θα προσφύονται στο στίβο με έναν αριθμό από σφήνες ή καρφιά, τοποθετημένα έτσι ώστε να προξενούν την ελάχιστη δυνατή ζημιά στο στίβο. Η τοποθέτηση θα επιτρέπει στους βατήρες εκκίνησης να απομακρύνονται γρήγορα και εύκολα. Ο αριθμός, το πάχος και το μήκος των σφηνών ή των καρφιών εξαρτάται από την κατασκευή του στίβου. Η πρόσφυση δεν θα επιτρέπει καμία μετακίνηση κατά τη διάρκεια της επίσημης εκκίνησης.
- 15.2.5 Όταν ένας αθλητής χρησιμοποιεί τους προσωπικούς του βατήρες εκκίνησης, αυτοί θα πληρούν τα Άρθρα αυτά, αλλά κατά τα λοιπά θα μπορούν να είναι οποιασδήποτε σχεδίασης ή κατασκευής, με την προϋπόθεση ότι δεν παρεμποδίζουν τους άλλους αθλητές.
- 15.3 Στους αγώνες που διεξάγονται σύμφωνα με τις παραγράφους 1.1, 1.2, 1.3 και 1.6 του ορισμού για τους Διεθνείς Αγώνες και για όλες τις επιδόσεις που υποβάλλονται για επικύρωση ως Παγκόσμια Ρεκόρ σύμφωνα με τα Άρθρα 32 ή 34 των Κανονισμών Αγώνων, οι βατήρες εκκίνησης θα είναι συνδεδεμένοι με ένα Πληροφοριακό Σύστημα Εκκίνησης πιστοποιημένο από την Παγκόσμια Ομοσπονδία. Το σύστημα αυτό συνιστάται ιδιαίτερα και για όλους τους υπόλοιπους αγώνες.

Σημ.: Επιπρόσθετα, ένα αυτόματο σύστημα ανάκλησης, σύμφωνο προς τους Κανονισμούς, θα μπορεί επίσης να χρησιμοποιείται.

- 15.4 Στους αγώνες που διεξάγονται σύμφωνα με τις παραγράφους 1.1 έως και 1.6 του ορισμού για τους Διεθνείς Αγώνες, οι αθλητές θα χρησιμοποιούν βατήρες εκκίνησης που παρέχονται από τους Διοργανωτές του αγώνα. Στους υπόλοιπους αγώνες σε στίβους με συνθετική επιφάνεια, οι Διοργανωτές θα μπορούν να επιμείνουν ότι μόνον οι βατήρες εκκίνησης που παρέχονται από αυτούς θα μπορούν να χρησιμοποιούνται.

Το Άρθρο αυτό θα μπορούσε να ερμηνευθεί και ως εξής:

- α. κανένα τμήμα του πλαισίου ή των πελμάτων δεν μπορεί να υπερβαίνει τη γραμμή εκκίνησης
- β. μόνον το πλαίσιο (κανένα όμως τμήμα του πέλματος) μπορεί να εκτείνεται μέσα στον εξωτερικό διάδρομο, με την προϋπόθεση ότι δεν υπάρχει παρεμπόδιση.

Αυτό αντικατοπτρίζει την μακροχρόνια συνήθεια των αθλητών στην εκκίνηση των δρόμων πάνω σε στροφή να τοποθετούν τους βατήρες τους υπό γωνία ώστε να τρέξουν όσο το δυνατόν σε μεγαλύτερη ευθεία γραμμή μετά την εκκίνηση.

Η χρήση φώτων, από τους κωφούς αθλητές ή τους αθλητές με προβλήματα ακοής, κατά την εκκίνηση των δρόμων επιτρέπεται και δεν θεωρείται βοήθεια. Ωστόσο τα έξοδα για την αγορά του εξοπλισμού αυτού, η τοποθέτησή του καθώς και ο προγραμματισμός του ώστε να είναι συμβατός με το υπάρχον σύστημα εκκίνησης θα πρέπει να αποτελούν ευθύνη των αθλητών αυτών ή των ομάδων τους, εκτός και αν σε κάποια συγκεκριμένη διοργάνωση έχει οριστεί ένας τεχνικός συνεργάτης, ο οποίος μπορεί να προμηθεύσει τον εξοπλισμό αυτόν.

16. (Άρθρο 162) Η Εκκίνηση

16.1 Η εκκίνηση ενός δρόμου θα υποδεικνύεται με μια άσπρη γραμμή πλάτους 50 χιλστών. Σε όλους τους αγώνες δρόμου που δεν διεξάγονται σε διαδρόμους, η γραμμή εκκίνησης θα είναι καμπύλη, έτσι ώστε όλοι οι αθλητές να ξεκινούν στην ίδια απόσταση από τον τερματισμό. Οι θέσεις εκκίνησης στα αγωνίσματα όλων των αποστάσεων θα είναι αριθμημένες από αριστερά προς τα δεξιά, με μέτωπο προς την κατεύθυνση του τρεξίματος.

Σημ. (i): Στην περίπτωση των αγωνισμάτων που εκκινούν εκτός σταδίου, η γραμμή εκκίνησης θα μπορεί να είναι πλάτους μέχρι και 0,30 μ. και βαμμένη με οποιοδήποτε χρώμα που κάνει έντονη αντίθεση με την επιφάνεια της περιοχής εκκίνησης.

Σημ. (ii): Η γραμμή εκκίνησης των 1500 μ., ή κάθε άλλη καμπύλη γραμμή εκκίνησης, θα μπορεί να προεκτείνεται έξω από τον εξωτερικό διάδρομο της στροφής μέχρι το σημείο που υπάρχει η ίδια συνθετική επιφάνεια.

Είναι λογικό ότι, για να ολοκληρωθούν αποτελεσματικά οι διεργασίες της εκκίνησης και για να γίνει σωστά η παρουσίαση των αθλητών που συμμετέχουν στον αγώνα δρόμου στις μεγαλύτερες διοργανώσεις, όταν συγκεντρώνονται οι αθλητές, θα πρέπει να είναι όρθιοι και να έχουν μέτωπο προς την κατεύθυνση του αγώνα δρόμου.

16.2 Σε όλους τους Διεθνείς Αγώνες, εκτός από εκείνους που αναφέρονται στη σημείωση παρακάτω, τα παραγγέλματα του Αφέτη θα δίνονται στη μητρική του γλώσσα, στα Αγγλικά ή στα Γαλλικά.

16.2.1 Σε δρόμους απόστασης μέχρι και τα 400 μ. (στους οποίους περιλαμβάνονται τα 4×200 μ., η Μεικτή Σκυταλοδρομία όπως ορίζεται στο Άρθρο 24.1 των Τεχνικών Κανονισμών και τα 4×400 μ.), τα παραγγέλματα θα είναι "Λάβετε θέση" και "Ετοιμοι".

16.2.2 Στους δρόμους απόστασης μεγαλύτερης από 400 μ. (εκτός από τα 4×200 μ., τη Μεικτή Σκυταλοδρομία και τα 4×400 μ.), το παράγγελμα θα είναι το "Λάβετε θέση".

16.2.3 Όταν σε οποιονδήποτε αγώνα δρόμου, σύμφωνα με το Άρθρο 16.5 των Τεχνικών Κανονισμών, ο Αφέτης δεν είναι πεπεισμένος ότι όλα είναι έτοιμα για να προχωρήσει με την εκκίνηση αφότου οι αθλητές έχουν λάβει τις θέσεις τους ή για κάποιον άλλον λόγο διακόψει την εκκίνηση, το παράγγελμα θα είναι "Όρθιοι".

Όλοι οι αγώνες δρόμου θα εκκινούν κατά κανόνα με την εκπυρσοκρότηση του πιστολιού του Αφέτη, ο οποίος θα το κρατάει προς τα επάνω.

Σημ.: Στους αγώνες που υπάγονται στις παραγράφους 1.1, 1.2, 1.3, 1.5 και 1.9 του ορισμού για τους Διεθνείς Αγώνες, τα παραγγέλματα του Αφέτη θα δίνονται μόνον στην Αγγλική γλώσσα (“On your marks” και “Set” αντίστοιχα).

Ο Αφέτης επιβάλλεται να μην ξεκινάει τις διεργασίες της εκκίνησης προτού να είναι σίγουρος ότι η αρμόδια ομάδα χρονομέτρησης, οι Κριτές στον τερματισμό, καθώς και ο Χειριστής του Ανεμομέτρου στους δρόμους μέχρι και τα 200 μ. είναι όλοι έτοιμοι. Η μέθοδος επικοινωνίας ανάμεσα στους χώρους της αφετηρίας και του τερματισμού και στην ομάδα χρονομέτρησης ποικίλλει ανάλογα με το επίπεδο της διοργάνωσης. Στους αγώνες που διοργανώνονται σύμφωνα με τις παραγράφους 1.1 έως και 1.6 του ορισμού για τους Διεθνείς Αγώνες και σε πολλές άλλες συναντήσεις (μήτινγκ) υψηλού επιπέδου υπάρχει κατά κανόνα μια εταιρεία παροχής υπηρεσιών που είναι υπεύθυνη για την ηλεκτρονική χρονομέτρηση και για το Πληροφοριακό Σύστημα Εκκίνησης. Στην περίπτωση αυτή, θα υπάρχουν τεχνικοί που θα είναι υπεύθυνοι για την ενδοεπικοινωνία. Στους υπόλοιπους αγώνες χρησιμοποιείται μια μεγάλη ποικιλία από συστήματα επικοινωνίας – ασύρματοι, τηλέφωνα, ή χρησιμοποιούνται σημαίες ή φώτα που αναβοσβήνουν.

16.3 Σε δρόμους απόστασης μέχρι και τα 400 μ. (στους οποίους περιλαμβάνεται το πρώτο σκέλος των 4×200 μ., της Μεικτής Σκυταλοδρομίας και των 4×400 μ.), η συσπειρωτική εκκίνηση και η χρήση βατήρων εκκίνησης είναι υποχρεωτικές. Αφού δοθεί το παράγγελμα “Λάβετε θέση”, ο αθλητής θα πλησιάζει τη γραμμή εκκίνησης, θα καταλαμβάνει θέση ολοκληρωτικά μέσα στο διάδρομο που έχει κληρωθεί και πίσω από τη γραμμή εκκίνησης. Ο αθλητής δεν θα αγγίζει ούτε τη γραμμή εκκίνησης ούτε το έδαφος μπροστά από αυτήν με τα χέρια ή τα πόδια του όταν έχει λάβει τη θέση εκκίνησης. Και τα δύο χέρια και τουλάχιστον το ένα γόνατο θα είναι σε επαφή με το έδαφος, ενώ και τα δύο πόδια θα είναι σε επαφή με τα πέλματα των βατήρων εκκίνησης. Μόλις δοθεί το παράγγελμα “Ετοιμοί”, ο αθλητής θα ανασηκώνεται αμέσως μέχρι την τελική του θέση εκκίνησης, διατηρώντας την επαφή των χεριών με το έδαφος και των ποδιών με τα πέλματα των βατήρων. Μόλις ο Αφέτης έχει πεισθεί ότι όλοι οι αθλητές είναι ακίνητοι στη θέση “Ετοιμοί”, θα δίνει την πιστολιά.

Σε όλους τους δρόμους που χρησιμοποιείται συσπειρωτική εκκίνηση, μόλις οι αθλητές είναι ακίνητοι στους βατήρες τους, ο Αφέτης θα σηκώνει το χέρι του στο οποίο κρατάει το πιστόλι, και κατόπιν θα αναφωνεί “Ετοιμοί”. Έπειτα θα περιμένει μέχρι να είναι όλοι οι αθλητές ακίνητοι και τότε θα δίνει την πιστολιά.

Ο Αφέτης δεν πρέπει να σηκώνει το χέρι του πολύ νωρίς, ιδιαίτερα όταν χρησιμοποιούνται Χρονομέτρες χειρός. Συνιστάται να σηκώνει το χέρι του μόνον όταν θεωρεί ότι είναι έτοιμος να δώσει το παράγγελμα “Ετοιμοί”.

Δεν υπάρχει κανένας κανόνας που να βοηθάει στο να προσδιοριστεί ο χρόνος που μεσολαβεί μεταξύ των παραγγεμάτων “Λάβετε θέση” και “Ετοιμοί”, αλλά ούτε και μεταξύ του “Ετοιμοί” και της εκπυροσκόρησης του όπλου. Ο Αφέτης θα αφήνει τους αθλητές να ξεκινήσουν μόλις είναι όλοι ακίνητοι στη σωστή θέση εκκίνησης. Αυτό σημαίνει ότι μπορεί να χρειαστεί, σε ορισμένες εκκινήσεις, να πυροβολήσει πολύ γρήγορα, αλλά από την άλλη πλευρά, θα μπορεί να χρειαστεί να περιμένει περισσότερο χρόνο ώστε να είναι σίγουρος ότι όλοι είναι ακίνητοι στη θέση εκκίνησής τους.

16.4 Σε δρόμους απόστασης μεγαλύτερης από 400 μ., (εκτός από τα 4×200 μ., τη Μεικτή Σκυταλοδρομία και τα 4×400 μ.), όλες οι εκκινήσεις θα γίνονται από όρθια θέση. Αφού δοθεί το παράγγελμα “Λάβετε θέση”, ο αθλητής θα πλησιάζει τη γραμμή εκκίνησης και θα καταλαμβάνει τη θέση εκκίνησης πίσω από τη γραμμή εκκίνησης (ολοκληρωτικά μέσα στο διάδρομο που έχει κληρωθεί, για αγώνες δρόμου που εκκινούν σε

διαδρόμους). Ο αθλητής δεν θα ακουμπάει κανένα μέρος του εδάφους με το χέρι ή τα χέρια του, ούτε τη γραμμή εκκίνησης ή το έδαφος μπροστά από αυτήν με τα πόδια του όταν έχει λάβει τη θέση εκκίνησης. Μόλις ο Αφέτης έχει πεισθεί ότι όλοι οι αθλητές είναι ακίνητοι στη σωστή θέση εκκίνησης, θα δίνει την πιστολιά.

- 16.5 Στο παράγγελμα “Λάβετε θέση” ή “Ετοιμοί”, ανάλογα με την περίπτωση, όλοι οι αθλητές, αμέσως και χωρίς χρονοτριβή, θα καταλαμβάνουν την πλήρη και τελική τους θέση εκκίνησης. Αν για οποιονδήποτε λόγο ο Αφέτης δεν έχει πεισθεί ότι όλα είναι έτοιμα για να προχωρήσει η εκκίνηση αφότου οι αθλητές έλαβαν τη θέση εκκίνησης, θα δίνει εντολή να αποσύρονται όλοι οι αθλητές από τους βατήρες τους και οι Βοηθοί του Αφέτη θα τους συγκεντρώνουν ξανά (Βλ. επίσης Άρθρο 23 των Κανονισμών Αγώνων).

Όταν ένας αθλητής, κατά την κρίση του Αφέτη,

16.5.1 μετά το παράγγελμα “Λάβετε θέση” ή “Ετοιμοί”, και πριν από την εκπυρσοκρότηση του πιστολιού, προκαλέσει τη διακοπή της εκκίνησης, για παράδειγμα με το σήκωμα ενός χεριού ή με το να παραμένει όρθιος ή ανακαθισμένος στην περίπτωση συσπειρωτικής εκκίνησης, χωρίς κάποια σοβαρή αιτία (η αιτία αυτή θα εκτιμάται από τον αρμόδιο Έφορο)· ή

16.5.2 αρνείται να συμμορφωθεί με τα παραγγέλματα “Λάβετε θέση” ή “Ετοιμοί”, ανάλογα με την περίπτωση, ή δεν τοποθετείται στην τελική του θέση εκκίνησης αμέσως και χωρίς χρονοτριβή· ή

16.5.3 μετά τα παραγγέλματα “Λάβετε θέση” ή “Ετοιμοί” παρενοχλεί άλλους συναθλητές στον αγώνα δρόμου με θορύβους, κινήσεις ή με άλλον τρόπο,

ο Αφέτης θα διακόπτει την εκκίνηση.

Ο Έφορος θα μπορεί να προειδοποιεί τον αθλητή για ανάρμοστη συμπεριφορά (και να τον αποκλείει στην περίπτωση δεύτερης παραβίασης του Άρθρου κατά τη διάρκεια του ίδιου αγώνα), σύμφωνα με το Άρθρο 18.5 των Κανονισμών Αγώνων και το Άρθρο 7.2 των Τεχνικών Κανονισμών. Δεν θα επιδεικνύεται πράσινη κάρτα. Ωστόσο, όταν κάποιος εξωγενής παράγοντας κρίθηκε ότι ήταν η αιτία που διακόπηκε η εκκίνηση, ή όταν ο Έφορος δεν συμφωνεί με την απόφαση του Αφέτη, μια πράσινη κάρτα θα επιδεικνύεται σε όλους τους αθλητές η οποία θα επισημαίνει ότι η άκυρη εκκίνηση δεν χρεώθηκε σε κανέναν αθλητή.

Ο διαχωρισμός των άρθρων της εκκίνησης στα θέματα πειθαρχίας (σύμφωνα με το Άρθρο 16.5 των Τεχνικών Κανονισμών) και στις άκυρες εκκινήσεις (Άρθρα 16.7 και 16.8 των Τεχνικών Κανονισμών) διασφαλίζει ότι δεν θα τιμωρούνται όλοι οι συμμετέχοντες για τις πράξεις ενός και μόνον αθλητή. Είναι σημαντικό να διατηρηθεί η ακεραιότητα της πρόθεσης αυτού του διαχωρισμού και να είναι οι Αφέτες και οι Έφοροι το ίδιο επιμελείς στην εφαρμογή του Άρθρου 16.5 των Τεχνικών Κανονισμών όσο και στο να αντιλαμβάνονται τις άκυρες εκκινήσεις.

Αυτή η συμπεριφορά, άσχετα από το αν είναι σκόπιμη ή ακούσια ίσως εξαιτίας της νευρικότητας, θα πρέπει να επιφέρει την εφαρμογή του Άρθρου 16.5 των Τεχνικών Κανονισμών, στις περιπτώσεις όμως που ο Αφέτης είναι της άποψης ότι ήταν ακούσια, μόνον η εφαρμογή του Άρθρου 16.2.3 των Τεχνικών Κανονισμών θα μπορεί να αρμόζει.

Από την άλλη πλευρά όμως θα υπάρχουν περιπτώσεις στις οποίες ένας αθλητής έχει το δικαίωμα να ζητήσει την καθυστέρηση της εκκίνησης για αποδεκτούς λόγους. Είναι κατά

συνέπεια ζωτικής σημασίας να δίνει προσοχή ο Έφορος Εκκίνησης (κυρίως αυτός) στον περιβάλλοντα χώρο και στις συνθήκες που επικρατούν κατά την εκκίνηση, ειδικά σε ό,τι σχετίζεται με παράγοντες τους οποίους ο Αφέτης να μην μπορεί πιθανόν να αντιληφθεί, επειδή είναι προσηλωμένος στο να ετοιμαστεί ο ίδιος για την εκκίνηση ή και επειδή φοράει ακουστικά.

Σε κάθε τέτοια περίπτωση ο Αφέτης και ο Έφορος επιβάλλεται να ενεργούν με βάση τη λογική και να υποδεικνύουν τις αποφάσεις τους αποτελεσματικά και με σαφήνεια. Αν κρίνεται σκόπιμο, το σκεπτικό για τις αποφάσεις τους μπορεί να ανακοινώνεται στους αθλητές του αγώνα και αν είναι δυνατό ή επιθυμητό, και στους εκφωνητές, τα συνεργεία της τηλεόρασης κλπ. μέσω του δικτύου επικοινωνίας.

Η πράσινη κάρτα δεν θα επιδεικνύεται σε καμία από τις περιπτώσεις που έχει υψωθεί κίτρινη ή κόκκινη κάρτα.

Άκυρη εκκίνηση

16.6 Όταν χρησιμοποιείται Πληροφοριακό Σύστημα Εκκίνησης πιστοποιημένο από την Παγκόσμια Ομοσπονδία, ο Αφέτης ή και ένας καθορισμένος Αφέτης Ανάκλησης θα φορούν ακουστικά για να ακούνε καθαρά το ηχητικό σήμα που εκπέμπεται όταν το Σύστημα ανιχνεύει μια πιθανή άκυρη εκκίνηση (δηλ. όταν ο χρόνος αντίδρασης είναι μικρότερος από 0,100 (εκατό χιλιοστά) του δευτερολέπτου). Μόλις ο Αφέτης ή και ένας καθορισμένος Αφέτης Ανάκλησης ακούσουν το ηχητικό σήμα, και αν το πιστόλι εκπυρσοκρότησε, θα υπάρχει ανάκληση και ο Αφέτης θα εξετάζει αμέσως τους χρόνους αντίδρασης και κάθε άλλη διαθέσιμη πληροφορία από το Πληροφοριακό Σύστημα Εκκίνησης, με σκοπό να επιβεβαιώσει αν υπάρχει αθλητής (ή αθλητές) υπεύθυνος (ή υπεύθυνοι) για την ανάκληση και ποιος (ή ποιοι) είναι αυτοί.

Σημ.: Όταν χρησιμοποιείται Πληροφοριακό Σύστημα Εκκίνησης πιστοποιημένο από την Παγκόσμια Ομοσπονδία, η ένδειξη αυτού του εξοπλισμού θα χρησιμοποιείται από τους αρμόδιους αγωνοδίκες ως βοήθημα για να καταλήγουν σε σωστή απόφαση.

16.7 Από τη στιγμή που ένας αθλητής έχει λάβει την πλήρη και τελική θέση εκκίνησης, δεν θα επιτρέπεται να αρχίσει την εκκίνησή του παρά μόνον αφού ακουστεί η εκπυρσοκρότηση του πιστολιού. Αν, κατά την κρίση του Αφέτη (συνυπολογίζοντας και όσα προβλέπονται στο Άρθρο 22.6 των Κανονισμών Αγώνων), κινηθεί νωρίτερα, θα θεωρείται ότι διέπραξε άκυρη εκκίνηση. Ως έναρξη εκκίνησης ενός αθλητή ορίζεται:

16.7.1 στην περίπτωση συσπειρωτικής εκκίνησης, οποιαδήποτε κίνηση του αθλητή που περιλαμβάνει ή έχει ως αποτέλεσμα είτε το ένα είτε και τα δύο πόδια του να χάσουν την επαφή με το πέλμα ή τα πέλματα των βαθύρων, ή είτε το ένα είτε και τα δύο χέρια να χάσουν την επαφή με το έδαφος· και

16.7.2 στην περίπτωση εκκίνησης από όρθια θέση, οποιαδήποτε κίνηση που έχει ως αποτέλεσμα είτε το ένα είτε και τα δύο πόδια του αθλητή να χάσουν την επαφή με το έδαφος.

Εάν ο Αφέτης κρίνει ότι πριν ακουστεί η εκπυρσοκρότηση του πιστολιού, κάποιος αθλητής άρχισε να κινείται χωρίς να σταματήσει, και συνέχισε να κινείται και κατά την έναρξη της εκκίνησής του, αυτό θα θεωρείται επίσης άκυρη εκκίνηση.

Σημ. (i): Καμία άλλη κίνηση ενός αθλητή δεν θα θεωρείται ότι αποτελεί την έναρξη της εκκίνησής του. Τέτοια συμβάντα θα μπορούν, αν είναι εφικτό, να επισύρουν πειθαρχική προειδοποίηση ή αποκλεισμό.

Σημ. (ii): Επειδή οι αθλητές που ξεκινούν σε όρθια θέση είναι πιο επιρρεπείς στο να χάσουν την ισορροπία τους και να πέσουν, αν αυτή η κίνηση κριθεί ακούσια, η εκκίνηση θα πρέπει να θεωρείται ως “ασταθής”. Αν ένας αθλητής δεχθεί σπρώξιμο ή κτύπημα και περάσει πάνω από τη γραμμή πριν την εκκίνηση, δεν θα πρέπει να τιμωρείται. Κάθε αθλητής που προκαλεί τέτοια ανωμαλία θα μπορεί να δεχθεί πειθαρχική προειδοποίηση ή αποκλεισμό.

Γενικά, καμία άκυρη εκκίνηση δεν θα πρέπει να χρεώνεται εάν ο αθλητής δεν έχει απωλέσει την επαφή με το έδαφος ή με τα πέλματα των βατήρων. Για παράδειγμα, εάν ένας αθλητής ανασηκώσει τους μηρούς του, αλλά μετά τους κατεβάσει χωρίς να χάσουν τα χέρια του ή τα πόδια του την επαφή με το έδαφος ή με τα πέλματα των βατήρων σε καμία στιγμή, αυτό δεν θα πρέπει να επιφέρει άκυρη εκκίνηση. Θα μπορεί να αποτελέσει την αιτία για να δοθεί προειδοποίηση (ή αποκλεισμός αν έχει ήδη δοθεί προειδοποίηση) στον αθλητή για απρεπή συμπεριφορά σύμφωνα με το Άρθρο 16.5 των Τεχνικών Κανονισμών.

Ωστόσο στις περιπτώσεις “εκκίνησης εν κινήσει (rolling start)” όπου ο Αφέτης (ή ο Αφέτης Ανάκλησης) είναι της γνώμης ότι ένας αθλητής έχει ουσιαστικά προλάβει την εκκίνηση μέσω κάποιας συνεχούς κίνησης ακόμη και αν δεν κούνησε τα χέρια του ή τα πόδια του προτού εκπυρσοκροτήσει το πιστόλι, ο αγώνας δρόμου θα πρέπει να ανακαλείται. Αυτό μπορεί να γίνει από τον Αφέτη ή από τον Αφέτη Ανάκλησης, αλλά ο Αφέτης είναι αυτός που βρίσκεται στην καλύτερη θέση να εκτιμήσει μια τέτοια περίπτωση, καθώς μόνον αυτός μπορεί να γνωρίζει τη θέση του δακτύλου του στη σκανδάλη του πιστολιού όταν ο αθλητής άρχισε να κινείται. Στις περιπτώσεις αυτές που ο Αφέτης είναι σίγουρος ότι η κίνηση του αθλητή άρχισε πριν την εκπυρσοκρότηση του όπλου, θα χρεώνεται άκυρη εκκίνηση.

Με βάση τα όσα αναφέρονται στη Σημείωση (ii), οι Αφέτες και οι Έφοροι θα πρέπει να αποφεύγουν να επιδεικνύουν υπερβάλλοντα ζήλο στην εφαρμογή του Άρθρου 16.7 των Τεχνικών Κανονισμών στα αγωνίσματα εκείνα που εκκινούν από όρθια θέση. Αυτά τα συμβάντα είναι σπάνια και συνήθως συμβαίνουν χωρίς πρόθεση, καθώς είναι ευκολότερο να χάσει ένας αθλητής την ισορροπία του ευρισκόμενος σε πρόσθια στάση εκκίνησης. Ο αντικειμενικός σκοπός είναι να μην τιμωρούνται αδικαιολόγητα τα συμβάντα αυτά.

Εάν μια τέτοια κίνηση θεωρήθηκε ότι ήταν ακούσια, συστήνεται στους Αφέτες και στους Εφόρους να κρίνουν σε πρώτη φάση την εκκίνηση ως “ασταθή” και να προχωρούν σύμφωνα με το Άρθρο 16.2.3 των Τεχνικών Κανονισμών. Ωστόσο, αν τέτοιες πρακτικές επαναληφθούν κατά τη διάρκεια του ίδιου αγωνίσματος, αυτό θα μπορεί να δώσει το δικαίωμα στον Αφέτη ή και στον Έφορο να εξετάσουν είτε την εφαρμογή της άκυρης εκκίνησης είτε τη λήψη πειθαρχικών μέτρων, ανάλογα με τι αρμόζει καλύτερα στην κάθε περίπτωση.

16.8 Εκτός από τα Σύνθετα Αγωνίσματα, κάθε αθλητής που είναι υπεύθυνος για άκυρη εκκίνηση θα αποκλείεται από τον Αφέτη.

Για τα Σύνθετα Αγωνίσματα, βλέπε Άρθρο 39.10.3 των Τεχνικών Κανονισμών.

Σημ.: Στην πράξη, όταν ένας ή περισσότεροι αθλητές κάνουν μια άκυρη εκκίνηση, και άλλοι αθλητές έχουν την τάση να ακολουθούν, οπότε, ερμηνεύοντας το άρθρο πιστά, οποιοσδήποτε αθλητής κάνει το ίδιο έχει και αυτός διαπράξει άκυρη εκκίνηση. Ο Αφέτης θα πρέπει να προειδοποιεί ή να αποκλείει μόνον εκείνον τον αθλητή ή τους αθλητές που, κατά τη γνώμη του, ήταν υπεύθυνοι για την άκυρη εκκίνηση. Αυτό μπορεί να έχει ως αποτέλεσμα περισσότεροι από ένας αθλητές να δεχθούν προειδοποίηση ή να αποκλειστούν. Αν η άκυρη εκκίνηση δεν οφείλεται σε κάποιον αθλητή, δεν θα δίνονται προειδοποιήσεις και μια πράσινη κάρτα θα δείχνεται σε όλους τους αθλητές.

16.9 Στην περίπτωση άκυρης εκκίνησης, οι Βοηθοί του Αφέτη θα ενεργούν ως ακολούθως:

Εκτός από τα Σύνθετα Αγωνίσματα, ο αθλητής ή οι αθλητές που είναι υπεύθυνοι για την άκυρη εκκίνηση θα αποκλείονται και μια κοκκινόμαυρη κάρτα (με τα χρώματα χωρισμένα διαγωνίως στη μέση) θα υψώνεται μπροστά τους.

Στα Σύνθετα Αγωνίσματα, στην περίπτωση μιας πρώτης άκυρης εκκίνησης, ο αθλητής ή οι αθλητές που είναι υπεύθυνοι για την άκυρη εκκίνηση θα δέχονται προειδοποίηση με μια κιτρινόμαυρη κάρτα (με τα χρώματα χωρισμένα διαγωνίως στη μέση) που θα υψώνεται μπροστά τους. Την ίδια στιγμή, όλοι οι υπόλοιποι αθλητές που συμμετέχουν στον αγώνα δρόμου θα προειδοποιούνται με την κιτρινόμαυρη κάρτα που θα υψώνεται μπροστά τους από έναν ή περισσότερους Βοηθούς του Αφέτη, προκειμένου να ενημερώνονται ότι όποιος διαπράξει στο εξής άκυρες εκκινήσεις θα αποκλείεται. Στην περίπτωση περαιτέρω άκυρων εκκινήσεων, ο αθλητής ή οι αθλητές που ήταν υπεύθυνοι για την άκυρη εκκίνηση θα αποκλείονται και η κοκκινόμαυρη κάρτα θα υψώνεται μπροστά τους.

Αν οι διάδρομοι επισημαίνονται με αριθμητικούς δείκτες, τότε, κάθε φορά που ο αθλητής ή οι αθλητές που είναι υπεύθυνοι για την άκυρη εκκίνηση αντικρύζουν την κάρτα, η αντίστοιχη ένδειξη θα φαίνεται και στον ή στους δείκτες των διαδρόμων τους.

Συστήνεται το μέγεθος του χαρτιού που θα έχουν οι διαγωνίως χωρισμένες κάρτες να είναι A5 και να είναι διπλής όψεως. Να σημειωθεί ότι η αντίστοιχη ένδειξη στους δείκτες των διαδρόμων θα μπορεί να παραμένει κίτρινη και κόκκινη όπως προηγουμένως, έτσι ώστε να αποφευχθούν τα περιττά έξοδα στην τροποποίηση του υπάρχοντος εξοπλισμού.

16.10 Ο Αφέτης ή οποιοσδήποτε Αφέτης Ανάκλησης, που είναι της γνώμης ότι η εκκίνηση δεν ήταν κανονική, θα ανακαλεί τους αθλητές με έναν πυροβολισμό.

Ο όρος 'κανονική εκκίνηση' δεν αφορά αποκλειστικά και μόνον τις περιπτώσεις άκυρης εκκίνησης. Το άρθρο αυτό θα πρέπει επίσης να ερμηνεύεται ότι ισχύει και σε άλλες περιστάσεις, όπως είναι το να ολισθήσουν οι βατήρες, να παρενοχλήσει ένα ξένο αντικείμενο έναν ή περισσότερους αθλητές κατά τη διάρκεια της εκκίνησης κλπ.

17. (Άρθρο 163) Ο Αγώνας

17.1 Στους αγώνες δρόμου που περιλαμβάνουν τουλάχιστον μία στροφή, η κατεύθυνση του τρεξίματος και του βαδίσματος θα είναι με την αριστερή πλευρά στην εσωτερική. Οι διάδρομοι θα είναι αριθμημένοι, με τον εσωτερικό αριστερό διάδρομο να φέρει τον αριθμό 1.

Το Άρθρο αυτό δίνει την ευχέρεια, όταν οι συνθήκες το επιτρέπουν και ο στίβος έχει τοπογραφηθεί σωστά, τα αγωνίσματα που γίνονται αποκλειστικά σε ευθεία να μπορούν να διεξάγονται και στην αντίθετη κατεύθυνση, δηλ. με τη δεξιά πλευρά στην εσωτερική.

Παρεμπόδιση

17.2 Αν ένας αθλητής σπρωχθεί ή παρεμποδισθεί κατά τη διάρκεια ενός αγωνίσματος, με τρόπο ώστε να ανακοπεί η προέλασή του, τότε:

17.2.1 αν το σπρώξιμο ή η παρεμπόδιση θεωρηθούν ακούσια ή προκληθούν με άλλον τρόπο αλλά όχι από άλλον αθλητή, ο Έφορος θα έχει τη δυνατότητα, αν είναι της γνώμης ότι ο αθλητής (ή η ομάδα του) επηρεάστηκαν δυσμενώς, ενεργώντας σύμφωνα με το Άρθρο 18.7 των Κανονισμών Αγώνων ή το

Άρθρο 8.4 των Τεχνικών Κανονισμών, να διατάξει την επανάληψη του αγώνα δρόμου (για έναν, για ορισμένους ή και για όλους τους αθλητές) ή να επιτρέψει στον αθλητή (ή στην ομάδα) που επηρεάστηκε να αγωνιστεί στον επόμενο γύρο του αγωνίσματος·

- 17.2.2 αν άλλος αθλητής θεωρηθεί από τον Έφορο ως υπεύθυνος για το σπρώξιμο ή την παρεμπόδιση, ο αθλητής αυτός (ή η ομάδα του) θα υπόκειται σε ακύρωση από το αγώνισμα αυτό. Ο Έφορος θα έχει τη δυνατότητα, αν είναι της γνώμης ότι κάποιος αθλητής (ή η ομάδα του) επηρεάστηκαν δυσμενώς, ενεργώντας σύμφωνα με το Άρθρο 18.7 των Κανονισμών Αγώνων ή το Άρθρο 8.4 των Τεχνικών Κανονισμών, να διατάξει την επανάληψη του αγώνα δρόμου (για έναν, για ορισμένους ή και για όλους τους αθλητές) αποκλείοντας κάθε ακυρωμένο αθλητή (ή ομάδα) ή να επιτρέψει στον αθλητή (ή στην ομάδα) που επηρεάστηκε (εκτός από κάθε ακυρωμένο αθλητή ή ομάδα) να αγωνιστεί σε επόμενο γύρο του αγωνίσματος.

Σημ.: Για τις περιπτώσεις που κρίνονται ως αρκετά σοβαρές, θα μπορούν να εφαρμόζονται επίσης το Άρθρο 18.5 των Κανονισμών Αγώνων και το Άρθρο 7.2 των Τεχνικών Κανονισμών.

Και στις δύο περιπτώσεις των Άρθρου 17.2.1 και 17.2.2 των Τεχνικών Κανονισμών, ο αθλητής αυτός (ή η ομάδα) θα έπρεπε κανονικά να έχει ολοκληρώσει τον αγώνα με θεμιτή προσπάθεια.

Παραβίαση διαδρόμου

- 17.3 Σε όλους τους αγώνες δρόμου:

- 17.3.1 που διεξάγονται σε διαδρόμους, κάθε αθλητής θα παραμένει εντός του διαδρόμου στον οποίο έχει κληρωθεί να τρέξει, από την εκκίνηση μέχρι τον τερματισμό. Αυτό θα ισχύει επίσης και σε οποιοδήποτε τμήμα ενός αγώνα δρόμου που διεξάγεται σε διαδρόμους.
- 17.3.2 (ή σε οποιοδήποτε τμήμα αγώνων δρόμου) που δεν διεξάγονται σε διαδρόμους, ο αθλητής που τρέχει είτε σε μια στροφή, είτε στο εξωτερικό ήμισυ του στίβου σύμφωνα με το Άρθρο 17.5.2 των Τεχνικών Κανονισμών, είτε σε οποιοδήποτε καμπυλωτό τμήμα της παρέκκλισης από το στίβο για τη λίμνη των φυσικών εμποδίων, δεν θα πατάει ούτε θα τρέχει πάνω ή μέσα από το κράσπεδο ή τη γραμμή που υποδεικνύει το ισχύον όριο (το εσωτερικό του στίβου, το εξωτερικό ήμισυ του στίβου ή οποιοδήποτε καμπυλωτό τμήμα της παρέκκλισης από το στίβο για τη λίμνη των φυσικών εμποδίων).

Με την εξαίρεση όσων αναφέρονται στο Άρθρο 17.4 των Τεχνικών Κανονισμών, αν ο Έφορος είναι πεπεισμένος από την αναφορά ενός Κριτή ή ενός Επόπτη Δρόμων ή με άλλον τρόπο, ότι κάποιος αθλητής έχει παραβιάσει το Άρθρο αυτό, ο αθλητής αυτός θα ακυρώνεται.

- 17.4 Ένας αθλητής, ή στην περίπτωση αγωνίσματος σκυταλοδρομίας η ομάδα του, δεν θα ακυρώνεται αν

- 17.4.1 σπρωχθεί ή εξαναγκαστεί από άλλον αθλητή να πατήσει ή να τρέξει έξω από το διάδρομό του ή πάνω ή μέσα από το κράσπεδο ή τη γραμμή που υποδεικνύει το ισχύον όριο, ή

- 17.4.2 πατήσει ή τρέξει έξω από το διάδρομό του στην ευθεία, σε οποιοδήποτε τμήμα της παρέκκλισης από το στίβο προς τη λίμνη των φυσικών εμποδίων που είναι επί ευθείας ή έξω από την εξωτερική γραμμή του διαδρόμου του στη στροφή,

χωρίς να κερδίσει έτσι ουσιαστικό πλεονέκτημα και χωρίς να σπρωχθεί ή να παρεμποδιστεί άλλος αθλητής έτσι ώστε να ανακοπεί η προέλασή του. Αν ο αθλητής κερδίσει ουσιαστικό πλεονέκτημα, αυτός (ή η ομάδα του) θα ακυρώνεται.

Σημ.: Ως ουσιαστικό πλεονέκτημα νοείται επίσης και το να βελτιώσει ένας αθλητής την θέση του με οποιονδήποτε τρόπο, που περιλαμβάνει και το να ξεφύγει από μια θέση που είναι "περικυκλωμένος" κατά τη διάρκεια του αγώνα πατώντας ή τρέχοντας μέσα από το εσωτερικό άκρο του στίβου.

Η Σημείωση αυτή καθιστά τιμωρητέα επακριβώς τη συνήθεια που έχουν οι αθλητές να επιδιώκουν να βελτιώσουν τη θέση τους στους αγώνες δρόμου με το να μετακινούνται προς το εσωτερικό του στίβου (είτε εσκεμμένα είτε αφού δέχθηκαν σπρώξιμο ή κτύπημα εκεί από άλλον αθλητή) για να ξεφύγουν από μια περικυκλωμένη θέση τρέχοντας στο εσωτερικό μέχρι να απελευθερωθούν. Ενώ κανονικά το να τρέχει ένας αθλητής εσωτερικά του 1^{ου} διαδρόμου στην ευθεία (σε αντίθεση με το να τρέχει εσωτερικά πάνω στη στροφή) δεν θα πρέπει υποχρεωτικά να επιφέρει ακύρωση, ο Έφορος τώρα έχει την δύναμη να τον ακυρώσει κατά την διακριτική του ευχέρεια αν συμβεί κάτι τέτοιο και ο αθλητής αποκτήσει πλεονέκτημα, ακόμη και αν ο αρχικός λόγος που βρέθηκε στο εσωτερικό ήταν αποτέλεσμα του ότι σπρώχθηκε ή ότι κτυπήθηκε. Στις περιπτώσεις αυτές ο αθλητής θα πρέπει να κάνει άμεσες κινήσεις να επιστρέψει στο στίβο χωρίς να κερδίσει κανένα πλεονέκτημα, ούτε καν να επιδιώξει να κερδίσει.

- 17.5 Στους αγώνες που διεξάγονται σύμφωνα με την παράγραφο 1.1 του ορισμού για τους Διεθνείς Αγώνες και όπου αρμόζει και σε άλλους αγώνες:

- 17.5.1 στο αγώνισμα των 800 μ. οι αθλητές θα τρέχουν σε διαδρόμους μέχρι να φθάσουν το πλησιέστερο άκρο της γραμμής εγκατάλειψης διαδρόμων, όπου και θα μπορούν να αφήσουν τους αντίστοιχους διαδρόμους τους. Η γραμμή εγκατάλειψης διαδρόμων θα είναι μια τοξωτή γραμμή που θα χαράσσεται μετά την πρώτη στροφή, πλάτους 50 χλστ., εγκάρσια σε όλους τους διαδρόμους εκτός από τον 1^ο διάδρομο. Για να βοηθούνται οι αθλητές στο να αναγνωρίζουν τη γραμμή εγκατάλειψης διαδρόμων, μικροί κώνοι, πρίσματα ή άλλα κατάλληλα σημάδια, κατά προτίμηση διαφορετικού χρώματος από τη γραμμή εγκατάλειψης διαδρόμων και τις γραμμές των διαδρόμων, θα τοποθετούνται πάνω στις γραμμές διαδρόμων αμέσως πριν από το σημείο τομής των γραμμών διαδρόμων με τη γραμμή εγκατάλειψης διαδρόμων.

Σημ.: Στους αγώνες που υπάγονται στις παραγράφους 1.4 και 1.8 του ορισμού για τους Διεθνείς Αγώνες, οι ομάδες που συμμετέχουν θα μπορούν να συμφωνούν να μη χρησιμοποιήσουν διαδρόμους.

- 17.5.2 όταν υπάρχουν περισσότεροι από 12 αθλητές σε έναν αγώνα δρόμου 1000 μ., 2000 μ., 3000 μ., (προαιρετικά 3000 μ. με Φυσικά Εμπόδια με υδάτινη λίμνη στην εσωτερική πλευρά), 5000 μ. ή 10.000 μ., αυτοί θα μπορούν να χωρίζονται σε δύο ομάδες, με τον πρώτο όμιλο να περιλαμβάνει κατά προσέγγιση τα δύο τρίτα των αθλητών πάνω στην κανονική τοξωτή γραμμή εκκίνησης, και τον άλλο όμιλο σε μια ξεχωριστή τοξωτή γραμμή εκκίνησης χαραγμένη εγκάρσια στο εξωτερικό ήμισυ του

στίβου. Ο άλλος όμιλος θα καλύπτει απόσταση μέχρι το τέλος της πρώτης στροφής του αγώνα δρόμου στο εξωτερικό ήμισυ του στίβου, το οποίο θα επισημαίνεται με κώνους, σημαίες ή προσωρινό κράσπεδο όπως περιγράφεται στο Άρθρο 14.1 των Τεχνικών Κανονισμών.

Η ξεχωριστή τοξωτή γραμμή εκκίνησης θα χαράσσεται με τέτοιον τρόπο ώστε όλοι οι αθλητές να καλύπτουν την ίδια απόσταση.

Η γραμμή εγκατάλειψης διαδρόμων για τα 800 μ. υποδεικνύει το σημείο που οι αθλητές στον εξωτερικό όμιλο στα 2000 μ. και 10.000 μ. θα μπορούν να ενσωματώνονται με τους αθλητές που χρησιμοποιούν την κανονική εκκίνηση.

Για τις εκκινήσεις σε ομίλους στα 1000 μ., 3000 μ., (προαιρετικά 3000 μ. με Φυσικά Εμπόδια με υδάτινη λίμνη στην εσωτερική πλευρά) και στα 5000 μ., ο στίβος θα έχει σήμανση στην είσοδο της τελικής ευθείας ώστε να υποδεικνύει το σημείο όπου οι αθλητές που εκκινούν στον εξωτερικό όμιλο θα μπορούν να ενσωματώνονται με τους αθλητές που χρησιμοποιούν την κανονική εκκίνηση. Αυτό το σημάδι θα μπορεί να είναι ένα σημάδι 50 χλστά × 50 χλστά πάνω στη γραμμή μεταξύ των διαδρόμων 4 και 5 (ή των διαδρόμων 3 και 4, σε στίβο με έξι διαδρόμους), αμέσως πριν από το οποίο θα τοποθετείται ένας κώνος ή μια σημαία μέχρι να συγκλίνουν οι δύο όμιλοι.

- 17.5.3 Αν κάποιος αθλητής δεν τηρήσει αυτό το Άρθρο, τότε αυτός, ή στην περίπτωση σκυταλοδρομίας η ομάδα του, θα ακυρώνεται.

Τα σημάδια που χρησιμοποιούνται στη γραμμή εγκατάλειψης διαδρόμων για τα 800 μ. και τις σχετικές σκυταλοδρομίες θα πρέπει να είναι διαστάσεων 50 χλστών × 50 χλστών και ύψους όχι μεγαλύτερου από 0,15 μ.

Τηρώντας το Άρθρο 25.4 των Κανονισμών Αγώνων, κατά την αναφορά του Άρθρου βάσει του οποίου ένας αθλητής ακυρώθηκε, θα πρέπει διευκρινιστικά να αναφέρεται:

- α. εάν ένας αθλητής πάνω στην γραμμή ή μέσα από αυτήν, τότε θα αναφέρεται το Άρθρο 17.3 των Τεχνικών Κανονισμών.
- β. εάν ένας αθλητής συγκλίνει πριν από τη γραμμή εγκατάλειψης διαδρόμων ή πριν από το σημάδι ενσωμάτωσης των δύο ομίλων, τότε θα αναφέρεται το Άρθρο 17.5 των Τεχνικών Κανονισμών.

Αποχώρηση από το στίβο

- 17.6 Ένας αθλητής που έχει αποχωρήσει με δική του βούληση από το στίβο, και εκτός και αν η ενέργεια αυτή πληροί το Άρθρο 24.6.3 των Τεχνικών Κανονισμών, δεν θα επιτρέπεται να συνεχίσει στον αγώνα δρόμου και θα καταγράφεται ότι δεν τερμάτισε στο αγώνισμα. Αν ο αθλητής επιχειρήσει να επανέλθει στον αγώνα δρόμου, θα ακυρώνεται από τον Έφορο.

Σημάδια

- 17.7 Εκτός από όσα προβλέπει το Άρθρο 24.4 των Τεχνικών Κανονισμών, στην περίπτωση που ολοκληρη η Σκυταλοδρομία ή το πρώτο σκέλος της διεξάγεται σε διαδρόμους, οι αθλητές δεν θα μπορούν να φτιάχνουν σημάδια ή να τοποθετούν αντικείμενα πάνω στο στίβο ή παραπλεύρως του στίβου για τη βοήθειά τους. Οι Κριτές θα υποχρεώνουν

τον αντίστοιχο αθλητή να προσαρμόζει ή να απομακρύνει κάθε αντικείμενο ή σημάδι που δεν πληροί το Άρθρο αυτό. Αν δεν το πράξει ο αθλητής, θα τα απομακρύνουν οι Κριτές.

Σημ.: Οι σοβαρές περιπτώσεις θα πρέπει να αντιμετωπίζονται σύμφωνα με το Άρθρο 18.5 των Κανονισμών Αγώνων και το Άρθρο 7.2 των Τεχνικών Κανονισμών.

Μέτρηση Ανέμου

- 17.8 Όλος ο εξοπλισμός ανεμομέτρησης θα είναι κατασκευασμένος και βαθμονομημένος σύμφωνα με τα διεθνή πρότυπα. Η ακρίβεια του εξοπλισμού μέτρησης που χρησιμοποιείται στον αγώνα θα έχει επαληθευθεί από έναν αρμόδιο οργανισμό διαπιστευμένο από την εθνική υπηρεσία μέτρων και σταθμών.
- 17.9 Μη μηχανικά ανεμόμετρα θα χρησιμοποιούνται σε όλους τους Διεθνείς Αγώνες που υπάγονται στις παραγράφους 1.1 έως και 1.8 του ορισμού για τους Διεθνείς Αγώνες και για όλες τις επιδόσεις που υποβάλλονται για επικύρωση ως Παγκόσμια Ρεκόρ.
- Ένα μηχανικό ανεμόμετρο θα πρέπει να έχει κατάλληλη προστασία ώστε να μειώνει την επίδραση οποιουδήποτε πλευρικού ανέμου. Όπου χρησιμοποιούνται σωληνωτά ανεμόμετρα, το μήκος των σωλήνων και στις δύο πλευρές της συσκευής μέτρησης θα πρέπει να είναι τουλάχιστον το διπλάσιο της διαμέτρου του σωλήνα.
- 17.10 Ο Έφορος Δρόμων θα διασφαλίζει ότι το ανεμόμετρο για τα Αγώνισματα Δρόμων είναι τοποθετημένο δίπλα στην ευθεία, γειτονικά με τον 1^ο διάδρομο και σε απόσταση 50 μ. από τη γραμμή τερματισμού. Το επίπεδο μέτρησης του ανεμομέτρου θα είναι σταθεροποιημένο σε ύψος 1,22 μ. ± 0,05 μ. και όχι μακρύτερα από 2 μ. από το στίβο.
- 17.11 Το ανεμόμετρο θα μπορεί να ξεκινάει και να σταματάει αυτόματα ή και με τηλεχειρισμό, και η πληροφορία θα διαβιβάζεται απευθείας στον ηλεκτρονικό υπολογιστή του αγώνα.
- 17.12 Τα χρονικά διαστήματα για τα οποία θα μετριέται η ταχύτητα του ανέμου από τη λάμψη ή τον καπνό του πιστολιού του Αφέτη, θα είναι τα ακόλουθα:

Δευτερόλεπτα

100 μ.	10
100 μ. Εμπόδια	13
110 μ. Εμπόδια	13

Στο αγώνισμα των 200 μ., η ταχύτητα του ανέμου θα μετριέται κατά κανόνα για μια περίοδο 10 δευτερολέπτων που θα ξεκινάει μόλις ο προπορευόμενος αθλητής εισέλθει στην ευθεία.

- 17.13 Το ανεμόμετρο θα χρησιμοποιεί ως μονάδα μέτρησης τα μέτρα ανά δευτερόλεπτο, που θα στρογγυλοποιούνται στο επόμενο μεγαλύτερο δέκατο του μέτρου ανά δευτερόλεπτο στη θετική κατεύθυνση, εκτός κι αν το δεύτερο δεκαδικό είναι μηδέν (δηλαδή, ένδειξη +2,03 μέτρων ανά δευτερόλεπτο θα καταγράφεται ως +2,1· ένδειξη -2,03 μέτρων ανά δευτερόλεπτο θα καταγράφεται ως -2,0). Ανεμόμετρα που παράγουν ψηφιακές ενδείξεις εκφρασμένες σε δέκατα του μέτρου ανά δευτερόλεπτο θα είναι κατασκευασμένα έτσι ώστε να πληρούν το Άρθρο αυτό.

Ένδειξη Ενδιάμεσων Χρόνων

17.14 Ενδιάμεσοι χρόνοι (περάσματα) και ανεπιβεβαίωτοι νικητήριοι χρόνοι θα μπορούν επίσημα να αναγγέλλονται ή και να αναγράφονται ηλεκτρονικά. Διαφορετικά, τέτοιοι χρόνοι δεν επιτρέπεται να ανακοινώνονται στους αθλητές από πρόσωπα που βρίσκονται εντός του αγωνιστικού χώρου, χωρίς την προηγούμενη έγκριση του αρμόδιου Εφόρου, ο οποίος θα μπορεί να εξουσιοδοτεί ή να ορίζει έναν το πολύ υπεύθυνο που θα εκφωνεί τους χρόνους σε δύο το πολύ συμφωνηθέντα σημεία χρονομέτρησης.

Οι αθλητές οι οποίοι δέχονται ενημέρωση για ενδιάμεσους χρόνους που έχουν ανακοινωθεί με τρόπο που παραβιάζει το Άρθρο αυτό, θα θεωρούνται ότι έχουν δεχθεί βοήθεια και θα υπόκεινται στις διατάξεις του Άρθρου 6.2 των Τεχνικών Κανονισμών.

Σημ.: Ο αγωνιστικός χώρος, ο οποίο κανονικά έχει επίσης και φυσική περίφραξη, ορίζεται για τον σκοπό αυτό ως ο χώρος όπου διεξάγεται ο αγώνας και στον οποίο η πρόσβαση επιτρέπεται αποκλειστικά και μόνον στους αγωνιζόμενους αθλητές και στο εξουσιοδοτημένο προσωπικό σύμφωνα με τους σχετικούς Κανονισμούς και Διατάξεις.

Ποτήρια / Σπόγγοι

17.15 Ποτήρια / σπόγγοι ως ακολούθως:

17.15.1 Στα Αγωνίσματα Δρόμου εντός σταδίου απόστασης 5000 μ. ή μεγαλύτερης, οι Διοργανωτές θα μπορούν να παρέχουν νερό και σπόγγους στους αθλητές, αν οι καιρικές συνθήκες επιτρέπουν μια τέτοια μέριμνα.

17.15.2 Στα Αγωνίσματα Δρόμων εντός σταδίου απόστασης μεγαλύτερης των 10.000 μ., θα παρέχονται σταθμοί αναψυκτικών, νερού και σπόγγων. Τα αναψυκτικά θα παρέχονται είτε από τους Διοργανωτές είτε από τους αθλητές και θα τοποθετούνται κατά τέτοιο τρόπο ώστε οι αθλητές να έχουν εύκολη πρόσβαση σε αυτά, ή να μπορούν να δίνονται εύκολα στα χέρια των αθλητών από εξουσιοδοτημένα πρόσωπα. Τα αναψυκτικά που παραδίδουν οι ίδιοι οι αθλητές θα παραμένουν υπό την επίβλεψη κριτών που θα ορίζουν οι Διοργανωτές από τη στιγμή που τα αναψυκτικά τοποθετηθούν στη θέση τους από τους αθλητές ή τους εκπροσώπους τους. Οι κριτές αυτοί θα επιβεβαιώνουν ότι τα αναψυκτικά δεν έχουν αλλοιωθεί ούτε παραβιαστεί με κανέναν τρόπο.

17.15.3 Οι αθλητές θα μπορούν, σε οποιαδήποτε χρονική στιγμή, να μεταφέρουν το νερό ή το αναψυκτικό είτε με το χέρι τους είτε προσαρτημένο στο σώμα τους, με την προϋπόθεση ότι το μεταφέρουν από την εκκίνηση ή ότι το συνέλεξαν ή το παρέλαβαν σε κάποιον επίσημο σταθμό.

17.15.4 Ο αθλητής που δεχθεί (από άλλον) ή πάρει ο ίδιος αναψυκτικό ή νερό από σημείο διαφορετικό από τους επίσημους σταθμούς, εκτός από τις περιπτώσεις που αυτό δίνεται για ιατρικούς λόγους από τους κριτές του αγώνα ή υπό την επίβλεψη αυτών, ή πάρει το αναψυκτικό άλλου αθλητή, θα πρέπει, αν αυτό είναι το πρώτο παράπτωμά του, να δεχθεί προειδοποίηση από τον Έφορο κατά κανόνα με την επίδειξη κίτρινης κάρτας. Αν υποπέσει δεύτερη φορά στο ίδιο παράπτωμα, ο Έφορος θα ακυρώνει τον αθλητή, κατά κανόνα δείχνοντάς του κόκκινη κάρτα. Στην περίπτωση αυτή ο αθλητής θα αποχωρεί αμέσως από τον αγώνα.

Σημ.: Ένας αθλητής θα μπορεί να λαμβάνει από άλλον αθλητή ή να δίνει σε άλλον αθλητή αναψυκτικό, νερό ή σπόγγους, υπό τον όρο ότι αυτά τα μεταφέρει από την εκκίνηση ή τα έχει συλλέξει ή παραλάβει σε κάποιον από τους επίσημους σταθμούς. Ωστόσο, τυχόν συνεχιζόμενη υποστήριξη από έναν αθλητή προς έναν ή περισσότερους άλλους αθλητές με αυτόν τον τρόπο θα μπορεί να θεωρηθεί ως αθέμιτη βοήθεια, και αυτό θα μπορεί να επιφέρει προειδοποίηση ή και ακύρωση σύμφωνα με όσα περιγράφονται παραπάνω.

18. (Άρθρο 164) Ο Τερματισμός

- 18.1 Ο τερματισμός ενός αγώνα δρόμου θα υποδεικνύεται με μια άσπρη γραμμή πλάτους 50 χιλιοστών.

Σημ.: Στην περίπτωση των αγωνισμάτων που τερματίζουν εκτός σταδίου, η γραμμή τερματισμού θα μπορεί να είναι πλάτους μέχρι και 0,30 μ. και βαμμένη με οποιοδήποτε χρώμα που κάνει έντονη αντίθεση με την επιφάνεια της περιοχής τερματισμού.

- 18.2 Οι αθλητές θα κατατάσσονται με τη σειρά κατά την οποία οποιοδήποτε μέρος του σώματός τους (δηλ. ο κορμός, σε αντίθεση με το κεφάλι, το λαιμό, τους βραχίονες, τους μηρούς, τα χέρια ή τα πόδια) φθάνει το κάθετο επίπεδο του πλησιέστερου άκρου της γραμμής τερματισμού, όπως ορίζεται παραπάνω.

- 18.3 Σε κάθε αγώνα δρόμου που κρίνεται με βάση την απόσταση που καλύπτεται σε μια προκαθορισμένη χρονική περίοδο, ο Αφέτης θα πυροβολεί με το πιστόλι του ακριβώς ένα λεπτό πριν από τη λήξη του αγώνα ώστε να προειδοποιεί τους αθλητές και τους Κριτές ότι ο αγώνας πλησιάζει στη λήξη του. Ο Αφέτης θα καθοδηγείται από τον Επικεφαλής Χρονομέτρη και, ακριβώς την κατάλληλη στιγμή μετά την εκκίνηση, θα σηματοδοτεί τη λήξη του αγώνα πυροβολώντας ξανά με το πιστόλι του. Τη στιγμή που το πιστόλι εκπυρσοκροτεί σηματοδοτώντας τη λήξη του αγώνα, οι Κριτές που έχουν οριστεί για το σκοπό αυτό, θα σημειώνουν το ακριβές σημείο στο οποίο ο κάθε αθλητής άγγιξε το στίβο για τελευταία φορά πριν ή ταυτόχρονα με την εκπυρσοκρότηση του πιστολιού.

Η απόσταση που καλύφθηκε θα μετριέται στο πλησιέστερο μέτρο πίσω από το σημείο αυτό. Τουλάχιστον ένας Κριτής θα ορίζεται για κάθε αθλητή πριν από την εκκίνηση του αγώνα, με σκοπό τη σήμανση της απόστασης που καλύφθηκε.

Οδηγίες για τη διεξαγωγή του Αγώνα Δρόμου της Μίας Ωρας μπορούν να μεταφορτωθούν από τον ιστότοπο της Παγκόσμιας Ομοσπονδίας.

19. (Άρθρο 165) Χρονομέτρηση και Φώτο-Φίνις

- 19.1 Τρεις μέθοδοι χρονομέτρησης θα αναγνωρίζονται ως επίσημες:

19.1.1 Χρονομέτρηση Χειρός

19.1.2 Πλήρως Αυτόματη Χρονομέτρηση που λαμβάνεται από ένα Σύστημα Φώτο-Φίνις

19.1.3 Χρονομέτρηση που παρέχεται από Σύστημα Αναμεταδοτών (Transponder) για τους αγώνες που διεξάγονται σύμφωνα μόνο με τα Άρθρα 54 (δρόμοι που δεν διεξάγονται εξ ολοκλήρου μέσα στο στάδιο), 55, 56 και 57 των Τεχνικών Κανονισμών.

- 19.2 Σύμφωνα με το Άρθρα 19.1.1 και 19.1.2 των Τεχνικών Κανονισμών, ο χρόνος θα λαμβάνεται τη στιγμή κατά την οποία οποιοδήποτε μέρος του σώματος ενός αθλητή (δηλ. ο κορμός, σε αντίθεση με το κεφάλι, το λαιμό, τους βραχίονες, τις κνήμες, τα χέρια ή τα πόδια) φθάνει το κάθετο επίπεδο του πλησιέστερου άκρου της γραμμής τερματισμού.
- 19.3 Θα καταγράφονται οι χρόνοι για όλους όσοι τερμάτισαν. Επιπλέον, όποτε είναι δυνατόν, θα καταγράφονται οι χρόνοι κάθε γύρου για τους δρόμους από 800 μ. και πάνω, και οι ενδιάμεσοι χρόνοι κάθε 1000 μ. για τους δρόμους από 3000 μ. και πάνω.

Χρονομέτρηση χειρός

- 19.4 Οι Χρονομέτρες θα είναι ευθυγραμμισμένοι με τον τερματισμό και όπου είναι εφικτό, θα πρέπει να βρίσκονται τουλάχιστον 5 μ. από τον εξωτερικό διάδρομο του στίβου. Προκειμένου να μπορούν να έχουν όλοι καλή οπτική επαφή με τη γραμμή του τερματισμού, θα πρέπει να παρέχεται μια υπερυψωμένη εξέδρα.
- 19.5 Οι Χρονομέτρες θα χρησιμοποιούν χειροκίνητα ηλεκτρονικά χρονόμετρα με ψηφιακές ενδείξεις. Όλες αυτές οι συσκευές χρονομέτρησης ορίζονται ως "χρονόμετρα" για το σκοπό των Κανονισμών.
- 19.6 Οι χρόνοι κάθε γύρου και οι ενδιάμεσοι χρόνοι σύμφωνα με το Άρθρο 19.3 των Τεχνικών Κανονισμών θα καταγράφονται, είτε από εντεταλμένα μέλη της ομάδας χρονομέτρησης που χρησιμοποιούν χρονόμετρα ικανά να κρατούν περισσότερες από μία χρονομετρήσεις, είτε από πρόσθετους Χρονομέτρες, ή με αναμεταδότες.
- 19.7 Η χρονομέτρηση θα ξεκινάει από τη λάμψη ή τον καπνό του πιστολιού.
- 19.8 Τρεις επίσημοι Χρονομέτρες (ένας εκ των οποίων θα είναι ο Επικεφαλής Χρονομέτρης) και ένας ή δύο πρόσθετοι Χρονομέτρες θα χρονομετρούν τον νικητή κάθε αγωνίσματος και όλες τις επιδόσεις για τους σκοπούς αναγνώρισης ρεκόρ. (Για τα Σύνθετα Αγωνίσματα, βλ. Άρθρο 39.8.2 των Τεχνικών Κανονισμών). Οι χρόνοι που καταγράφονται από τα χρονόμετρα των πρόσθετων Χρονομετρών δεν θα λαμβάνονται υπόψη, εκτός κι αν ένα ή περισσότερα χρονόμετρα των επίσημων Χρονομετρών δεν καταφέρουν να καταγράψουν το χρόνο σωστά. Στην περίπτωση αυτή θα ζητείται η συνδρομή των πρόσθετων Χρονομετρών, με τέτοια σειρά όπως αποφασίστηκε προηγουμένως, έτσι ώστε σε όλους τους δρόμους, τρία χρονόμετρα θα πρέπει να έχουν καταγράψει τον επίσημο νικητήριο χρόνο.
- 19.9 Κάθε Χρονομέτρης θα ενεργεί αυτόνομα και, χωρίς να δείχνει το χρονόμετρό του σε κανέναν άλλον ή να συζητάει τη χρονομέτρησή του με άλλον, θα καταγράφει τη χρονομέτρησή του στο επίσημο έντυπο και θα το παραδίδει, αφού το υπογράψει, στον Επικεφαλής Χρονομέτρη, ο οποίος θα μπορεί να ελέγχει τα χρονόμετρα για να επαληθεύσει τους καταγεγραμμένους χρόνους.
- 19.10 Για όλους τους αγώνες δρόμους που χρονομετρούνται με το χέρι, ο χρόνος θα διαβάζεται και θα καταγράφεται ως εξής:
- 19.10.1 Για τους δρόμους εντός σταδίου, και εκτός αν ο χρόνος είναι ακριβώς στο 0,1 δευτερόλεπτο, ο χρόνος θα μετατρέπεται και θα καταγράφεται στο αμέσως επόμενο μεγαλύτερο δέκατο (1/10) του δευτερολέπτου, π.χ. το 10.11 θα καταγράφεται ως 10.2.

- 19.10.2 Για τους δρόμους που διεξάγονται τμηματικά ή εξ ολοκλήρου εκτός σταδίου, αν ο χρόνος δεν είναι ακριβές ακέραιο δευτερόλεπτο, θα μετατρέπεται και θα καταγράφεται στο αμέσως επόμενο μεγαλύτερο ακέραιο δευτερόλεπτο, π.χ. το 2:09:44.3 θα καταγράφεται ως 2:09:45.
- 19.11 Αν μετά τις μετατροπές που αναφέρονται παραπάνω, δύο από τα τρία χρονόμετρα συμφωνούν και το τρίτο διαφέρει, ο χρόνος που καταγράφεται από τα δύο θα είναι ο επίσημος χρόνος. Αν και τα τρία χρονόμετρα διαφέρουν, ο μεσαίος χρόνος θα είναι ο επίσημος. Αν μόνον δύο χρόνοι είναι διαθέσιμοι και αυτοί διαφέρουν, ο μεγαλύτερος χρόνος θα είναι ο επίσημος.
- 19.12 Ο Επικεφαλής Χρονομέτρης, που ενεργεί σύμφωνα με τα προαναφερθέντα Άρθρα, θα αποφασίζει για τον επίσημο χρόνο για κάθε αθλητή και θα παραδίδει το αποτέλεσμα στον Γραμματέα των Αγώνων για δημοσιοποίηση.

Σύστημα Πλήρους Αυτόματης Χρονομέτρησης και Φώτο-Φίνις

Το Σύστημα

- 19.13 Ένα Σύστημα Πλήρους Αυτόματης Χρονομέτρησης και Φώτο-Φίνις πρέπει υποχρεωτικά να έχει δοκιμαστεί και να έχει λάβει πιστοποιητικό ακρίβειας εντός 4 ετών μέχρι τον αγώνα, το οποίο θα περιλαμβάνει και τα ακόλουθα:
- 19.13.1 Το Σύστημα επιβάλλεται να καταγράφει τον τερματισμό μέσα από κάμερα τοποθετημένη στην προέκταση της γραμμής τερματισμού, η οποία να παράγει σύνθετη εικόνα.
- α. Για τους αγώνες που υπάγονται στο Άρθρο 1.1 του ορισμού για τους Διεθνείς Αγώνες, αυτή η σύνθετη εικόνα πρέπει οπωσδήποτε να αποτελείται από τουλάχιστον 1000 εικόνες ανά δευτερόλεπτο.
- β. Για τους υπόλοιπους αγώνες, αυτή η σύνθετη εικόνα πρέπει οπωσδήποτε να αποτελείται από τουλάχιστον 100 εικόνες ανά δευτερόλεπτο.

Και στις δύο περιπτώσεις, η εικόνα πρέπει οπωσδήποτε να είναι συγχρονισμένη με μια ομοιόμορφα χαραγμένη κλίμακα του χρόνου, βαθμονομημένη σε εκατοστά του δευτερολέπτου (0,01 sec).

- 19.13.2 Το Σύστημα θα ξεκινάει αυτόματα με το σύνθημα του Αφέτη έτσι ώστε η συνολική καθυστέρηση ανάμεσα στον κρότο της κάννης του πιστολιού, ή στην ισοδύναμη με αυτήν οπτική ένδειξη, και στην εκκίνηση του συστήματος χρονομέτρησης να είναι σταθερή και ίση με, ή μικρότερη από, ένα χιλιοστό του δευτερολέπτου (0,001 sec).
- 19.14 Προκειμένου να επιβεβαιώνεται ότι η κάμερα είναι σωστά ευθυγραμμισμένη και να διευκολύνεται η ανάγνωση της εικόνας του Φώτο-Φίνις, το σημείο τομής των γραμμών των διαδρόμων με τη γραμμή τερματισμού θα είναι βαμμένο μαύρο με κατάλληλη σχεδίαση. Κάθε τέτοια σχεδίαση πρέπει να περιορίζεται αποκλειστικά στο σημείο τομής, όχι περισσότερο από 20 χλστά μακρύτερα από το μπροστινό άκρο της γραμμής τερματισμού, και να μην προεκτείνεται πριν από αυτό. Παρόμοια μαύρα σημάδια θα μπορούν να τοποθετούνται εκατέρωθεν του σημείου τομής μιας χρησιμοποιούμενης γραμμής διαδρόμου και της γραμμής τερματισμού ώστε να διευκολύνεται ακόμη περισσότερο η ανάγνωση.

- 19.15 Η σειρά τερματισμού των αθλητών θα ταυτοποιείται από την εικόνα του φώτο-φίνις με έναν "δρομέα" (κέρσορα), η γραμμή ανάγνωσης του οποίου είναι εξακριβωμένα κάθετη προς την κλίμακα του χρόνου.
- 19.16 Το Σύστημα είναι υποχρεωτικό να καθορίζει και να καταγράφει αυτόματα τους χρόνους τερματισμού των αθλητών και να έχει τη δυνατότητα να παράγει μια έντυπη εικόνα, η οποία θα δείχνει το χρόνο κάθε αθλητή. Επιπρόσθετα, το σύστημα πρέπει να παρέχει έναν συνοπτικό πίνακα, ο οποίος θα δείχνει για κάθε αθλητή τον χρόνο του ή άλλο αποτέλεσμά του. Επακόλουθες αλλαγές σε τιμές που εξάγονται αυτόματα, καθώς και σε τιμές που εισάγονται με το χέρι (όπως η ώρα εκκίνησης, η ώρα τερματισμού), θα υποδεικνύονται αυτόματα από το σύστημα στην κλίμακα του χρόνου της έντυπης εικόνας και του συνοπτικού πίνακα.
- 19.17 Ένα σύστημα που λειτουργεί αυτόματα στον τερματισμό, αλλά όχι στην εκκίνηση, θα θεωρείται ότι παρέχει Χρονομέτρηση Χειρός, με την προϋπόθεση ότι το σύστημα ξεκίνησε να λειτουργεί σύμφωνα με το Άρθρο 19.7 των Τεχνικών Κανονισμών ή με ισοδύναμη ακρίβεια. Η εικόνα θα μπορεί να χρησιμοποιείται ως έγκυρο βοήθημα για τον καθορισμό της κατάταξης και τη διόρθωση των χρονικών αποστάσεων μεταξύ των αθλητών.

Σημ.: Αν ο μηχανισμός χρονομέτρησης δεν ξεκινήσει να λειτουργεί με τον πυροβολισμό του Αφέτη, η κλίμακα του χρόνου στην εικόνα θα επιδεικνύει αυτόματα αυτό το γεγονός.

- 19.18 Ένα σύστημα που λειτουργεί αυτόματα στην εκκίνηση, αλλά όχι στον τερματισμό, θα θεωρείται ότι δεν παρέχει ούτε Χρονομέτρηση Χειρός ούτε Πλήρως Αυτόματη Χρονομέτρηση και για το λόγο αυτό δεν θα χρησιμοποιείται για τη λήψη επίσημων χρόνων.

Λειτουργία

- 19.19 Ο Επικεφαλής Κριτής του Φώτο-Φίνις θα είναι υπεύθυνος για τη λειτουργία του Συστήματος. Πριν από την έναρξη των αγώνων, θα γνωρίζει το εμπλεκόμενο τεχνικό προσωπικό και θα εξοικειώνεται με τον εξοπλισμό, ελέγχοντας όλες τις λειτουργικές ρυθμίσεις.

Σε συνεργασία με τον Έφορο των Αγωνισμάτων Δρόμων και τον Αφέτη, θα διενεργεί έναν δοκιμαστικό έλεγχο του σημείου μηδέν (zero control test), πριν από το ξεκίνημα κάθε αγωνιστικής περιόδου, ώστε να διασφαλίζει ότι ο εξοπλισμός ξεκινάει αυτόματα με τον πυροβολισμό του Αφέτη μέσα στο χρονικό όριο που καθορίζεται στο Άρθρο 19.13.2 των Τεχνικών Κανονισμών (δηλ. ίσο με ή μικρότερο από ένα χιλιοστό του δευτερολέπτου (0,001 sec)).

Θα εποπτεύει τις δοκιμές του εξοπλισμού και θα διασφαλίζει ότι η κάμερα ή οι κάμερες είναι σωστά ευθυγραμμισμένες.

- 19.20 Θα πρέπει να υπάρχουν τουλάχιστον δύο κάμερες φώτο-φίνις σε λειτουργία, μία σε κάθε πλευρά. Κατά προτίμηση, αυτά τα συστήματα χρονομέτρησης θα πρέπει να είναι τεχνικά ανεξάρτητα, δηλ. με διαφορετικές παροχές ρεύματος και διαφορετική καταγραφή και αναμετάδοση του ήχου του πιστολιού του Αφέτη, με ξεχωριστό εξοπλισμό και καλώδια.

Σημ.: Όπου χρησιμοποιούνται δύο ή περισσότερες κάμερες Φώτο-Φίνις, η μία θα πρέπει να χαρακτηρίζεται ως η επίσημη από τον ή τους Τεχνικούς Εκπροσώπους (ή το Διεθνή Κριτή Φώτο-Φίνις όταν είναι διορισμένος) πριν από την έναρξη του αγώνα.

Οι χρόνοι και οι θέσεις από τις εικόνες της άλλης κάμερας (ή καμερών) δεν θα πρέπει να λαμβάνονται υπόψη, εκτός κι αν υπάρχει λόγος να αμφισβητηθεί η ακρίβεια της επίσημης κάμερας ή αν υπάρχει ανάγκη να χρησιμοποιηθούν οι συμπληρωματικές εικόνες για να επιλυθούν ασάφειες στη σειρά τερματισμού (π.χ. αθλητές που κρύβονται ολοκληρωτικά ή τμηματικά στην εικόνα από την επίσημη κάμερα).

- 19.21 Σε συνεργασία με έναν επαρκή αριθμό βοηθών, ο Επικεφαλής Κριτής Φώτο-Φίνις θα καθορίζει την κατάταξη των αθλητών και, με βάση αυτήν, τους επίσημους χρόνους τους. Θα διασφαλίζει ότι τα αποτελέσματα αυτά καταχωρούνται ή μεταφέρονται σωστά στο σύστημα αποτελεσμάτων των αγώνων και ότι παραδίδονται στο Γραμματέα των Αγώνων.

Στις μεγάλες διοργανώσεις που υπάρχει η κατάλληλη τεχνολογία, η εικόνα του φώτο-φίνις συχνά προβάλλεται συντομώτα στον φωτεινό πίνακα του σταδίου ή αναρτάται στο διαδίκτυο. Είναι πλέον σύνηθες να δίνεται η ευκαιρία στους αθλητές, ή στα πρόσωπα που τους εκπροσωπούν, που εξετάζουν το ενδεχόμενο να υποβάλουν ένσταση ή έφεση, να μελετήσουν το φώτο-φίνις, ώστε να αποφύγουν να δαπανήσουν χρόνο σε άσκοπες ενστάσεις ή εφέσεις.

- 19.22 Οι χρόνοι από το Σύστημα Φώτο-Φίνις θα θεωρούνται ως οι επίσημοι, εκτός και αν για οποιονδήποτε λόγο ο αρμόδιος αγωνοδίκης αποφανθεί ότι είναι καταφανώς ανακριβείς. Αν ισχύει η τελευταία περίπτωση, οι χρόνοι των εφεδρικών Χρονομετρών, προσαρμοσμένοι, αν είναι εφικτό, με βάση την πληροφορία για τις χρονικές αποστάσεις που ελήφθησαν από την εικόνα του Φώτο-Φίνις, θα είναι οι επίσημοι. Τέτοιοι εφεδρικοί Χρονομέτρες πρέπει υποχρεωτικά να ορίζονται όπου υπάρχει πιθανότητα βλάβης του συστήματος χρονομέτρησης.

- 19.23 Οι χρόνοι θα διαβάζονται και θα καταγράφονται από την εικόνα του Φώτο-Φίνις ως εξής:

19.23.1 Για όλους τους δρόμους μέχρι και τα 10.000 μ., και εκτός και εάν ο χρόνος είναι ένα ακριβές εκατοστό του δευτερολέπτου (0,01 sec), ο χρόνος θα μετατρέπεται και θα καταγράφεται στο αμέσως επόμενο μεγαλύτερο εκατοστό (0,01 sec) του δευτερολέπτου, δηλ. το 26:17.533 θα καταγράφεται ως 26:17.54.

19.23.2 Για όλους τους δρόμους σε στίβο μεγαλύτερους των 10.000 μ., όλοι οι χρόνοι που δεν λήγουν σε δύο μηδενικά θα μετατρέπονται και θα καταγράφονται στο αμέσως επόμενο μεγαλύτερο δέκατο του δευτερολέπτου (0,1 sec), π.χ. το 59:26.322 θα καταγράφεται ως 59:26.4.

19.23.3 Για όλους τους δρόμους που διεξάγονται τμηματικά ή εξ ολοκλήρου έξω από το στάδιο, όλοι οι χρόνοι που δεν λήγουν σε τρία μηδενικά θα μετατρέπονται και θα καταγράφονται στο αμέσως επόμενο μεγαλύτερο ακέραιο δευτερόλεπτο, π.χ. το 2:09:44.322 θα καταγράφεται ως 2:09:45.

Σύστημα Αναμεταδοτών (Transponder)

- 19.24 Η χρήση Συστημάτων Χρονομέτρησης με Αναμεταδότες που πληρούν τους Κανονισμούς, στα αγωνίσματα που διεξάγονται σύμφωνα με τα Άρθρα 54 (αγώνες δρόμου που δεν διεξάγονται ολοκληρωτικά μέσα στο στάδιο), 55, 56 και 57 των Τεχνικών Κανονισμών, επιτρέπεται με την προϋπόθεση ότι:

- 19.24.1 Κανένα τμήμα του εξοπλισμού που χρησιμοποιείται στην εκκίνηση, κατά μήκος της διαδρομής ή στη γραμμή τερματισμού δεν αποτελεί σημαντικό εμπόδιο ή φραγμό στην πορεία ενός αθλητή.
- 19.24.2 Το βάρος του αναμεταδότη και του περιβλήματός του που μεταφέρονται ή φοριούνται από τον αθλητή είναι ασήμαντο.
- 19.24.3 Το Σύστημα ξεκινάει με τον πυροβολισμό του Αφέτη ή είναι συγχρονισμένο με το σήμα εκκίνησης.
- 19.24.4 Το Σύστημα δεν απαιτεί καμία ενέργεια από τους αθλητές κατά τη διάρκεια του αγώνα, στον τερματισμό ή σε οποιαδήποτε φάση της επεξεργασίας των αποτελεσμάτων.
- 19.24.5 Σε όλους τους αγώνες δρόμου, όλοι οι χρόνοι που δεν λήγουν σε μηδέν θα μετατρέπονται και θα καταγράφονται στο αμέσως επόμενο μεγαλύτερο ακέραιο δευτερόλεπτο, π.χ. το 2:09:44.3 θα καταγράφεται ως 2:09:45.

Σημ.: Ο επίσημος χρόνος θα είναι ο χρόνος που μεσολαβεί ανάμεσα στην εκπυροσκορότηση του πιστολιού εκκίνησης (ή του συγχρονισμένου σήματος εκκίνησης) και στην άφιξη του αθλητή στη γραμμή τερματισμού. Ωστόσο, ο χρόνος που μεσολαβεί ανάμεσα στο πέρασμα του αθλητή από τη γραμμή εκκίνησης και από τη γραμμή τερματισμού θα μπορεί να ανακοινώνεται στον αθλητή, αλλά δεν θα θεωρείται επίσημος χρόνος.

- 19.24.6 Ενώ ο καθορισμός της σειράς τερματισμού και των χρόνων θα μπορεί να θεωρείται επίσημος, τα Άρθρα 18.2 και 19.2 των Τεχνικών Κανονισμών πρέπει υποχρεωτικά να εφαρμόζονται όπου κρίνεται αναγκαίο.

Σημ.: Συνιστάται επίσης να χρησιμοποιούνται Κριτές ή και βιντεοσκόπηση (βιντεοσκοπήσεις) ως επιπλέον βοήθεια στον καθορισμό της σειράς τερματισμού και στην ταυτοποίηση των αθλητών.

Όταν χρησιμοποιείται χρονομέτρηση με αναμεταδότες, είναι σημαντικό να έχει προβλεφθεί από τους Διοργανωτές να λειτουργούν κατάλληλα εφεδρικά συστήματα, ειδικά σε ό,τι έχει σχέση με το Άρθρο 19.24.6 των Τεχνικών Κανονισμών. Συνιστάται ιδιαίτερα να υπάρχουν εφεδρικοί Χρονομέτρες, και, ακόμη πιο σημαντικό, Κριτές Τερματισμού που θα αποφαίνονται στις περιπτώσεις όπου οι αθλητές τερματίζουν με πολύ μικρή διαφορά μεταξύ τους (τέτοια ώστε να μην μπορούσαν να ξεχωρίσουν με βάση τους χρόνους των αναμεταδοτών (chip)).

- 19.25 Ο Επικεφαλής Κριτής της Χρονομέτρησης με Αναμεταδότες θα είναι υπεύθυνος για τη λειτουργία του Συστήματος. Πριν από την έναρξη του αγώνα, θα γνωρίζει το εμπλεκόμενο τεχνικό προσωπικό και θα εξοικειώνεται με τον εξοπλισμό, ελέγχοντας όλες τις λειτουργικές ρυθμίσεις. Θα εποπτεύει τις δοκιμές του εξοπλισμού και θα διασφαλίζει ότι το πέρασμα του αναμεταδότη πάνω από τη γραμμή τερματισμού θα καταγράφει τον χρόνο τερματισμού του αθλητή. Σε συνεργασία με τον Έφορο, θα διασφαλίζει ότι έχει γίνει πρόβλεψη για την εφαρμογή του Άρθρου 19.24.6 των Τεχνικών Κανονισμών, όταν κρίνεται αναγκαίο.

20. (Άρθρο 166) Κατανομή, Κληρώσεις και Πρόκριση στα Αγωνίσματα Δρόμων

Γύροι και Σειρές

- 20.1 Οι Προκριματικοί Γύροι θα διεξάγονται στα Αγωνίσματα Δρόμων στα οποία ο αριθμός των αθλητών είναι τόσο μεγάλος, ώστε να μην επιτρέπει την ικανοποιητική διεξαγωγή του αγώνα σε έναν και μοναδικό γύρο (τελικός). Όπου διεξάγονται Προκριματικοί Γύροι, όλοι οι αθλητές υποχρεούνται να συμμετέχουν σε όλους αυτούς τους γύρους και να προκρίνονται μέσω αυτών, εκτός από την περίπτωση που το αρμόδιο διοικητικό σώμα μπορεί, για ένα ή περισσότερα αγωνίσματα, να εγκρίνει τη διεξαγωγή συμπληρωματικού αρχικού προκριματικού γύρου (ή γύρων) είτε στον ίδιο αγώνα είτε σε έναν ή περισσότερους προγενέστερους αγώνες για να καθορίσει κάποιους ή όλους τους αθλητές που θα έχουν το δικαίωμα να συμμετάσχουν στον αγώνα καθώς και σε ποιόν γύρο αυτού. Αυτή η διαδικασία, αλλά και κάθε άλλη μέθοδος (όπως είναι με την επίτευξη ορίων συμμετοχής κατά τη διάρκεια μιας προκαθορισμένης χρονικής περιόδου, με την κατάταξη σε συγκεκριμένες θέσεις σε έναν καθορισμένο αγώνα ή με την κατάταξη σε συγκεκριμένες θέσεις ενός ειδικού συστήματος βαθμολογίας (rankings)) με την οποία ένας αθλητής αποκτάει το δικαίωμα συμμετοχής σε έναν αγώνα και σε ποιόν γύρο αυτού, θα περιγράφονται αναλυτικά στις τεχνικές διατάξεις κάθε αγώνα.

Σημ.: Βλέπε επίσης Άρθρο 8.4.3 των Τεχνικών Κανονισμών.

- 20.2 Οι Προκριματικοί Γύροι για τα Αγωνίσματα Δρόμων εντός Σταδίου θα καταρτίζονται από τους διορισμένους Τεχνικούς Εκπροσώπους σύμφωνα με τα παρακάτω. Αν δεν έχουν διοριστεί Τεχνικοί Εκπρόσωποι, θα καταρτίζονται από τους Διοργανωτές.

- 20.2.1 Οι τεχνικές διατάξεις κάθε αγώνα θα πρέπει να περιλαμβάνουν πίνακες, οι οποίοι, αν δεν συντρέχουν εξαιρετικές περιστάσεις, θα χρησιμοποιούνται για να καθορίζεται ο αριθμός των γύρων, μαζί με τον αριθμό των σειρών που θα διεξαχθούν σε κάθε γύρο, καθώς και η διαδικασία πρόκρισης, δηλ. όσοι προκρίνονται βάσει κατάταξης (Π = Πρώτοι) και χρόνου (ΚΧ = καλύτεροι χρόνοι). Τέτοιου είδους πίνακες θα παρέχονται επίσης και για όλους τους τυχόν αρχικούς γύρους.

Σημ.: Στον ιστότοπο της Παγκόσμιας Ομοσπονδίας δημοσιεύονται πίνακες οι οποίοι μπορούν να χρησιμοποιούνται όταν δεν υπάρχει καμία τέτοια πρόβλεψη στις ισχύουσες τεχνικές διατάξεις ή σε άλλη απόφαση των Διοργανωτών.

- 20.2.2 Όπου είναι δυνατό, οι εκπρόσωποι κάθε Μέλους ή ομάδας και οι αθλητές με τις καλύτερες επιδόσεις θα τοποθετούνται σε διαφορετικές σειρές σε όλους τους Προκριματικούς Γύρους του αγώνα. Εφαρμόζοντας αυτό το Άρθρο μετά τον πρώτο γύρο, οι απαιτούμενες αλλαγές αθλητών μεταξύ των σειρών θα πρέπει, στο μέτρο του εφικτού, να γίνονται μεταξύ των αθλητών που κατανέμονται στο ίδιο "γκρουπ διαδρόμων" σύμφωνα με το Άρθρο 20.4.2 των Τεχνικών Κανονισμών.
- 20.2.3 Όταν καταρτίζονται οι σειρές, θα πρέπει να λαμβάνονται υπόψη όσο το δυνατόν περισσότερες πληροφορίες σχετικά με τις επιδόσεις όλων των αθλητών και να κληρώνονται οι σειρές έτσι ώστε, φυσιολογικά, οι αθλητές με τις καλύτερες επιδόσεις να φθάνουν στον τελικό.

Οι Προκριματικοί Γύροι θα πρέπει να καθορίζουν με τον καλύτερο δυνατό τρόπο τους αθλητές που θα λάβουν μέρος στον επόμενο γύρο και θα φθάσουν έως τον τελικό. Μεταξύ άλλων, όπου είναι δυνατό, θα πρέπει να αποφεύγεται η αναμέτρηση των αθλητών με τις καλύτερες επιδόσεις (όπως προκύπτουν γενικά από τις επιδόσεις κατά την περίοδο πρόκρισης, λαμβάνοντας όμως επίσης υπόψη και άλλους παράγοντες όπως τις ιδιαίτερα σημαντικές πρόσφατες διακρίσεις στην αγωνιστική τους πορεία) στις ίδιες σειρές, όπως ακριβώς ισχύει και για τους αθλητές από το ίδιο Μέλος ή την ίδια ομάδα.

Στις μεγάλες διοργανώσεις, τουλάχιστον, το κριτήριο για την κατανομή των αθλητών σε σειρές θα πρέπει να είναι οι καλύτεροι χρόνοι που έχει σημειώσει κάθε αθλητής σε κανονικές συνθήκες (μαζί με τις ανεμομετρήσεις για τα αντίστοιχα αγωνίσματα) κατά τη διάρκεια της προκαθορισμένης περιόδου. Αυτή η περίοδος συνήθως θα διευκρινίζεται στις Τεχνικές Διατάξεις ή στα έγγραφα που θα περιγράφουν τις προϋποθέσεις και τα όρια συμμετοχής για τη διοργάνωση. Όταν δεν υπάρχει καμία τέτοια διευκρίνιση, τότε το κριτήριο θα πρέπει να είναι η «Καλύτερη έως εκείνη τη στιγμή Επίδοση για το Τρέχον Έτος (Season Best)» κάθε αθλητή, εκτός και αν ο Τεχνικός Εκπρόσωπος (ή Εκπρόσωποι) ή οι Διοργανωτές αποφασίσουν ότι για ένα, για ορισμένα ή για όλα τα αγωνίσματα οι περιστάσεις δικαιολογούν το να ληφθεί υπόψη μια διαφορετική περίοδος ή να ισχύσουν διαφορετικά κριτήρια.

Παράγοντες όπως οι επιδόσεις που σημειώθηκαν σε προπονήσεις ή δοκιμαστικούς αγώνες, ακόμη και αν φαίνονται ότι μοιάζουν με πραγματικούς αγώνες, ή υποθέσεις σχετικά ποια θα έπρεπε να είναι “η αξία” ενός αθλητή που μέχρι τώρα δεν έχει καταφέρει να την αποδείξει, δεν θα πρέπει να λαμβάνονται υπόψη κατά την κατανομή των αθλητών σε σειρές.

Οι προϋποθέσεις αυτού του Άρθρου όσον αφορά τους “αθλητές με τις καλύτερες επιδόσεις” επιδέχονται κάποια παρέκκλιση από την αυστηρή τήρηση της διαδικασίας που περιγράφεται παραπάνω. Για παράδειγμα, ένας αθλητής, ο οποίος θα έπρεπε κανονικά να έχει υψηλή θέση στην κατανομή, είναι πιθανόν να μην έχει καταγράψει καμία επίδοση ή να έχει μια χαμηλού επιπέδου έγκυρη επίδοση στην προκαθορισμένη περίοδο (λόγω τραυματισμού, ασθένειας, μη δικαιώματος συμμετοχής, ή στην περίπτωση αγώνων κλειστού στίβου, να έχει αγωνιστεί μόνον στον ανοικτό στίβο). Ενώ κανονικά ο αθλητής αυτός θα έπρεπε να τοποθετηθεί σε χαμηλότερη ή ακόμα και στην τελευταία θέση της λίστας κατανομής, θα μπορεί να επιτραπεί κάποια προσαρμογή από τον ή τους Τεχνικούς Εκπρόσωπους. Παρόμοιοι κανόνες θα πρέπει να εφαρμόζονται ώστε να αποφεύγεται σε κάποιον Προκριματικό Γύρο η αναμέτρηση μεταξύ των αθλητών που θεωρούνται ως οι επικρατέστεροι για τις πρώτες θέσεις του αγωνίσματος, εάν τα αποτελέσματα του προηγούμενου προκριματικού γύρου υπαγορεύουν αυστηρά ότι θα πρέπει να τοποθετηθούν στην ίδια σειρά. Ταυτόχρονα θα πρέπει να γίνουν επίσης και όλες οι απαραίτητες προσαρμογές ώστε να διασφαλίζεται όσο το δυνατόν περισσότερο ότι οι αθλητές από την ίδια χώρα ή ομάδα θα τοποθετούνται σε διαφορετικές σειρές.

Σε όλες αυτές τις περιπτώσεις οι προσαρμογές στην κατανομή των αθλητών θα πρέπει να γίνονται μετά τον αρχικό καταμερισμό των αθλητών σε σειρές, αλλά προτού γίνει οποιαδήποτε κλήρωση για τους διαδρόμους. Μετά από την ολοκλήρωση αυτών των αλλαγών, θα πρέπει να διενεργείται ένας τελικός έλεγχος, ώστε να υπάρχει διασφάλιση ότι οι σειρές είναι όσο το δυνατόν ισοδύναμες.

Εφαρμόζοντας αυτές τις αρχές, οι αλλαγές των αθλητών θα πρέπει να γίνονται:

- (α) στον πρώτο γύρο, ανάμεσα στους αθλητές με παραπλήσια κατάταξη στη λίστα με τις καλύτερες έγκυρες επιδόσεις κατά τη διάρκεια της προκαθορισμένης περιόδου· και

- (β) στους επόμενους γύρους, ανάμεσα στους αθλητές που έχουν καταταχθεί στο ίδιο "γκρουπ διαδρομών σύμφωνα με το Άρθρο 20.4.2 των Τεχνικών Κανονισμών.

Η τήρηση αυτών των οδηγιών έχει μεγαλύτερη σημασία στους αγώνες όπου ο αριθμός των γύρων είναι μειωμένος σε ορισμένα αγωνίσματα – καθίσταται ζωτικής σημασίας η ακριβής και μετά από προσεκτική μελέτη κατανομή των αθλητών, ώστε το αποτέλεσμα του αγωνίσματος να είναι και δίκαιο αλλά και ενδιαφέρον από αθλητικής πλευράς.

Για τις μικρότερης εμβέλειας διοργανώσεις, ο Τεχνικός Εκπρόσωπος (ή οι Εκπρόσωποι) ή οι Διοργανωτές θα μπορούν να εξετάζουν τη χρήση διαφορετικών κανονισμών ώστε να επιτυγχάνουν ένα παρόμοιο τελικό αποτέλεσμα.

Ταξινόμηση και Σύνθεση των Σειρών

20.3 Η Ταξινόμηση και Σύνθεση των Σειρών γίνεται ως ακολούθως:

20.3.1 Για τον πρώτο γύρο, οι αθλητές θα ταξινομούνται στις σειρές με την κατανομή να καθορίζεται από τη σχετική λίστα με τις έγκυρες επιδόσεις που σημειώθηκαν κατά την προκαθορισμένη χρονική περίοδο.

20.3.2 Μετά τον πρώτο γύρο:

- α. Για τα αγωνίσματα από τα 100 μ. έως και τα 400 μ., και τις σκυταλοδρομίες έως και τα 4×400 μ., η κατανομή θα γίνεται βάσει της κατάταξης και των χρόνων κάθε προηγούμενου γύρου. Για το σκοπό αυτό, οι αθλητές θα κατατάσσονται ως ακολούθως:

Νικητής της ταχύτερης σειράς

Νικητής της 2ης ταχύτερης σειράς

Νικητής της 3ης ταχύτερης σειράς, κ.ο.κ.

Ταχύτερος χρόνος της 2ης θέσης

2ος ταχύτερος χρόνος της 2ης θέσης

3ος ταχύτερος χρόνος της 2ης θέσης, κ.ο.κ.

(Τελειώνοντας με)

Ο προκρινόμενος με τον ταχύτερο χρόνο

Ο προκρινόμενος με τον 2ο ταχύτερο χρόνο

Ο προκρινόμενος με τον 3ο ταχύτερο χρόνο, κλπ.

- β. για τα υπόλοιπα αγωνίσματα, οι αρχικές λίστες επιδόσεων θα εξακολουθούν να χρησιμοποιούνται για την κατανομή, και θα τροποποιούνται μόνον από τις βελτιώσεις των επιδόσεων που σημειώθηκαν κατά τον προηγούμενο γύρο (ή γύρους).

- 20.3.3 Σε κάθε περίπτωση οι αθλητές θα τοποθετούνται στη συνέχεια σε σειρές με την κατανομή σύμφωνα με τον καταμερισμό τύπου ζιγκ-ζαγκ, π.χ. τρεις σειρές θα αποτελούνται από τις ακόλουθες κατανομές:

A	1	6	7	12	13	18	19	24
B	2	5	8	11	14	17	20	23
Γ	3	4	9	10	15	16	21	22

- 20.3.4 Σε κάθε περίπτωση, η χρονική σειρά με την οποία θα διεξάγονται οι προκριματικές σειρές θα καθορίζεται με κλήρωση αφού ολοκληρωθεί η σύνθεση των σειρών.

Για τον πρώτο γύρο, με σκοπό να μειωθεί ο αριθμός των απαιτούμενων σειρών, επιτρέπεται και είναι φυσιολογικό να χρησιμοποιούνται οι επιπλέον διαθέσιμοι διάδρομοι (για παράδειγμα ο ένατος διάδρομος σε μια ευθεία ή σε έναν ελλειψοειδή στίβο) στους αγώνες δρόμου μέχρι και τα 400 μ., όπως επίσης και να τοποθετούνται περισσότεροι από έναν αθλητές σε κάποιον διάδρομο κατά την εκκίνηση του δρόμου των 800 μ.

Η τυχαία κλήρωση για να καθοριστεί η χρονική σειρά με την οποία θα διεξαχθούν οι σειρές έχει ως γνώμονα τη δικαιοσύνη. Στις μεσαίες και μεγάλες αποστάσεις οι αθλητές που τρέχουν στην τελευταία σειρά θα έχουν πληροφορηθεί την επίδοση που πρέπει να επιτύχουν για να προκριθούν βάσει καλύτερου χρόνου. Ακόμα και στις μικρότερες αποστάσεις υπάρχει μια διάσταση δικαιοσύνης καθώς οι καιρικές συνθήκες μπορεί να αλλάξουν (ξαφνική βροχόπτωση ή αλλαγή στην ένταση ή στην διεύθυνση του ανέμου). Η δικαιοσύνη επιτάσσει ότι η χρονική σειρά θα ορίζεται με τυχαίο τρόπο.

Κλήρωση για τους Διαδρόμους

- 20.4 Για τα αγωνίσματα από τα 100 μ. έως και τα 800 μ., και τις σκυταλοδρομίες έως και τα 4×400 μ., όταν υπάρχουν αρκετοί διαδοχικοί γύροι ενός αγώνα δρόμου, οι διάδρομοι θα κληρώνονται ως ακολούθως:

- 20.4.1 Στον πρώτο γύρο και σε κάθε συμπληρωματικό αρχικό προκριματικό γύρο όπως ορίζει το Άρθρο 20.1 των Τεχνικών Κανονισμών, η κατανομή των διαδρόμων στους αθλητές θα γίνεται με κλήρωση.

- 20.4.2 Στους επόμενους γύρους, οι αθλητές θα ταξινομούνται μετά από κάθε γύρο σύμφωνα με τη διαδικασία που περιγράφεται στο Άρθρο 20.3.2(α) ή, στην περίπτωση των 800 μ., στο 20.3.2(β) των Τεχνικών Κανονισμών.

Τρεις κληρώσεις θα γίνονται τότε:

- α. μία για τους τέσσερις υψηλότερα καταταχθέντες αθλητές ή ομάδες, για να καθοριστεί ποιοι θα τοποθετηθούν στους διαδρόμους 3, 4, 5 και 6·
- β. άλλη μια για τους αθλητές ή τις ομάδες που κατατάχθηκαν πέμπτοι και έκτοι, για να καθοριστεί ποιοι θα τοποθετηθούν στους διαδρόμους 7 και 8, και
- γ. άλλη μια για τους δύο αθλητές ή τις ομάδες που κατατάχθηκαν στις πιο χαμηλές θέσεις, για να καθοριστεί ποιοι θα τοποθετηθούν στους διαδρόμους 1 και 2.

Σημ.: Όταν υπάρχουν λιγότεροι ή περισσότεροι από 8 διάδρομοι, θα πρέπει να ακολουθείται το παραπάνω σύστημα με τις απαραίτητες τροποποιήσεις.

Σημ. (i): Σε αγώνες που γίνονται σύμφωνα με τις παραγράφους 1.4 έως και 1.10 του ορισμού για τους Διεθνείς Αγώνες, το αγώνισμα των 800 μ. θα μπορεί να διεξάγεται με έναν ή δύο αθλητές σε κάθε διάδρομο, ή με μια εκκίνηση σε ομίλους πίσω από μια τοξωτή γραμμή. Στους αγώνες που υπάγονται στις παραγράφους 1.1, 1.2, 1.3 και 1.6 του ορισμού για τους Διεθνείς Αγώνες, αυτό θα πρέπει κανονικά να εφαρμόζεται μόνον στον πρώτο γύρο, εκτός κι αν λόγω ισοπαλιών ή πρόκρισης από απόφαση του Εφόρου ή της Ελλανοδίκου Επιτροπής, υπάρχουν περισσότεροι αθλητές σε μια σειρά ενός επόμενου γύρου απ' ότι αναμενόταν.

Σημ. (ii): Σε κάθε αγώνα δρόμου 800 μ., συμπεριλαμβανομένου και του τελικού, όταν για οποιονδήποτε λόγο οι αθλητές που αγωνίζονται είναι περισσότεροι από τους διαθέσιμους διαδρόμους, ο Τεχνικός Εκπρόσωπος ή Εκπρόσωποι θα πρέπει να καθορίζουν σε ποιόν διάδρομο θα κληρώνονται περισσότεροι του ενός αθλητές.

Σημ. (iii): Όταν οι διάδρομοι είναι περισσότεροι από τους αθλητές, ο εσωτερικός διάδρομος ή διάδρομοι θα πρέπει πάντοτε να παραμένουν κενοί.

Όσον αφορά τη Σημείωση (ii), δεν υπάρχει συγκεκριμένη μέθοδος για το πώς θα πρέπει να ενεργούν οι Τεχνικοί Εκπρόσωποι, αφού οι λόγοι που μπορούν να δημιουργήσουν τις συνθήκες της Σημείωσης ποικίλλουν σημαντικά. Ωστόσο, το ζήτημα αυτό έχει επίδραση μόνον στην πρώτη στροφή που τρέχουν οι αθλητές στον αγώνα δρόμου και δεν είναι τόσο σημαντικό όσο ο καταμερισμός των διαδρόμων σε έναν αγώνα δρόμου μικρότερης απόστασης. Συστήνεται στους Τεχνικούς Εκπρόσωπους να τοποθετούν τον επιπρόσθετο ή τους επιπρόσθετους αθλητές στον ή στους διαδρόμους όπου η "συνύπαρξη" αθλητών θα προκαλέσει τις λιγότερες δυσκολίες - και συνήθως στους εξωτερικούς διαδρόμους έτσι ώστε οι αθλητές να μην τρέχουν μαζί στις πιο κλειστές στροφές του στίβου.

Σχετικά με τη Σημείωση (iii), όταν ένα στάδιο διαθέτει περισσότερους από οκτώ διαδρόμους, ο Τεχνικός Εκπρόσωπος ή Εκπρόσωποι (ή αν δεν υπάρχουν, οι Διοργανωτές) θα πρέπει να αποφασίζουν εκ των προτέρων ποιοι διάδρομοι θα χρησιμοποιούνται για το σκοπό αυτό. Για παράδειγμα, στην περίπτωση ελλειψοειδούς στίβου με εννέα διαδρόμους, ο 1^{ος} διάδρομος δεν θα χρησιμοποιείται στις περιπτώσεις όπου οι αθλητές που λαμβάνουν μέρος σε έναν αγώνα δρόμου είναι λιγότεροι από εννέα. Κατά συνέπεια, για τους σκοπούς του Άρθρου 20.4 των Τεχνικών Κανονισμών, ο 2^{ος} διάδρομος θεωρείται ως ο 1^{ος} διάδρομος και ούτω καθεξής.

- 20.5 Στους αγώνες που διεξάγονται σύμφωνα με τις παραγράφους 1.1, 1.2, 1.3 και 1.6 του ορισμού για τους Διεθνείς Αγώνες, για αγωνίσματα απόστασης μεγαλύτερης από τα 800 μ., για σκυταλοδρομίες μεγαλύτερες από τα 4×400 μ. και για οποιονδήποτε αγώνισμα απαιτείται μόνον ένας γύρος (τελικός), οι διάδρομοι και οι θέσεις εκκίνησης θα καθορίζονται με κλήρωση.
- 20.6 Όταν έχει ληφθεί απόφαση να διεξαχθούν απευθείας τελικές σειρές σε κάποιο αγώνισμα και όχι προκριματικοί γύροι και τελικός, στις τεχνικές διατάξεις του αγώνα θα περιγράφονται λεπτομερώς όλοι οι σχετικοί όροι, στους οποίους περιλαμβάνονται η κατανομή, οι κληρώσεις καθώς και η διαδικασία με την οποία θα προκύπτουν τα τελικά αποτελέσματα.
- 20.7 Οι αθλητές δεν θα επιτρέπεται να αγωνίζονται σε άλλη σειρά ή διάδρομο, πέραν εκείνου στον οποίο εμφανίζεται το όνομά τους, εκτός από τις περιπτώσεις οι οποίες, κατά τη γνώμη του Τεχνικού Εκπρόσωπου ή Εκπρόσωπων ή του Εφόρου, δικαιολογούν μια τέτοια αλλαγή.

Πρόκριση

20.8 Σε όλους τους Προκριματικούς Γύρους, οι πίνακες θα πρέπει να διασφαλίζουν ότι, όπου είναι εφικτό, τουλάχιστον η πρώτη και η δεύτερη θέση σε κάθε σειρά θα προκρίνονται στον επόμενο γύρο και συστήνεται ότι, όπου είναι εφικτό, τουλάχιστον τρεις σε κάθε σειρά θα πρέπει να προκρίνονται.

Εκτός από τις περιπτώσεις που ισχύει το Άρθρο 21 των Τεχνικών Κανονισμών, κάθε άλλος αθλητής θα μπορεί να προκρίνεται με την κατάταξη ή με το χρόνο σύμφωνα με το Άρθρο 20.2 των Τεχνικών Κανονισμών, με τις ισχύουσες Τεχνικές Διατάξεις, ή όπως αποφασίζει ο Τεχνικός Εκπρόσωπος (ή Εκπρόσωποι). Όταν οι αθλητές προκρίνονται σύμφωνα με τους χρόνους τους, μόνον ένα σύστημα χρονομέτρησης θα μπορεί να χρησιμοποιείται.

Σημ.: Όταν διεξάγονται προκριματικοί γύροι σε αγώνες δρόμου απόσταση μεγαλύτερης από τα 800 μ., συστήνεται να προκρίνεται με χρόνο μόνον ένας μικρός αριθμός αθλητών.

Στις περιπτώσεις που οι τεχνικές διατάξεις ενός αγώνα προδιαγράφουν πίνακες, συνηθίζεται να έχουν ενσωματώσει και τον όρο που περιγράφεται στο Άρθρο 20.8 των Τεχνικών Κανονισμών. Όταν δεν υπάρχουν πίνακες, οι Τεχνικοί Εκπρόσωποι ή οι Διοργανωτές θα πρέπει να ακολουθούν τον ίδιο κανόνα όταν συντάσσουν τους πίνακες πρόκρισης που θα χρησιμοποιηθούν.

Θα υπάρχουν ωστόσο συγκυρίες που το Άρθρο 21 των Τεχνικών Κανονισμών είναι πιθανόν να επιφέρει την εφαρμογή κάποιας διαφοροποίησης, ιδιαίτερα όταν υπάρχει ισοπαλία στην τελευταία θέση που δίνει πρόκριση βάσει κατάταξης. Όταν συμβαίνει αυτό, ίσως είναι αναγκαίο να προκριθεί ένας αθλητής λιγότερος βάσει χρόνου. Στις περιπτώσεις όπου υπάρχουν αρκετοί επιπλέον διάδρομοι ελεύθεροι, ή στην περίπτωση των 800 μ. (όπου κατά την εκκίνηση μπορεί σε κάποιον διάδρομο να τοποθετηθούν περισσότεροι του ενός αθλητές), ή σε κάποιον αγώνα δρόμου που δεν διεξάγεται σε διαδρόμους, ο Τεχνικός Εκπρόσωπος ή Εκπρόσωποι θα μπορούν να λάβουν απόφαση να προκριθεί ο επιπλέον αθλητής (ή οι αθλητές).

Λόγω της διάταξης που περιλαμβάνεται στο Άρθρο 20.8 των Τεχνικών Κανονισμών ότι για την πρόκριση βάσει χρόνου μόνον ένα σύστημα χρονομέτρησης θα μπορεί να χρησιμοποιείται, είναι απαραίτητο να λειτουργούν εφεδρικά συστήματα χρονομέτρησης στους προκριματικούς γύρους για την περίπτωση να μην λειτουργήσει το κύριο σύστημα (συνήθως το φώτο-φίνις). Εάν συμβεί για δύο ή περισσότερες σειρές οι διαθέσιμοι χρόνοι να είναι μόνον από διαφορετικά συστήματα χρονομέτρησης, οι Τεχνικοί Εκπρόσωποι σε συνεργασία με τον Έφορο Δρόμων θα πρέπει να επιλέγουν, λαμβάνοντας υπόψη τις συνθήκες του συγκεκριμένου αγώνα, την δικαιότερη μέθοδο για να καθορίζουν τους αθλητές εκείνους που θα πρέπει να προκριθούν στον επόμενο γύρο. Όταν υπάρχουν επιπλέον διάδρομοι ελεύθεροι, συστήνεται να χρησιμοποιείται πρώτα από όλα αυτή η επιλογή.

Μονοήμερες Συναντήσεις

20.9 Στους αγώνες που διεξάγονται σύμφωνα με τις παραγράφους 1.5, 1.9 και 1.10 του ορισμού για τους Διεθνείς Αγώνες, οι αθλητές θα μπορούν να κατανέμονται, να ταξινομούνται ή και να τοποθετούνται σε διαδρόμους σύμφωνα με τις ισχύουσες τεχνικές διατάξεις του αγώνα ή σύμφωνα με κάθε άλλη μέθοδο που έχει καθοριστεί από τους Διοργανωτές, συστήνεται όμως η μέθοδος αυτή να γνωστοποιείται εκ των προτέρων στους αθλητές και στους αντιπροσώπους τους.

Στις μονοήμερες συναντήσεις, όταν υπάρχει μόνον ένας “τελικός” γύρος που περιλαμβάνει όμως περισσότερες από μία δρομικές σειρές, αυτές οι σειρές θα πρέπει να σχεδιάζονται σύμφωνα με τις τυχόν ισχύουσες διατάξεις της συνάντησης, ή της σειράς των συναντήσεων της οποίας αυτή αποτελεί μέρος. Εάν δεν υπάρχουν διατάξεις, τότε συνηθίζεται ο καταμερισμός των αθλητών στις διάφορες “δρομικές σειρές” να γίνεται από τους Διοργανωτές ή, αν απαιτείται, από τον διορισμένο Τεχνικό Εκπρόσωπο (ή Εκπροσώπου).

Με παρόμοιο τρόπο θα εξετάζεται και το θέμα του πώς θα προκύπτει η τελική κατάταξη των αθλητών στα αγωνίσματα αυτά. Σε κάποιες συναντήσεις οι “δρομικές σειρές” που δεν αποτελούν την κύρια σειρά, αντιμετωπίζονται ως ξεχωριστοί αγώνες δρόμου και δεν λαμβάνονται υπόψη για τη συνολική κατάταξη, αλλά σε άλλες συναντήσεις τα αποτελέσματα από περισσότερες από μία σειρές “συνδυάζονται” για να δώσουν τη συνολική κατάταξη. Συστήνεται στους Διοργανωτές να προσέχουν ιδιαίτερα ώστε να διασφαλίζουν ότι οποιαδήποτε μέθοδο κι αν εφαρμόζουν στον αγώνα, πρέπει να τη γνωστοποιούν εκ των προτέρων στους συμμετέχοντες, καθώς αυτή είναι πιθανό να επηρεάζει τα χρηματικά έπαθλα και τα υπόλοιπα ζητήματα.

Ελάχιστος Χρόνος ανάμεσα στους Γύρους

20.10 Οι ακόλουθες ελάχιστες χρονικές περίοδοι επιβάλλεται να παρέχονται, όταν πρακτικά είναι εφικτό, ανάμεσα στην τελευταία σειρά κάθε γύρου και στην πρώτη σειρά του επόμενου γύρου ή του τελικού:

Μέχρι και τα 200 μ.	45 λεπτά
Πάνω από τα 200 μ. μέχρι και τα 1000 μ.	90 λεπτά
Πάνω από τα 1000 μ.	Όχι την ίδια ημέρα

21. (Άρθρο 167) Ισοπαλίες

21.1 Αν οι Κριτές ή οι Κριτές του Φώτο-Φίνις αδυνατούν να ξεχωρίσουν τους αθλητές σε οποιαδήποτε θέση της κατάταξης σύμφωνα με τα Άρθρα 18.2, 19.17, 19.21 ή 19.24 των Τεχνικών Κανονισμών (ανάλογα με την περίπτωση), θα θεωρείται ότι υπάρχει ισοπαλία και έτσι η ισοπαλία θα παραμένει.

Ισοπαλία για την θέση κατάταξης (σύμφωνα με το Άρθρο 20.3.2 των Τεχνικών Κανονισμών)

21.2 Αν υπάρχει ισοπαλία σε οποιαδήποτε θέση κατάταξης σύμφωνα με το Άρθρο 20.3.2 των Τεχνικών Κανονισμών, ο Επικεφαλής Κριτής Φώτο-Φίνις θα λαμβάνει υπόψη του τους πραγματικούς χρόνους που σημείωσαν οι αθλητές με ακρίβεια χιλιοστού του δευτερολέπτου (0,001 sec) και αν είναι ίσοι, θα θεωρείται ότι υπάρχει ισοπαλία, οπότε θα γίνεται κλήρωση για να καθοριστεί η υψηλότερη θέση στην κατάταξη.

Ισοπαλία για την τελευταία θέση πρόκρισης με βάση την κατάταξη

21.3 Αν μετά και την εφαρμογή του Άρθρου 21.1 των Τεχνικών Κανονισμών υπάρχει ισοπαλία για την τελευταία θέση πρόκρισης με βάση την κατάταξη, αν υπάρχουν διαθέσιμοι διάδρομοι ή θέσεις συμμετοχής (στα οποία περιλαμβάνεται και η κοινή χρήση διαδρόμων στους δρόμους των 800 μ.) οι ισόπαλοι αθλητές θα περνούν όλοι στον επόμενο γύρο. Αν αυτό δεν είναι πρακτικά δυνατό, θα γίνονται κληρώσεις για να καθοριστεί ποιος αθλητής ή ποιοι αθλητές θα περάσουν στον επόμενο γύρο.

21.4 Όταν η πρόκριση για τον επόμενο γύρο γίνεται βάσει κατάταξης και χρόνου (π.χ. οι τρεις πρώτοι σε καθεμία από τις δύο σειρές συν οι δύο επόμενοι ταχύτεροι χρόνοι), και υπάρχει ισοπαλία στην τελευταία θέση πρόκρισης με βάση την κατάταξη, η πρόκριση των ισόπαλων σε κατάταξη αθλητών στον επόμενο γύρο θα μειώσει τον αριθμό των αθλητών που θα προκριθούν με βάση το χρόνο.

Ισοπαλία για την τελευταία θέση πρόκρισης με βάση το χρόνο

21.5 Αν υπάρχει ισοπαλία για την τελευταία θέση πρόκρισης με βάση το χρόνο, ο Επικεφαλής Κριτής Φώτο-Φίνις θα λαμβάνει υπόψη του τους πραγματικούς χρόνους που σημείωσαν οι αθλητές με ακρίβεια χιλιοστού του δευτερολέπτου (0,001 sec) και αν είναι ίσοι, θα θεωρείται ότι υπάρχει ισοπαλία. Αν υπάρχουν διαθέσιμοι διάδρομοι ή θέσεις συμμετοχής (στα οποία περιλαμβάνεται και η κοινή χρήση διαδρόμων στους δρόμους των 800 μ.) οι ισόπαλοι αθλητές θα περνούν όλοι στον επόμενο γύρο. Αν αυτό δεν είναι πρακτικά δυνατό, θα γίνονται κληρώσεις για να καθοριστεί ποιος αθλητής ή ποιοι αθλητές θα περάσουν στον επόμενο γύρο.

22. (Άρθρο 168) Δρόμοι με Εμπόδια

22.1 Οι καθιερωμένες αποστάσεις θα είναι:

Άνδρες, K20 Άνδρες και K18 Άνδρες: 110 μ., 400 μ.

Γυναίκες, K20 Γυναίκες και K18 Γυναίκες: 100 μ., 400 μ.

Θα υπάρχουν δέκα σειρές εμποδίων σε κάθε διάδρομο, που θα τοποθετούνται σύμφωνα με τον ακόλουθο πίνακα:

Άνδρες, K20 Άνδρες και K18 Άνδρες

Απόσταση δρόμου	Απόσταση από τη γραμμή εκκίνησης έως το πρώτο εμπόδιο	Απόσταση μεταξύ των εμποδίων	Απόσταση από το τελευταίο εμπόδιο έως τη γραμμή τερματισμού
110 μ.	13,72 μ.	9,14 μ.	14,02 μ.
400 μ.	45,00 μ.	35,00 μ.	40,00 μ.

Γυναίκες, K20 Γυναίκες και K18 Γυναίκες

Απόσταση δρόμου	Απόσταση από τη γραμμή εκκίνησης έως το πρώτο εμπόδιο	Απόσταση μεταξύ των εμποδίων	Απόσταση από το τελευταίο εμπόδιο έως τη γραμμή τερματισμού
100 μ.	13,00 μ.	8,50 μ.	10,50 μ.
400 μ.	45,00 μ.	35,00 μ.	40,00 μ.

Κάθε εμπόδιο θα είναι έτσι τοποθετημένο στο στίβο, ώστε οι βάσεις του να βρίσκονται προς την πλευρά προσέγγισης του αθλητή. Το εμπόδιο θα είναι έτσι τοποθετημένο, ώστε το κάθετο επίπεδο της πλευράς του πήχη που βρίσκεται πλησιέστερα προς τον επερχόμενο εμποδιστή να συμπίπτει με τη σήμανση του στίβου που βρίσκεται πλησιέστερα στον αθλητή.

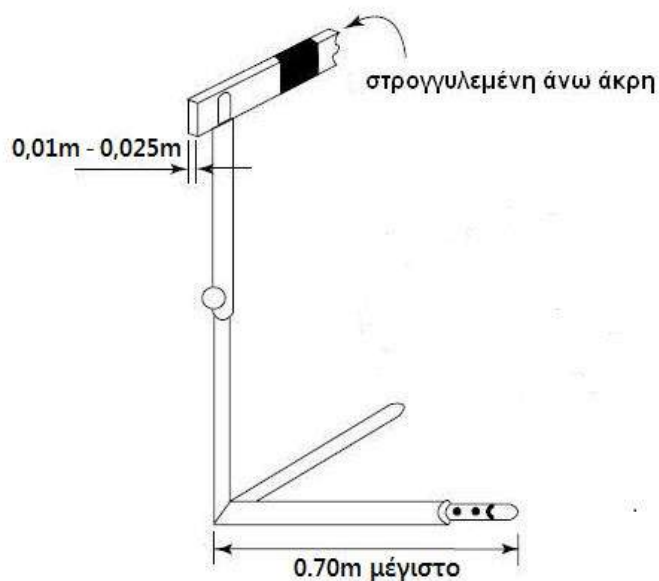
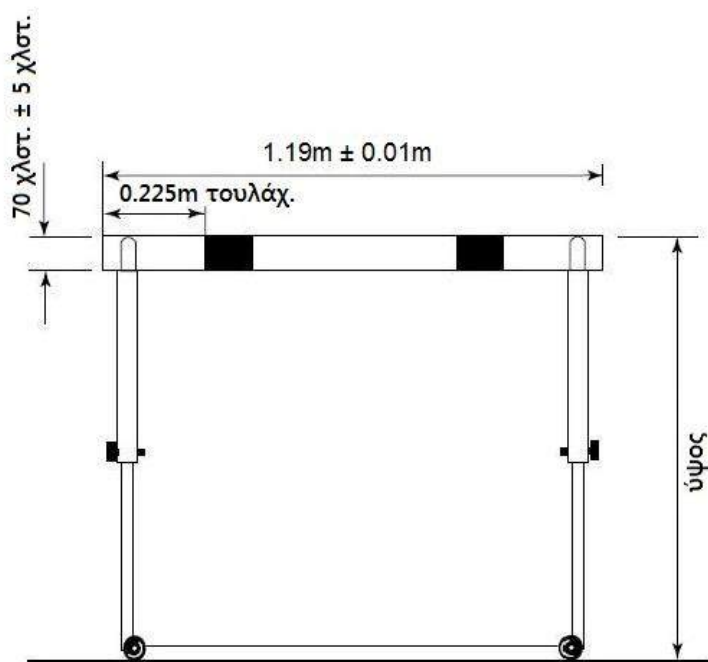

Σχήμα ΤΚ22 (Άρθρο 168) - Παράδειγμα εμπόδιου

- 22.2 Τα εμπόδια θα κατασκευάζονται από μέταλλο ή από άλλο κατάλληλο υλικό, με τον επάνω πήχη από ξύλο ή από άλλο μη μεταλλικό κατάλληλο υλικό. Θα αποτελούνται από δύο βάσεις και δύο κατακόρυφους ορθοστάτες που στηρίζουν ένα ορθογώνιο πλαίσιο, ενισχυμένο από δύο ή περισσότερους κάθετους πήχεις, με τους ορθοστάτες να είναι στερεωμένοι στο εξωτερικό άκρο κάθε βάσης. Το εμπόδιο θα είναι έτσι σχεδιασμένο ώστε για να ανατραπεί, θα πρέπει να ασκηθεί οριζοντίως στο κέντρο του άνω άκρου του επάνω πήχη δύναμη ίση τουλάχιστον με βάρος 3,6 κιλών. Το ύψος του εμπόδιου θα μπορεί να ρυθμίζεται σε κάθε αγώνισμα. Τα αντίβαρα θα ρυθμίζονται έτσι ώστε για να ανατραπεί το εμπόδιο, θα πρέπει σε κάθε ύψος να ασκηθεί δύναμη ίση τουλάχιστον με βάρος 3,6 κιλών και όχι μεγαλύτερη από 4 κιλά.

Το μέγιστο οριζόντιο βέλος κάμψης του επάνω πήχη ενός εμποδίου (που συμπεριλαμβάνει και κάθε βέλος κάμψης και των ορθοστατών), όταν αυτός υφίσταται μια δύναμη ίση με 10 κιλά εφαρμοζόμενη στο κέντρο, δεν θα υπερβαίνει τα 35 χιλιοστά.

22.3 Διαστάσεις: Τα καθιερωμένα ύψη των εμποδίων θα είναι:

Απόσταση	Άνδρες	K20 Άνδρες	K18 Άνδρες	Γυναίκες & K20 Γυναίκες	K18 Γυναίκες
110 μ./100 μ.	1,067 μ.	0,991 μ.	0,914 μ.	0,838 μ.	0,762 μ.
400 μ.	0,914 μ.	0,914 μ.	0,838 μ.	0,762 μ.	0,762 μ.

Σημ.: Λόγω κατασκευαστικών παραλλαγών, εμπόδια ύψους μέχρι 1,000 μ. είναι επίσης αποδεκτά στα 110 μ. Εμπόδια των K20 Ανδρών.

Σε κάθε περίπτωση, θα υπάρχει μια επιτρεπόμενη ανοχή 3 χλστών, πάνω και κάτω από τα καθιερωμένα ύψη, ώστε να καλύπτονται οι παραλλαγές στην κατασκευή. Το πλάτος των εμποδίων θα είναι από 1,18 μ. μέχρι 1,20 μ. Το μέγιστο μήκος της βάσης θα είναι 0,70 μ. Το συνολικό βάρος των εμποδίων δεν θα είναι λιγότερο από 10 κιλά.

22.4 Το ύψος του επάνω πήχη θα είναι 70 χλστά ± 5 χλστά. Το πάχος αυτού του πήχη θα πρέπει να είναι μεταξύ 10 χλστών και 25 χλστών, και τα άνω άκρα θα πρέπει να είναι στρογγυλεμένα. Ο πήχης θα πρέπει να είναι σταθερά στερεωμένος στις άκρες.

22.5 Ο επάνω πήχης θα πρέπει να είναι βαμμένος με ασπρόμαυρες ραβδώσεις, ή με άλλα έντονα ευδιάκριτα χρώματα που να δημιουργούν αντίθεση (και επίσης να κάνουν αντίθεση και με τον περιβάλλοντα χώρο), έτσι ώστε οι πιο ανοιχτόχρωμες ραβδώσεις, οι οποίες θα πρέπει να έχουν πάχος τουλάχιστον 0,225 μ., να βρίσκονται στην εξωτερική πλευρά. Θα είναι βαμμένος με τέτοιο χρώμα ώστε να είναι ορατός σε όλους τους αθλητές με κανονική όραση.

22.6 Όλοι οι δρόμοι θα διεξάγονται σε διαδρόμους και κάθε αθλητής θα υπερπηδά όλα τα εμπόδια και θα παραμένει στο δικό του διάδρομο μέχρι τέλους. Μη τήρηση αυτών θα έχει ως συνέπεια την ακύρωση του αθλητή, εκτός και αν υπερισχύει το Άρθρο 17.4 των Τεχνικών Κανονισμών.

Επιπλέον, ένας αθλητής θα ακυρώνεται, αν:

22.6.1 το πόδι του ή η κνήμη του, κατά τη στιγμή της υπερπήδησης, βρίσκεται εξωτερικά από το εμπόδιο (σε οποιαδήποτε από τις δύο πλευρές), κάτω από το οριζόντιο επίπεδο της κορυφής οποιουδήποτε εμποδίου· ή

22.6.2 ρίξει κάτω ή μετατοπίσει ένα εμπόδιο με το χέρι του, με το σώμα του ή με την άνω πλευρά του ποδιού που προελαύνει· ή

22.6.3 άμεσα ή έμμεσα ρίξει κάτω ή μετατοπίσει σημαντικά ένα εμπόδιο στον δικό του διάδρομο ή σε άλλο διάδρομο, με τέτοιον τρόπο ώστε αυτό να επηρεάσει ή να παρεμποδίσει άλλον αθλητή (ή αθλητές) στον αγώνα, ή και να παραβιάσει άλλο Άρθρο.

Σημ.: Με την προϋπόθεση ότι το Άρθρο αυτό τηρείται κατά τα λοιπά και ότι το εμπόδιο δεν μετατοπίζεται ούτε χαμηλώνει το ύψος του με οποιονδήποτε τρόπο, όπως είναι το

να γείρει προς οποιαδήποτε κατεύθυνση, ένας αθλητής μπορεί να υπερβαίνει το εμπόδιο με οποιονδήποτε τρόπο.

Η απαίτηση για την υπερπήδηση καθενός εμποδίου δεν θα πρέπει να ερμηνεύεται ότι απαιτείται από τον αθλητή να υπερπηδά όλα τα εμπόδια στο δικό του διάδρομο – με την προϋπόθεση πάντα ότι τηρούνται οι διατάξεις των Άρθρων 17.3 και 17.4 των Τεχνικών Κανονισμών. Εάν όμως ένας αθλητής ρίξει κάτω ή μετατοπίσει εμπόδια σε άλλο διάδρομο, επηρεάζοντας με τον τρόπον αυτό την επέλαση άλλου αθλητή, τότε θα πρέπει να ακυρώνεται.

Τα περιστατικά κατά τα οποία ένας αθλητής ρίχνει κάτω ή μετατοπίζει το εμπόδιο σε άλλον διάδρομο θα πρέπει να αντιμετωπίζονται με βάση τη λογική. Για παράδειγμα, ο αθλητής που ρίχνει κάτω ή μετατοπίζει εμπόδιο στο διάδρομο ενός άλλου αθλητή, ο οποίος έχει ήδη υπερπηδήσει το συγκεκριμένο εμπόδιο, δεν θα πρέπει απαραίτητως να ακυρώνεται, εκτός και αν με κάποιον άλλον τρόπο παραβιάσει τους Κανονισμούς, όπως π.χ. μετακινούμενος σε έναν εσωτερικό διάδρομο πάνω στη στροφή ή περνώντας το πέλμα ή το πόδι του, κατά τη στιγμή της υπερπήδησης, εξωτερικά από το εμπόδιο (σε οποιαδήποτε από τις δύο πλευρές), κάτω από το οριζόντιο επίπεδο της κορυφής οποιουδήποτε εμποδίου. Ο αντικειμενικός σκοπός αυτού του Άρθρου είναι να καταστήσει σαφές ότι ο αθλητής, ο οποίος ενεργώντας με τον τρόπο αυτό επηρεάζει άλλον αθλητή, θα πρέπει να αντιμετωπίζει το ενδεχόμενο ακύρωσης.

Ανεξαρτήτως των παραπάνω, οι Έφοροι και οι Επόπτες υποχρεούνται σε κάθε περίπτωση να είναι σε εγρήγορση και να σιγουρεύονται ότι κάθε αθλητής παραμένει στον δικό του διάδρομο. Επιπλέον είναι συνηθισμένο φαινόμενο στους δρόμους με εμπόδια να απλώνουν οι αθλητές σε μεγάλη έκταση τα χέρια τους κατά την υπέρβαση του εμποδίου, κτυπώντας ή παρεμποδίζοντας έτσι τον αθλητή στον διπλανό διάδρομο. Αυτό μπορεί να γίνει με τον καλύτερο τρόπο αντιληπτό από τους Επόπτες που στέκονται όρθιοι ή από την κάμερα του βίντεο που παρακολουθεί κατά μέτωπο τους αθλητές. Εάν ισχύει αυτό, μπορεί να εφαρμοσθεί το Άρθρο 17.2 των Τεχνικών Κανονισμών.

Το Άρθρο 22.6.1 των Τεχνικών Κανονισμών ισχύει και για τα δύο πόδια ενός αθλητή, τόσο για αυτό που “προελαύνει”, όσο και για αυτό που “ακολουθεί”.

Το να “ρίξει κάτω” ένας αθλητής ένα εμπόδιο, αυτό από μόνο του δεν συνεπάγεται ακύρωση. Η παλαιότερη αναφορά στο Άρθρο σχετικά με την εσκεμμένη κατάρριψη εμποδίου έχει αφαιρεθεί. Στο Άρθρο 22.6.2, έχει αντικατασταθεί από κάποιους περισσότερο αντικειμενικούς παράγοντες που πρέπει να ληφθούν υπόψη από τον Έφορο. Το πιο οφθαλμοφανές παράδειγμα είναι όταν ο αθλητής χρησιμοποιεί το χέρι του, αλλά θα μπορούσε επίσης για παράδειγμα να είναι και το στήθος του, αν ο αθλητής «έτρεξε μέσα» από το εμπόδιο. Θα πρέπει επίσης να σημειωθεί ότι η αναφορά στην «άνω πλευρά του ποδιού που προελαύνει» σημαίνει οποιοδήποτε κάθε τμήμα της μπροστινής πλευράς του ποδιού που προελαύνει, και όχι μόνον το τμήμα πάνω από το γόνατο.

Σχετικά με τη Σημείωση, αυτή θα αφορά κυρίως τις διοργανώσεις χαμηλότερης εμβέλειας, ανεξαρτήτως αυτού όμως ισχύει και για όλους τους αγώνες. Ουσιαστικά επιτρέπει στον αθλητή, και συχνά σε αυτόν που έχει πέσει ή έχει χάσει το ρυθμό βηματισμού του, να τοποθετήσει, για παράδειγμα, τα χέρια του πάνω στο εμπόδια και να “αναρριχηθεί” πάνω από αυτό.

22.7 Με την εξαίρεση όσων προβλέπονται στα Άρθρα 22.6.1 και 22.6.2 των Τεχνικών Κανονισμών, η κατάρριψη των εμποδίων δεν θα έχει ως αποτέλεσμα την ακύρωση του αθλητή, ούτε θα αποτρέπει την αναγνώριση ενός Ρεκόρ.

23. (Άρθρο 169) Δρόμοι με Φυσικά Εμπόδια

23.1 Οι επίσημες αποστάσεις θα είναι: 2000 μ. και 3000 μ.

23.2 Στο αγώνισμα των 3000 μ. θα πραγματοποιούνται 28 υπερπηδήσεις εμποδίων και 7 υπερπηδήσεις λίμνης. Το τμήμα της διαδρομής από την αφετηρία μέχρι την αρχή του πρώτου γύρου δεν θα περιλαμβάνει καμία υπερπήδηση και τα εμπόδια θα απομακρύνονται μέχρι να εισέλθουν οι αθλητές στον πρώτο γύρο.

23.3 Στα αγωνίσματα με φυσικά εμπόδια θα υπάρχουν πέντε υπερπηδήσεις σε κάθε πλήρη γύρο, με την υπερπήδηση της λίμνης να είναι η τέταρτη. Οι υπερπηδήσεις θα πρέπει να είναι ομαλά κατανομημένες, έτσι ώστε η απόσταση ανάμεσα στις υπερπηδήσεις να είναι κατά προσέγγιση το ένα πέμπτο του ονομαστικού μήκους του γύρου.

Σημ.: Κάποια προσαρμογή στην απόσταση μεταξύ των εμποδίων μπορεί να καταστεί αναγκαία ώστε να είναι σίγουρο ότι από ένα εμπόδιο ή από την γραμμή εκκίνησης μέχρι το επόμενο εμπόδιο θα υπάρχουν αποστάσεις ασφαλείας πριν και μετά τη γραμμή τερματισμού αντίστοιχα, όπως υποδεικνύεται στο Εγχειρίδιο Εγκαταστάσεων Στίβου της Παγκόσμιας Ομοσπονδίας.

23.4 Στο αγώνισμα των 2000 μ. θα πραγματοποιούνται 18 υπερπηδήσεις εμποδίων και 5 υπερπηδήσεις λίμνης. Η πρώτη υπερπήδηση θα γίνεται στο τρίτο εμπόδιο ενός κανονικού γύρου. Τα προηγούμενα εμπόδια θα απομακρύνονται μέχρι να προσπεράσουν οι αθλητές τα σημεία τους για πρώτη φορά.

Σημ.: Στο αγώνισμα των 2000 μ., εάν η υπερπήδηση της λίμνης είναι στην εσωτερική πλευρά του στίβου, οι αθλητές θα πρέπει να περάσουν τη γραμμή τερματισμού δύο φορές πριν από τον πρώτο γύρο με πέντε υπερπηδήσεις.

23.5 Τα εμπόδια θα έχουν ύψος 0,914 μ. ± 0,003 μ. για τα αγωνίσματα Ανδρών και K20 Ανδρών, ύψος 0,838 μ. ± 0,003 μ. για τα αγωνίσματα K18 Ανδρών και ύψος 0,762 μ. ± 0,003 μ. για τα αγωνίσματα Γυναικών και θα έχουν πλάτος τουλάχιστον 3,94 μ.

Το τμήμα του επάνω πτήχη των εμποδίων, καθώς και του εμποδίου στη λίμνη, θα είναι τετράγωνο με πλευρά 0,127 μ.

Το βάρος κάθε εμποδίου θα κυμαίνεται μεταξύ 80 κιλών και 100 κιλών. Κάθε εμπόδιο θα έχει και στις δύο πλευρές του μια βάση μεταξύ 1,2 μ. και 1,4 μ. (βλ. Σχήμα (α) TK23).

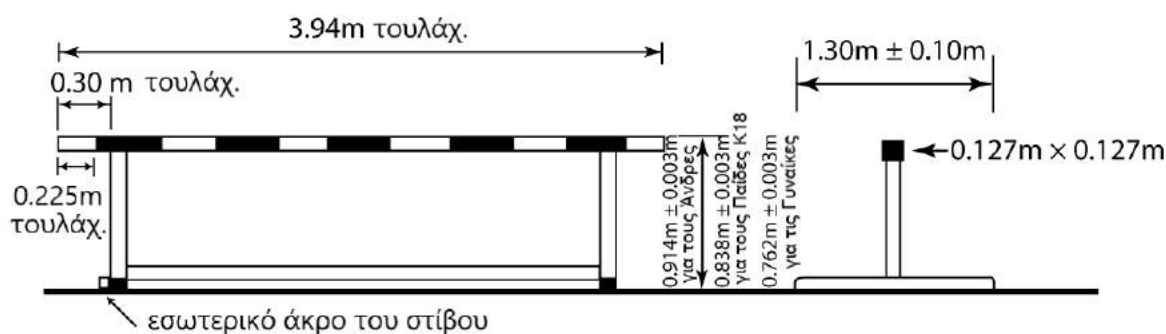

Σχήμα (α) TK23 (Άρθρο 169) - Παράδειγμα φυσικού εμποδίου

Το εμπόδιο στην υπερπήδηση της λίμνης θα έχει πλάτος $3,66 \mu. \pm 0,02 \mu.$, και θα είναι σταθερά στερεωμένο μέσα ή πάνω στα τσιμεντένια τείχη του σκάμματος, έτσι ώστε να επιτρέπει μόνον μια ελάχιστη οριζόντια μετακίνηση.

Οι επάνω πήχες θα είναι κατασκευασμένοι από ξύλο ή από άλλο κατάλληλο υλικό και θα πρέπει να είναι βαμμένοι με ασπρόμαυρες ραβδώσεις, ή με άλλα έντονα ευδιάκριτα χρώματα που να δημιουργούν αντίθεση (και που να κάνουν επίσης αντίθεση και με τον περιβάλλοντα χώρο), έτσι ώστε οι πιο ανοιχτόχρωμες ραβδώσεις, οι οποίες θα πρέπει να έχουν πάχος τουλάχιστον $0,225 \mu.$, να βρίσκονται στην εξωτερική πλευρά και να έχουν τέτοιο χρώμα ώστε να είναι ορατές σε όλους τους αθλητές με κανονική όραση.

Το εμπόδιο θα είναι τοποθετημένο στο στίβο έτσι ώστε τουλάχιστον $0,30 \mu.$ από τον επάνω πήχη να εκτείνονται μέσα από το εσωτερικό άκρο του στίβου.

Σημ.: Συνιστάται ότι το πρώτο εμπόδιο που συναντούν οι αθλητές στον αγώνα θα πρέπει να έχει πλάτος τουλάχιστον $5 \mu.$

[Το Άρθρο 23.5 τροποποιήθηκε τον Ιούνιο 2019 και θα τεθεί σε ισχύ την 1^η Απριλίου 2020. Για την παρούσα έκδοση του Άρθρου, παρακαλούμε να γίνεται χρήση του Κανονισμού Αγώνων 169.5].

- 23.6 Η λίμνη, συμπεριλαμβανομένου και του εμποδίου, θα έχει μήκος $3,66 \mu. \pm 0,02 \mu.$ και το σκάμμα του νερού θα έχει πλάτος $3,66 \mu. \pm 0,02 \mu.$

Ο βυθός του σκάμματος του νερού θα αποτελείται από συνθετική επιφάνεια, ή ψάθα, με αρκετό πάχος ώστε να εξασφαλίζει ασφαλή προσγείωση, και να επιτρέπει στα καρφιά να προσφύονται ικανοποιητικά. Το βάθος του νερού πλησιέστερα προς το εμπόδιο θα είναι $0,50 \mu. \pm 0,05 \mu.$ για περίπου $1,20 \mu.$ Από εκεί, ο βυθός θα παρουσιάζει μια ομοιόμορφη ανοδική κλίση $12,4^\circ \pm 1^\circ$ μέχρι το επίπεδο του στίβου στο πιο απομακρυσμένο άκρο του σκάμματος του νερού. Κατά την εκκίνηση ενός αγώνα, η επιφάνεια του νερού θα είναι στο ίδιο επίπεδο με την επιφάνεια του στίβου με περιθώριο απόκλισης 20 χιλιοστών.

Σημ.: Τα σκάμματα με τις προδιαγραφές 2018/19 εξακολουθούν να είναι αποδεκτά.

- 23.7 Κάθε αθλητής θα υπερπηδάει το νερό ή θα το διασχίζει και θα υπερπηδάει επίσης και κάθε εμπόδιο. Η μη τήρηση αυτών θα έχει ως αποτέλεσμα την ακύρωση του αθλητή.

Επιπλέον, ένας αθλητής θα ακυρώνεται, αν

23.7.1 πατήσει από τη μία ή από την άλλη πλευρά της λίμνης, ή

23.7.2 κατά τη στιγμή της υπερπήδησης, το πόδι του ή η κνήμη του βρίσκονται εξωτερικά από το εμπόδιο (σε οποιαδήποτε από τις δύο πλευρές του), κάτω από το οριζόντιο επίπεδο της κορυφής οποιουδήποτε εμποδίου.

Με την προϋπόθεση ότι ο Κανονισμός αυτός τηρείται, ένας αθλητής θα μπορεί να υπερπηδήσει κάθε εμπόδιο με οποιονδήποτε τρόπο.

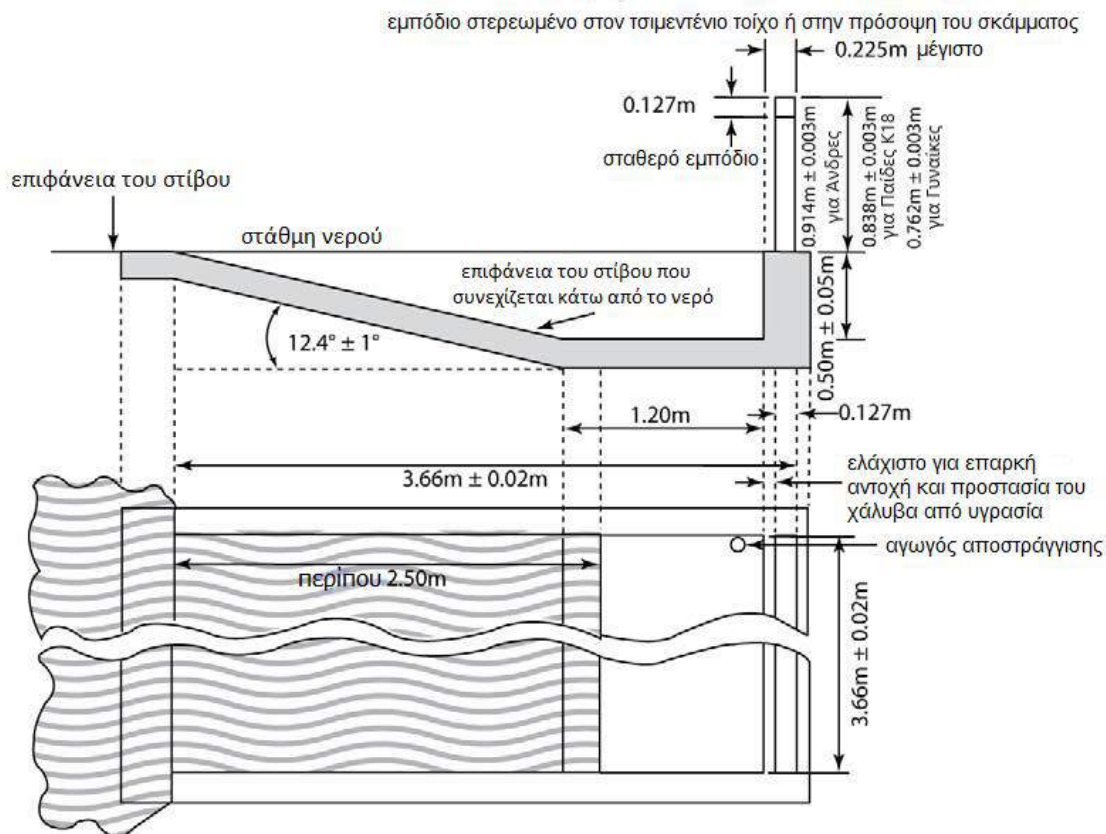

Σχήμα (β) TK23 (Άρθρο 169) - Εμπόδιο λίμνης

24. (Άρθρο 170) Σκυταλοδρομίες

- 24.1 Οι επίσημες αποστάσεις θα είναι: 4×100 μ., 4×200 μ., Μεικτή Σκυταλοδρομία 100 μ.-200 μ.-300 μ.-400 μ. (εν συντομία Μεικτή Σκυταλοδρομία), 4×400 μ., 4×800 μ., 1200 μ.-400 μ.-800 μ.-1600 μ. Μεικτή Σκυταλοδρομία Αποστάσεων (εν συντομία Μεικτή Σκυταλοδρομία Αποστάσεων), 4×1500 μ.

Σημ.: Η Μεικτή Σκυταλοδρομία θα μπορεί να διεξαχθεί με διαφορετική σειρά των επιμέρους σκελών. Στην περίπτωση αυτή θα πρέπει να γίνουν οι κατάλληλες ρυθμίσεις ως προς την εφαρμογή των Άρθρων 24.14, 24.18, 24.19 και 24.20 των Τεχνικών Κανονισμών.

- 24.2 Γραμμές πλάτους 50 χλστ. θα σχεδιάζονται εγκάρσια στον στίβο για να επισημαίνουν την αρχή κάθε απόστασης του σκέλους (γραμμή αρχής του σκέλους).
- 24.3 Στις σκυταλοδρομίες 4×100 μ. και 4×200 μ. και για την πρώτη και δεύτερη αλλαγή στη Μεικτή Σκυταλοδρομία, κάθε ζώνη αλλαγής θα έχει μήκος 30 μ., με τη γραμμή αρχής του σκέλους να βρίσκεται 20 μ. από την αρχή της ζώνης. Για την τρίτη αλλαγή στη Μεικτή Σκυταλοδρομία και στις σκυταλοδρομίες από 4×400 μ. και πάνω, κάθε ζώνη αλλαγής θα έχει μήκος 20 μ., με τη γραμμή αρχής του σκέλους να βρίσκεται στο κέντρο. Οι ζώνες θα αρχίζουν και θα τελειώνουν στις άκρες των γραμμών των ζωνών που βρίσκονται πλησιέστερα προς τη γραμμή εκκίνησης κατά την κατεύθυνση του τρεξίματος. Για κάθε αλλαγή που γίνεται σε διαδρόμους, ένας εντεταλμένος κριτής θα διασφαλίζει ότι οι αθλητές είναι σωστά παραταγμένοι μέσα στη ζώνη αλλαγής τους. Ο εντεταλμένος κριτής θα διασφαλίζει επίσης ότι τηρείται το Άρθρο 24.4 των Τεχνικών Κανονισμών.

Οι Επόπτες πρέπει οπωσδήποτε να διασφαλίζουν ότι όλοι οι αθλητές από όλες τις ομάδες παίρνουν τη θέση τους στους σωστούς διαδρόμους ή στη σωστή θέση. Οι Βοηθοί του Αφέτη θα είναι υπεύθυνοι για να τοποθετούν τους πρώτους δρομείς και για να διασφαλίζουν ότι σε κάθε δρομέα έχει δοθεί από μία σκυτάλη. Επίσης θα μπορούν να αναλάβουν το καθήκον να παρέχουν υποστήριξη σε οποιαδήποτε από τις ζώνες αλλαγής που θα προκύψουν στη συνέχεια στη γραμμή εκκίνησης. Οι Επικεφαλής Επόπτες για κάθε ζώνη αλλαγής και οι επόπτες που ανήκουν στη δικαιοδοσία τους θα είναι υπεύθυνοι για να τοποθετούν τους επόμενους δρομείς. Όταν όλοι οι αθλητές έχουν τοποθετηθεί σωστά ο Επικεφαλής Επόπτης της ζώνης θα πρέπει να ενημερώνει και τους άλλους αρμόδιους αγωνοδίκες μέσω των συμφωνηθέντων μέσων ενδοεπικοινωνίας – τα οποία για τις μεγάλες διοργανώσεις θα είναι συνήθως οι ασύρματοι.

Πρέπει επίσης οπωσδήποτε να διασφαλίζουν ότι σε όλες τις αλλαγές, τα πόδια των δρομέων που είναι έτοιμοι να ξεκινήσουν βρίσκονται εξ ολοκλήρου εντός της ζώνης πριν αυτοί αρχίσουν την κίνησή τους, που καταλήγει στην παραλαβή της σκυτάλης. Αυτή η κίνηση δεν θα επιτρέπεται να αρχίσει σε κανένα σημείο έξω από τη ζώνη.

- 24.4 Όταν ολόκληρη η Σκυταλοδρομία ή το πρώτο σκέλος αυτής διεξάγεται σε διαδρόμους, ο αθλητής θα μπορεί να τοποθετεί ένα σημάδι στο στίβο εντός του διαδρόμου του, χρησιμοποιώντας αυτοκόλλητη ταινία, μέγιστων διαστάσεων 0,05 μ. × 0,40 μ., από χρώμα ευδιάκριτο το οποίο δε θα μπορεί να μπερδευτεί με άλλα ανεξίτηλα σημάδια. Κανένα άλλο σημάδι δεν θα μπορεί να χρησιμοποιηθεί. Οι Κριτές θα υποχρεώνουν τον εμπλεκόμενο αθλητή να προσαρμόζει ή να απομακρύνει κάθε σημάδι που δεν πληροί το Άρθρο αυτό. Αν δεν το πράξει ο αθλητής, θα τα απομακρύνουν οι Κριτές.

Σημ.: Τα σοβαρά παραπτώματα θα πρέπει να παραπέμπονται για περαιτέρω εξέταση σύμφωνα με το Άρθρο 18.5 των Κανονισμών Αγώνων και το Άρθρο 7.2 των Τεχνικών Κανονισμών.

- 24.5 Η σκυτάλη θα είναι ένας λείος κούφιος σωλήνας, κυκλικής διατομής, κατασκευασμένος από ξύλο, μέταλλο ή οποιοδήποτε άλλο άκαμπτο μονοκόμματο υλικό, το μήκος του οποίου θα κυμαίνεται από 0,28 μ. έως 0,30 μ. Η εξωτερική διάμετρος της σκυτάλης θα είναι 40 χλστά ± 2 χλστά και το βάρος της όχι λιγότερο από 50 γραμ. Θα πρέπει να έχει τέτοιο χρώμα ώστε να είναι εύκολα ορατή κατά τη διάρκεια του αγώνα.

- 24.6 Λεπτομέρειες για τη σκυτάλη και οδηγίες για τον τρόπο χειρισμού της:

- 24.6.1 Η σκυτάλη θα χρησιμοποιείται σε όλες τις Σκυταλοδρομίες που διεξάγονται μέσα στο Στάδιο και θα μεταφέρεται με το χέρι σε όλη τη διάρκεια της διαδρομής. Υποχρεωτικά για τους αγώνες που διεξάγονται σύμφωνα με τις παραγράφους 1.1, 1.2, 1.3 και 1.6 του ορισμού για τους Διεθνείς Αγώνες, κάθε σκυτάλη θα είναι αριθμημένη και διαφορετικού χρώματος και θα μπορεί να έχει ενσωματωμένο έναν αναμεταδότη χρονομέτρησης.

Σημ.: Αν είναι εφικτό, η αντιστοίχιση του χρώματος σε κάθε διάδρομο ή σε κάθε θέση της σειράς εκκίνησης θα πρέπει να αναγράφεται στην κατάσταση εκκίνησης (start list).

- 24.6.2 Οι αθλητές δεν επιτρέπεται να φορούν γάντια ή να τοποθετούν υλικό (εκτός από εκείνο που επιτρέπεται από το Άρθρο 6.4.3 των Τεχνικών Κανονισμών) ή ουσίες στα χέρια τους για να μπορούν να επιτύχουν καλύτερο κράτημα της σκυτάλης.

- 24.6.3 Αν η σκυτάλη πέσει, θα πρέπει να την περισυλλέξει ξανά ο αθλητής που την έριξε. Ο αθλητής θα μπορεί να αφήσει το διάδρομό του για να ξαναπιάσει τη σκυτάλη, με την προϋπόθεση ότι, ενεργώντας έτσι, δεν μειώνει την απόσταση που πρέπει να καλύψει. Επιπλέον, αν η σκυτάλη πέσει κατά τέτοιο τρόπο ώστε να μετακινηθεί προς τα πλάγια ή προς τα εμπρός κατά την κατεύθυνση που τρέχουν οι αθλητές (ακόμη κι αν φύγει πέρα από τη γραμμή τερματισμού), ο αθλητής που την έριξε, αφού την ξαναπιάσει, υποχρεούται να επιστρέψει τουλάχιστον μέχρι το σημείο που την είχε για τελευταία φορά στα χέρια του, προτού συνεχίσει στον αγώνα. Με την προϋπόθεση ότι ακολουθούνται αυτές οι διαδικασίες, ανάλογα με την περίπτωση, και ότι κανένας από τους υπόλοιπους αθλητές δεν παρεμποδίζεται, η πτώση της σκυτάλης δεν θα συνεπάγεται ακύρωση.

Αν ένας αθλητής δεν τηρήσει το Άρθρο αυτό, η ομάδα του θα ακυρώνεται.

- 24.7 Η σκυτάλη θα μεταβιβάζεται εντός της ζώνης αλλαγής. Η μεταβίβαση της σκυτάλης αρχίζει μόλις την ακουμπήσει για πρώτη φορά ο αθλητής που την παραλαμβάνει και ολοκληρώνεται τη στιγμή που βρίσκεται στο χέρι μόνον του αθλητή που την παραλαμβάνει. Σχετικά με τη ζώνη αλλαγής, μόνον η θέση της σκυτάλης είναι η καθοριστική. Η μεταβίβαση της σκυτάλης έξω από τη ζώνη αλλαγής θα έχει ως συνέπεια την ακύρωση.

Για τον καθορισμό της θέσης της σκυτάλης, πρέπει υποχρεωτικά να λαμβάνεται υπόψη ολόκληρη η σκυτάλη.

Οι Επόπτες υποχρεούνται να είναι προσεκτικοί ώστε να είναι σίγουροι ότι παρατηρούν κάθε επαφή του εξερχόμενου αθλητή με τη σκυτάλη προτού εισέλθει η σκυτάλη εντός της ζώνης αλλαγής. Εάν ο εξερχόμενος αθλητής αγγίξει έστω τη σκυτάλη προτού να βρίσκεται η σκυτάλη εντός της ζώνης, η ομάδα του θα υπόκειται σε ακύρωση. Πρέπει επίσης να είναι σίγουροι ότι η σκυτάλη βρίσκεται αποκλειστικά στο χέρι του αθλητή που την παραλαμβάνει προτού "φύγει" από τη ζώνη αλλαγής.

- 24.8 Μέχρι τη στιγμή που η σκυτάλη θα βρίσκεται στο χέρι αποκλειστικά του αθλητή που την παραλαμβάνει, το Άρθρο 17.3 των Τεχνικών Κανονισμών θα ισχύει μόνον για τον αθλητή που εισέρχεται στη ζώνη αλλαγής. Από εκεί και μετά θα ισχύει μόνον για τον αθλητή που παραλαμβάνει τη σκυτάλη.

Συμπληρωματικά, οι αθλητές, πριν την παραλαβή ή και μετά τη μεταβίβαση της σκυτάλης, θα πρέπει να παραμένουν στους διαδρόμους τους ή να παραμένουν στις θέσεις τους μέχρι να ελευθερωθεί ο διάδρομος ώστε να αποφευχθεί η παρεμπόδιση άλλων αθλητών. Τα Άρθρα 17.3 και 17.4 των Τεχνικών Κανονισμών δεν θα ισχύουν για αυτούς τους αθλητές. Αν, ωστόσο, κάποιος αθλητής παρεμποδίσει μέλος άλλης ομάδας, όπως για παράδειγμα τρέχοντας έξω από τη θέση του ή το διάδρομό του, θα ισχύει το Άρθρο 17.2 των Τεχνικών Κανονισμών.

- 24.9 Αν κατά τη διάρκεια της σκυταλοδρομίας ένας αθλητής πάρει ή ανασηκώσει τη σκυτάλη άλλης ομάδας, η ομάδα του θα ακυρώνεται. Η άλλη ομάδα δεν θα πρέπει να τιμωρείται εκτός και αν με τον τρόπο αυτό κέρδισε κάποιο πλεονέκτημα.

- 24.10 Κάθε μέλος μιας ομάδας σκυταλοδρομίας θα μπορεί να τρέξει μόνον ένα σκέλος. Οποιοσδήποτε συνδυασμός τεσσάρων αθλητών από όσους συνολικά έχουν δηλωθεί στους αγώνες, είτε για το συγκεκριμένο, είτε για οποιοδήποτε άλλο αγώνισμα, θα μπορεί να χρησιμοποιηθεί στη σύνθεση της ομάδας σκυταλοδρομίας σε κάθε γύρο. Ωστόσο, από τη στιγμή που μια ομάδα σκυταλοδρομίας έχει ήδη αγωνιστεί στους

ίδιους αγώνες, έως τέσσερις συνολικά επιπλέον αθλητές θα μπορούν να χρησιμοποιηθούν ως αναπληρωματικοί στη σύνθεση της ομάδας. Αν μια ομάδα δεν τηρήσει το Άρθρο αυτό, θα ακυρώνεται.

24.11 Η σύνθεση μιας ομάδας και η σειρά με την οποία θα τρέξουν οι αθλητές της σε μια σκυταλοδρομία θα δηλώνονται επίσημα το αργότερο μέχρι εξήντα λεπτά πριν από την δημοσιευμένη ώρα της πρώτης κλήσης (δηλ. την ώρα κατά την οποία οι αθλητές είναι υποχρεωμένοι να είναι παρόντες στην Αίθουσα Κλήσης) για την πρώτη σειρά κάθε γύρου του αγώνα. Περαιτέρω αλλαγές πρέπει υποχρεωτικά να επιβεβαιώνονται από έναν ιατρό διορισμένο από τους Διοργανωτές και θα μπορούν να γίνονται μόνον μέχρι την ώρα της τελευταίας κλήσης (δηλ. την ώρα κατά την οποία οι αθλητές έχει ανακοινωθεί ότι θα αναχωρήσουν από την Αίθουσα Κλήσης) για τη συγκεκριμένη σειρά στην οποία συμμετέχει η ομάδα. Η ομάδα θα αγωνίζεται με τους αθλητές που έχει δηλώσει και ακριβώς με τη σειρά που τους έχει καταχωρήσει. Αν μια ομάδα δεν τηρήσει το Άρθρο αυτό, θα ακυρώνεται.

24.12 Η σκυταλοδρομία 4×100 μ. θα διεξάγεται εξ ολοκλήρου σε διαδρόμους.

24.13 Η σκυταλοδρομία 4×200 μ. θα μπορεί να διεξάγεται με οποιονδήποτε από τους επόμενους τρόπους:

24.13.1 όταν είναι εφικτό, εξ ολοκλήρου σε διαδρόμους (τέσσερις στροφές σε διαδρόμους),

24.13.2 σε διαδρόμους για τα δύο πρώτα σκέλη, καθώς και για το τμήμα εκείνο του τρίτου σκέλους μέχρι το πλησιέστερο άκρο της γραμμής εγκατάλειψης διαδρόμων που περιγράφεται στο Άρθρο 17.5 των Τεχνικών Κανονισμών, όπου οι αθλητές θα μπορούν να εγκαταλείπουν τους αντίστοιχους διαδρόμους τους (τρεις στροφές σε διαδρόμους),

24.13.3 σε διαδρόμους για το πρώτο σκέλος μέχρι το πλησιέστερο άκρο της γραμμής εγκατάλειψης διαδρόμων που περιγράφεται στο Άρθρο 17.5 των Τεχνικών Κανονισμών, όπου οι αθλητές θα μπορούν να εγκαταλείπουν τους αντίστοιχους διαδρόμους τους (μία στροφή σε διαδρόμους).

Σημ.: Όταν οι ομάδες που συμμετέχουν δεν είναι περισσότερες από τέσσερις και η επιλογή (1) δεν είναι δυνατή, θα πρέπει να γίνεται χρήση της επιλογής (3).

24.14 Η Μεικτή Σκυταλοδρομία θα πρέπει να διεξάγεται σε διαδρόμους για τα δύο πρώτα σκέλη, καθώς και για το τμήμα εκείνο του τρίτου σκέλους μέχρι το πλησιέστερο άκρο της γραμμής εγκατάλειψης διαδρόμων που περιγράφεται στο Άρθρο 17.5 των Τεχνικών Κανονισμών, όπου οι αθλητές θα μπορούν να εγκαταλείπουν τους αντίστοιχους διαδρόμους τους (δύο στροφές σε διαδρόμους).

24.15 Η σκυταλοδρομία 4×400 μ. θα μπορεί να διεξάγεται με έναν από τους δύο επόμενους τρόπους:

24.15.1 σε διαδρόμους για το πρώτο σκέλος, καθώς και για το τμήμα εκείνο του δεύτερου σκέλους μέχρι το πλησιέστερο άκρο της γραμμής εγκατάλειψης διαδρόμων που περιγράφεται στο Άρθρο 17.5 των Τεχνικών Κανονισμών, όπου οι αθλητές θα μπορούν να εγκαταλείπουν τους αντίστοιχους διαδρόμους τους (τρεις στροφές σε διαδρόμους),

24.15.2 σε διαδρόμους για το πρώτο σκέλος μέχρι το πλησιέστερο άκρο της γραμμής εγκατάλειψης διαδρόμων που περιγράφεται στο Άρθρο 17.5 των Τεχνικών Κανονισμών, όπου οι αθλητές θα μπορούν να εγκαταλείπουν τους αντίστοιχους διαδρόμους τους (μία στροφή σε διαδρόμους).

Σημ.: Όταν οι ομάδες που συμμετέχουν δεν είναι περισσότερες από τέσσερις, θα πρέπει να γίνεται χρήση του Άρθρου 24.15.2.

24.16. Η σκυταλοδρομία 4×800 μ. θα μπορεί να διεξάγεται με έναν από τους δύο επόμενους τρόπους:

24.16.1 σε διαδρόμους για το πρώτο σκέλος μέχρι το πλησιέστερο άκρο της γραμμής εγκατάλειψης διαδρόμων που περιγράφεται στο Άρθρο 17.5 των Τεχνικών Κανονισμών, όπου οι αθλητές θα μπορούν να εγκαταλείπουν τους αντίστοιχους διαδρόμους τους (μία στροφή σε διαδρόμους),

24.16.2 χωρίς τη χρήση διαδρόμων.

24.17 Αν ένας αθλητής δεν τηρήσει τα Άρθρα 24.13, 24.14, 24.15 ή 24.16.1 των Τεχνικών Κανονισμών, η ομάδα του θα ακυρώνεται.

24.18 Η Μεικτή Σκυταλοδρομία Αποστάσεων και η σκυταλοδρομία 4×1500 μ. θα διεξάγονται χωρίς τη χρήση διαδρόμων.

24.19 Για όλες τις αλλαγές, οι αθλητές δεν επιτρέπεται να αρχίζουν να τρέχουν έξω από τις ζώνες αλλαγής τους, και θα ξεκινούν εντός της ζώνης αυτής. Αν ένας αθλητής δεν τηρήσει το Άρθρο αυτό, η ομάδα του θα ακυρώνεται.

24.20 Οι αθλητές που τρέχουν στο τελευταίο σκέλος της Μεικτής Σκυταλοδρομίας, καθώς και οι αθλητές που τρέχουν στο τρίτο και τέταρτο σκέλος της σκυταλοδρομίας 4×400 μ. (ή στο δεύτερο σκέλος, αν ισχύει το Άρθρο 24.15.2 των Τεχνικών Κανονισμών), θα τοποθετούνται στη θέση αναμονής τους, κάτω από την καθοδήγηση ενός εντεταλμένου για το σκοπό αυτό Κριτή, με την ίδια σειρά (από τον εσωτερικό διάδρομο προς τον εξωτερικό) όπως η σειρά με την οποία τα μέλη της δικής τους ομάδας εισέρχονται στην τελευταία στροφή. Από τη στιγμή που οι επερχόμενοι αθλητές περάσουν αυτό το σημείο, οι αθλητές στις θέσεις αναμονής θα διατηρούν τη σειρά τους και δεν θα αλλάζουν θέσεις στην αρχή της ζώνης αλλαγής. Αν ένας αθλητής δεν τηρήσει το Άρθρο αυτό, η ομάδα του θα ακυρώνεται.

Σημ.: Στη σκυταλοδρομία 4×200 μ. (αν το αγώνισμα αυτό δεν διεξάγεται εξ ολοκλήρου σε διαδρόμους), όταν το προηγούμενο σκέλος δεν διεξάγεται σε διαδρόμους, οι αθλητές θα παρατάσσονται με τη σειρά της αρχικής εκκίνησης (από τον εσωτερικό διάδρομο προς τον εξωτερικό).

24.21. Στα αγωνίσματα σκυταλοδρομίας που δεν χρησιμοποιούνται διάδρομοι, στα οποία συμπεριλαμβάνονται, ανάλογα με την περίπτωση, τα 4×200 μ., η Μεικτή Σκυταλοδρομία και τα 4×400 μ., οι αθλητές στις θέσεις αναμονής θα μπορούν να παίρνουν μια πιο εσωτερική θέση στο στίβο καθώς τα επερχόμενα μέλη της ομάδας τους πλησιάζουν, με την προϋπόθεση ότι δεν σπρώχνουν ή δεν παρεμποδίζουν άλλον αθλητή, με τρόπο ώστε να ανακόπτουν την προέλασή του. Στα 4×200 μ., στη Μεικτή Σκυταλοδρομία και στα 4×400 μ., οι αθλητές στη θέση αναμονής θα διατηρούν τη σειρά σύμφωνα με το Άρθρο 24.20 των Τεχνικών Κανονισμών. Αν ένας αθλητής δεν τηρήσει το Άρθρο αυτό, η ομάδα του θα ακυρώνεται.

24.22. Για τις περιπτώσεις αγωνισμάτων σκυταλοδρομίας που δεν καλύπτονται από το Άρθρο αυτό, οι σχετικές τεχνικές διατάξεις των αγώνων θα πρέπει να καθορίζουν όλους τους ιδιαίτερους κανονισμούς που θα πρέπει να ισχύουν και τον τρόπο με τον οποίον η σκυταλοδρομία θα πρέπει να διεξαχθεί.

Οι Επικεφαλής Επόπτες πρέπει υποχρεωτικά να παραμένουν στη ζώνη την οποία τόσο οι ίδιοι όσο και οι Επόπτες τους έχουν επιφορτισθεί να ελέγχουν. Από τη στιγμή που οι αθλητές έχουν τοποθετηθεί σωστά στους διαδρόμους τους και ο αγώνας δρόμου έχει αρχίσει, οι Επικεφαλής Επόπτες της ζώνης και όσοι Επόπτες βρίσκονται υπό τις εντολές τους θα είναι υπεύθυνοι για να αναφέρουν κάθε παραβίαση τόσο των Άρθρων αυτών όσο και κάθε άλλη παραβίαση, ιδιαίτερα αυτές που προβλέπονται από το Άρθρο 17 των Τεχνικών Κανονισμών.

ΚΕΦΑΛΑΙΟ 3^ο - ΑΓΩΝΙΣΜΑΤΑ ΚΟΝΙΣΤΡΑΣ

(Σε ισχύ από την 1^η Νοεμβρίου 2019)

25. (Άρθρο 180) Γενικοί Όροι - Αγώνισμα Κονίστρας

Δοκιμαστικές Προσπάθειες στον Αγωνιστικό Χώρο

25.1 Στον αγωνιστικό χώρο και πριν από την έναρξη του αγώνισματος, κάθε αθλητής θα μπορεί να κάνει δοκιμαστικές προσπάθειες. Στην περίπτωση των αγωνισμάτων ρίψεων, οι δοκιμαστικές προσπάθειες θα γίνονται με τη σειρά κλήρωσης και πάντα κάτω από την επίβλεψη των Κριτών.

Ενώ στο παρελθόν οι Κανονισμοί καθόριζαν συγκεκριμένα ότι θα έπρεπε να δίνονται δύο δοκιμαστικές προσπάθειες σε κάθε αθλητή στα αγώνισμα ρίψεων, επί του παρόντος δεν υπάρχει καμία τέτοια προδιαγραφή. Το Άρθρο 25.1 των Τεχνικών Κανονισμών θα πρέπει να ερμηνεύεται ότι επιτρέπει οσοσδήποτε δοκιμαστικές προσπάθειες μπορούν να ενταχθούν στον διαθέσιμο χρόνο προθέρμανσης. Ενώ για τις μεγάλες διοργανώσεις, οι δύο παραμένουν η συνήθης πρακτική, αυτές θεωρούνται ως ο ελάχιστος αριθμός και αν υπάρχει διαθέσιμος χρόνος και κάποιοι ή όλοι οι αθλητές ζητήσουν επιπλέον δοκιμαστικές προσπάθειες, αυτό θα πρέπει να επιτρέπεται.

25.2 Από τη στιγμή που αρχίσει ο αγώνας, οι αθλητές δεν επιτρέπεται να χρησιμοποιούν, για δοκιμαστικούς σκοπούς, κατά περίπτωση:

25.2.1 το διάδρομο φοράς ή το χώρο απογείωσης·

25.2.2 τα κοντάρια του επί κοντώ·

25.2.3 τα όργανα ρίψεων·

25.2.4 τις βαλβίδες ή το έδαφος εντός του τομέα με ή χωρίς όργανα ρίψεων.

Η εφαρμογή αυτού του Άρθρου δεν θα πρέπει να απαγορεύει σε κάποιον αθλητή να αγγίζει, να προετοιμάζει ή να επιδένει το κοντάρι του ή το όργανο που έχει επιλέξει για να είναι έτοιμο όταν αυτός θα επιχειρήσει την προσπάθειά του, με την προϋπόθεση ότι δεν θέτει σε κίνδυνο, δεν καθυστερεί και δεν παρεμποδίζει κανέναν άλλον αθλητή ή άλλο πρόσωπο. Έχει ιδιαίτερη σημασία να ερμηνεύουν οι Κριτές το Άρθρο αυτό με βάση τη λογική προκειμένου να διασφαλίζουν ότι ο αγώνας διεξάγεται με αποτελεσματικό τρόπο και ότι ο αθλητής έχει τη δυνατότητα, εάν το επιλέξει, να επιχειρήσει την προσπάθειά του αμέσως μόλις ξεκινήσει ο χρόνος που έχει στη διάθεσή του.

Σημάδια

25.3 Για τα σημάδια ισχύουν τα εξής:

25.3.1 Σε όλα τα Αγώνισμα Κονίστρας που χρησιμοποιείται διάδρομος φοράς, τα σημάδια θα τοποθετούνται παραπλεύρως του διαδρόμου, εκτός από το Άλμα σε Ύψος όπου τα σημάδια μπορούν να τοποθετούνται πάνω στο διάδρομο φοράς. Κάθε αθλητής θα μπορεί να χρησιμοποιεί ένα ή δύο σημάδια (που παρέχονται ή είναι εγκεκριμένα από τους Διοργανωτές), για να τον βοηθούν στη φορά και στην απογείωσή του. Αν δεν παρέχονται τέτοια σημάδια, θα μπορεί να χρησιμοποιεί αυτοκόλλητη ταινία αλλά όχι κιμωλία ή παρόμοια ουσία, ούτε κάτι άλλο που να αφήνει ανεξίτηλα σημάδια.

- 25.3.2 Για τις ρίψεις που γίνονται μέσα από βαλβίδα, κάθε αθλητής θα μπορεί να χρησιμοποιεί μόνον ένα σημάδι. Αυτό το σημάδι θα μπορεί να τοποθετείται μόνον πάνω στο έδαφος στην περιοχή αμέσως πριν από τη βαλβίδα ή δίπλα σε αυτήν, αλλά όχι σε κάποια από τις γραμμές, ούτε στον τομέα ρίψης. Πρέπει υποχρεωτικά να είναι προσωρινό, να παραμένει εκεί μόνον κατά τη διάρκεια της προσπάθειας του κάθε αθλητή, και δεν θα εμποδίζει το οπτικό πεδίο των Κριτών. Κανένα προσωπικό σημάδι δεν θα μπορεί να τοποθετείται εντός του τομέα ρίψης ή δίπλα σε αυτόν.

Σημ.: Κάθε σημάδι θα αποτελείται από ένα και μοναδικό κομμάτι.

- 25.3.3 Για το Άλμα επί Κοντώ, οι Διοργανωτές θα πρέπει να τοποθετούν κατάλληλα και ασφαλή σημάδια απόστασης παραπλεύρως του διαδρόμου φοράς κάθε 0,5 μ. ανάμεσα στα σημεία 2,5 μ. έως 5 μ. πριν από τη γραμμή “μηδέν” και κάθε 1,0 μ. από τα σημεία από 5 μ. έως και 18 μ.

- 25.3.4 Οι Κριτές θα υποχρεώνουν τον υπεύθυνο αθλητή να προσαρμόζει ή να απομακρύνει κάθε σημάδι που δεν πληροί το Άρθρο αυτό. Αν δεν το πράξει ο αθλητής, θα το απομακρύνουν οι Κριτές.

Σημ.: Τα σοβαρά παραπτώματα θα πρέπει να παραπέμπονται για περαιτέρω εξέταση σύμφωνα με το Άρθρο 18.5 των Κανονισμών Αγώνων και το Άρθρο 7.2 των Τεχνικών Κανονισμών.

Εάν το έδαφος είναι βρεγμένο, η αυτοκόλλητη ταινία μπορεί να στερεωθεί στο έδαφος με πολύχρωμες πινέζες σχεδίασης.

Η απαίτηση να αποτελείται κάθε σημάδι από ένα και μοναδικό κομμάτι θα πρέπει να ερμηνεύεται από τον Έφορο με βάση τη λογική. Εάν για παράδειγμα ο κατασκευαστής έχει χρησιμοποιήσει δύο κομμάτια που τα έχει ενώσει για να σχηματίσει μια ενιαία δομή, η οποία έχει νόημα να χρησιμοποιείται με αυτόν ακριβώς τον τρόπο, αυτό θα πρέπει να επιτρέπεται. Ομοίως εάν ένας αθλητής επιλέξει να τοποθετήσει και τα δύο σημάδια του στο ίδιο σημείο ή, στην περίπτωση του Άλματος σε Ύψος, εάν ένας αθλητής κόψει την ταινία που του έχει δοθεί σε δύο ή περισσότερα κομμάτια για να φτιάξει ένα νέο σημάδι διαφορετικού σχήματος που θα φαίνεται πιο ευδιάκριτα, αυτό επίσης θα πρέπει να επιτρέπεται.

Το Άρθρο 25.3.3 των Τεχνικών Κανονισμών έχει την επιδίωξη να βοηθάει τους αθλητές και τους προπονητές τους στο να ορίζουν τα σημεία απογείωσης και το βηματισμό τους πάνω στο διάδρομο φοράς. Δεν υπάρχει κανένας συγκεκριμένος κανόνας ως προς το πώς θα πρέπει να δημιουργούνται ή να φαίνονται – οι Διοργανωτές και οι Έφοροι θα έχουν τη διακριτική ευχέρεια να ορίζουν εκείνοι τί είναι αποδεκτό και δίκαιο μέσα στα πλαίσια του Άρθρου σε όλες τις ιδιαίτερες συνθήκες του αγώνα.

Σημάδια για τις Επιδόσεις και Ανεμοδείκτες

- 25.4 Για τα σημάδια για τις επιδόσεις και τους ανεμοδείκτες θα ισχύουν ως εξής:
- 25.4.1 Μια ευδιάκριτη σημαία ή ένα σημάδι θα μπορεί να χρησιμοποιείται για να υποδεικνύει το ισχύον Παγκόσμιο Ρεκόρ και, κατά περίπτωση, το ισχύον Ρεκόρ Ηπείρου, το Εθνικό Ρεκόρ ή το Ρεκόρ της Διοργάνωσης.
- 25.4.2 Ένας ή περισσότεροι ανεμοδείκτες θα πρέπει να είναι τοποθετημένοι σε κατάλληλη θέση σε όλα τα αγωνίσματα αλμάτων, τη Δισκοβολία και τον Ακοντισμό, για να δείχνουν στους αθλητές την προσεγγιστική διεύθυνση και δύναμη του ανέμου.

Σειρά Συμμετοχής και Προσπάθειες

- 25.5 Οι αθλητές θα αγωνίζονται με σειρά που θα καθορίζεται με κλήρωση, εκτός και αν ισχύει το Άρθρο 25.6 των Τεχνικών Κανονισμών.

Αν ένας αθλητής με δική του απόφαση επιχειρήσει προσπάθεια σε σειρά διαφορετική από αυτήν που έχει καθοριστεί από πριν, θα τίθενται σε εφαρμογή το Άρθρο 18.5 των Κανονισμών Αγώνων και το Άρθρο 7.2 των Τεχνικών Κανονισμών. Στην περίπτωση που ο αθλητής δεχθεί προειδοποίηση, το αποτέλεσμα της προσπάθειας (έγκυρη ή αποτυχημένη) θα ισχύει. Αν υπάρχει Προκριματικός Γύρος, θα γίνεται καινούρια κλήρωση για τον τελικό.

- 25.6 Εκτός από το Άλμα σε Ύψος και το Άλμα επί Κοντώ, σε κανέναν αθλητή δεν θα καταγράφονται περισσότερες από μία προσπάθειες σε οποιονδήποτε γύρο προσπαθειών του αγώνα.

Σε όλα τα Αγώνισμα Κονίστρας, εκτός από το Άλμα σε Ύψος και το Άλμα επί Κοντώ, όταν υπάρχουν περισσότεροι από οκτώ αθλητές, κάθε αθλητής θα έχει δικαίωμα να πραγματοποιεί τρεις προσπάθειες και οι οκτώ αθλητές με τις καλύτερες έγκυρες επιδόσεις θα αποκτούν το δικαίωμα για τρεις επιπλέον προσπάθειες, εκτός και αν οι ισχύουσες τεχνικές διατάξεις το προβλέπουν διαφορετικά.

Στην περίπτωση της τελευταίας θέσης που δίνει πρόκριση, αν δύο ή περισσότεροι αθλητές έχουν τις ίδιες καλύτερες επιδόσεις, θα ισχύει το Άρθρο 25.22 των Τεχνικών Κανονισμών. Αν ακόμα κι έτσι κρίνεται ότι υπάρχει ισοπαλία, οι ισόπαλοι αθλητές θα αποκτούν το δικαίωμα για οσοδήποτε επιπλέον προσπάθειες, αν αυτό επιτρέπεται από τις ισχύουσες διατάξεις.

Όπου υπάρχουν οκτώ αθλητές ή λιγότεροι, κάθε αθλητής θα έχει δικαίωμα να πραγματοποιήσει έξι προσπάθειες, εκτός και αν οι ισχύουσες διατάξεις το προβλέπουν διαφορετικά. Αν περισσότεροι από ένας αθλητές δεν καταφέρουν να σημειώσουν έγκυρη προσπάθεια κατά τη διάρκεια των τριών πρώτων γύρων, οι αθλητές αυτοί θα αγωνίζονται στους επόμενους γύρους προσπαθειών πριν από εκείνους που έχουν έγκυρες προσπάθειες, με την ίδια σχετική σειρά σύμφωνα με την αρχική κλήρωση.

Και στις δύο περιπτώσεις:

- 25.6.1 η σειρά συμμετοχής σε κάθε επόμενο γύρο προσπαθειών θα είναι η αντίστροφη σειρά κατάταξης που προέκυψε μετά τους τρεις πρώτους γύρους προσπαθειών, εκτός και αν οι ισχύουσες διατάξεις το προβλέπουν διαφορετικά·
- 25.6.2 όταν η σειρά συμμετοχής πρόκειται να αλλάξει και υπάρχει ισοπαλία σε οποιαδήποτε θέση, οι ισόπαλοι αθλητές θα αγωνίζονται με την ίδια σχετική σειρά σύμφωνα με την αρχική κλήρωση.

Σημ. (i): Για τα Κάθετα Άλματα, βλ. Άρθρο 26.2 των Τεχνικών Κανονισμών.

Σημ. (ii): Αν ένας ή περισσότεροι αθλητές λάβουν από τον Έφορο την άδεια να συνεχίσουν στον αγώνα “υπό αίρεση” σύμφωνα με το Άρθρο 8.5 των Τεχνικών Κανονισμών, οι αθλητές αυτοί θα αγωνίζονται σε όλους τους επόμενους γύρους προσπαθειών πριν από όλους τους υπόλοιπους που συνεχίζουν στον αγώνα και αν είναι περισσότεροι από ένας, με την ίδια σχετική σειρά σύμφωνα με την αρχική κλήρωση.

Σημ. (iii): Οι διατάξεις του αρμόδιου διοικητικού σώματος θα μπορούν να καθορίζουν τον αριθμό των προσπαθειών (με την προϋπόθεση ότι δεν θα είναι περισσότερες από έξι), καθώς και τον αριθμό των αθλητών που θα μπορούν να προκρίνονται σε κάθε επόμενο γύρο προσπαθειών μετά από τον τρίτο γύρο.

Σημ. (iv): Οι διατάξεις του αρμόδιου διοικητικού σώματος θα μπορούν να καθορίζουν ότι η σειρά συμμετοχής θα μπορεί να αλλάξει ξανά στο τέλος οποιουδήποτε επόμενου γύρου προσπαθειών μετά από τον τρίτο γύρο.

Καταγραφή Προσπαθειών

25.7 Εκτός από το Άλμα σε Ύψος και το Άλμα επί Κοντώ, κάθε έγκυρη προσπάθεια θα υποδεικνύεται από τη μετρούμενη απόσταση.

Για τις επίσημες συντομογραφίες και τα σύμβολα που πρέπει να χρησιμοποιούνται σε όλες τις υπόλοιπες περιπτώσεις βλέπε Άρθρο 25.4 των Κανονισμών Αγώνων.

Ολοκλήρωση των προσπαθειών

25.8 Ο κριτής δεν θα σηκώνει την άσπρη σημαία για να υποδεικνύει μια έγκυρη προσπάθεια μέχρι να ολοκληρωθεί η προσπάθεια. Ο κριτής θα μπορεί να αναθεωρεί μια απόφαση, αν πιστεύει ότι σήκωσε λάθος σημαία.

Η ολοκλήρωση μιας έγκυρης προσπάθειας θα ορίζεται ως εξής:

25.8.1 στην περίπτωση των Κάθετων Αλμάτων, μόλις ο κριτής αποφανθεί ότι δεν υπάρχει αποτυχία σύμφωνα με τα Άρθρα 27.2, 28.2 ή 28.4 των Τεχνικών Κανονισμών·

25.8.2 στην περίπτωση των Οριζόντιων Αλμάτων, μόλις ο αθλητής εγκαταλείψει την περιοχή προσγείωσης σύμφωνα με το Άρθρο 30.2 των Τεχνικών Κανονισμών·

25.8.3 στην περίπτωση των ρίψεων, μόλις ο αθλητής εγκαταλείψει τη βαλβίδα ή το διάδρομο φοράς σύμφωνα με το Άρθρο 32.17 των Τεχνικών Κανονισμών.

Προκριματικός Γύρος

25.9 Προκριματικός γύρος θα διεξάγεται στα Αγώνισματα Κονίστρας, στα οποία ο αριθμός των αθλητών είναι τόσο μεγάλος, ώστε να μην επιτρέπει την ικανοποιητική διεξαγωγή του αγώνα σε έναν και μοναδικό γύρο (τελικός). Όταν διεξάγεται Προκριματικός Γύρος, όλοι οι αθλητές υποχρεούνται να συμμετέχουν στον γύρο αυτό, και να προκρίνονται μέσω του γύρου αυτού, εκτός από την περίπτωση που το αρμόδιο διοικητικό σώμα μπορεί, για ένα ή περισσότερα αγώνισματα, να εγκρίνει τη διεξαγωγή συμπληρωματικού αρχικού προκριματικού γύρου (ή γύρων) είτε στον ίδιο αγώνα είτε σε έναν ή περισσότερους προγενέστερους αγώνες για να καθορίσει κάποιους ή όλους τους αθλητές που θα έχουν το δικαίωμα να συμμετάσχουν στον αγώνα καθώς και σε ποιόν γύρο αυτού. Αυτή η διαδικασία, αλλά και κάθε άλλη μέθοδος (όπως είναι με την επίτευξη ορίων συμμετοχής κατά τη διάρκεια μιας προκαθορισμένης χρονικής περιόδου, με την κατάταξη σε συγκεκριμένες θέσεις σε έναν καθορισμένο αγώνα ή με την κατάταξη σε συγκεκριμένες θέσεις ενός ειδικού συστήματος βαθμολογίας (rankings)) με την οποία ένας αθλητής αποκτάει το δικαίωμα συμμετοχής σε έναν αγώνα και σε ποιόν γύρο αυτού, θα περιγράφονται αναλυτικά στις τεχνικές διατάξεις κάθε αγώνα.

Οι επιδόσεις που σημειώνονται στον Προκριματικό Γύρο ή στον συμπληρωματικό αρχικό προκριματικό γύρο (ή γύρους) δεν θα θεωρούνται ως μέρος του τελικού.

- 25.10 Οι αθλητές θα χωρίζονται κατά κανόνα σε δύο ή περισσότερους ομίλους με τέτοιο τρόπο ώστε οι όμιλοι να είναι κατά προσέγγιση της ίδιας δυναμικότητας και όταν είναι εφικτό, οι εκπρόσωποι του ίδιου Μέλους ή της ίδιας ομάδας θα τοποθετούνται σε διαφορετικούς ομίλους. Αν δεν υπάρχουν οι απαιτούμενες εγκαταστάσεις για να αγωνίζονται οι όμιλοι ταυτόχρονα και με τις ίδιες συνθήκες, τότε κάθε όμιλος θα πρέπει να ξεκινάει τις δοκιμαστικές του προσπάθειες αμέσως μόλις τελειώσει ο προηγούμενος όμιλος.
- 25.11 Όταν η διοργάνωση διαρκεί περισσότερες από τρεις ημέρες, συνιστάται να παρέχεται μια ημέρα ανάπαυσης ανάμεσα στους Προκριματικούς Γύρους και στους τελικούς στα αγωνίσματα των κάθετων αλμάτων.
- 25.12 Οι όροι της πρόκρισης, το όριο πρόκρισης και ο αριθμός των αθλητών στον τελικό, θα καθορίζονται από τον Τεχνικό Εκπρόσωπο (ή Εκπροσώπους). Αν δεν έχει οριστεί κανένας Τεχνικός Εκπρόσωπος (ή Εκπρόσωποι), οι όροι θα καθορίζονται από τους Διοργανωτές. Για τους αγώνες που διεξάγονται σύμφωνα με τις παραγράφους 1.1, 1.2, 1.3 και 1.6 του ορισμού για τους Διεθνείς Αγώνες, θα πρέπει να υπάρχουν τουλάχιστον 12 αθλητές στον τελικό, εκτός και αν οι τεχνικές διατάξεις του αγώνα το προβλέπουν διαφορετικά.
- 25.13 Στον Προκριματικό Γύρο, εκτός από το Άλμα σε Ύψος και το Άλμα επί Κοντώ, κάθε αθλητής θα έχει δικαίωμα να πραγματοποιήσει τρεις το πολύ προσπάθειες. Μόλις ένας αθλητής επιτύχει το όριο πρόκρισης, δεν θα συνεχίζει στον Προκριματικό Γύρο.
- 25.14 Στον Προκριματικό Γύρο για το Άλμα σε Ύψος και το Άλμα επί Κοντώ, οι αθλητές που δεν έχουν αποκλειστεί με τρεις συνεχόμενες αποτυχημένες προσπάθειες, θα συνεχίζουν να αγωνίζονται σύμφωνα με το Άρθρο 26.2 των Τεχνικών Κανονισμών (συμπεριλαμβάνεται και το να αφήσουν μια προσπάθεια) μέχρι το τέλος της τελευταίας προσπάθειας στο ύψος που έχει οριστεί ως το όριο πρόκρισης, εκτός κι αν ο αριθμός των αθλητών για τον τελικό έχει επιτευχθεί όπως ορίζεται στο Άρθρο 25.12 των Τεχνικών Κανονισμών. Από τη στιγμή που έχει οριστικοποιηθεί ότι ένας αθλητής θα βρίσκεται στον τελικό, ο αθλητής αυτός δεν θα συνεχίζει στον Προκριματικό Γύρο.
- 25.15 Αν το προκαθορισμένο όριο πρόκρισης δεν επιτευχθεί από κανέναν αθλητή, ή αν ο αριθμός των αθλητών που το επιτύχουν είναι μικρότερος από τον απαιτούμενο, ο όμιλος των αθλητών του τελικού θα διευρύνεται μέχρι τον απαιτούμενο αριθμό με την προσθήκη αθλητών σύμφωνα με τις επιδόσεις τους στον Προκριματικό Γύρο. Στην περίπτωση της τελευταίας θέσης που δίνει πρόκριση, αν δύο ή περισσότεροι αθλητές έχουν τις ίδιες καλύτερες επιδόσεις στα συνολικά αποτελέσματα του αγώνα, θα ισχύουν τα Άρθρα 25.22 ή 26.8 των Τεχνικών Κανονισμών, ανάλογα με την περίπτωση. Αν ακόμα κι έτσι κρίνεται ότι υπάρχει ισοπαλία, οι ισοπαλοί αθλητές θα προκρίνονται στον τελικό.
- 25.16 Όταν ένας Προκριματικός Γύρος στο Άλμα σε Ύψος και στο Άλμα επί Κοντώ διεξάγεται ταυτόχρονα σε δύο ομίλους, συνιστάται να ανυψώνεται ο πήχης σε κάθε ύψος ταυτόχρονα σε κάθε όμιλο.

Είναι σημαντικό όταν κατανέμονται οι αθλητές στους προκριματικούς ομίλους του Άλματος σε Ύψος και του Άλματος επί Κοντώ να πληρούνται οι απαιτήσεις ταυτόχρονα των Άρθρων 25.10 και 25.16 των Τεχνικών Κανονισμών. Οι Τεχνικοί Εκπρόσωποι και ο ΙΤΟ ή ο Έφορος υποχρεούνται να παρακολουθούν προσεκτικά την εξέλιξη των προκριματικών γύρων στο

Άλμα σε Ύψος και στο Άλμα επί Κοντώ για να διασφαλίζουν αφενός ότι οι αθλητές πρέπει οπωσδήποτε να κάνουν άλματα, εφόσον δεν έχουν αποκλεισθεί σύμφωνα με το Άρθρο 26.2 των Τεχνικών Κανονισμών, μέχρι να επιτύχουν το όριο πρόκρισης (εκτός και αν ο αριθμός των αθλητών του τελικού έχει συμπληρωθεί όπως ορίζεται στο Άρθρο 25.12 των Τεχνικών Κανονισμών) και αφετέρου ότι κάθε ισοπαλία ανάμεσα σε αθλητές στη συνολική κατάταξη των δύο ομίλων επιλύεται σύμφωνα με το Άρθρο 26.8 των Τεχνικών Κανονισμών. Μεγάλη προσοχή πρέπει οπωσδήποτε επίσης να επιδεικνύεται στην εφαρμογή του Άρθρου 25.14 των Τεχνικών Κανονισμών ώστε να διασφαλίζεται ότι οι αθλητές δεν θα συνεχίζουν να αγωνίζονται χωρίς λόγο από τη στιγμή που έχει οριστικοποιηθεί ότι έχουν προκριθεί για τον τελικό, ασχέτως από το τι μπορεί να συμβεί με τους υπόλοιπους αθλητές που συνεχίζουν να αγωνίζονται στον Προκριματικό Γύρο.

Επιτρεπόμενος Χρόνος για τις Προσπάθειες

25.17 Ο υπεύθυνος αγωνοδίκης θα επισημαίνει στον αθλητή ότι όλα είναι έτοιμα για να ξεκινήσει την προσπάθειά του, και από εκείνη τη στιγμή θα αρχίζει ο επιτρεπόμενος χρόνος για την προσπάθεια αυτή.

Για το Άλμα επί Κοντώ, ο χρόνος θα ξεκινάει μόλις ο πήχης έχει ρυθμιστεί σύμφωνα με την προηγούμενη επιθυμία του αθλητή. Κανένας συμπληρωματικός χρόνος δεν θα παραχωρείται για επιπλέον ρυθμίσεις.

Αν ο επιτρεπόμενος χρόνος εκπνεύσει αφού ο αθλητής έχει ήδη ξεκινήσει την προσπάθειά του, η προσπάθεια αυτή δεν θα ακυρώνεται.

Αν, από τη στιγμή που ο χρόνος για την προσπάθεια έχει αρχίσει, ένας αθλητής αποφασίσει στη συνέχεια να μην πραγματοποιήσει την συγκεκριμένη προσπάθεια, αυτή θα καταγράφεται ως αποτυχημένη μόλις εκπνεύσει ο επιτρεπόμενος χρόνος για την προσπάθεια αυτή.

Οι παρακάτω χρόνοι δεν θα υπερβαίνονται. Αν σημειωθεί υπέρβαση του χρόνου, και εκτός και αν ληφθεί απόφαση σύμφωνα με το Άρθρο 25.18 των Τεχνικών Κανονισμών, η προσπάθεια θα καταγράφεται ως αποτυχημένη:

Ατομικά αγωνίσματα

	Ύψος	Επί Κοντώ	Άλλο
Περισσότεροι από 3 αθλητές (ή για την εναρκτήρια προσπάθεια κάθε αθλητή)	1 λεπτό	1 λεπτό	1 λεπτό
2 ή 3 αθλητές	1,5 λεπτό	2 λεπτά	1 λεπτό
1 αθλητής	3 λεπτά	5 λεπτά	-
Διαδοχικές προσπάθειες	2 λεπτά	3 λεπτά	2 λεπτά

Σύνθετα αγωνίσματα

	Ύψος	Επί Κοντώ	Άλλο
Περισσότεροι από 3 αθλητές (ή για την εναρκτήρια προσπάθεια κάθε αθλητή)	1 λεπτό	1 λεπτό	1 λεπτό
2 ή 3 αθλητές	1,5 λεπτό	2 λεπτά	1 λεπτό
1 αθλητής	2 λεπτά	3 λεπτά	-
Διαδοχικές προσπάθειες	2 λεπτά	3 λεπτά	2 λεπτά

Σημ. (i): Ένα ρολόι που δείχνει τον επιτρεπόμενο χρόνο που απομένει για μια προσπάθεια θα πρέπει να είναι ορατό στους αθλητές. Επιπλέον, κατά τη διάρκεια των τελευταίων 15 δευτερολέπτων του επιτρεπόμενου χρόνου, ένας αγωνοδίκης θα ανυψώνει και θα κρατάει υψωμένη μια κίτρινη σημαία, ή θα το υποδεικνύει με άλλον τρόπο.

Σημ. (ii): Στο Άλμα σε Ύψος και στο Άλμα επί Κοντώ, καμία αλλαγή στην επιτρεπόμενη χρονική περίοδο για μια προσπάθεια δεν θα εφαρμόζεται μέχρι να ανυψωθεί ο πήχης σε ένα νέο ύψος, με την εξαίρεση του καθορισμένου χρόνου για διαδοχικές προσπάθειες. Στα υπόλοιπα Αγωνίσματα Κονίστρας, το επιτρεπόμενο χρονικό περιθώριο δεν θα αλλάζει, με την εξαίρεση του καθορισμένου χρόνου για διαδοχικές προσπάθειες.

Σημ. (iii): Όταν υπολογίζεται ο αριθμός των αθλητών που παραμένουν στον αγώνα, θα πρέπει να συνυπολογίζονται κι εκείνοι οι αθλητές που θα μπορούσαν να εμπλακούν σε αγώνα μπαράζ για την πρώτη θέση.

Σημ. (iv): Στο Άλμα σε Ύψος και στο Άλμα επί Κοντώ όταν παραμένει στον αγώνα μόνον ένας αθλητής (που έχει ήδη αναδειχθεί νικητής) και επιχειρεί προσπάθεια για Παγκόσμιο Ρεκόρ ή για άλλο ρεκόρ που σχετίζεται με τον αγώνα, το χρονικό περιθώριο θα αυξάνεται κατά ένα λεπτό ως προς εκείνα που αναφέρονται ανωτέρω.

Ενώ οι Κριτές θα πρέπει να χρησιμοποιούν πάντοτε κάποια μέθοδο για να ενημερώνουν ή να καλούν τον επόμενο αθλητή που πρόκειται να επιχειρήσει προσπάθεια, καθώς και τον μεθεπόμενο, αυτό είναι στοιχειώδες όταν ο χρόνος που έχει δικαίωμα ένας αθλητής να επιχειρήσει την προσπάθειά του είναι 1 (ένα) λεπτό. Πρέπει επίσης οπωσδήποτε να διασφαλίζουν ότι ο αγωνιστικός χώρος έχει ετοιμαστεί πλήρως για την επόμενη προσπάθεια προτού καλέσουν τον αθλητή, και μόνον τότε να ενεργοποιούν το ρολόι. Οι Κριτές και ιδιαίτερα ο Έφορος είναι υποχρεωμένοι να έχουν πλήρη επίγνωση των συνθηκών που επικρατούν εκείνη τη στιγμή στον αγώνα, λαμβάνοντας επίσης υπόψη τους και τις οδηγίες του Παραρτήματος των Αγώνων, όταν αποφασίζουν το πότε θα ενεργοποιήσουν το ρολόι ή να κρίνουν ότι ο "χρόνος έληξε" και να θεωρήσουν την προσπάθεια ως αποτυχημένη.

Ιδιάζουσες συνθήκες που θα πρέπει να λαμβάνονται υπόψη είναι η διαθεσιμότητα του διαδρόμου για την προσπάθεια ενός αθλητή στο Άλμα σε Ύψος και στον Ακοντισμό (όταν διεξάγονται ταυτόχρονα Αγωνίσματα Δρόμου εντός Σταδίου στον ίδιο αγωνιστικό χώρο) και η απόσταση που πρέπει να διανύσουν οι αθλητές για να φθάσουν στον κλωβό και μέσα στον κλωβό μέχρι να φθάσουν στη βαλβίδα για να ξεκινήσουν την προσπάθειά τους στη Δισκοβολία και στη Σφυροβολία.

Διευκρινίζεται ότι το χρονικό περιθώριο δεν θα αλλάζει κατά τον τελικό γύρο όλων των οριζόντιων Αγωνισμάτων Κονίστρας, από τη στιγμή που μόνον 2 ή 3 αθλητές απομένουν για να επιχειρήσουν τις προσπάθειές τους. Το χρονικό περιθώριο του 1 λεπτού ισχύει μονάχα όταν σε ένα οριζόντιο Αγωνίσμα Κονίστρας υπάρχουν μόνον 2 ή 3 αθλητές στην αρχική λίστα εκκίνησης (εκτός από την εναρκτήρια προσπάθεια κάθε αθλητή).

Συμπληρωματικές Προσπάθειες

25.18 Αν, για οποιονδήποτε λόγο που δεν άπτεται του δικού του ελέγχου, ένας αθλητής παρεμποδιστεί σε μια προσπάθειά του και δεν έχει τη δυνατότητα να την επιχειρήσει, ή αν η προσπάθεια δεν μπορεί να καταγραφεί σωστά, ο Έφορος θα έχει την δικαιοδοσία να του παραχωρήσει μια συμπληρωματική προσπάθεια ή να του ανανεώσει το χρόνο είτε μερικώς είτε πλήρως.

Καμία αλλαγή στη σειρά δεν θα επιτρέπεται. Ένα εύλογο χρονικό διάστημα θα παρέχεται για κάθε συμπληρωματική προσπάθεια ανάλογα με τις ιδιαίτερες συνθήκες της περίπτωσης. Στις περιπτώσεις όπου ο αγώνες έχει προχωρήσει προτού επιτραπεί η συμπληρωματική προσπάθεια, αυτή θα πρέπει να πραγματοποιηθεί προτού να γίνουν οποιοσδήποτε άλλες επόμενες προσπάθειες.

Υπάρχουν αρκετές περιπτώσεις κατά τις οποίες μπορεί να κριθεί σωστό να παραχωρηθεί σε έναν αθλητή μια συμπληρωματική προσπάθεια, όπως για παράδειγμα όταν εξαιτίας ενός διαδικαστικού ή τεχνικού σφάλματος η προσπάθεια δεν μετρήθηκε και δεν είναι εφικτό να γίνει ακριβής επαναμέτρηση. Ενώ αυτό κανονικά θα πρέπει να αποφεύγεται με τη χρήση αξιόπιστου εξοπλισμού και εφεδρικών συστημάτων, λόγω της ολοένα αυξανόμενης χρήσης της τεχνολογίας είναι αναγκαίο να υπάρχει πρόβλεψη για τις ενέργειες που πρέπει να γίνουν όταν τα μηχανήματα χαλάσουν. Λόγω του ότι δεν θα πρέπει να επιτρέπεται καμία αλλαγή στη σειρά με την οποία αγωνίζονται οι αθλητές (εκτός και εάν το πρόβλημα δεν γίνει άμεσα αντιληπτό και ο αγώνας συνεχιστεί), ο Έφορος είναι υποχρεωμένος να λάβει απόφαση σε ποια χρονική στιγμή θα πρέπει να επιτρέψει την συμπληρωματική προσπάθεια, λαμβάνοντας υπόψη τις ιδιάζουσες συνθήκες κάθε ξεχωριστής περίπτωσης.

Απουσία κατά τη διάρκεια του Αγώνα

25.19 Κανένας αθλητής δεν θα μπορεί να εγκαταλείπει τον κυρίως χώρο του αγωνίσματος ενώ ο αγώνας είναι σε εξέλιξη, εκτός και αν έχει την άδεια ενός αγωνοδίκη και συνοδεύεται από αυτόν. Αν είναι εφικτό, θα πρέπει να δίνεται πρώτα προειδοποίηση, αλλά σε επόμενες παρόμοιες περιπτώσεις ή σε σοβαρά παραπτώματα ο αθλητής θα ακυρώνεται.

Αλλαγή του Χώρου ή της Ώρας του Αγώνα

25.20 Ο Τεχνικός Εκπρόσωπος (ή οι Εκπρόσωποι) ή ο αρμόδιος Έφορος θα έχουν τη δικαιοδοσία να αλλάξουν τον τόπο ή την ώρα του αγώνα, αν, κατά τη γνώμη τους, οι συνθήκες δικαιολογούν κάτι τέτοιο. Μια τέτοια αλλαγή θα πρέπει να γίνεται μόνο μετά την ολοκλήρωση ενός γύρου προσπαθειών.

Σημ.: Ούτε η δύναμη του ανέμου ούτε η αλλαγή της διεύθυνσής του αποτελούν επαρκείς αιτίες για την αλλαγή του μέρους ή της ώρας του αγώνα.

Ο όρος “γύρος προσπαθειών” αντί απλώς για “γύροι” χρησιμοποιείται για να καταδείξει τον σαφή διαχωρισμό ανάμεσα σε έναν “γύρο προσπαθειών” που περιλαμβάνεται σε ένα Αγώνισμα Κονίστρας και σε έναν “γύρο του αγώνα” (δηλ. έναν Προκριματικό Γύρο ή έναν Τελικό).

Εάν οι συνθήκες καθιστούν αδύνατη την ολοκλήρωση ενός γύρου προσπαθειών προτού γίνει η αλλαγή του τόπου ή της ώρας, ο Τεχνικός Εκπρόσωπος (μέσω του Εφόρου) ή ο Έφορος θα πρέπει κανονικά να κρίνουν ως μη γενόμενες τις προσπάθειες που ήδη ολοκληρώθηκαν σε εκείνον τον γύρο προσπαθειών και να επανεκκινήσουν τον αγώνα στην αρχή εκείνου του γύρου προσπαθειών. Βλέπε επίσης και Άρθρο 11.3 των Τεχνικών Κανονισμών.

Αποτέλεσμα

25.21 Κάθε αθλητής θα κατατάσσεται με βάση την καλύτερη από όλες τις προσπάθειές του, στις οποίες συμπεριλαμβάνονται, στην περίπτωση του Άλματος σε Ύψους και του Άλματος επί Κοντώ, και εκείνες που σημείωσε κατά την επίλυση της ισοπαλίας για την πρώτη θέση.

Ισοπαλίες

25.22 Εκτός από το Άλμα σε Ύψος και το Άλμα επί Κοντώ, μια ισοπαλία θα επιλύεται με τη δεύτερη καλύτερη επίδοση των αθλητών που ισοβαθμούν. Στη συνέχεια, αν είναι απαραίτητο, η ισοπαλία θα επιλύεται με την τρίτη καλύτερη επίδοση, κ.ο.κ. Αν και μετά την εφαρμογή αυτού του Άρθρου 25.22 η ισοπαλία παραμένει, οι αθλητές θα ανακηρύσσονται ισόπαλοι.

Εκτός από τα Κάθετα Άλματα, στην περίπτωση ισοπαλίας για οποιαδήποτε θέση κατάταξης, συμπεριλαμβανομένης και της πρώτης θέσης, η ισοπαλία θα παραμένει.

Σημ.: Για τα Κάθετα Άλματα, βλ. Άρθρα 26.8, 26.9 των Τεχνικών Κανονισμών.

Κάθετα Άλματα

26. (Άρθρο 181) Γενικοί Όροι - Κάθετα Άλματα

26.1 Πριν αρχίσει ο αγώνας, ο Έφορος ή ο Επικεφαλής Κριτής θα ανακοινώνουν στους αθλητές το αρχικό ύψος, καθώς και τα επόμενα διαδοχικά ύψη στα οποία θα ανεβαίνει ο πήγης στο τέλος κάθε γύρου προσπαθειών, μέχρι να έχει απομείνει μόνον ένας αθλητής που θα έχει νικήσει στον αγώνα, ή να υπάρχει ισοπαλία για την πρώτη θέση. (Για τα Σύνθετα Αγωνίσματα, βλ. Άρθρο 39.8.4 των Τεχνικών Κανονισμών).

Προσπάθειες

26.2 Ένας αθλητής θα μπορεί να ξεκινήσει τα άλματά του από οποιοδήποτε ύψος που έχει προηγουμένως ανακοινωθεί από τον Έφορο ή τον Επικεφαλής Κριτή και θα μπορεί να κάνει άλματα κατά την κρίση του σε οποιοδήποτε επόμενο ύψος. Τρεις συνεχόμενες αποτυχημένες προσπάθειες, ανεξαρτήτως του ύψους στο οποίο καταγράφονται αυτές οι αποτυχίες, θα αποκλείουν τον αθλητή από περαιτέρω άλματα, εκτός από την περίπτωση που υπάρχει ισοπαλία για την πρώτη θέση.

Το αποτέλεσμα αυτού του Άρθρου είναι ότι ένας αθλητής θα μπορεί να αφήσει τη δεύτερη ή την τρίτη του προσπάθεια σε ένα συγκεκριμένο ύψος (αφού αποτύχει την πρώτη ή τη δεύτερη φορά αντίστοιχα) και να εξακολουθήσει να κάνει άλματα σε κάποιο επόμενο ύψος.

Αν ένας αθλητής αφήσει μια προσπάθεια σε κάποιο συγκεκριμένο ύψος, δεν θα μπορεί να επιχειρήσει καμία επόμενη προσπάθεια στο ύψος αυτό, εκτός από την περίπτωση που υπάρχει αγώνας για την επίλυση ισοπαλίας για την πρώτη θέση.

Στην περίπτωση του Άλματος σε Ύψος και του Άλματος επί Κοντώ, αν κάποιος αθλητής δεν είναι παρών όταν όλοι οι υπόλοιποι παρόντες αθλητές έχουν ολοκληρώσει τον αγώνα, ο Έφορος θα θεωρεί ότι ο αθλητής αυτός έχει εγκαταλείψει τον αγώνα, μόλις έχει εκπνεύσει η χρονική περίοδος για μια επιπλέον προσπάθεια.

26.3 Ακόμα και όταν αποτύχει όλοι οι υπόλοιποι αθλητές, ένας αθλητής διατηρεί το δικαίωμα να συνεχίσει να κάνει άλματα μέχρι να χάσει κι αυτός το δικαίωμα να αγωνίζεται περαιτέρω.

26.4 Εκτός κι αν έχει απομείνει ένας μόνον αθλητής, ο οποίος να έχει νικήσει στον αγώνα:

26.4.1 ο πήχης δεν θα ανυψώνεται ποτέ κατά λιγότερο από 2 εκατ. στο Άλμα σε Ύψος και 5 εκατ. στο Άλμα επί Κοντώ μετά από κάθε γύρο προσπαθειών και

26.4.2 η απόσταση κατά την οποία ανυψώνεται ο πήχης δεν θα αυξάνει ποτέ.

Αυτά τα Άρθρα 26.4.1 και 26.4.2 των Τεχνικών Κανονισμών δεν θα ισχύουν από τη στιγμή που οι αθλητές, οι οποίοι συνεχίζουν στον αγώνα, συμφωνήσουν όλοι να ανυψώσουν τον πήχη απευθείας σε ύψος για Παγκόσμιο Ρεκόρ (ή άλλο ρεκόρ σχετικό με τη διοργάνωση).

Από τη στιγμή που ένας αθλητής έχει νικήσει στον αγώνα, θα αποφασίζει ο ίδιος σε ποιο ύψος ή ποια ύψη θα ανυψωθεί ο πήχης, σε συνεννόηση με τον αρμόδιο Κριτή ή Έφορο.

Σημ.: Το Άρθρο αυτό δεν ισχύει σε Αγώνα Σύνθετων Αγωνισμάτων.

Μετρήσεις των Ψύων

26.5 Σε όλα τα κάθετα αλτικά αγωνίσματα, οι μετρήσεις θα γίνονται, σε ακέραια εκατοστά, κατακόρυφα από το έδαφος μέχρι το χαμηλότερο σημείο της πάνω πλευράς του πήχη.

26.6 Οποιαδήποτε μέτρηση ενός νέου ύψους θα γίνεται προτού οι αθλητές επιχειρήσουν άλμα στο ύψος αυτό. Σε περίπτωση που ο πήχης αντικατασταθεί από άλλον, το ύψος θα πρέπει να μετρηθεί εκ νέου. Σε όλες τις περιπτώσεις των Ρεκόρ, οι Κριτές θα επανελέγχουν επίσης τη μέτρηση πριν από κάθε επόμενη προσπάθεια κατάρριψης Ρεκόρ, αν ο πήχης έχει αγγιχθεί αφότου μετρήθηκε για τελευταία φορά.

Πήχης

26.7 Ο πήχης θα κατασκευάζεται από υαλοβάμβακα, ή από άλλο κατάλληλο υλικό, αλλά όχι από μέταλλο, και θα είναι κυκλικής διατομής εκτός από τα ακραία τμήματά του. Θα είναι βαμμένος με τέτοιο χρώμα ώστε να είναι ορατός σε όλους τους αθλητές με κανονική όραση. Το συνολικό μήκος του πήχη θα είναι 4,00 μ. ± 0,02 μ. στο Άλμα σε Ύψος και 4,50 μ. ± 0,02 μ. στο Άλμα επί Κοντώ. Το μέγιστο βάρος του πήχη θα είναι 2 κιλά στο Άλμα σε Ύψος και 2,25 κιλά στο Άλμα επί Κοντώ. Η διάμετρος του κυκλικού τμήματος του πήχη θα είναι 30 χλστά ± 1 χλστό.

Ο πήχης θα αποτελείται από τρία μέρη - την κυκλική ράβδο και δύο ακραία τμήματα, που το καθένα θα έχει πλάτος 30 χλστά-35 χλστά και μήκος 0,15 μ.-0,20 μ., προκειμένου να εδράζεται στα στηρίγματα των στυλοβατών.

Αυτά τα ακραία τμήματα θα είναι κυκλικά ή ημικυκλικά με μια εμφανώς καθορισμένη επίπεδη επιφάνεια, πάνω στην οποία θα εδράζεται η ράβδος στα στηρίγματα του πήχη. Αυτή η επίπεδη επιφάνεια δεν θα μπορεί να βρίσκεται ψηλότερα από το κέντρο της κάθετης διατομής του πήχη. Τα ακραία τμήματα θα είναι σκληρά και λεία. Δεν θα είναι κατασκευασμένα από καουτσούκ, ούτε θα καλύπτονται από αυτό ή από άλλο υλικό που έχει την ιδιότητα να αυξάνει την τριβή ανάμεσα σε αυτά και στα στηρίγματα.

Ο πήχης δεν θα έχει κλίση, και όταν είναι τοποθετημένος, θα κάμπτεται το πολύ 20 χλστά στο Άλμα σε Ύψος και 30 χλστά στο Άλμα επί Κοντώ.

Έλεγχος ελαστικότητας: Κρεμάμε ένα βάρος 3 κιλών στο μέσον του πήχη όταν αυτός είναι τοποθετημένος. Θα πρέπει να κάμπτεται το πολύ 70 χιλστά στο Άλμα σε Ύψος και 0,11 μ. στο Άλμα επί Κοντώ.

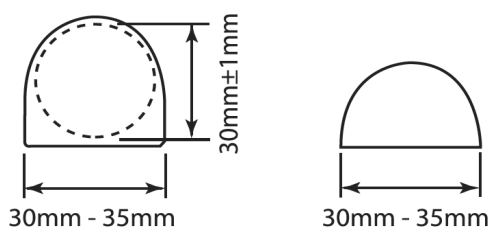

Σχήμα TK26 (Άρθρο 181) - Εναλλακτικά άκρη πήχη

Κατάταξη

- 26.8 Αν δύο ή περισσότεροι αθλητές υπερβούν το ίδιο τελικό ύψος, η διαδικασία καθορισμού των θέσεων κατάταξης θα είναι η εξής:
- 26.8.1 Ο αθλητής με το μικρότερο αριθμό προσπαθειών στο ύψος που υπερπηδήθηκε τελευταίο θα καταλαμβάνει την υψηλότερη θέση.
- 26.8.2 Αν μετά και την εφαρμογή του Άρθρου 26.8.1 των Τεχνικών Κανονισμών οι αθλητές παραμένουν ισόπαλοι, ο αθλητής με το μικρότερο συνολικό αριθμό αποτυχημένων προσπαθειών σε όλον τον αγώνα μέχρι το ύψος που υπερπηδήθηκε τελευταίο, συμπεριλαμβανομένου και αυτού, θα καταλαμβάνει την υψηλότερη θέση.
- 26.8.3 Αν μετά και την εφαρμογή του Άρθρου 26.8.2 των Τεχνικών Κανονισμών οι αθλητές παραμένουν ισόπαλοι, οι εν λόγω αθλητές θα καταλαμβάνουν την ίδια θέση, εκτός κι αν πρόκειται για την πρώτη θέση.
- 26.8.4 Αν πρόκειται για την πρώτη θέση, θα διεξάγεται αγώνας επίλυσης ισοπαλίας (μπαράζ) ανάμεσα στους αθλητές αυτούς σύμφωνα με το Άρθρο 26.9 των Τεχνικών Κανονισμών, εκτός κι αν αποφασιστεί αλλιώς, είτε εκ των προτέρων σύμφωνα με τις διατάξεις που ισχύουν στον αγώνα, είτε κατά τη διάρκεια του αγώνα αλλά πριν από την έναρξη του αγωνίσματος, από τον Τεχνικό Εκπρόσωπο (ή Εκπροσώπους) ή από τον Έφορο, αν δεν έχει οριστεί Τεχνικός Εκπρόσωπος. Αν δεν διεξαχθεί αγώνας μπαράζ, ακόμη και στην περίπτωση όπου οι εμπλεκόμενοι αθλητές σε οποιαδήποτε φάση αποφασίσουν να μην επιχειρήσουν περαιτέρω άλματα, η ισοπαλία για την πρώτη θέση θα παραμένει.

Σημ.: Αυτό το Άρθρο 26.8.4 δεν ισχύει σε Αγώνα Σύνθετων Αγωνισμάτων.

Υπάρχουν αρκετοί τρόποι με τους οποίους μπορεί να τερματιστεί ένας αγώνας επίλυσης ισοπαλίας:

- (α) πριν από τον αγώνα, με σχετική πρόβλεψη που θα αναφέρεται στις διατάξεις·
- (β) κατά τη διάρκεια του αγώνα, με απόφαση του Τεχνικού Εκπρόσωπου (ή του Εφόρου, αν δεν υπάρχει Τεχνικός Εκπρόσωπος)·

- (γ) με απόφαση των αθλητών να μην επιχειρήσουν περαιτέρω άλματα πριν από τον αγώνα επίλυσης ισοπαλίας ή σε οποιαδήποτε φάση της εξέλιξής του.

Ενώ η τυχόν απόφαση από τον Τεχνικό Εκπρόσωπο ή από τον Έφορο να μην διεξαχθεί αγώνας επίλυσης ισοπαλίας θα πρέπει να έχει ληφθεί προτού ξεκινήσει το αγώνισμα, είναι πιθανό να υπάρχουν περιπτώσεις όπου αυτό δεν θα είναι εφικτό, όπως όταν οι συνθήκες στον τόπο του αγωνίσματος καταστήσουν αδύνατη ή μη επιθυμητή την έναρξη ή την εξέλιξη ενός αγώνα επίλυσης ισοπαλίας. Ο Έφορος θα πρέπει να χρησιμοποιήσει την εξουσία που του παρέχει το Άρθρο 18 των Κανονισμών Αγώνων ή το Άρθρο 25 των Τεχνικών Κανονισμών για να χειριστεί τη συγκεκριμένη κατάσταση. Τονίζεται ιδιαίτερα ότι οι αθλητές θα μπορούν να λάβουν την απόφαση να μην εκτελέσουν περαιτέρω άλματα είτε πριν ξεκινήσει ο αγώνας επίλυσης ισοπαλίας είτε σε οποιαδήποτε φάση κατά τη διάρκεια αυτού.

Αγώνας Επίλυσης Ισοπαλίας (Μπαράζ)

26.9 Ο αγώνας επίλυσης ισοπαλίας (μπαράζ) έχει ως ακολούθως:

- 26.9.1 Οι εμπλεκόμενοι αθλητές είναι υποχρεωμένοι να επιχειρούν άλματα σε όλα τα ύψη μέχρι να επιλυθεί η ισοπαλία ή μέχρι όλοι οι εμπλεκόμενοι αθλητές να αποφασίσουν ότι δεν θα επιχειρήσουν περαιτέρω άλματα.
- 26.9.2 Κάθε αθλητής θα δικαιούται ένα άλμα σε κάθε ύψος.
- 26.9.3 Ο αγώνας μπαράζ θα αρχίζει στο επόμενο ύψος που καθορίζεται σύμφωνα με το Άρθρο 26.1 των Τεχνικών Κανονισμών, μετά το ύψος που υπερπηδήθηκε τελευταίο από τους εμπλεκόμενους αθλητές.
- 26.9.4 Αν δεν επιλύεται η ισοπαλία, ο πήχης θα ανεβαίνει, αν περισσότεροι από έναν εμπλεκόμενοι αθλητές είχαν επιτυχημένη προσπάθεια, ή θα κατεβαίνει αν όλοι απέτυχαν, κατά 2 εκατ. για το Άλμα σε Ύψος και 5 εκατ. για το Άλμα επί Κοντώ.
- 26.9.5 Αν κάποιος αθλητής δεν επιχειρήσει προσπάθεια σε ένα ύψος, αυτόματα χάνει κάθε αξίωση για να καταλάβει υψηλότερη θέση. Αν στη συνέχεια απομένει μόνον ένας ακόμα αθλητής, αυτός ανακηρύσσεται και νικητής, άσχετα από το αν θα κάνει προσπάθεια στο συγκεκριμένο ύψος.

Άλμα σε Ύψος - Παράδειγμα

Τα ύψη που ανακοινώθηκαν από τον Επικεφαλής Κριτή στο ξεκίνημα του αγώνα είναι τα: 1.75 μ., 1.80 μ., 1.84 μ., 1.88 μ., 1.91 μ., 1.94 μ., 1.97 μ., 1.99 μ., ...

Αθλητής	Διαδοχικά Ύψη							Αποτυχίες	Αγώνας Μπαράζ			Κατάταξη
	1.75 μ.	1.80 μ.	1.84 μ.	1.88 μ.	1.91 μ.	1.94 μ.	1.97 μ.		1.91 μ.	1.89 μ.	1.91 μ.	
A	O	XO	O	XO	X-	XX		2	X	O	X	2
B	-	XO	-	XO	-	-	XXX	2	X	O	O	1
Γ	-	O	XO	XO	-	XXX		2	X	X		3
Δ	-	XO	XO	XO	XXX			3				4

Οι A, B, Γ και Δ υπερέβησαν όλοι το 1.88 μ.

Τα Άρθρα 26.8 και 26.9 των Τεχνικών Κανονισμών τίθενται τώρα σε εφαρμογή: οι Κριτές αθροίζουν το συνολικό αριθμό των αποτυχημένων προσπαθειών, μέχρι το ύψος που υπερπηδήθηκε τελευταίο, συμπεριλαμβανομένου και αυτού, δηλ. το 1.88 μ.

Ο “Δ” έχει περισσότερες αποτυχημένες προσπάθειες από τους “Α”, “Β” και “Γ”, και για τον λόγο αυτό καταλαμβάνει την τέταρτη θέση. Οι “Α”, “Β” και “Γ” παραμένουν ισόπαλοι και καθώς η ισοπαλία αυτή αφορά την πρώτη θέση, θα έχουν ένα ακόμη άλμα στο 1.91 μ., που είναι το επόμενο ύψος μετά το ύψος που υπερπηδήθηκε τελευταίο από τους ισόπαλους αθλητές.

Επειδή όλοι οι ισόπαλοι αθλητές απέτυχαν, ο πήχης κατεβαίνει στο 1.89 μ. για μια ακόμη προσπάθεια. Επειδή μόνον ο “Γ” απέτυχε να υπερβεί το 1.89 μ., οι άλλοι δύο ισόπαλοι αθλητές, ο “Α” και ο “Β” θα έχουν μια τρίτη προσπάθεια στο 1.91 μ. το οποίο μόνον ο “Β” υπερέβη και για αυτό ανακηρύσσεται νικητής.

Όταν ένας αθλητής με δική του βούληση αποφασίσει να αποσυρθεί από έναν αγώνα επίλυσης ισοπαλίας, ο άλλος αθλητής (εάν απομένει μόνον ένας) θα ανακηρύσσεται νικητής σύμφωνα με το Άρθρο 26.9.5 των Τεχνικών Κανονισμών. Δεν είναι απαραίτητο για τον αθλητή που ανακηρύσσεται νικητής να επιχειρήσει προσπάθεια στο προβλεπόμενο ύψος. Όταν στον αγώνα επίλυσης ισοπαλίας απομένουν περισσότεροι του ενός αθλητές, ο αγώνας συνεχίζεται με εκείνους τους αθλητές, και ο αθλητής που αποσύρθηκε θα κατατάσσεται με βάση την θέση που καταλαμβάνει έως εκείνη τη στιγμή στον αγώνα, αφού έχει απεμπολήσει κάθε δικαίωμα να επιχειρήσει άλμα για να καταλάβει κάποια από τις υψηλότερες θέσεις που εκκρεμούν, συμπεριλαμβανομένης και της πρώτης.

Εξωτερικοί Παράγοντες

26.10 Όταν είναι εμφανές ότι ο πήχης μετατοπίστηκε από παράγοντα που δεν έχει σχέση με τον αθλητή (π.χ. ριπή ανέμου)

26.10.1 αν αυτή η μετατόπιση συμβεί αφού ο αθλητής έχει υπερπηδήσει τον πήχη χωρίς να τον ακουμπήσει, τότε η προσπάθεια θα θεωρείται επιτυχημένη, ή

26.10.2 αν αυτή η μετατόπιση συμβεί κάτω από οποιοσδήποτε άλλες συνθήκες, θα παραχωρείται μια νέα προσπάθεια.

27. (Άρθρο 182) Άλμα σε Ύψος

Ο Αγώνας

27.1 Οι αθλητές θα απογειώνονται με το ένα πόδι.

27.2 Ένας αθλητής αποτυγχάνει εάν:

27.2.1 Μετά το άλμα, ο πήχης δεν παραμένει στα στηρίγματά του εξαιτίας των ενεργειών του αθλητή κατά τη διάρκεια του άλματος· ή

27.2.2 Ακουμπήσει το έδαφος, στο οποίο περιλαμβάνεται και το στρώμα προσγείωσης, πέρα από το κάθετο επίπεδο που ορίζεται από το πλησιέστερο άκρο του πήχη, είτε ανάμεσα στους στυλοβάτες είτε εξωτερικά αυτών, με οποιοδήποτε σημείο του σώματός του, χωρίς πρώτα να υπερβεί τον πήχη. Ωστόσο, αν ο αθλητής τη στιγμή του άλματος ακουμπήσει το στρώμα προσγείωσης με το πόδι του και κατά τη γνώμη του Κριτή δεν αποκτήσει πλεονέκτημα, το άλμα για τον λόγο αυτό δεν θα πρέπει να θεωρείται αποτυχημένο.

Σημ.: Ως βοήθεια στην εφαρμογή του Άρθρου αυτού, μια άσπρη γραμμή πάχους 50 χιλστών θα χαράσσεται (συνήθως με μια αυτοκόλλητη ταινία ή παρόμοιο υλικό) ανάμεσα στα σημεία που βρίσκονται 3 μ. εξωτερικά από

κάθε στυλοβάτη, με το πλησιέστερο άκρο της γραμμής να χαράσσεται κατά μήκος του κάθετου επιπέδου που ορίζεται από το πλησιέστερο άκρο του πήχη.

- 27.2.3 Ακουμπήσει τον πήχη ή το κάθετο τμήμα των στυλοβατών κατά τη φορά του χωρίς να κάνει άλμα.

Ο Διάδρομος Φοράς και ο Χώρος Απογείωσης

- 27.3 Το ελάχιστο πλάτος του διάδρομουφοράς θα είναι 16 μ. και το ελάχιστο μήκος του διάδρομουφοράς θα είναι 15 μ., εκτός από τους αγώνες που γίνονται σύμφωνα με τις παραγράφους 1.1, 1.2, 1.3, 1.5 και 1.6 του ορισμού για τους Διεθνείς Αγώνες, όπου το ελάχιστο μήκος θα είναι 25 μ.

- 27.4 Η μέγιστη συνολική κατωφέρεια στα τελευταία 15 μ. του διαδρόμουφοράς και του χώρου απογείωσης δεν θα υπερβαίνει το 1:167 (0,6%) κατά μήκος οποιασδήποτε ακτίνας της ημικυκλικής περιοχής με κέντρο το μέσο της ευθείας ανάμεσα στους στυλοβάτες και με την ελάχιστη ακτίνα που καθορίζεται στο Άρθρο 27.3 των Τεχνικών Κανονισμών. Το στρώμα προσγείωσης θα πρέπει να είναι έτσι τοποθετημένο, ώστε η προσέγγιση του αθλητή να ανηφορίζει την κλίση.

Σημ.: Οι διάδρομοι και οι χώροι απογείωσης με τις προδιαγραφές 2018/2019 εξακολουθούν να είναι αποδεκτοί.

- 27.5 Ο χώρος απογείωσης θα είναι επίπεδος, διαφορετικά κάθε κλίση θα είναι σύμφωνη με τις απαιτήσεις του Άρθρου 27.4 των Τεχνικών Κανονισμών και με το Εγχειρίδιο Εγκαταστάσεων Στίβου της Παγκόσμιας Ομοσπονδίας.

Όργανα

- 27.6 Κάθε είδος στυλοβατών ή στύλων θα μπορεί να χρησιμοποιηθεί, με την προϋπόθεση ότι είναι άκαμπτοι.

Θα διαθέτουν στηρίγματα για τον πήχη, στερεωμένα σταθερά επάνω σε αυτούς.

Θα είναι αρκετά ψηλοί ώστε να υπερβαίνουν κατά τουλάχιστον 0,10 μ. το πραγματικό ύψος στο οποίο ο πήχης ανυψώνεται.

Η απόσταση ανάμεσα στους στυλοβάτες δεν θα είναι μικρότερη από 4,00 μ., ούτε μεγαλύτερη από 4,04 μ.

- 27.7 Οι στυλοβάτες ή οι στύλοι δεν θα μετακινούνται κατά τη διάρκεια του αγώνα, εκτός κι αν ο Έφορος θεωρήσει ότι είτε ο χώρος απογείωσης είτε το στρώμα προσγείωσης έχουν καταστεί ακατάλληλοι.

Σε μια τέτοια περίπτωση, η αλλαγή θα γίνει μόνον αφού έχει ολοκληρωθεί ένας γύρος προσπαθειών.

- 27.8 Τα στηρίγματα του πήχη θα είναι επίπεδα και ορθογώνια, πλάτους 40 χλστών και μήκους 60 χλστών. Θα είναι σταθερά στερεωμένα στους στυλοβάτες και ακίνητα κατά τη διάρκεια του άλματος και το καθένα θα αντικρίζει τον απέναντι στυλοβάτη. Τα άκρα του πήχη θα εδράζονται επάνω τους με τέτοιον τρόπο ώστε, αν ο πήχης αγγίζεται από έναν αθλητή, θα πέφτει εύκολα στο έδαφος, είτε προς τα εμπρός είτε προς τα πίσω. Η επιφάνεια των στηριγμάτων θα είναι λεία.

Τα στηρίγματα δεν θα είναι κατασκευασμένα από καουτσούκ, ούτε θα καλύπτονται από αυτό ή από άλλο υλικό που έχει την ιδιότητα να αυξάνει την τριβή ανάμεσα σε αυτά και στην επιφάνεια του πήχη, ούτε θα μπορούν να έχουν οποιοδήποτε είδος ελατηρίων.

Τα στηρίγματα θα βρίσκονται στο ίδιο ύψος πάνω από το χώρο απογείωσης αμέσως κάτω από καθένα από τα δύο άκρα του πήχη.

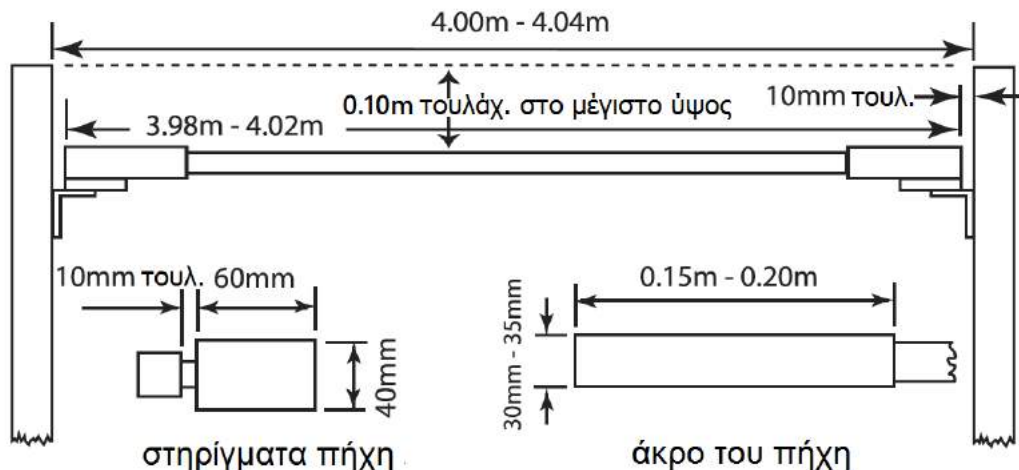

Σχήμα TK27 (Άρθρο 182) - Στυλοβάτες και πήχης άλματος σε ύψος

27.9 Θα υπάρχει ένα περιθώριο τουλάχιστον 10 χιλστών ανάμεσα στα άκρα του πήχη και στους στυλοβάτες.

Το Στρώμα Προσγείωσης

27.10 Για τους αγώνες που υπάγονται στις παραγράφους 1.1, 1.2, 1.3, 1.5 και 1.6 του ορισμού για τους Διεθνείς Αγώνες, το στρώμα προσγείωσης δεν θα έχει διαστάσεις μικρότερες από 6 μ. μήκος × 4 μ. πλάτος × 0,7 μ. ύψος πίσω από το κατακόρυφο επίπεδο του πήχη.

Σημ.: Οι στυλοβάτες και το στρώμα προσγείωσης θα πρέπει επίσης να έχουν σχεδιασθεί έτσι, ώστε να υπάρχει ένας κενός χώρος τουλάχιστον 0,1 μ. ανάμεσά τους, όταν γίνεται χρήση τους, για να αποφεύγεται η πτώση του πήχη εξαιτίας μιας κίνησης του στρώματος προσγείωσης που θα προκαλούσε επαφή με τους στυλοβάτες.

Για τους υπόλοιπους αγώνες, το στρώμα προσγείωσης δεν θα πρέπει να έχει διαστάσεις μικρότερες από 5 μ. μήκος × 3 μ. πλάτος × 0,7 μ. ύψος.

Η Ομάδα των Αγωνοδικών:

Για το αγώνισμα του Άλματος σε Ύψος, συστήνεται να κατανέμονται οι διαθέσιμοι αγωνοδίκες ως ακολούθως:

- Ο Επικεφαλής Κριτής που θα επιβλέπει ολόκληρο το αγώνισμα και θα επαληθεύει τις μετρήσεις. Θα του παρέχονται υποχρεωτικά δύο σημαίες, μια άσπρη για να υποδεικνύει εάν μια προσπάθεια είναι έγκυρη και μια κόκκινη εάν είναι αποτυχημένη. Είναι υποχρεωμένος να κάθεται σε τέτοιο σημείο ώστε να διαχειρίζεται δύο βασικά ζητήματα:

- i. Ένα συχνό φαινόμενο είναι ο πήχης, αφού αγγίχθηκε από τον αθλητή, να ταλαντώνεται πάνω στα στηρίγματά του. Ο Επικεφαλής Κριτής, ανάλογα με τη θέση του πήχη, υποχρεούται να λάβει απόφαση αν η ταλάντωση του πήχη πρέπει να σταματήσει και να σηκώσει την αντίστοιχη σημαία – και κυρίως αφού λάβει υπόψη τις ιδιάζουσες συνθήκες που περιγράφονται στο Άρθρο 26.10 των Τεχνικών Κανονισμών και
 - ii. Δεδομένου ότι ο αθλητής δεν επιτρέπεται να ακουμπήσει τον πήχη ή το κάθετο τμήμα των στυλοβατών ή το έδαφος πέρα από το κάθετο επίπεδο που ορίζεται από το πλησιέστερο άκρο του πήχη, είναι βασικό να παρατηρεί ο Επικεφαλής Κριτής τη θέση των ποδιών του αθλητή στις περιπτώσεις που όταν αυτός αποφασίσει να μην ολοκληρώσει μια προσπάθεια, τρέξει προς την πλευρά του πήχη ή περάσει “κάτω” από αυτόν.
- β. Δύο Κριτές από τη μία και από την άλλη πλευρά του στρώματος, που θα στέκονται κάπως πίσω, επιφορτισμένοι με το να επανατοποθετούν τον πήχη όταν αυτός πέφτει, και με το να βοηθούν τον Επικεφαλής Κριτή στην εφαρμογή των παραπάνω Άρθρων.
 - γ. Ένας Κριτής-γραμματέας, ο οποίος θα καταγράφει τα αποτελέσματα στο πινάκιο και θα καλεί κάθε αθλητή που έχει σειρά να αγωνιστεί (και αυτόν που έπεται).
 - δ. Ένας Κριτής που θα είναι αρμόδιος να χειρίζεται τον πίνακα ενδείξεων (προσπάθεια-αριθμός αθλητή-αποτέλεσμα).
 - ε. Ένας Κριτής που θα είναι αρμόδιος να χειρίζεται το χρονόμετρο που υποδεικνύει στους αθλητές το συγκεκριμένο χρόνο που έχουν στη διάθεσή τους για να επιχειρήσουν την προσπάθειά τους.
 - στ. Ένας Κριτής που θα είναι αρμόδιος για τους αθλητές.

Σημ. (i): Αυτή είναι η συνηθισμένη κατανομή των αγωνοδικών. Στις μεγάλες διοργανώσεις, όταν λειτουργεί υπολογιστικό σύστημα δεδομένων και ηλεκτρονικοί φωτεινοί πίνακες, θα απαιτείται να υπάρχει οπωσδήποτε εξειδικευμένο προσωπικό. Γίνεται σαφές ότι στις περιπτώσεις αυτές, η εξέλιξη και η κατάταξη ενός Αγώνισματος Κονίστρας θα παρακολουθείται τόσο από τον Κριτή που καταγράφει το πινάκιο, όσο και από το υπολογιστικό σύστημα δεδομένων.

Σημ. (ii): Οι αγωνοδίκες και ο εξοπλισμός πρέπει υποχρεωτικά να τοποθετούνται με τέτοιο τρόπο ώστε να μην παρεμποδίζουν την φορά των αθλητών, ούτε να περιορίζουν το οπτικό πεδίο των θεατών.

Σημ. (iii): Πρέπει οπωσδήποτε να έχει προβλεφθεί ελεύθερος χώρος για την τοποθέτηση του ανεμοδείκτη, ο οποίος θα δείχνει τη διεύθυνση και τη δύναμη του ανέμου.

28. (Άρθρο 183) Άλμα επί Κοντώ

Ο Αγώνας

- 28.1 Οι αθλητές θα μπορούν να μετακινούν τον πήχη μόνον προς την κατεύθυνση του στρώματος προσγείωσης με τρόπο ώστε η άκρη του πήχη που βρίσκεται πλησιέστερα προς τον αθλητή να μπορεί να τοποθετείται σε οποιοδήποτε σημείο από εκείνο που βρίσκεται ακριβώς πάνω από το πίσω άκρο της βαλβίδας μέχρι ενός σημείου 80 εκατ. στην κατεύθυνση του στρώματος προσγείωσης.

Πριν αρχίσει ο αγώνας, κάθε αθλητής θα πληροφορεί τον αρμόδιο αγωνοδίκη για τη θέση του πήχη που επιθυμεί για την πρώτη του προσπάθεια και αυτή η θέση θα καταγράφεται.

Αν στη συνέχεια ο αθλητής θελήσει να κάνει κάποιες αλλαγές, θα πρέπει αμέσως να ενημερώνει τον αρμόδιο αγωνοδίκη πριν ο πήχης τοποθετηθεί σύμφωνα με την αρχική του επιθυμία. Αν δεν το κάνει αυτό, τότε θα ξεκινάει ο χρόνος που έχει στη διάθεσή του.

Σημ.: Μια γραμμή, πλάτους 10 χιλστών και ευδιάκριτου χρώματος, θα χαράσσεται σε ορθή γωνία ως προς τον άξονα του διαδρόμου φοράς, και παράλληλη προς το πίσω άκρο της βαλβίδας (γραμμή "μηδέν"). Μια παρόμοια γραμμή, πλάτους έως 50 χιλστά, θα είναι εμφανής στην επιφάνεια του στρώματος προσγείωσης και θα προεκτείνεται μέχρι το εξωτερικό άκρο των συλοβατών. Η άκρη της γραμμής που βρίσκεται πλησιέστερα στον επερχόμενο αθλητή θα συμπίπτει με το πίσω άκρο της βαλβίδας.

28.2 Ένας αθλητής αποτυγχάνει αν:

- 28.2.1 μετά το άλμα, ο πήχης δεν παραμένει και στα δύο στηρίγματα εξαιτίας των ενεργειών του αθλητή κατά τη διάρκεια του άλματος· ή
- 28.2.2 ακουμπήσει το έδαφος, στο οποίο περιλαμβάνεται και το στρώμα προσγείωσης, πέρα από το κάθετο επίπεδο που ορίζεται από το πίσω άκρο της βαλβίδας με οποιοδήποτε μέρος του σώματος του ή με το κοντάρι, χωρίς πρώτα να έχει υπερβεί τον πήχη· ή
- 28.2.3 αφού έχει απογειωθεί, τοποθετήσει το χαμηλότερο χέρι του πάνω από το ψηλότερο ή μετακινήσει το ψηλότερο χέρι πιο ψηλά πάνω στο κοντάρι· ή
- 28.2.4 κατά τη διάρκεια του άλματος σταθεροποιήσει ή επανατοποθετήσει τον πήχη με το χέρι ή τα χέρια του.

Σημ. (i): Δεν θεωρείται αποτυχημένη προσπάθεια αν ένας αθλητής τρέξει σε κάποιο σημείο έξω από τις άσπρες γραμμές που οριοθετούν το διάδρομο φοράς.

Σημ. (ii): Δεν θεωρείται αποτυχημένη προσπάθεια αν το κοντάρι αγγίξει το στρώμα προσγείωσης, κατά τη διάρκεια της προσπάθειας, αφού έχει εισχωρήσει σωστά μέσα στη βαλβίδα.

Τα παρακάτω θα πρέπει να τονισθούν κατά την εφαρμογή και την ερμηνεία του Άρθρου 28.2 των Τεχνικών Κανονισμών:

- (α) ο πήχης πρέπει υποχρεωτικά να φεύγει από τη θέση του εξαιτίας των ενεργειών του αθλητή "ενώ εκτελεί το άλμα με το κοντάρι". Αυτό σημαίνει ότι εάν ο αθλητής, αφού ανακτήσει το κοντάρι του με σωστό τρόπο (δηλ. ώστε να μην παραβιάζει το Άρθρο 28.4 των Τεχνικών Κανονισμών), κτυπήσει τη στιγμή εκείνη τον πήχη ή τους συλοβάτες με το κοντάρι έτσι ώστε να πέσει ο πήχης, αυτό δεν θα συνεπάγεται την ακύρωση της προσπάθειας, αφού ο πήχης δεν έπεσε λόγω κάποιας ενέργειας του αθλητή κατά την εκτέλεση του άλματος, εκτός και αν ο πήχης εξακολουθούσε να κινείται, και, ως αποτέλεσμα αυτού, ο Κριτής δεν είχε σηκώσει ακόμη την άσπρη σημαία·

- (β) να λαμβάνεται υπόψη η συνέπεια της Σημείωσης (ii), καθώς θα υπάρχουν πολλές περιπτώσεις που το κοντάρι, όταν κάμπτεται από τον αθλητή, θα αγγίζει το στρώμα προσγείωσης πίσω από τη γραμμή “μηδέν”·
- (γ) να είναι γνωστό σε όλους το ενδεχόμενο ότι ένας αθλητής μπορεί πραγματικά να απογειωθεί με τέτοιο τρόπο ώστε το σώμα του ή η καμπύλη του κονταριού να εισχωρήσει μέσα από το κάθετο επίπεδο που ορίζεται από τη γραμμή “μηδέν”, αλλά στη συνέχεια να επιστρέψει στο διάδρομο χωρίς να επιχειρήσει να υπερβεί τον πήχη. Με την προϋπόθεση ότι του υπολείπεται ακόμη χρόνος για την προσπάθειά του και ότι δεν άγγιξε το έδαφος πέρα από τη γραμμή “μηδέν”, ο αθλητής θα μπορεί να συνεχίσει την προσπάθειά του. Αυτό ισχύει επίσης και στις περιπτώσεις που ο αθλητής, ενώ βρίσκεται εντός των χρονικών πλαισίων για να πραγματοποιήσει μια προσπάθεια, για οποιονδήποτε λόγο τοποθετήσει το κοντάρι μέσα στη βαλβίδα ή με άλλον τρόπο το περάσει πέρα από το κατακόρυφο επίπεδο της γραμμής «μηδέν» και το κοντάρι ακουμπήσει στο έδαφος πέρα από τη γραμμή «μηδέν», η προσπάθεια αυτή θα θεωρείται ως αποτυχημένη·
- (δ) οι Κριτές οφείλουν να είναι ιδιαίτερα προσεκτικοί ώστε να αντιλαμβάνονται εάν έγινε κάποια ενέργεια που απαγορεύεται από το Άρθρο 28.2.4 των Τεχνικών Κανονισμών. Αυτό σημαίνει αφενός ότι ο αρμόδιος Κριτής όχι μόνον οφείλει να παρακολουθεί διαρκώς τον αθλητή κατά τη διάρκεια του άλματος αλλά αφετέρου επίσης υποχρεούται να κρίνει αν μια τέτοια ενέργεια δεν ήταν απλώς ένα τυχαίο άγγιγμα του πήχη καθώς ο αθλητής τον υπερέβαινε. Γενικά για την εφαρμογή του Άρθρου 28.2.4 των Τεχνικών Κανονισμών, θα πρέπει να υπάρχει κάποια άμεση κίνηση από την πλευρά του αθλητή για να σταθεροποιήσει ή για να επανατοποθετήσει τον πήχη.
- (ε) Μια συνήθης πρακτική των αθλητών είναι το να επιστρέφουν στη βαλβίδα μετά την προσπάθειά τους (είτε είναι επιτυχημένη είτε αποτυχημένη) και να τοποθετούν το κοντάρι μέσα στη βαλβίδα για να ελέγξουν τη θέση απογείωσής τους. Αυτή η ενέργεια επιτρέπεται, με την προϋπόθεση ότι γίνεται χρονικά αφότου έχουν ολοκληρώσει την προσπάθειά τους σύμφωνα με το Άρθρο 25.8 των Τεχνικών Κανονισμών και πριν ξεκινήσει να μετράει ο χρόνος για την προσπάθεια του επόμενου αθλητή και δεν καθυστερεί κατά τα λοιπά την διεξαγωγή του αγώνισματος,

28.3 Κατά τη διάρκεια του αγώνα, οι αθλητές θα μπορούν να βάζουν στα χέρια τους ή στο κοντάρι μια ουσία, ώστε να επιτυγχάνουν καλύτερο κράτημα. Επιτρέπεται η χρήση γαντιών.

Μολονότι δεν απαγορεύεται στους αθλητές να φορούν γάντια ή να χρησιμοποιούν επιτρεπόμενες ουσίες στα γάντια τους, αυτή η συνήθεια θα πρέπει να επιβλέπεται στενά από τους Εφόρους στην περίπτωση που θεωρηθεί ύποπτη και δημιουργήσει ενδεχομένως ζήτημα αθέμιτης βοήθειας.

28.4 Αφού ελευθερωθεί το κοντάρι, κανένας, ούτε ακόμη κι ο ίδιος ο αθλητής, δεν θα επιτρέπεται να αγγίζει το κοντάρι, εκτός κι αν πέσει μακριά από τον πήχη ή τους στυλοβάτες. Αν ωστόσο το κοντάρι αγγιχθεί, και ο Έφορος είναι της γνώμης ότι χωρίς την παρέμβαση αυτή, ο πήχης θα έπεφτε, το άλμα θα καταγράφεται ως αποτυχημένο.

Αυτό είναι ένα από τα λίγα Άρθρα στα οποία η ενέργεια ενός αγωνοδίκη μπορεί να έχει ως αποτέλεσμα το να κριθεί μια προσπάθεια αποτυχημένη. Για το λόγο αυτό είναι σημαντικό οι Κριτές των στυλοβατών να επιδεικνύουν ιδιαίτερη προσοχή στο να μην αγγίζουν ή να πιάνουν ένα κοντάρι, εκτός και αν αυτό πέφτει καταφανώς μακριά από τον πήχη ή και τους στυλοβάτες.

- 28.5 Αν κατά τη διάρκεια μιας προσπάθειας σπάσει το κοντάρι του αθλητή, η προσπάθεια δεν θα θεωρείται αποτυχημένη και στον αθλητή θα δίνεται δικαίωμα για μια νέα προσπάθεια.

Ο Διάδρομος Φοράς

- 28.6 Το ελάχιστο μήκος του διάδρομου φοράς, μετρούμενο από τη γραμμή “μηδέν”, θα είναι 40 μ. και όπου οι συνθήκες το επιτρέπουν, 45 μ. Θα έχει πλάτος 1,22 μ. \pm 0,01μ. και θα επισημαίνεται με άσπρες γραμμές πλάτους 50 χλστών.

Σημ.: Για όλους τους στίβους που κατασκευάστηκαν πριν από την 1η Ιανουαρίου 2004 ο διάδρομος φοράς θα μπορεί να έχει μέγιστο πλάτος 1,25 μ. Όταν ωστόσο ο διάδρομος αυτός υποστεί πλήρη ανακαίνιση, το πλάτος του διαδρόμου θα πληροί αυτό το Άρθρο.

- 28.7 Η μέγιστη επιτρεπόμενη πλευρική κλίση του διαδρόμου φοράς θα πρέπει να είναι 1:100 (1%), εκτός κι αν συντρέχουν τέτοιες ειδικές περιστάσεις που να δικαιολογούν εξαίρεση από την Παγκόσμια Ομοσπονδία, και στα τελευταία 40 μ. του διαδρόμου η συνολική κατωφέρεια στην κατεύθυνση που τρέχουν οι αθλητές δεν θα υπερβαίνει το 1:1000 (0,1%).

Όργανα

- 28.8 Η απογείωση για το Άλμα επί Κοντώ θα γίνεται από μια βαλβίδα. Αυτή θα είναι κατασκευασμένη από κατάλληλο υλικό, με στρογγυλεμένα ή μαλακά άνω άκρα και θα είναι βυθισμένη στο ίδιο επίπεδο με το διάδρομο φοράς. Θα είναι μήκους 1,00 μ., μετρημένου κατά μήκος του εσωτερικού του πυθμένα της βαλβίδας, πλάτους 0,60 μ. στο μπροστινό άκρο και θα στενεύει μέχρι τα 0,15 μ. στον πυθμένα του αναστολέα. Το μήκος της βαλβίδας στο επίπεδο του διάδρομου φοράς και το βάθος του αναστολέα καθορίζονται από την γωνία των 105° που σχηματίζεται ανάμεσα στη βάση και τον αναστολέα. (Οι ανοχές στις διαστάσεις και στις γωνίες αντίστοιχα είναι: \pm 0,01 μ. και από -0° έως +1°).

Η βάση της βαλβίδας θα είναι επικλινή από το επίπεδο του διαδρόμου φοράς στο μπροστινό άκρο μέχρι μια κατακόρυφη απόσταση 0,20 μ. κάτω από το επίπεδο του εδάφους στο σημείο που συναντάει τον αναστολέα. Η βαλβίδα θα πρέπει να είναι κατασκευασμένη με τέτοιον τρόπο, ώστε οι πλευρές της να έχουν κλίση προς τα έξω και να καταλήγουν δίπλα στον αναστολέα σε μια γωνία περίπου 120° ως προς τη βάση.

Σημ.: Οι αθλητές θα επιτρέπεται να τοποθετούν επίστρωση γύρω από τη βαλβίδα για συμπληρωματική προστασία κατά τη διάρκεια οποιασδήποτε από τις προσπάθειές τους. Η τοποθέτηση τέτοιου υλικού θα γίνεται μέσα στο χρόνο που έχει στη διάθεσή του κάθε αθλητής για την προσπάθειά του, ενώ το υλικό αυτό θα αφαιρείται από τον αθλητή αμέσως μετά την ολοκλήρωση της προσπάθειάς του. Στους αγώνες που υπάγονται στις παραγράφους 1.1, 1.2, 1.3, 1.5 και 1.6 του ορισμού για τους Διεθνείς Αγώνες, το υλικό αυτό θα παρέχεται από τους διοργανωτές.

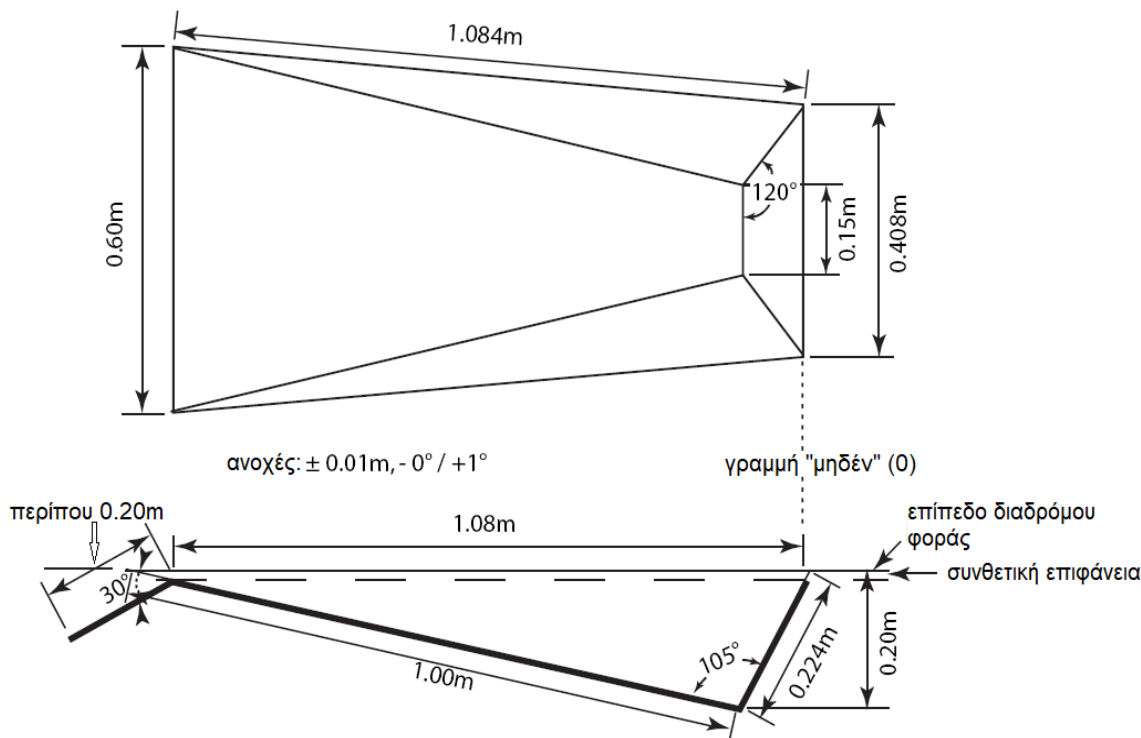

Σχήμα (α) TK28 (Άρθρο 183) - Βαλβίδα Επί Κοντώ (κάτοψη και πλάγια όψη)

- 28.9 Κάθε είδος στυλοβατών ή στύλων θα μπορεί να χρησιμοποιείται, με την προϋπόθεση ότι είναι άκαμπτοι. Η μεταλλική κατασκευή της βάσης και το κατώτερο τμήμα των στυλοβατών πάνω από το στρώμα προσγείωσης πρέπει υποχρεωτικά να καλύπτονται με μαλακή επίστρωση από κατάλληλο υλικό προκειμένου να παρέχεται προστασία στους αθλητές και στα κοντάρια.
- 28.10 Ο πήχης θα εδράζεται πάνω σε οριζόντιες υποδοχές, έτσι ώστε όταν αγγίζεται από τον αθλητή ή το κοντάρι του, να πέφτει εύκολα στο έδαφος στην κατεύθυνση του στρώματος προσγείωσης. Οι υποδοχές δεν θα έχουν εγκοπές ή εσοχές κανενός είδους, θα έχουν ομοιόμορφο πάχος παντού και η διάμετρός τους δεν θα είναι μεγαλύτερη από 13 χλστά.

Δεν θα προεξέχουν περισσότερο από 55 χλστά από τα μέλη υποστήριξης, τα οποία θα είναι λεία. Οι κάθετες πλάτες των υποδοχών, οι οποίες θα είναι επίσης λείες και κατασκευασμένες με τέτοιο τρόπο ώστε ο πήχης να μην μπορεί να ακινητοποιηθεί στο πάνω μέρος τους, θα προεξέχουν 35-40 χλστά πάνω από τις υποδοχές.

Η απόσταση ανάμεσα στις υποδοχές θα είναι 4,28 μ. - 4,37 μ. Οι υποδοχές δεν θα είναι κατασκευασμένες από καουτσούκ, ούτε θα καλύπτονται από αυτό ή από άλλο υλικό που έχει την ιδιότητα να αυξάνει την τριβή ανάμεσα σε αυτές και στην επιφάνεια του πήχη, ούτε θα μπορούν να έχουν οποιοδήποτε είδος ελατηρίων. Οι υποδοχές θα πρέπει να στηρίζουν τον πήχη στο μέσον των ακραίων τμημάτων του. Τα στηρίγματα του πήχη θα είναι στο ίδιο ύψος πάνω από τις επιφάνειες που στηρίζουν τις δύο μεταλλικές βάσεις του ορθοστάτη.

Σημ.: Για να περιοριστεί η πιθανότητα να τραυματιστεί ένας αθλητής πέφτοντας πάνω στις βάσεις των στυλοβατών, οι υποδοχές που στηρίζουν τον πήχη θα μπορούν να τοποθετηθούν πάνω σε βραχίονες προέκτασης μόνιμα προσαρμοσμένους στους

στυλοβάτες, επιτρέποντας με αυτόν τον τρόπο στους στυλοβάτες να απομακρυνθούν πιο πολύ ο ένας από τον άλλον, χωρίς να αυξάνεται το μήκος του πήχη (βλ. Σχήμα (β) TA28).

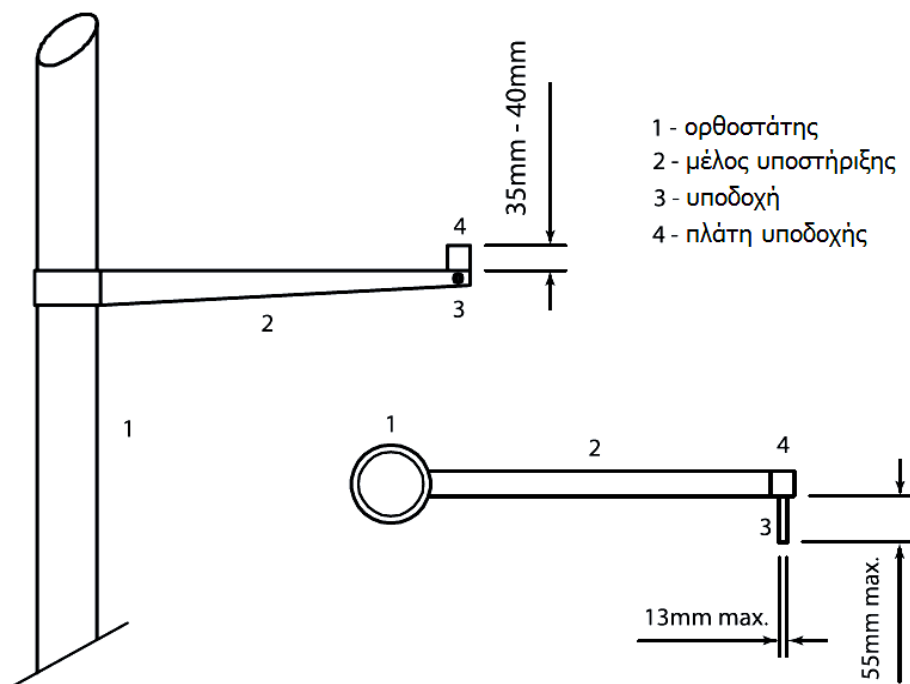

Σχήμα (β) TK28 (Άρθρο 183): Στηρίγματα πήχη Επί Κοντώ
(άποψη από το στρώμα προσγείωσης και κάτοψη)

Κοντάρια

28.11 Οι αθλητές θα μπορούν να χρησιμοποιούν τα δικά τους κοντάρια. Κανένας αθλητής δεν θα χρησιμοποιεί τα κοντάρια άλλου αθλητή χωρίς τη συναίνεση του ιδιοκτήτη.

Το κοντάρι θα μπορεί να είναι από οποιοδήποτε υλικό ή συνδυασμό υλικών και οποιοδήποτε μήκους ή διαμέτρου, αλλά η βασική επιφάνεια πρέπει οπωσδήποτε να είναι λεία.

Το κοντάρι θα μπορεί να έχει στρώσεις από κολλητική ταινία στο άκρο της λαβής (για να προστατεύεται το χέρι) και από κολλητική ταινία ή και από οποιοδήποτε άλλο κατάλληλο υλικό στο κάτω άκρο (για να προστατεύεται το κοντάρι). Κάθε επίδεση με ταινία στο άκρο της λαβής πρέπει υποχρεωτικά να είναι ομοιόμορφη, εκτός από περιστασιακή υπερκάλυψη, και δεν επιτρέπεται να επιφέρει καμία ξαφνική αλλαγή στη διάμετρο, τέτοια όπως η δημιουργία τυχόν “δακτυλιδιών” στο κοντάρι.

Μόνον η “κανονική” επίδεση με ταινία σύμφωνα με αυτό το Άρθρο επιτρέπεται στο άκρο του κονταριού που είναι η λαβή· δακτυλίδια, θηλιές και τα συναφή δεν επιτρέπονται. Δεν υπάρχει περιορισμός στο πόσο μακριά προς τα πάνω ή προς τα κάτω στο κοντάρι μπορεί να εκτείνεται αυτή η επίδεση, αλλά θα πρέπει να υπάρχει μόνον για τον σκοπό που εξυπηρετεί, δηλ. να προστατεύει το χέρι. Δεν υπάρχει, ωστόσο, κανένας περιορισμός για το κάτω μέρος του κονταριού και, γενικά, κάθε μορφής επίδεση ή προστασία επιτρέπεται εκεί, με την προϋπόθεση ότι δεν παρέχει στον αθλητή κανένα πλεονέκτημα.

Το στρώμα προσγείωσης

28.12 Για τους αγώνες που υπάγονται στις παραγράφους 1.1, 1.2, 1.3, 1.5 και 1.6 του ορισμού για τους Διεθνείς Αγώνες, το στρώμα προσγείωσης δεν θα έχει διαστάσεις μικρότερες από 6 μ. μήκος (πίσω από τη γραμμή "μηδέν" και εξαιρουμένων των μπροστινών τμημάτων) × 6 μ. πλάτος × 0,8 μ. ύψος. Τα μπροστινά τμήματα πρέπει υποχρεωτικά να έχουν μήκος τουλάχιστον 2 μ.

Οι πλευρές του στρώματος προσγείωσης που βρίσκονται πλησιέστερα στη βαλβίδα θα είναι τοποθετημένες 0,10 μ. με 0,15 μ. από τη βαλβίδα και θα απομακρύνονται με κλίση από τη βαλβίδα κατά γωνία περίπου 45° (βλ. Σχήμα (γ) TK28).

Για τους υπόλοιπους αγώνες, το στρώμα προσγείωσης δεν θα πρέπει να έχει διαστάσεις μικρότερες από 5 μ. μήκος (εξαιρουμένων των μπροστινών τμημάτων) × 5 μ. πλάτος × 0,8 μ. ύψος.

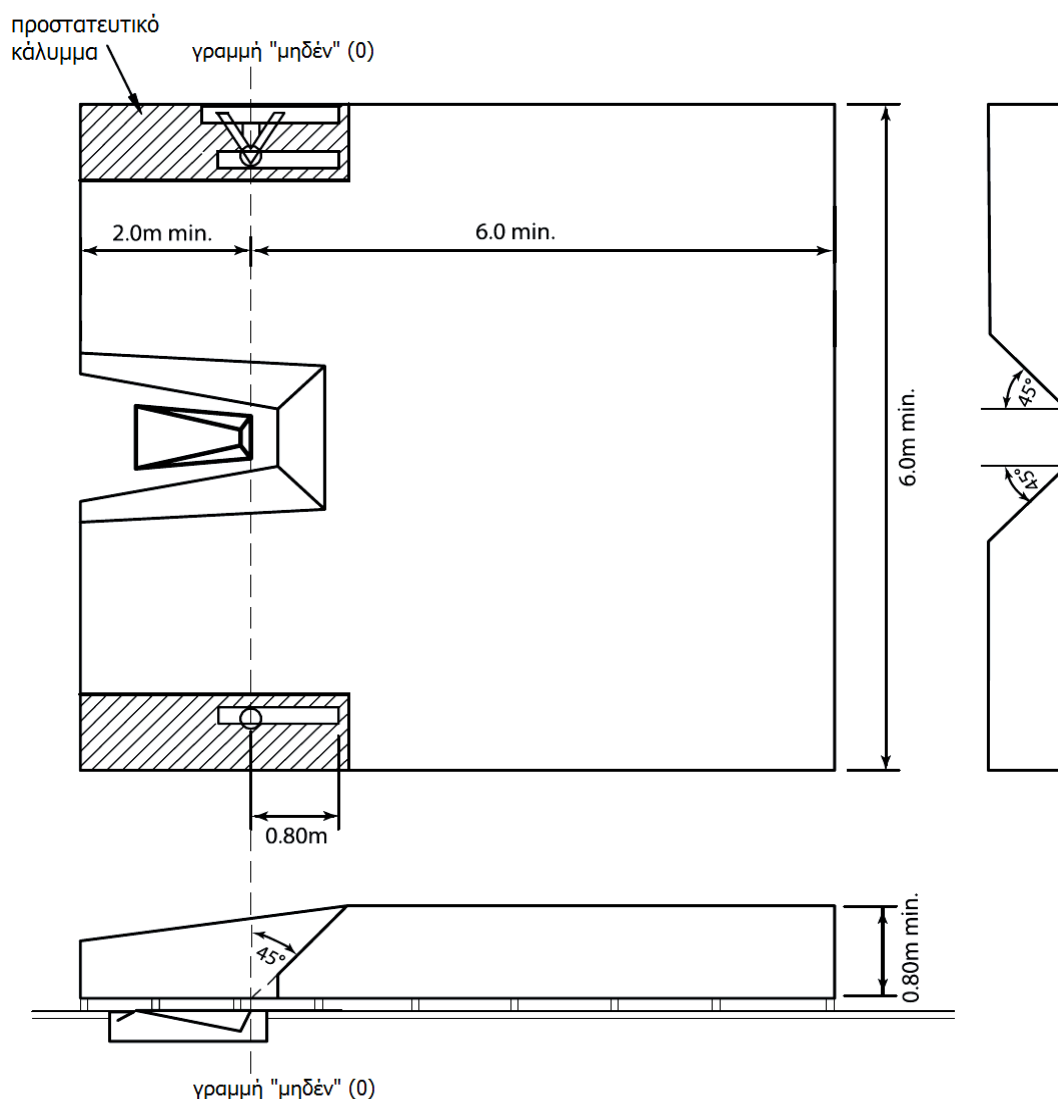

Σχήμα (γ) TK28 (Άρθρο 183): Στρώμα προσγείωσης Επί Κοντώ (κάτοψη και πλάγια όψη)

Η Ομάδα των Αγωνοδικών:

Για το αγώνισμα του Άλματος επί Κοντώ, συστήνεται να κατανέμονται οι διαθέσιμοι αγωνοδίκες ως ακολούθως:

- α. Ο Επικεφαλής Κριτής που θα επιβλέπει ολόκληρο το αγώνισμα και θα επαληθεύει τις μετρήσεις. Θα του παρέχονται υποχρεωτικά δύο σημαίες, μια άσπρη για να υποδεικνύει εάν μια προσπάθεια είναι έγκυρη και μια κόκκινη εάν είναι αποτυχημένη. Είναι υποχρεωμένος να κάθεται σε τέτοιο σημείο ώστε να διαχειρίζεται δύο βασικά ζητήματα:
 - i. Ένα συχνό φαινόμενο είναι ο πήχης, αφού αγγίχθηκε από τον αθλητή, να ταλαντώνεται πάνω στα στηρίγματά του. Ο Επικεφαλής Κριτής, ανάλογα με τη θέση του πήχη, υποχρεούται να λάβει απόφαση τότε πρέπει να σταματήσει η ταλάντωση του πήχη και να σηκώσει την αντίστοιχη σημαία – και κυρίως αφού λάβει υπόψη τις ιδιάζουσες συνθήκες που περιγράφονται στα Άρθρο 26.10 και 28.4 των Τεχνικών Κανονισμών και
 - ii. Δεδομένου ότι ο αθλητής δεν επιτρέπεται πριν από την απογείωση να ακουμπήσει το έδαφος πέρα από το κάθετο επίπεδο που ορίζεται από το πίσω άκρο της βαλβίδας, ο Επικεφαλής Κριτής υποχρεούται να παίρνει τέτοια θέση ώστε να έχει τη δυνατότητα να το αντιληφθεί.
- β. Δύο Κριτές εκατέρωθεν της βαλβίδας και στην ίδια ευθεία με το πίσω μέρος αυτής, επιφορτισμένοι με το να επανατοποθετούν τον πήχη όταν αυτός πέφτει, και με το να βοηθούν τον Επικεφαλής Κριτή στην εφαρμογή των παραπάνω Άρθρων. Θα είναι επίσης υπεύθυνοι για την σωστή τοποθέτηση του πήχη σύμφωνα με την ενημέρωση που θα τους παρέχει ο κριτής-γραμματέας, ακολουθώντας την επιθυμία του αθλητή.
- γ. Ένας Κριτής-γραμματέας, ο οποίος θα καταγράφει τις θέσεις των στυλοβατών που έχουν ζητήσει οι αθλητές, θα συμπληρώνει το πινάκιο αποτελεσμάτων, θα δίνει την εντολή για την τοποθέτηση του πήχη και στη συνέχεια θα καλεί κάθε αθλητή που έχει σειρά να αγωνιστεί (και αυτόν που έπεται).
- δ. Ένας Κριτής που θα είναι αρμόδιος να χειρίζεται τον πίνακα ενδείξεων (προσπάθεια-αριθμός αθλητή-αποτέλεσμα).
- ε. Ένας Κριτής που θα είναι αρμόδιος να χειρίζεται το χρονόμετρο που υποδεικνύει στους αθλητές το συγκεκριμένο χρόνο που έχουν στη διάθεσή τους για να επιχειρήσουν την προσπάθειά τους.
- στ. Ένας Κριτής που θα είναι αρμόδιος για τους αθλητές.

Σημ. (i): Αυτή είναι η συνηθισμένη κατανομή των αγωνοδικών. Στις μεγάλες διοργανώσεις, όταν λειτουργεί υπολογιστικό σύστημα δεδομένων και ηλεκτρονικοί φωτεινοί πίνακες, θα απαιτείται να υπάρχει οπωσδήποτε εξειδικευμένο προσωπικό. Γίνεται σαφές ότι στις περιπτώσεις αυτές, η εξέλιξη και η κατάταξη ενός Αγώνισματος Κονίστρας θα παρακολουθείται τόσο από τον Κριτή που καταγράφει το πινάκιο, όσο και από το υπολογιστικό σύστημα δεδομένων.

Σημ. (ii): Οι αγωνοδίκες και ο εξοπλισμός πρέπει υποχρεωτικά να τοποθετούνται με τέτοιον τρόπο ώστε να μην παρεμποδίζουν τη φορά των αθλητών, ούτε να περιορίζουν το οπτικό πεδίο των θεατών.

Σημ. (iii): Πρέπει οπωσδήποτε να έχει προβλεφθεί ελεύθερος χώρος για την τοποθέτηση του ανεμοδείκτη, ο οποίος θα δείχνει τη διεύθυνση και τη δύναμη του ανέμου.

Οριζόντια Άλματα

29. (Άρθρο 184) Γενικοί Όροι - Οριζόντια Άλματα

Διάδρομος Φοράς

29.1 Το ελάχιστο μήκος του διάδρομου φοράς, μετρημένο από την αντίστοιχη γραμμή απογείωσης, θα είναι 40 μ. και όταν οι συνθήκες το επιτρέπουν 45 μ. Θα έχει πλάτος 1,22 μ. ± 0,01 μ. και θα επισημαίνεται με άσπρες γραμμές πλάτους 50 χλστών.

Σημ.: Για όλους τους στίβους που κατασκευάστηκαν πριν από την 1η Ιανουαρίου 2004 ο διάδρομος φοράς θα μπορεί να έχει μέγιστο πλάτος 1,25 μ. Ωστόσο όταν ο διάδρομος αυτός υποστεί πλήρη ανακαίνιση, το πλάτος του διαδρόμου θα πληροί αυτό το Άρθρο.

29.2 Η μέγιστη πλευρική κλίση του διάδρομου φοράς θα πρέπει να είναι 1:100 (1%), εκτός και αν συντρέχουν τέτοιες ειδικές περιστάσεις που να δικαιολογούν εξαίρεση από την Παγκόσμια Ομοσπονδία, και στα τελευταία 40 μ. του διαδρόμου φοράς, η συνολική κατωφέρεια στην κατεύθυνση που τρέχουν οι αθλητές δεν θα υπερβαίνει το 1:1000 (0,1%).

Βατήρας Απογείωσης

[Σημείωση: Τα παρακάτω Άρθρα 184.3 έως και 184.5, καθώς και το σχήμα 184.4 είναι από τους Κανονισμούς Στίβου IAAF 2018-2019 και παραμένουν σε ισχύ έως και τις 31 Οκτωβρίου 2020. Από την 1^η Νοεμβρίου 2020 θα ισχύουν τα Άρθρα 29.3 έως και 29.5 των Τεχνικών Κανονισμών, τα οποία τροποποιήθηκαν τον Ιούνιο του 2019].

184.3 Η απογείωση θα επισημαίνεται με έναν βατήρα βυθισμένο στο έδαφος, στο ίδιο επίπεδο με το διάδρομο φοράς και την επιφάνεια του σκάμματος. Το άκρο του βατήρα που βρίσκεται πλησιέστερα στο σκάμμα θα αποτελεί τη γραμμή απογείωσης. Αμέσως μετά τη γραμμή απογείωσης θα τοποθετείται πλαίσιο ένδειξης από πλαστελίνη για τη βοήθεια των Κριτών.

184.4 Ο βατήρας απογείωσης θα είναι ορθογώνιος, κατασκευασμένος από ξύλο ή από άλλο κατάλληλο άκαμπτο υλικό μέσα στο οποίο τα καρφιά του παπουτσιού του αθλητή θα έχουν καλή πρόσφυση και δεν θα γλιστρούν, και θα έχει μήκος 1,22 μ. ± 0,01 μ., πλάτος 0,20 μ. ± 0,002 μ. και βάθος όχι μεγαλύτερο από 0,10 μ. Θα είναι άσπρος.

184.5 Το πλαίσιο ένδειξης από πλαστελίνη θα αποτελείται από ένα άκαμπτο πλαίσιο, πλάτους 0,10 μ. ± 0,002 μ. και μήκους 1,22 μ. ± 0,01 μ., κατασκευασμένο από ξύλο ή από οποιοδήποτε άλλο κατάλληλο υλικό και θα είναι βαμμένο με χρώμα που δημιουργεί αντίθεση με το βατήρα απογείωσης. Όταν είναι εφικτό, η πλαστελίνη θα πρέπει να είναι από ένα τρίτο χρώμα που κάνει αντίθεση. Το πλαίσιο θα είναι προσαρμοσμένο πάνω σε μια εσοχή ή καλούπι στο διάδρομο φοράς, στην πλευρά του βατήρα απογείωσης που βρίσκεται πλησιέστερα προς στο σκάμμα. Η επιφάνεια θα ανυψώνεται από το επίπεδο του βατήρα απογείωσης έως ένα ύψος 7 χλστών ± 1 χλστό. Οι άκρες είτε θα αποκλίνουν κατά μία γωνία 45°, με την άκρη που βρίσκεται πλησιέστερα στο διάδρομο φοράς να είναι καλυμμένη με ένα στρώμα πλαστελίνης πάχους 1 χλστ. σε όλο της το μήκος, είτε θα κόβονται έτσι ώστε η εσοχή, όταν είναι γεμάτη με πλαστελίνη, να αποκλίνει κατά μία γωνία 45° (βλ. Σχήμα 184α).

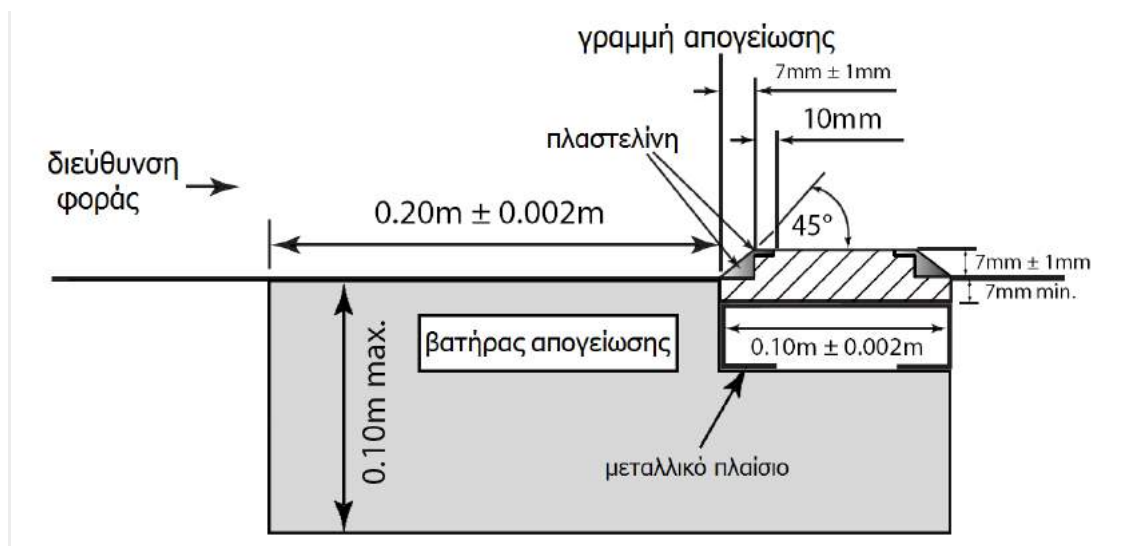

Σχήμα 184α: Βατήρας απογείωσης και πλαίσιο ένδειξης από πλαστελίνη

[Τα παρακάτω Άρθρα 29.3 έως και 29.5 θα ισχύουν από την 1^η Νοεμβρίου 2020]

29.3 Η απογείωση θα επισημαίνεται με έναν βατήρα βυθισμένο στο έδαφος, στο ίδιο επίπεδο με το διάδρομο φοράς και την επιφάνεια του σκάμματος. Το άκρο του βατήρα που βρίσκεται πλησιέστερα στο σκάμμα θα αποτελεί τη γραμμή απογείωσης. Αμέσως μετά τη γραμμή απογείωσης θα τοποθετείται πλαίσιο ένδειξης από πλαστελίνη για τη βοήθεια των Κριτών.

Σημ.: Στις περιπτώσεις που κατά την κατασκευή του διάδρομου φοράς ή και του βατήρα απογείωσης υπήρχε από προηγουμένως πρόβλεψη να υπάρχει θέση για πλαίσιο ένδειξης από πλαστελίνη, αλλά το πλαίσιο αυτό δεν χρησιμοποιείται, αυτή η κενή υποδοχή θα πρέπει να γεμίσει πλήρως με λευκή σανίδα τοποθετημένη στο ίδιο επίπεδο με τον βατήρα απογείωσης.

29.4 Ο βατήρας απογείωσης θα είναι ορθογώνιος, κατασκευασμένος από ξύλο ή από άλλο κατάλληλο άκαμπτο υλικό μέσα στο οποίο τα καρφιά του παπουτσιού του αθλητή θα έχουν καλή πρόσφυση και δεν θα γλιστρούν, και θα έχει μήκος 1,22 μ. ± 0,01 μ., πλάτος 0,20 μ. ± 0,002 μ. και βάθος όχι μεγαλύτερο από 0,10 μ. Θα είναι άσπρος. Για να διασφαλισθεί ότι η γραμμή απογείωσης είναι ευδιάκριτη και ότι ξεχωρίζει από τον βατήρα απογείωσης, το έδαφος ακριβώς μετά από τη γραμμή απογείωσης θα είναι βαμμένο με χρώμα διαφορετικό από το άσπρο.

29.5 Η χρήση βίντεο ή άλλης μορφής τεχνολογίας, που θα βοηθάει τους Κριτές στο να καταλήγουν σε απόφαση για το αν πρέπει να εφαρμοστεί το Άρθρο 30.1 των Τεχνικών Κανονισμών, συνιστάται ανεπιφύλακτα για όλα τα επίπεδα αγώνων. Ωστόσο, αν δεν είναι διαθέσιμη κανενός είδους τέτοια τεχνολογία, ένα πλαίσιο ένδειξης από πλαστελίνη θα εξακολουθεί να μπορεί να χρησιμοποιείται.

Το πλαίσιο ένδειξης από πλαστελίνη θα αποτελείται από ένα άκαμπτο πλαίσιο, πλάτους 0,10 μ. ± 0,002 μ. και μήκους 1,22 μ. ± 0,01 μ., κατασκευασμένο από ξύλο ή από οποιοδήποτε άλλο κατάλληλο υλικό και θα είναι βαμμένο με χρώμα που δημιουργεί αντίθεση με το βατήρα απογείωσης. Όταν είναι εφικτό, η πλαστελίνη θα πρέπει να είναι από ένα τρίτο χρώμα που κάνει αντίθεση. Το πλαίσιο θα είναι προσαρμοσμένο πάνω σε μια εσοχή ή καλούπι στο διάδρομο φοράς, στην πλευρά του

βατήρα απογείωσης που βρίσκεται πλησιέστερα προς στο σκάμμα. Η επιφάνεια θα ανυψώνεται από το επίπεδο του βατήρα απογείωσης έως ένα ύψος 7 χιλστών ± 1 χιλστό. Οι άκρες θα περικλύβονται έτσι ώστε σε σχέση με την εσοχή, όταν αυτή είναι γεμάτη με πλαστελίνη, η επιφάνεια της πλαστελίνης που βρίσκεται πλησιέστερα στη γραμμή απογείωσης να σχηματίζει γωνία 90° (βλ. Σχήμα (α) TK29).

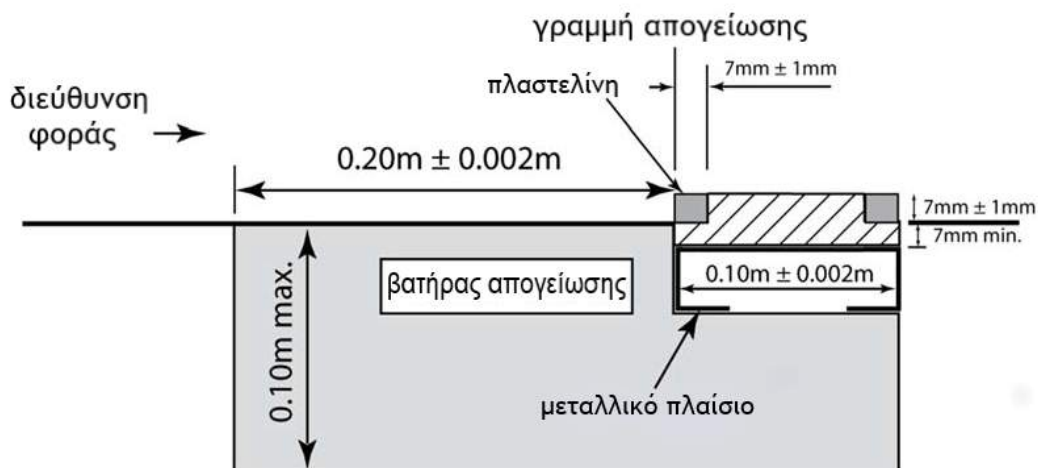

Σχήμα (α) TK29 (Άρθρο 184) - Βατήρας απογείωσης και πλαίσιο ένδειξης από πλαστελίνη

[Ισχύει από την 1^η Νοεμβρίου 2020]

Όταν προσαρμόζεται πάνω σε αυτήν την εσοχή, ολόκληρη η κατασκευή θα είναι επαρκώς άκαμπτη, για να δέχεται την πλήρη δύναμη από το παπούτσι του αθλητή.

Η επιφάνεια του πλαισίου κάτω από την πλαστελίνη θα είναι από υλικό, μέσα στο οποίο τα καρφιά του παπουτσιού του αθλητή θα έχουν καλή πρόσφυση και δεν θα γλιστρούν.

Το στρώμα της πλαστελίνης μπορεί να λειανθεί με έναν κύλινδρο ή με ξυστήρα κατάλληλου σχήματος, προκειμένου να απαλείφονται τα ίχνη των αθλητών.

Το σκάμμα

29.6 Το σκάμμα θα έχει ελάχιστο πλάτος 2,75 μ. και μέγιστο πλάτος 3 μ. Αν είναι εφικτό, θα τοποθετείται έτσι ώστε το μέσο του διαδρόμουφοράς, αν προεκταθεί, να συμπίπτει με το μέσο του σκάμματος.

Σημ.: Όταν ο άξονας του διαδρόμουφοράς δεν ταυτίζεται με την κεντρική γραμμή του σκάμματος, μια ταινία, ή αν κρίνεται αναγκαίο, δύο ταινίες, θα πρέπει να τοποθετούνται κατά μήκος του σκάμματος για να επιτυγχάνεται το παραπάνω (βλ. Σχήμα (β) TK29).

Όταν σχεδιάζονται νέοι αθλητικοί χώροι, οι οποίοι προορίζονται να χρησιμοποιούνται και από αθλητές με προβλήματα όρασης, ένα τουλάχιστον από τα σκάμματα θα πρέπει να είναι κατασκευασμένο με μεγαλύτερο πλάτος (3,50 μ. αντί για το μέγιστο των 3 μ. που προβλέπουν οι Κανονισμοί), όπως συστήνει η IPC.

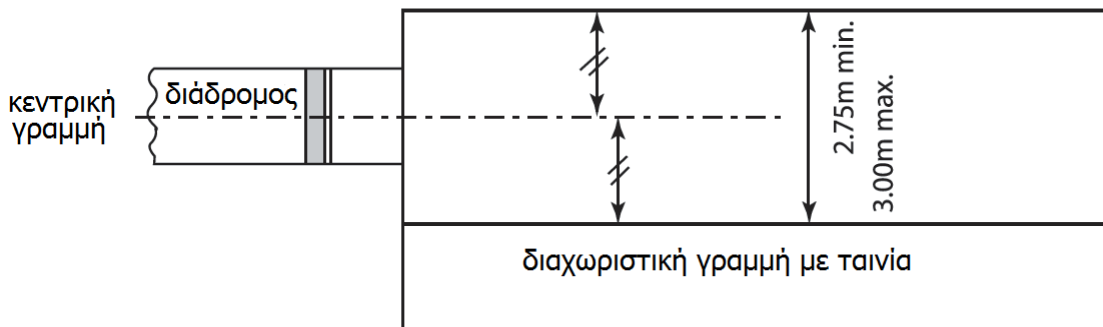

Σχήμα (β) TK29 (Άρθρο 184) - Κεντραρισμένο σκάμμα Άλματος σε Μήκος/Τριπλούν

29.7 Το σκάμμα προσγείωσης θα πρέπει να γεμίζεται με μαλακή υγρή άμμο, η επάνω επιφάνεια της οποίας θα είναι στο ίδιο επίπεδο με το βατήρα απογείωσης.

Μετρήσεις Αποστάσεων

29.8 Σε όλα τα αγωνίσματα οριζόντιων αλμάτων, οι αποστάσεις θα καταγράφονται στο αμέσως προηγούμενο εκατοστό (0,01 μ.) από την απόσταση που μετρήθηκε, αν η μετρούμενη απόσταση δεν είναι ακέραιο εκατοστό.

29.9 Η μέτρηση κάθε άλματος θα γίνεται αμέσως μετά από κάθε έγκυρη προσπάθεια (ή μετά από μια άμεση προφορική ένσταση που υποβλήθηκε σύμφωνα με το Άρθρο 8.5 των Τεχνικών Κανονισμών) από το πλησιέστερο ίχνος στο σκάμμα που άφησε οποιοδήποτε μέρος του σώματος, ή οτιδήποτε ήταν στερεωμένο στο σώμα κατά τη στιγμή που έγινε το ίχνος, μέχρι τη γραμμή απογείωσης, ή την προέκταση της γραμμής απογείωσης. Η μέτρηση θα γίνεται κάθετα προς τη γραμμή απογείωσης ή την προέκτασή της.

Εφόσον δεν έχει σημειωθεί κάποια παράβαση, οι κριτές πρέπει υποχρεωτικά να μετρούν κάθε προσπάθεια ανεξαιρέτως, όποια και αν ήταν η απόσταση του άλματος. Ανάμεσα στους λόγους που πρέπει να γίνεται αυτό είναι ότι τα επόμενα έγκυρα άλματα ενός αθλητή μπορεί να παίξουν αποφασιστικό ρόλο στον καθορισμό της κατάταξης όταν υπάρχει ισοπαλία, όπως επίσης και για το αν ένας αθλητής θα έχει δικαίωμα να συνεχίσει σε επόμενους γύρους.

Εκτός από τις περιπτώσεις που ισχύει το Άρθρο 8.5 των Τεχνικών Κανονισμών, υπό κανονικές συνθήκες καμία προσπάθεια, κατά την οποία συνέβη παράβαση, δεν θα πρέπει να μετριέται. Οι Κριτές θα πρέπει να κάνουν προσεκτική χρήση της ευχέρειας που έχουν στο να καταφεύγουν σε οποιοσδήποτε εναλλακτικές λύσεις και αυτό μόνον σε εξαιρετικές περιπτώσεις.

Με την εξαίρεση των περιπτώσεων που χρησιμοποιείται μέτρηση με βίντεο, για κάθε έγκυρη προσπάθεια ένας δείκτης (συνήθως μεταλλικός) θα πρέπει να τοποθετείται σε κατακόρυφη θέση στο σημείο του αποτυπώματος που άφησε ο αθλητής κατά την προσγείωσή του στο σκάμμα πλησιέστερα προς την γραμμή απογείωσης. Ο δείκτης περνάει μέσα από τη θηλιά στο άκρο της βαθμονομημένης μεταλλικής ταινίας, έτσι ώστε το "μηδέν" να είναι στο σημάδι του σκάμματος. Η ταινία θα πρέπει να προεκτείνεται οριζόντια και με προσοχή ώστε να μην ακουμπήσει σε κανένα ύψωμα πάνω στο έδαφος.

Ανεμομέτρηση

- 29.10 Το ανεμόμετρο θα είναι το ίδιο που περιγράφεται στα Άρθρα 17.8 και 17.9 των Τεχνικών Κανονισμών. Ο τρόπος λειτουργίας του είναι αυτός που περιγράφεται στα Άρθρα 17.11 και 29.12 των Τεχνικών Κανονισμών και ο τρόπος που διαβάζεται είναι σύμφωνα με το Άρθρο 17.13 των Τεχνικών Κανονισμών.
- 29.11 Ο αρμόδιος Έφορος Αγωνισμάτων Κονίστρας θα διασφαλίζει ότι το ανεμόμετρο είναι τοποθετημένο 20 μ. από τη γραμμή απογείωσης. Θα είναι σταθεροποιημένο σε ύψος 1,22 μ. ± 0,05 μ. και όχι μακρύτερα από 2 μ. από το διάδρομο φοράς.
- 29.12 Η ταχύτητα του ανέμου θα μετρείται για χρονική περίοδο 5 δευτερολέπτων από τη στιγμή που ο αθλητής περάσει από ένα σημάδι τοποθετημένο παραπλεύρως του διαδρόμου φοράς, στα 40 μ. από τη γραμμή απογείωσης για το Άλμα σε Μήκος και στα 35 μ. για το Άλμα Τριπλούν. Εάν ένας αθλητής τρέξει λιγότερο από 40 μ. ή 35 μ., κατά περίπτωση, η ταχύτητα του ανέμου θα μετρείται από τη στιγμή που ο αθλητής αρχίσει το τρέξιμό του.

30. (Άρθρο 185) Άλμα σε Μήκος

Αγώνας

- 30.1 Ένας αθλητής κάνει άκυρο άλμα αν:

[Σημείωση: Το παρακάτω Άρθρο 185.1(α) είναι από τους Κανονισμούς Στίβου IAAF 2018-2019 και παραμένει σε ισχύ έως και τις 31 Οκτωβρίου 2020. Από την 1^η Νοεμβρίου 2020 θα ισχύει το Άρθρο 30.1.1 των Τεχνικών Κανονισμών, το οποίο εγκρίθηκε τον Ιούνιο του 2019].

- 185.1 (α) κατά την απογείωση, αγγίξει το έδαφος (στο οποίο συμπεριλαμβάνονται όλα τα τμήματα του πλαισίου από πλαστελίνη) πέρα από τη γραμμή απογείωσης με οποιοδήποτε μέρος του σώματός του, είτε τρέχοντας χωρίς να πηδήξει, είτε κατά την εκτέλεση του άλματος· ή

[Το παρακάτω Άρθρο 30.1.1 θα ισχύει από την 1^η Νοεμβρίου 2020]

- 30.1.1 κατά την απογείωση, διαπεράσει το κατακόρυφο επίπεδο που ορίζει η γραμμή απογείωσης με οποιοδήποτε τμήμα του ποδιού ή του παπουτσιού του, είτε τρέχοντας χωρίς να πραγματοποιήσει άλμα είτε κατά την εκτέλεση του άλματος· ή
- 30.1.2 απογειωθεί από την εξωτερική πλευρά οποιουδήποτε από τα δύο άκρα του βατήρα, είτε μετά είτε πριν από την προέκταση της γραμμής απογείωσης· ή
- 30.1.3 εφαρμόσει οποιαδήποτε μορφή τούμπας στη διάρκεια του τρεξίματος ή κατά την εκτέλεση του άλματος· ή
- 30.1.4 αφού απογειωθεί, αλλά πριν από την πρώτη του επαφή με το σκάμμα, ακουμπήσει το διάδρομο ή το έδαφος έξω από το διάδρομο ή έξω από το σκάμμα· ή
- 30.1.5 κατά τη διαδικασία προσγείωσης (στην οποία περιλαμβάνεται και το να χάσει την ισορροπία του), ακουμπήσει το πλαίσιο του σκάμματος, ή το έδαφος έξω από το σκάμμα, σε σημείο πλησιέστερο προς τη γραμμή απογείωσης από ότι το κοντινότερο ίχνος που άφησε στην άμμο· ή

- 30.1.6 εγκαταλείπει το σκάμμα με οποιονδήποτε τρόπο που να διαφέρει από εκείνον που περιγράφεται στο Άρθρο 30.2 των Τεχνικών Κανονισμών.
- 30.2 Όταν ο αθλητής εγκαταλείπει το σκάμμα, η πρώτη επαφή του ποδιού του με το πλαίσιο ή με το έδαφος έξω από το σκάμμα θα είναι μακρύτερα από τη γραμμή απογείωσης από ό,τι το κοντινότερο ίχνος στην άμμο (το οποίο μπορεί να είναι κάθε ίχνος που άφησε ο αθλητής, είτε χάνοντας την ισορροπία του εξ ολοκλήρου μέσα στο σκάμμα είτε κατά την επιστροφή του προς τα πίσω περπατώντας, πλησιέστερα προς τη γραμμή απογείωσης από ό,τι το αρχικό ίχνος που έγινε κατά την προσγείωση).
- Σημ.: Αυτή η πρώτη επαφή θεωρείται ως εγκατάλειψη του σκάμματος.*
- 30.3 Ένας αθλητής δεν θα θεωρείται ότι έχει κάνει άκυρο άλμα:
- 30.3.1 αν τρέξει έξω από τις άσπρες γραμμές που οριοθετούν το διάδρομο φοράς σε οποιοδήποτε σημείο· ή
- 30.3.2 αν απογειωθεί πριν φθάσει το βατήρα, με την εξαίρεση όσων περιγράφονται στο Άρθρο 30.1.2 των Τεχνικών Κανονισμών· ή
- 30.3.3 αν σύμφωνα με το Άρθρο 30.1.2 των Τεχνικών Κανονισμών ένα τμήμα του παπουτσιού ή του ποδιού του ακουμπήσει το έδαφος εξωτερικά από οποιοδήποτε από τα δύο άκρα του βατήρα απογείωσης, πριν από τη γραμμή απογείωσης· ή
- 30.3.4 αν κατά τη διάρκεια της προσγείωσης ακουμπήσει, με οποιοδήποτε μέρος του σώματός του, ή με οτιδήποτε είναι προσαρτημένο στο σώμα του εκείνη τη στιγμή, το πλαίσιο του σκάμματος ή το έδαφος έξω από το σκάμμα, εκτός κι αν μια τέτοια επαφή παραβαίνει το Άρθρο 30.1.4 ή 30.1.5 των Τεχνικών Κανονισμών· ή
- 30.3.5 αν επιστρέψει προς τα πίσω περπατώντας μέσω του σκάμματος, αφού πρώτα έχει εγκαταλείψει το σκάμμα με τον τρόπο που περιγράφεται στο Άρθρο 30.2 των Τεχνικών Κανονισμών.

Γραμμή Απογείωσης

- 30.4 Η απόσταση ανάμεσα στη γραμμή απογείωσης και στο πιο απομακρυσμένο άκρο του σκάμματος θα είναι τουλάχιστον 10 μ., και αν είναι εφικτό, 11 μ.
- 30.5 Η γραμμή απογείωσης θα τοποθετείται μεταξύ 1 μ. και 3 μ. από το πλησιέστερο άκρο του σκάμματος

Η Ομάδα των Αγωνοδικών:

Για τα αγωνίσματα του Άλματος σε Μήκος ή του Άλματος Τριπλούν, συστήνεται να κατανέμονται οι διαθέσιμοι αγωνοδίκες ως ακολούθως:

- α. Ο Επικεφαλής Κριτής που θα επιβλέπει ολόκληρο το αγώνισμα.
- β. Ένας Κριτής που θα ελέγχει αν η απογείωση έγινε σωστά και θα μετράει την προσπάθεια. Θα του παρέχονται υποχρεωτικά δύο σημαίες, μια άσπρη για να υποδεικνύει εάν η προσπάθεια είναι έγκυρη και μια κόκκινη εάν είναι αποτυχημένη.

Όταν το άλμα έχει μετρηθεί, ενδείκνυται να βρίσκεται ο κριτής μπροστά από το βαθύρα απογείωσης, κρατώντας την κόκκινη σημαία, για όσο χρονικό διάστημα η άμμος στο σκάμμα στρώνεται και, όταν χρειάζεται, το πλαίσιο από πλαστελίνη αντικαθίσταται. Ένας κώνος θα μπορεί να χρησιμοποιηθεί είτε αντί του κριτή, είτε επιπρόσθετα. (Σε ορισμένους αγώνες τον ρόλο αυτόν τον επιτελεί ο ίδιος ο Έπικεφαλής Κριτής του αγωνίσματος).

- γ. Ένας Κριτής στο σημείο προσγείωσης που θα εντοπίζει μέσα στο σκάμμα τη θέση του πλησιέστερου προς τη γραμμή απογείωσης ίχνους στην άμμο, θα βυθίζει εκεί την ακίδα ή τον ανακλαστήρα και στη συνέχεια, αν χρησιμοποιείται μετροταινία, θα κρατάει την ταινία στο "0". Όταν χρησιμοποιείται μέτρηση με βίντεο, κανονικά δεν θα χρειάζεται κανένας κριτής επιτόπου για την εργασία αυτή. Όταν χρησιμοποιείται οπτικό σύστημα μέτρησης στο χώρο, δύο κριτές απαιτούνται στο σημείο προσγείωσης, ο ένας για να βυθίζει την ένδειξη στην άμμο και ο άλλος για να διαβάζει το αποτέλεσμα στην οπτική συσκευή.
- δ. Ένας Κριτής-γραμματέας, ο οποίος θα καταγράφει τα αποτελέσματα στο πινάκιο και θα καλεί κάθε αθλητή που έχει σειρά να αγωνιστεί (και αυτόν που έπεται).
- ε. Ένας Κριτής που θα είναι αρμόδιος να χειρίζεται τον πίνακα ενδείξεων (προσπάθεια-αριθμός αθλητή-αποτέλεσμα).
- στ. Ένας Κριτής που θα είναι αρμόδιος να χειρίζεται το ανεμόμετρο, το οποίο θα είναι τοποθετημένο σε ένα σημείο που απέχει 20 μ. από τη γραμμή απογείωσης.
- ζ. Ένας ή περισσότεροι Κριτές ή βοηθοί που θα είναι αρμόδιοι να στρώνουν την άμμο στο σκάμμα μετά από κάθε άλμα.
- η. Ένας Κριτής ή ένας βοηθός που θα είναι αρμόδιος να αντικαθιστά το πλαίσιο από πλαστελίνη.
- θ. Ένας Κριτής που θα είναι αρμόδιος να χειρίζεται το χρονόμετρο που υποδεικνύει στους αθλητές το συγκεκριμένο χρόνο που έχουν στη διάθεσή τους για να επιχειρήσουν την προσπάθειά τους.
- ι. Ένας Κριτής που θα είναι αρμόδιος για τους αθλητές.

Σημ. (i): Αυτή είναι η συνηθισμένη κατανομή των αγωνοδικών. Στις μεγάλες διοργανώσεις, όταν λειτουργεί υπολογιστικό σύστημα δεδομένων και ηλεκτρονικοί φωτεινοί πίνακες, θα απαιτείται να υπάρχει οπωσδήποτε εξειδικευμένο προσωπικό. Γίνεται σαφές ότι στις περιπτώσεις αυτές, η εξέλιξη και η κατάταξη ενός Αγωνίσματος Κονίστρας θα παρακολουθείται τόσο από τον Κριτή που καταγράφει το πινάκιο, όσο και από το υπολογιστικό σύστημα δεδομένων.

Σημ. (ii): Οι αγωνοδίκες και ο εξοπλισμός πρέπει υποχρεωτικά να τοποθετούνται με τέτοιο τρόπο ώστε να μην παρεμποδίζουν τη φορά των αθλητών, ούτε να περιορίζουν το οπτικό πεδίο των θεατών.

Σημ. (iii): Πρέπει οπωσδήποτε να έχει προβλεφθεί ελεύθερος χώρος για την τοποθέτηση του ανεμοδείκτη, ο οποίος θα δείχνει τη διεύθυνση και τη δύναμη του ανέμου.

31. (Άρθρο 186) Άλμα Τριπλούν

Τα Άρθρα 29 και 30 των Τεχνικών Κανονισμών ισχύουν και στο Άλμα Τριπλούν με τις ακόλουθες τροποποιήσεις:

Ο Αγώνας

- 31.1 Το Άλμα Τριπλούν θα αποτελείται από μια αναπήδηση, ένα βήμα και ένα άλμα, με αυτήν ακριβώς τη σειρά.
- 31.2 Η αναπήδηση θα γίνεται έτσι ώστε ο αθλητής να προσγειώνεται πρώτα με το ίδιο πόδι με το οποίο απογειώθηκε· στο βήμα θα προσγειώνεται με το άλλο πόδι, από το οποίο, στη συνέχεια, εκτελείται το άλμα.

Δεν θα θεωρείται άκυρη η προσπάθεια αν ο αθλητής, κατά τη διάρκεια του άλματος, ακουμπήσει το έδαφος με το «αιωρούμενο» πόδι.

Σημ.: Το Άρθρο 30.1.4 των Τεχνικών Κανονισμών δεν θα ισχύει στις κανονικές προσγειώσεις από τις φάσεις της αναπήδησης και του βήματος.

Θα πρέπει να σημειωθεί ότι μια προσπάθεια δεν θα θεωρείται άκυρη (αν συντρέχουν μόνον οι παρακάτω λόγοι) αν ο αθλητής:

- α. ακουμπήσει τις άσπρες γραμμές ή το έδαφος εξωτερικά ανάμεσα στη γραμμή απογείωσης και στο σκάμμα· ή
- β. προσγειωθεί στο σκάμμα κατά τη φάση του βήματος χωρίς δική του υπαιτιότητα (π.χ. εάν ο Κριτής τοποθέτησε σε λανθασμένο σημείο το βαθύρα απογείωσης) - σε μια τέτοια περίπτωση ο Έφορος θα πρέπει κανονικά να παραχωρεί στον αθλητή μια συμπληρωματική προσπάθεια.

Η προσπάθεια, ωστόσο, θα κρίνεται ως άκυρη αν η προσγείωση στη φάση του άλματος δεν γίνει μέσα στο σκάμμα.

Γραμμή Απογείωσης

- 31.3 Η απόσταση ανάμεσα στη γραμμή απογείωσης για τους άνδρες και στο πιο απομακρυσμένο άκρο του σκάμματος θα είναι τουλάχιστον 21 μ.
- 31.4 Για τους Διεθνείς Αγώνες, θα πρέπει να υπάρχουν ξεχωριστοί βαθύρες απογείωσης για τους άνδρες και για τις γυναίκες. Η γραμμή απογείωσης δεν θα απέχει λιγότερο από 13 μ. για τους άνδρες και 11 μ. για τις γυναίκες από το πλησιέστερο άκρο του σκάμματος. Για όλους τους υπόλοιπους αγώνες, αυτή η απόσταση θα είναι αντίστοιχη με το επίπεδο του αγώνα.
- 31.5 Ανάμεσα στο βαθύρα απογείωσης και στο σκάμμα θα υπάρχει, για τις φάσεις του βήματος και του άλματος, ένας χώρος απογείωσης πλάτους 1,22 μ. ± 0,01 μ. που θα παρέχει σταθερό και ομοιόμορφο πάτημα.

Σημ.: Για όλους τους στίβους που κατασκευάστηκαν πριν από την 1η Ιανουαρίου 2004, αυτός ο χώρος απογείωσης θα μπορεί να έχει μέγιστο πλάτος 1,25 μ. Όταν ωστόσο ο διάδρομος αυτός υποστεί πλήρη ανακαίνιση, το πλάτος του διαδρόμου θα πληροί αυτό το Άρθρο.

Αγωνίσματα Ρίψεων

32. (Άρθρο 187) Γενικοί Όροι - Αγωνίσματα Ρίψεων

Επίσημα Όργανα

32.1 Σε όλους τους Διεθνείς Αγώνες, τα όργανα που χρησιμοποιούνται θα πληρούν τις ισχύουσες προδιαγραφές της Παγκόσμιας Ομοσπονδίας. Μόνον τα όργανα που είναι πιστοποιημένα από την Παγκόσμια Ομοσπονδία θα μπορούν να χρησιμοποιούνται. Ο πίνακας που ακολουθεί δείχνει τα όργανα που πρέπει να χρησιμοποιούνται από κάθε κατηγορία ηλικίας:

Όργανο	K18 Γυναίκες	Γυναίκες & K20 Γυναίκες	K18 Άνδρες	K20 Άνδρες	Άνδρες
Σφαίρα	3,000 κιλά	4,000 κιλά	5,000 κιλά	6,000 κιλά	7,260 κιλά
Δίσκος	1,000 κιλά	1,000 κιλά	1,500 κιλά	1,750 κιλά	2,000 κιλά
Σφύρα	3,000 κιλά	4,000 κιλά	5,000 κιλά	6,000 κιλά	7,260 κιλά
Ακόντιο	500 γραμ.	600 γραμ.	700 γραμ.	800 γραμ.	800 γραμ.

Σημ.: Οι ισχύουσες επίσημες φόρμες που είναι απαραίτητο να χρησιμοποιούνται για την αίτηση πιστοποίησης και ανανέωσης, καθώς και για τις Διαδικασίες του Συστήματος Πιστοποίησης, διατίθενται από τη Γραμματεία της Παγκόσμιας Ομοσπονδίας, ή μπορούν να μεταφορτωθούν από τον ιστότοπο της Παγκόσμιας Ομοσπονδίας.

32.2 Με την εξαίρεση της παρακάτω προϋπόθεσης, όλα αυτά τα όργανα θα παρέχονται από τους Διοργανωτές. Ο Τεχνικός Εκπρόσωπος ή Εκπρόσωποι θα μπορούν, βασιζόμενοι στις ισχύουσες τεχνικές διατάξεις κάθε αγώνα, να επιτρέπουν στους αθλητές να χρησιμοποιούν τα δικά τους όργανα ή εκείνα που παρέχονται από έναν προμηθευτή, με την προϋπόθεση ότι τα όργανα αυτά είναι πιστοποιημένα από την Παγκόσμια Ομοσπονδία, έχουν ελεγχθεί και χαρακτηριστεί ως εγκεκριμένα από την Οργανωτική Επιτροπή πριν από τον αγώνα κι ότι είναι διαθέσιμα σε όλους τους αθλητές. Τέτοια όργανα δεν θα γίνονται δεκτά, αν το ίδιο μοντέλο είναι ήδη στον κατάλογο εκείνων που παρέχονται από την Οργανωτική Επιτροπή. Εκτός και αν ο Τεχνικός Εκπρόσωπος το αποφασίσει διαφορετικά, κανένας αθλητής δεν θα μπορεί να προσκομίσει περισσότερα από δύο όργανα για οποιοδήποτε αγώνισμα ρίψης στο οποίο συμμετέχει.

Σημ.: Τα “πιστοποιημένα από την Παγκόσμια Ομοσπονδία” όργανα θα μπορούν να περιλαμβάνουν παλαιότερα μοντέλα που είχαν στο παρελθόν πιστοποιητικό, αλλά έχουν σταματήσει πλέον να κατασκευάζονται.

Οι Διοργανωτές με ολοένα αυξανόμενη συχνότητα παρέχουν μικρότερη ποικιλία οργάνων από ότι στο παρελθόν (κυρίως λόγω του κόστους για την προμήθεια αυτών). Αυτό αυξάνει την ευθύνη των Τεχνικών Διευθυντών και των βοηθών τους στο να ελέγχουν σχολαστικά όλα τα προσωπικά όργανα που φέρνουν οι αθλητές για τους αγώνες – προκειμένου να διασφαλίζουν ότι πληρούν τους Κανονισμούς, όπως επίσης και το ότι ανήκουν στον κατάλογο της Παγκόσμιας Ομοσπονδίας με τα πιστοποιημένα προϊόντα. Τα όργανα που δεν έχουν την συγκεκριμένη στιγμή πιστοποιητικό της Παγκόσμιας Ομοσπονδίας, αλλά είχαν στο παρελθόν, θα μπορούν να είναι αποδεκτά για έναν αγώνα αν πληρούν τους Κανονισμούς.

32.3 Καμία τροποποίηση δεν θα γίνεται σε κανένα όργανο κατά τη διάρκεια του αγώνα.

Βοήθεια

- 32.4 Τα παρακάτω θα θεωρούνται ως βοήθεια και για το λόγο αυτό δεν θα επιτρέπονται:
- 32.4.1 Η επίδεση με ταινία δύο ή περισσότερων δακτύλων μαζί. Όταν χρησιμοποιείται ταινία στα χέρια και στα δάκτυλα, θα πρέπει διαρκώς να τηρείται το ότι ως αποτέλεσμα δεν θα επιδένονται μαζί δύο ή περισσότερα δάκτυλα κατά τρόπον ώστε τα δάκτυλα να μη μπορούν να κινηθούν μεμονωμένα. Η επίδεση αυτή θα πρέπει να επιδεικνύεται στον Επικεφαλής Κριτή πριν ξεκινήσει το αγώνισμα.
 - 32.4.2 Η χρήση οποιουδήποτε είδους εξαρτήματος, μεταξύ των οποίων και βάρη στερεωμένα στο σώμα, το οποίο παρέχει με οποιονδήποτε τρόπο βοήθεια όταν ο αθλητής επιχειρεί προσπάθεια.
 - 32.4.3 Η χρήση γαντιών, εκτός από τη Σφυροβολία. Στην περίπτωση αυτή, τα γάντια θα είναι λεία στην πίσω και στη μπροστινή πλευρά και οι άκρες των δακτύλων των γαντιών, εκτός από τον αντίχειρα, θα είναι εκτεθειμένες.
 - 32.4.4 Το να ψεκάζουν ή να αλείφουν οι αθλητές με οποιαδήποτε ουσία τη βαλβίδα ή τα παπούτσια τους, όπως επίσης και το να σκληραίνουν την επιφάνεια της βαλβίδας.

Σημ.: Αν υποπέσει στην αντίληψη των Κριτών, αυτοί θα υποχρεώνουν όποιον αθλητή δεν συμμορφώνεται με αυτό το Άρθρο να διορθώνει την παράβαση. Αν δεν το πράξει ο αθλητής, τότε η συγκεκριμένη προσπάθειά του θα καταγράφεται ως άκυρη. Αν η προσπάθεια ολοκληρωθεί προτού να γίνει αντιληπτή η μη συμμόρφωση, ο Έφορος θα λαμβάνει απόφαση σχετικά με τις ενέργειες που θα πρέπει να γίνουν. Για όλες τις περιπτώσεις που κρίνονται ως αρκετά σοβαρές, θα μπορούν επίσης να εφαρμόζονται το Άρθρο 18.5 των Κανονισμών Αγώνων και το Άρθρο 7.2 των Τεχνικών Κανονισμών.

- 32.5 Τα παρακάτω δεν θα θεωρούνται ως βοήθεια και για το λόγο αυτό θα επιτρέπονται:
- 32.5.1 Το να χρησιμοποιούν οι αθλητές, με σκοπό να επιτυχάνουν καλύτερη λαβή, μια κατάλληλη ουσία μόνον στα χέρια τους ή, στην περίπτωση των σφυροβόλων, στα γάντια τους. Οι σφαιροβόλοι θα μπορούν να χρησιμοποιούν τέτοιες ουσίες στο λαιμό τους.
 - 32.5.2 Η τοποθέτηση από τους αθλητές, στη Σφαιροβολία και τη Δισκοβολία, πάνω στο όργανο, κιμωλίας ή παρόμοιας ουσίας.

Όλες οι ουσίες που χρησιμοποιήθηκαν στα χέρια, στα γάντια και στα όργανα θα αφαιρούνται εύκολα από το όργανο με τη χρήση ενός υγρού πανιού και δεν θα αφήνουν κανένα κατάλοιπο. Αν οι αθλητές δεν τηρήσουν αυτόν τον όρο, θα εφαρμόζεται η Σημείωση στο Άρθρο 32.4 των Τεχνικών Κανονισμών.
 - 32.5.3 Το να χρησιμοποιούν οι αθλητές επίδεση στα χέρια και στα δάκτυλα, αν αυτό δεν παραβαίνει το Άρθρο 32.4.1 των Τεχνικών Κανονισμών.

Βαλβίδα Ρίψεων

- 32.6 Η στεφάνη της βαλβίδας θα είναι κατασκευασμένη από φύλλα σιδήρου ή χάλυβα ή από άλλο κατάλληλο υλικό, και το επάνω μέρος της θα είναι στο ίδιο επίπεδο με το έδαφος εξωτερικά. Θα έχει πάχος τουλάχιστον 6 χλστά και θα είναι άσπρη. Το έδαφος που περιβάλλει τη βαλβίδα θα μπορεί να είναι από τσιμέντο, συνθετικό υλικό, άσφαλο, ξύλο ή οποιοδήποτε άλλο κατάλληλο υλικό.

Το εσωτερικό της βαλβίδας θα μπορεί να είναι κατασκευασμένο από τσιμέντο, άσφαλο ή κάποιο άλλο σταθερό αλλά όχι ολισθηρό υλικό. Η επιφάνεια αυτού του εσωτερικού θα είναι γενικά επίπεδη και χαμηλότερη κατά 20 χλστά \pm 6 χλστά από το επάνω άκρο της στεφάνης της βαλβίδας.

Στη Σφαιροβολία, μια φορητή βαλβίδα που ανταποκρίνεται στις προδιαγραφές αυτές είναι αποδεκτή.

- 32.7 Η εσωτερική διάμετρος της βαλβίδας θα είναι 2,135 μ. \pm 0,005 μ. στη Σφαιροβολία και στη Σφυροβολία και 2,50 μ. \pm 0,005 μ. στη Δισκοβολία.

Η σφυροβολία θα μπορεί να διεξαχθεί από τη βαλβίδα της δισκοβολίας, με την προϋπόθεση ότι η διάμετρος της βαλβίδας αυτής θα μειωθεί από 2,50 μ. σε 2,135 μ., τοποθετώντας εσωτερικά έναν κυκλικό δακτύλιο.

Σημ.: Ο κυκλικός δακτύλιος θα πρέπει κατά προτίμηση να είναι βαμμένος με χρώμα διαφορετικό από το άσπρο έτσι ώστε οι άσπρες γραμμές που απαιτούνται από το Άρθρο 32.8 των Τεχνικών Κανονισμών να διακρίνονται καθαρά.

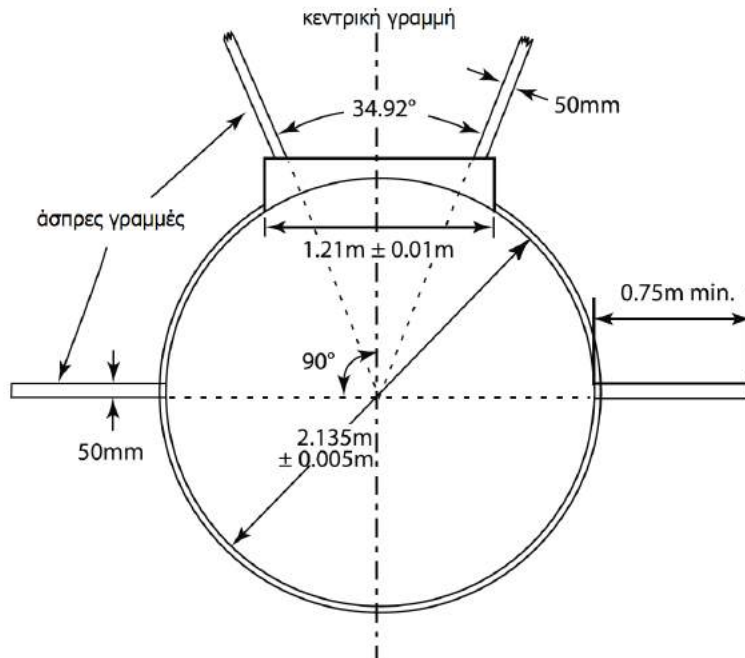

Σχήμα (α) TK32 (Άρθρο 187) - Σχεδίαση της βαλβίδας Σφαιροβολίας

- 32.8 Μια άσπρη γραμμή πλάτους 50 χλστών θα χαράσσεται από το επάνω μέρος της στεφάνης και θα προεκτείνεται για τουλάχιστον 0,75 μ. και στις δύο πλευρές της βαλβίδας. Η άσπρη γραμμή θα μπορεί να είναι βαμμένη ή κατασκευασμένη από ξύλο

ή από άλλο κατάλληλο υλικό. Το πίσω άκρο της άσπρης γραμμής θα σχηματίζει την προέκταση μιας θεωρητικής γραμμής που περνάει διαμέσου του κέντρου της βαλβίδας και σχηματίζει ορθή γωνία με την κεντρική γραμμή του τομέα βολής.

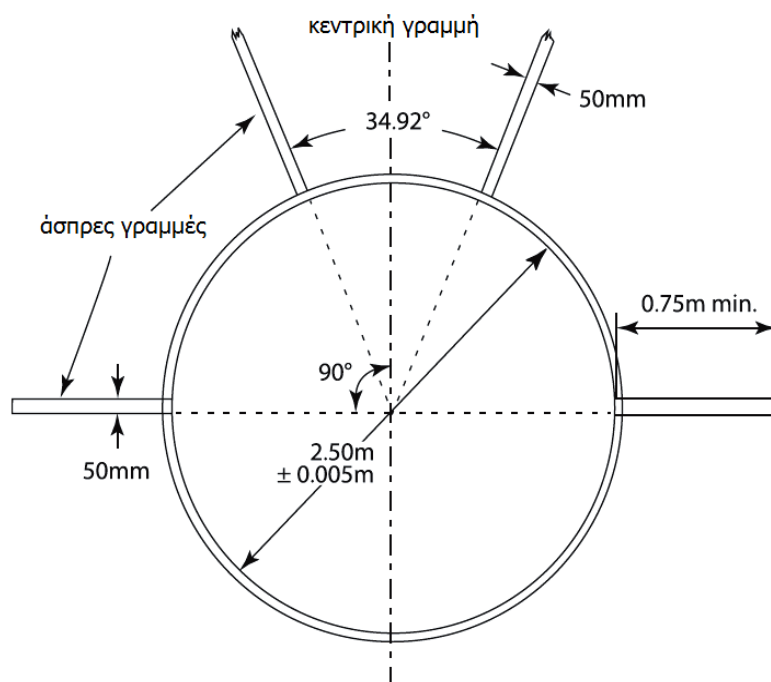

Σχήμα (β) TK32 (Άρθρο 187) - Σχεδίαση της βαλβίδας Δισκοβολίας

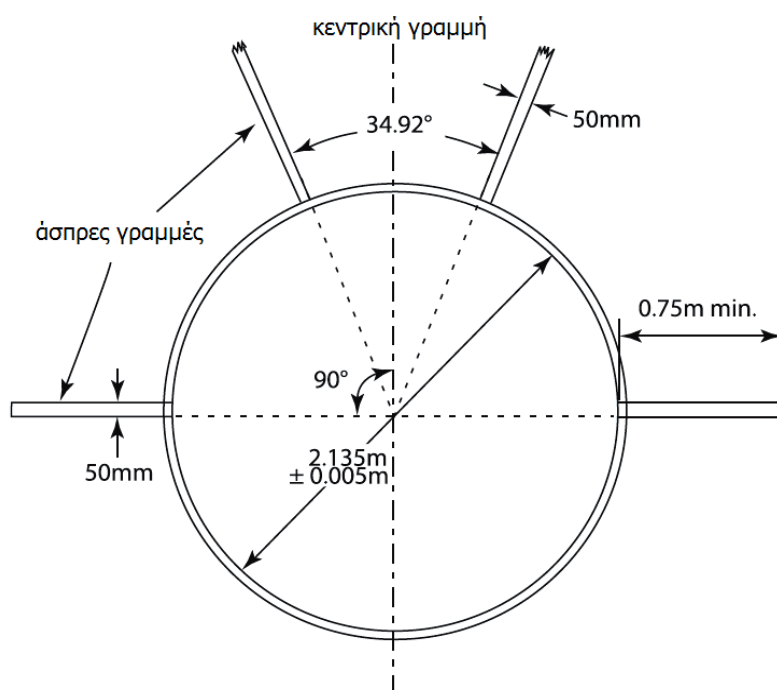

Σχήμα (γ) TK32 (Άρθρο 187) - Σχεδίαση της βαλβίδας Σφυροβολίας

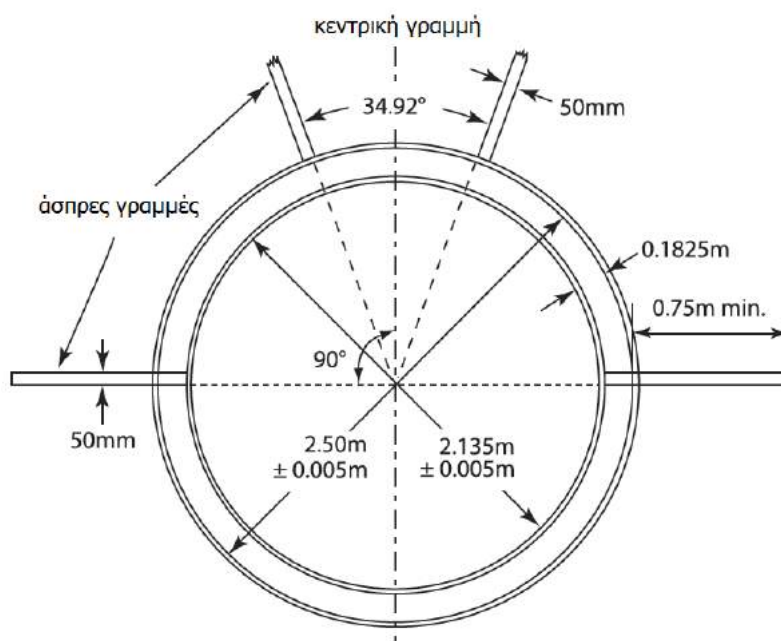

Σχήμα (δ) ΤΚ32 (Άρθρο 187) - Σχεδίαση ομόκεντρων κύκλων για τη βαλβίδα Δισκοβολίας και Σφυροβολίας

Διάδρομος Φοράς Ακοντισμού

32.9 Το ελάχιστο μήκος του διαδρόμου φοράς θα είναι 30 μ., εκτός από τους αγώνες που διεξάγονται σύμφωνα με τις παραγράφους 1.1, 1.2, 1.3, 1.5 και 1.6 του ορισμού για τους Διεθνείς Αγώνες, όπου το ελάχιστο μήκος θα είναι 33,50 μ. Όταν οι συνθήκες το επιτρέπουν, το ελάχιστο μήκος θα πρέπει να είναι 36,50 μ.

Θα επισημαίνεται με δύο παράλληλες άσπρες γραμμές πλάτους 50 χλστών που θα απέχουν 4 μ. η μία από την άλλη. Η ρίψη θα πραγματοποιείται πίσω από το τόξο ενός κύκλου, σχεδιασμένου με ακτίνα 8 μ. Το τόξο θα αποτελείται από μία λωρίδα πλάτους τουλάχιστον 70 χλστών, βαμμένη ή κατασκευασμένη από ξύλο ή από άλλο κατάλληλο αντισταβρωτικό υλικό όπως το πλαστικό. Θα είναι άσπρο και θα βρίσκεται στο ίδιο επίπεδο με το έδαφος. Από τα ακραία σημεία του τόξου και σε ορθή γωνία ως προς τις παράλληλες γραμμές που ορίζουν το διάδρομο φοράς, θα χαράσσονται γραμμές. Αυτές οι γραμμές θα είναι άσπρες, μήκους τουλάχιστον 0,75 μ. και πλάτους τουλάχιστον 70 χλστών. Η μέγιστη πλευρική κλίση του διαδρόμου θα πρέπει να είναι 1:100 (1%), εκτός και αν συντρέχουν ειδικές περιστάσεις που να δικαιολογούν εξαίρεση από την Παγκόσμια Ομοσπονδία, και, στα τελευταία 20 μ. του διαδρόμου φοράς, η συνολική κατωφέρεια προς την κατεύθυνση που τρέχουν οι αθλητές δεν θα υπερβαίνει το 1:1000 (0,1%).

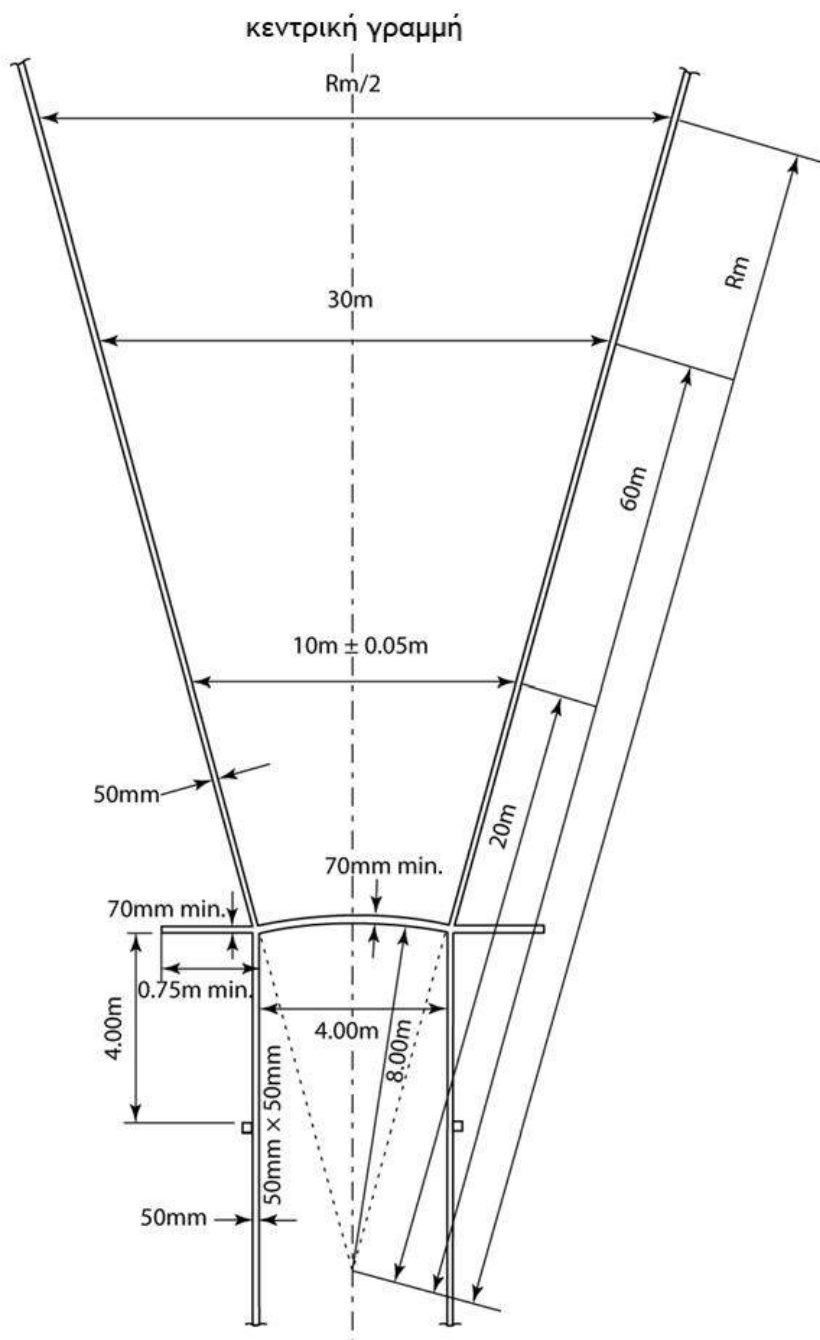

Σχήμα (ε) ΤΚ32 (Άρθρο 187): Διάδρομοςφοράς και τομέας ρίψης Ακοντισμού (όχι υπό κλίμακα)

Τομέας ρίψης

- 32.10 Ο τομέας ρίψης θα αποτελείται από καρβουνίδι ή χλοοτάπητα ή άλλο κατάλληλο υλικό, στο οποίο το όργανο αφήνει αποτύπωμα.
- 32.11 Η μέγιστη συνολική κατωφέρεια του τομέα ρίψης, στην κατεύθυνση της βολής, δεν θα υπερβαίνει το 1:1000 (0,1%).
- 32.12 Σχετικά με τις σημάνσεις του Τομέα Ρίψης:

- 32.12.1 Με εξαίρεση τον Ακοντισμό, ο τομέας ρίψης θα επισημαίνεται με άσπρες γραμμές πλάτους 50 χλστών που θα σχηματίζουν γωνία $34,92^\circ$, τέτοια ώστε το εσωτερικό άκρο των γραμμών, αν προεκταθεί, να περνάει διαμέσου του κέντρου της βαλβίδας.

Σημ.: Ο τομέας των $34,92^\circ$ θα μπορεί να σχεδιασθεί με ακρίβεια, χαράσσοντας την απόσταση ανάμεσα στα δύο σημεία πάνω στις γραμμές του τομέα που απέχουν 20 μ. από το κέντρο της βαλβίδας να είναι $12 \mu. \pm 0,05 \mu.$ ($20 \mu. \times 0,60 \mu.$) το ένα από το άλλο. Έτσι για κάθε 1 μ. από το κέντρο της βαλβίδας, η κάθετη απόσταση θα αυξάνει κατά 0,60 μ.

- 32.12.2 Στον Ακοντισμό, ο τομέας ρίψης θα επισημαίνεται με άσπρες γραμμές πλάτους 50 χλστών, τέτοιες ώστε τα εσωτερικά άκρα των γραμμών, αν προεκταθούν, να περνούν διαμέσου των δύο σημείων τομής των εσωτερικών άκρων του τόξου με τις παράλληλες γραμμές που ορίζουν το διάδρομο φοράς και να τέμνονται στο κέντρο του κύκλου, τμήμα του οποίου είναι το τόξο (βλ. Σχήμα (ε) TK32). Έτσι η γωνία του τομέα θα είναι $28,96^\circ$.

Ο τομέας ρίψης θα αποτελείται από μία ομαλή επιφάνεια, αρκετά μαλακή ώστε να διασφαλίζει ότι το αρχικό σημείο προσγείωσης του οργάνου μπορεί να εντοπισθεί με σαφήνεια από τους Κριτές. Η επιφάνεια προσγείωσης δεν θα πρέπει να επιτρέπει στο όργανο να αναπηδήσει προς τα πίσω, δημιουργώντας έτσι κίνδυνο να εξαλειφθεί το σημείο μέτρησης.

Προσπάθειες

- 32.13 Στη Σφαιροβολία, τη Δισκοβολία και τη Σφυροβολία η ρίψη των οργάνων θα γίνεται από βαλβίδα, ενώ στον Ακοντισμό από διάδρομο φοράς. Στην περίπτωση των προσπαθειών που γίνονται από βαλβίδα, ο αθλητής θα ξεκινάει την προσπάθειά του από ακίνητη θέση εντός της βαλβίδας. Ο αθλητής επιτρέπεται να ακουμπήσει το εσωτερικό της στεφάνης. Στη Σφαιροβολία, επιτρέπεται επίσης να ακουμπήσει το εσωτερικό του αναστολέα που περιγράφεται στο Άρθρο 33.2 των Τεχνικών Κανονισμών.

Δεν υπάρχει κανένας περιορισμός ως προς το με ποιόν τρόπο, ή από ποιά πλευρά, ένας αθλητής μπορεί να εισέλθει στη βαλβίδα. Η σχετική απαίτηση είναι ότι από τη στιγμή που βρίσκεται μέσα στη βαλβίδα, πρέπει υποχρεωτικά να βρεθεί σε κάποια θέση εντελώς ακίνητος προτού ξεκινήσει την προσπάθειά του.

- 32.14 Μια προσπάθεια θα θεωρείται άκυρη αν ο αθλητής κατά τη διάρκεια αυτής:

32.14.1 απελευθερώσει τη σφαίρα ή το ακόντιο με τρόπο διαφορετικό από αυτόν που επιτρέπεται σύμφωνα με τα Άρθρα 33.1 και 38.1 των Τεχνικών Κανονισμών,

32.14.2 αφού έχει πατήσει μέσα στη βαλβίδα και έχει ξεκινήσει να κάνει μια βολή, ακουμπήσει με οποιοδήποτε μέρος του σώματός του το επάνω μέρος (ή το επάνω εσωτερικό άκρο) της στεφάνης ή το έδαφος εξωτερικά της βαλβίδας.

Σημ.: Δεν θα θεωρείται, ωστόσο, άκυρη η προσπάθεια αν η επαφή γίνει χωρίς να προσδώσει καμία ώθηση στον αθλητή και συμβεί κατά τη διάρκεια οποιασδήποτε πρώτης περιστροφής σε ένα σημείο που βρίσκεται εξ ολοκλήρου πίσω από την άσπρη γραμμή η οποία χαράσσεται εξωτερικά της βαλβίδας και η οποία, θεωρητικά, περνάει από το κέντρο της βαλβίδας.

- 32.14.3 ακουμπήσει, στη Σφαιροβολία, με οποιοδήποτε μέρος του σώματός του οποιοδήποτε σημείο του αναστολέα εκτός από την εσωτερική πλευρά του (αλλά χωρίς να περιλαμβάνεται το επάνω άκρο που θεωρείται ως τμήμα του επάνω μέρους),
- 32.14.4 ακουμπήσει, στον Ακοντισμό, με οποιοδήποτε μέρος του σώματός του τις γραμμές που οριοθετούν το διάδρομο φοράς ή το έδαφος στην εξωτερική πλευρά των γραμμών αυτών.

Σημ.: Δεν θα θεωρείται άκυρη η προσπάθεια αν ο δίσκος ή οποιοδήποτε μέρος της σφύρας αγγίξει τον κλωβό αφότου φύγει από τα χέρια του αθλητή, με την προϋπόθεση ότι δεν παραβιάζεται κανένα άλλο Άρθρο.

Διευκρινίζεται ότι τα επάνω εσωτερικά άκρα της στεφάνης της βαλβίδας και του αναστολέα θεωρούνται ως τμήμα της επάνω πλευράς της στεφάνης και του αναστολέα αντίστοιχα. Αυτό σημαίνει ότι εάν ένας αθλητής έλθει σε επαφή με το επάνω εσωτερικό άκρο είτε της στεφάνης είτε του αναστολέα, τότε θα θεωρηθεί στην περίπτωση αυτή ότι η προσπάθειά του είναι άκυρη.

Η προσθήκη της Σημείωσης στο Άρθρο 32.14.2 των Τεχνικών Κανονισμών ισχύει για τις περιστροφικές τεχνικές που χρησιμοποιούν οι αθλητές στη Σφαιροβολία, στη Δισκοβολία ή στη Σφυροβολία. Θα πρέπει να ερμηνεύεται ότι κάθε "τυχαία" επαφή με την επάνω πλευρά της στεφάνης ή με το έδαφος εξωτερικά αυτής όσον αφορά το πίσω ημικύκλιο της βαλβίδας κατά τη διάρκεια της πρώτης περιστροφής δεν θα πρέπει να θεωρηθεί, από μόνη της, ως άκυρη προσπάθεια. Ωστόσο είναι προφανές ότι οποιαδήποτε τεχνική που με τον τρόπο αυτό αποκτά πρόσθετο πλεονέκτημα μέσω στήριξης ή ώθησης, συνιστά άκυρη προσπάθεια.

- 32.15 Με την προϋπόθεση ότι κατά τη διάρκεια της βολής τα Άρθρα που σχετίζονται με κάθε αγώνισμα ρίψης δεν έχουν παραβιαστεί, ένας αθλητής θα μπορεί να διακόψει την προσπάθειά του αφού έχει ξεκινήσει, να αφήσει κάτω το όργανο μέσα ή έξω από τη βαλβίδα ή το διάδρομο φοράς και να εγκαταλείψει τη βαλβίδα ή το διάδρομο φοράς.

Σημ.: Όλες οι μετακινήσεις που επιτρέπονται σύμφωνα με την παράγραφο αυτή, θα πραγματοποιούνται μέσα στο μέγιστο χρονικό πλαίσιο για μια προσπάθεια που ορίζεται στο Άρθρο 25.17 των Τεχνικών Κανονισμών.

Στις περιπτώσεις αυτές, δεν υπάρχει κανένας περιορισμός ως προς το πώς, ή από ποιά πλευρά, ένας αθλητής μπορεί να εγκαταλείψει τη βαλβίδα ή το διάδρομο φοράς εάν το επιλέξει. Η σχετική απαίτηση είναι ότι κανένα άλλο Άρθρο δεν παραβιάζεται ή δεν έχει παραβιαστεί.

- 32.16 Θα θεωρείται άκυρη η προσπάθεια αν η σφαίρα, ο δίσκος, η κεφαλή της σφύρας ή η κεφαλή του ακοντίου, στην πρώτη επαφή τους με το έδαφος κατά την προσγειώση, αγγίξουν τη γραμμή του τομέα ρίψης ή το έδαφος ή οποιοδήποτε άλλο αντικείμενο (εκτός από τον κλωβό όπως προβλέπεται στη Σημείωση του Άρθρου 32.14 των Τεχνικών Κανονισμών) έξω από τη γραμμή του τομέα.

Θα πρέπει να σημειωθεί ότι για τους σκοπούς αυτού του Άρθρου, η θέση του σώματος ή του χερουλιού της σφύρας δεν έχει σημασία. Για παράδειγμα, το σύρμα θα μπορεί να προσγειωθεί ή να έχει ακινητοποιηθεί πάνω στη γραμμή του τομέα ή εξωτερικά αυτής, αλλά αυτό δεν θα έχει καμία επίπτωση, με την προϋπόθεση ότι η κεφαλή έχει προσγειωθεί σωστά. Το ίδιο ισχύει και σε ό,τι αφορά τον καθορισμό του σημείου από το οποίο γίνεται η μέτρηση σύμφωνα με το Άρθρο 32.20.1 των Τεχνικών Κανονισμών.

32.17 Θα θεωρείται άκυρη η προσπάθεια αν ο αθλητής εγκαταλείψει τη βαλβίδα ή το διάδρομο φοράς, προτού το όργανο αγγίξει το έδαφος, ή

32.17.1 στις ρίψεις που γίνονται από βαλβίδα, αν κατά την έξοδο από τη βαλβίδα, η πρώτη επαφή του αθλητή με το επάνω μέρος της στεφάνης ή με το έδαφος έξω από τη βαλβίδα δεν γίνει εξ ολοκλήρου πίσω από την άσπρη γραμμή, η οποία είναι σχεδιασμένη εξωτερικά της βαλβίδας και περνάει, θεωρητικά, διαμέσου του κέντρου της βαλβίδας.

Σημ.: Η πρώτη επαφή με το επάνω μέρος της στεφάνης ή με το έδαφος έξω από τη βαλβίδα θεωρείται έξοδος από τη βαλβίδα.

32.17.2 στην περίπτωση του Ακοντισμού, αν κατά την έξοδο από το διάδρομο φοράς, η πρώτη επαφή του αθλητή με τις παράλληλες γραμμές ή με το έδαφος έξω από το διάδρομο φοράς δεν γίνει εξ ολοκλήρου πίσω από την άσπρη γραμμή του τόξου ή τις γραμμές που χαράσσονται από τα ακραία σημεία του τόξου και σχηματίζουν ορθή γωνία με τις παράλληλες γραμμές. Μόλις το όργανο έχει αγγίξει το έδαφος, θα θεωρείται επίσης ότι ο αθλητής έχει εξέλθει με σωστό τρόπο από το διάδρομο φοράς, όταν πατήσει πάνω ή πίσω από μια γραμμή (βαμμένη, ή θεωρητική που υποδεικνύεται από σημάδια δίπλα στο διάδρομο φοράς) που είναι σχεδιασμένη κατά πλάτος του διαδρόμου φοράς, τέσσερα μέτρα (4 μ.) πίσω από τα ακραία σημεία του τόξου βολής. Αν ο αθλητής βρίσκεται πίσω από εκείνη τη γραμμή και εντός του διαδρόμου φοράς τη στιγμή που το όργανο αγγίξει το έδαφος, θα θεωρείται ότι έχει εξέλθει με σωστό τρόπο από το διάδρομο φοράς.

Η δεύτερη και η τρίτη πρόταση στο Άρθρο 32.17.2 των Τεχνικών Κανονισμών έχουν ως πρόθεση να επιταχύνουν την εργασία των κριτών και να μην δημιουργήσουν μία επιπλέον διαδικασία για να κρίνεται άκυρη η βολή ενός αθλητή. Τα “σημάδια στα 4 μ.” αποσκοπούν αποκλειστικά και μόνον στο να δίνουν τη ευχέρεια στους Κριτές να σηκώνουν την άσπρη σημαία και να αρχίζουν τη μέτρηση της προσπάθειας, μόλις ο αθλητής απομακρυνθεί πίσω από αυτό το σημείο (με τον ίδιο τρόπο που θα ενεργούσαν αν ο αθλητής είχε με κάποιον άλλο σωστό τρόπο εξέλθει από το διάδρομο φοράς). Η μόνη απαίτηση είναι να μην συντρέχει κανένας άλλος λόγος για να κριθεί άκυρη η προσπάθεια και να έχει αγγίξει το όργανο το έδαφος προτού σηκωθεί η άσπρη σημαία. Είναι αναγκαίο να τονιστεί ότι εάν ο αθλητής για οποιονδήποτε λόγο δεν προχωρήσει πέρα από τα “σημάδια στα 4 μ.” όταν πραγματοποιεί τη βολή του, τότε η σημαία μπορεί να σηκωθεί μόλις προσγειωθεί το όργανο.

32.18 Μετά από κάθε βολή, τα όργανα θα μεταφέρονται πίσω στην περιοχή που βρίσκεται δίπλα στη βαλβίδα ή στο διάδρομο φοράς και δεν θα ρίπτονται ποτέ προς τα πίσω.

Μέτρηση Βολών

32.19 Σε όλα τα αγωνίσματα ρίψεων, οι αποστάσεις θα καταγράφονται στο αμέσως προηγούμενο εκατοστό (0,01 μ.) από την απόσταση που μετρήθηκε, αν η μετρούμενη απόσταση δεν είναι ακέραιο εκατοστό.

32.20 Η μέτρηση κάθε βολής θα γίνεται αμέσως μετά από κάθε έγκυρη προσπάθεια (ή μετά από μια άμεση προφορική ένσταση που υποβλήθηκε σύμφωνα με το Άρθρο 8.5 των Τεχνικών Κανονισμών) από το πλησιέστερο σημάδι που δημιούργησε η πρώτη επαφή με το έδαφος κατά την προσγείωση:

- 32.20.1 της σφαίρας, του δίσκου και της κεφαλής της σφύρας, μέχρι το εσωτερικό της περιφέρειας της βαλβίδας, κατά μήκος μιας ευθείας που περνάει από το κέντρο της βαλβίδας ή
- 32.20.2 της κεφαλής του ακοντίου μέχρι το εσωτερικό άκρο του τόξου, κατά μήκος μιας ευθείας που περνάει από το κέντρο του κύκλου, τμήμα του οποίου αποτελεί το τόξο.

Εφόσον δεν έχει σημειωθεί κάποια παράβαση, οι κριτές επιβάλλεται να μετρούν κάθε προσπάθεια ανεξαιρέτως, όποια και αν ήταν η απόσταση της βολής. Ανάμεσα στους λόγους που πρέπει να γίνεται αυτό είναι ότι οι επόμενες έγκυρες βολές ενός αθλητή μπορεί να παίξουν αποφασιστικό ρόλο στον καθορισμό της κατάταξης όταν υπάρχει ισοπαλία, όπως επίσης και για το αν ένας αθλητής θα έχει δικαίωμα να συνεχίσει σε επόμενους γύρους.

Εκτός από τις περιπτώσεις που ισχύει το Άρθρο 8.5 των Τεχνικών Κανονισμών, υπό κανονικές συνθήκες καμία προσπάθεια κατά την οποία σημειώθηκε παράβαση δεν θα πρέπει να μετριέται. Οι Κριτές θα πρέπει να κάνουν προσεκτική χρήση της ευχέρειας που έχουν στο να καταφεύγουν σε οποιεσδήποτε εναλλακτικές λύσεις και αυτό μόνον σε εξαιρετικές περιπτώσεις.

Με την εξαίρεση των περιπτώσεων που χρησιμοποιείται μέτρηση με βίντεο, για κάθε έγκυρη προσπάθεια ένας δείκτης (συνήθως μεταλλικός) θα πρέπει να τοποθετείται σε κατακόρυφη θέση στο σημείο του αποτυπώματος που άφησε το όργανο κατά την προσγείωσή του στον τομέα πλησιέστερα προς τη βαλβίδα ή το τόξο. Ο δείκτης περνάει μέσα από τη θηλιά στο άκρο της βαθμονομημένης μεταλλικής ταινίας, έτσι ώστε το "μηδέν" να ταυτίζεται με το σημάδι. Η ταινία θα πρέπει να προεκτείνεται οριζόντια και με προσοχή ώστε να μην ακουμπήσει σε κανένα ύψωμα πάνω στο έδαφος.

33. (Άρθρο 188) Σφαιροβολία

Ο Αγώνας

- 33.1 Η σφαίρα θα ρίπτεται από τον ώμο με το ένα χέρι μόνον. Την ώρα που ο αθλητής παίρνει θέση μέσα στη βαλβίδα για να ξεκινήσει την προσπάθειά του, η σφαίρα θα αγγίζει ή θα είναι πολύ κοντά στο λαιμό ή στο πηγούνι και το χέρι δεν θα πέφτει κάτω από τη θέση αυτή κατά τη διάρκεια της εκτέλεσης της βολής. Η σφαίρα δεν θα φέρεται πίσω από τη γραμμή των ώμων.

Σημ.: Δεν επιτρέπονται τεχνικές με κατακόρυφη περιστροφή του σώματος ("ρόδα").

Ο Αναστολέας

- 33.2 Ο αναστολέας θα είναι άσπρος και κατασκευασμένος από ξύλο ή από άλλο κατάλληλο υλικό σε σχήμα τόξου, έτσι ώστε η εσωτερική του επιφάνεια να συμπίπτει με την εσωτερική άκρη της στεφάνης της βαλβίδας και να είναι κάθετη προς την επιφάνεια της βαλβίδας. Θα είναι τοποθετημένος έτσι, ώστε το κέντρο του να ταυτίζεται με την κεντρική γραμμή του τομέα ρίψης (βλ. Σχήμα TK33) και θα είναι στερεωμένος σταθερά στο έδαφος ή στο τσιμέντο που περιβάλλει τη βαλβίδα.

Σημ.: Αναστολείς σύμφωνοι προς τις προδιαγραφές 1983/84 της Παγκόσμιας Ομοσπονδίας εξακολουθούν να είναι αποδεκτοί.

- 33.3 Ο αναστολέας θα έχει πλάτος από 0,112 μ. μέχρι 0,30 μ., με μια χορδή 1,21 μ. ± 0,01 μ. για ένα τόξο της ίδιας ακτίνας όπως η βαλβίδα, και ύψος 0,10 μ. ± 0,008 μ. σε σχέση με το επίπεδο του εσωτερικού της βαλβίδας που εφάπτεται του αναστολέα.

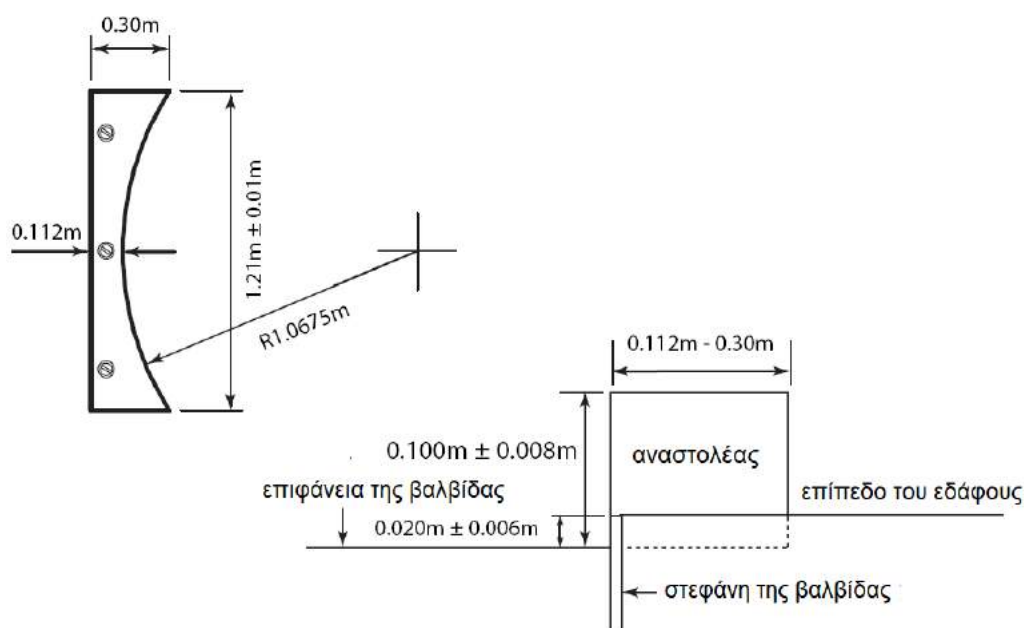

Σχήμα ΤΚ33 (Άρθρο 188) - Αναστολέας της Βαλβίδας Σφαιροβολίας (κάτοψη και πλάγια όψη)

Η Σφαίρα

- 33.4 Η σφαίρα θα είναι από συμπαγή σίδηρο, ορείχαλκο ή οποιοδήποτε άλλο μέταλλο που δεν είναι μαλακότερο από τον ορείχαλκο, ή από περίβλημα ενός τέτοιου μετάλλου γεμισμένο με μόλυβδο ή άλλο συμπαγές υλικό. Θα έχει σχήμα σφαιρικό και η τελική κατεργασία της επιφάνειάς της θα είναι λεία.

Οδηγία προς τους κατασκευαστές: για να είναι λεία, η επιφάνεια πρέπει οπωσδήποτε να έχει μέσο ύψος μικρότερο από 1.6μm, δηλ. να έχει βαθμό τραχύτητας N7 ή μικρότερο.

- 33.5 Η σφαίρα θα ανταποκρίνεται στις ακόλουθες προδιαγραφές:

Ελάχιστο βάρος για να είναι αποδεκτή σε αγώνες και για την αναγνώριση ενός Ρεκόρ:

3,000 κιλά	4,000 κιλά	5,000 κιλά	6,000 κιλά	7,260 κιλά
------------	------------	------------	------------	------------

Διάμετρος:

Ελάχιστη	85 χλστά	95 χλστά	100 χλστά	105 χλστά	110 χλστά
----------	----------	----------	-----------	-----------	-----------

Μέγιστη	110 χλστά	110 χλστά	120 χλστά	125 χλστά	130 χλστά
---------	-----------	-----------	-----------	-----------	-----------

Η Ομάδα των Αγωνοδικών:

Για το αγώνισμα της Σφαιροβολίας, συστήνεται να κατανέμονται οι διαθέσιμοι αγωνοδίκες ως ακολούθως:

- α. Ο Επικεφαλής Κριτής που θα επιβλέπει ολόκληρο το αγώνισμα.
- β. Δύο Κριτές που θα ελέγχουν αν η βολή έγινε σωστά και θα μετρούν την προσπάθεια. Στον έναν θα παρέχονται υποχρεωτικά δύο σημαίες, μια άσπρη για να υποδεικνύει εάν η προσπάθεια είναι έγκυρη και μια κόκκινη εάν είναι αποτυχημένη. Όταν η βολή έχει μετρηθεί, θεωρείται ενδεδειγμένο να βρίσκεται ο Κριτής μέσα στη βαλβίδα κρατώντας την κόκκινη σημαία, για όσο χρονικό διάστημα το όργανο επιστρέφει και ο τομέας προσγείωσης καθαρίζεται. Ένας κώνος θα μπορεί να τοποθετείται στη βαλβίδα στη θέση του Κριτή. (Σε ορισμένους αγώνες τον ρόλο αυτόν τον επιτελεί ο ίδιος ο Επικεφαλής Κριτής του αγωνίσματος).

Όταν δεν χρησιμοποιείται Ηλεκτρονικό Σύστημα Μέτρησης (EDM), ο δεύτερος Κριτής θα απλώνει την μετροταινία και θα την κρατάει με τέτοιο τρόπο ώστε να περνάει διαμέσου του κέντρου της βαλβίδας.
- γ. Ένας Κριτής αμέσως μετά τη βολή για να αφήνει ένα σημάδι που θα υποδεικνύει το σημείο από το οποίο θα μετρηθεί η βολή.
- δ. Ένας Κριτής που θα τοποθετεί την ακίδα ή τον ανακλαστήρα στο σημείο που άφησε ο προηγούμενος Κριτής το σημάδι και θα διασφαλίζει ότι η μετροταινία είναι στο σημείο μηδέν "0".
- ε. Ένας Κριτής που θα είναι αρμόδιος να παραλαμβάνει τα όργανα και να τα επιστρέφει πίσω στη βάση αποθήκευσης των οργάνων ή να τα τοποθετεί στο σύστημα επιστροφής της σφαίρας.
- στ. Ένας Κριτής-γραμματέας, ο οποίος θα καταγράφει τα αποτελέσματα στο πινάκιο και θα καλεί κάθε αθλητή που έχει σειρά να αγωνιστεί (και αυτόν που έπεται).
- ζ. Ένας Κριτής που θα είναι αρμόδιος να χειρίζεται τον πίνακα ενδείξεων (προσπάθεια-αριθμός αθλητή-αποτέλεσμα).
- η. Ένας Κριτής που θα είναι αρμόδιος να χειρίζεται το χρονόμετρο που θα υποδεικνύει στους αθλητές το συγκεκριμένο χρόνο που έχουν στη διάθεσή τους για να επιχειρήσουν την προσπάθειά τους.
- θ. Ένας Κριτής που θα είναι αρμόδιος για τους αθλητές.
- ι. Ένας Κριτής που θα είναι αρμόδιος για τη βάση αποθήκευσης των οργάνων.

Σημ. (i): Αυτή είναι η συνηθισμένη κατανομή των αγωνοδικών. Στις μεγάλες διοργανώσεις, όταν λειτουργεί υπολογιστικό σύστημα δεδομένων και ηλεκτρονικοί φωτεινοί πίνακες, θα απαιτείται να υπάρχει οπωσδήποτε εξειδικευμένο προσωπικό. Γίνεται σαφές ότι στις περιπτώσεις αυτές, η εξέλιξη και η κατάταξη ενός Αγωνίσματος Κονίστρας θα παρακολουθείται τόσο από τον Κριτή που καταγράφει το πινάκιο, όσο και από το υπολογιστικό σύστημα δεδομένων.

Σημ. (ii): Οι αγωνοδίκες και ο εξοπλισμός πρέπει να τοποθετούνται με τέτοιο τρόπο ώστε να μην παρεμποδίζουν τη φορά των αθλητών, ούτε να περιορίζουν το οπτικό πεδίο των θεατών.

34. (Άρθρο 189) Δισκοβολία

Ο Δίσκος

34.1 Το σώμα του δίσκου θα μπορεί να είναι συμπαγές ή κούφιο και θα είναι κατασκευασμένο από ξύλο, ή από άλλο κατάλληλο υλικό, με μεταλλική στεφάνη, η άκρη της οποίας θα είναι κυκλική. Η κάθετη τομή της άκρης θα είναι στρογγυλευμένη σε πραγματικό κύκλο που έχει ακτίνα περίπου 6 χλστά. Θα μπορούν να υπάρχουν κυκλικές πλάκες, τοποθετημένες παράλληλα στο κέντρο των πλευρών. Εναλλακτικά, ο δίσκος θα μπορεί να είναι κατασκευασμένος χωρίς μεταλλικές πλάκες, με την προϋπόθεση ότι η ισοδύναμη περιοχή είναι επίπεδη και ότι οι διαστάσεις και το συνολικό βάρος του οργάνου πληρούν τις προδιαγραφές.

Και οι δύο πλευρές του δίσκου θα είναι πανομοιότυπες και θα είναι κατασκευασμένες χωρίς εγκοπές, προεξοχές ή αιχμηρές άκρες. Οι πλευρές θα συγκλίνουν σε ευθεία γραμμή από την αρχή της καμπύλης της στεφάνης μέχρι έναν κύκλο ακτίνας από 25 χλστά έως 28,5 χλστά από το κέντρο του δίσκου.

Η κατατομή του δίσκου θα σχεδιάζεται ως ακολούθως. Από την αρχή της καμπύλης της στεφάνης το πάχος του δίσκου αυξάνεται ομοιόμορφα μέχρι ένα μέγιστο πάχος D. Αυτή η μέγιστη τιμή επιτυγχάνεται σε απόσταση από 25 χλστά έως 28,5 χλστά από τον άξονα Y του δίσκου. Από το σημείο αυτό και μετά έως τον άξονα Y το πάχος του δίσκου είναι σταθερό. Η πάνω και η κάτω πλευρά του δίσκου πρέπει υποχρεωτικά να είναι πανομοιότυπες, ενώ ο δίσκος πρέπει επίσης να είναι συμμετρικός όσον αφορά την περιστροφή του γύρω από τον άξονα Y.

Ο δίσκος, συμπεριλαμβανομένης της επιφάνειας της στεφάνης, δεν θα έχει καθόλου τραχύτητα και η τελική κατεργασία θα είναι λεία (βλ. Άρθρο 33.4 των Τεχνικών Κανονισμών) και ομοιόμορφη παντού.

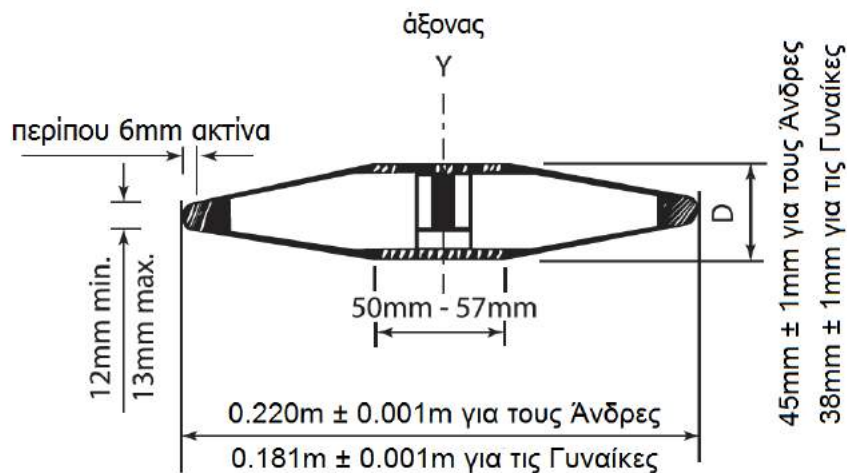

Σχήμα TK34 (Άρθρο 189) - Δίσκος

34.2 Ο δίσκος θα πληροί τις ακόλουθες προδιαγραφές:

Ελάχιστο βάρος για να είναι αποδεκτός σε αγώνες και για την αναγνώριση ενός Ρεκόρ:

	1,000 κιλό	1,500 κιλό	1,750 κιλό	2,000 κιλά
--	------------	------------	------------	------------

Εξωτερική διάμετρος της μεταλλικής στεφάνης:

Ελάχιστη	180 χλστά	200 χλστά	210 χλστά	219 χλστά
----------	-----------	-----------	-----------	-----------

Μέγιστη	182 χλστά	202 χλστά	212 χλστά	221 χλστά
---------	-----------	-----------	-----------	-----------

Διάμετρος της μεταλλικής πλάκας ή της επίπεδης κεντρικής περιοχής:

Ελάχιστη	50 χλστά	50 χλστά	50 χλστά	50 χλστά
----------	----------	----------	----------	----------

Μέγιστη	57 χλστά	57 χλστά	57 χλστά	57 χλστά
---------	----------	----------	----------	----------

Πάχος της μεταλλικής πλάκας ή της επίπεδης κεντρικής περιοχής:

Ελάχιστο	37 χλστά	38 χλστά	41 χλστά	44 χλστά
----------	----------	----------	----------	----------

Μέγιστο	39 χλστά	40 χλστά	43 χλστά	46 χλστά
---------	----------	----------	----------	----------

Πάχος της μεταλλικής στεφάνης (6 χλστά από την άκρη):

Ελάχιστο	12 χλστά	12 χλστά	12 χλστά	12 χλστά
----------	----------	----------	----------	----------

Μέγιστο	13 χλστά	13 χλστά	13 χλστά	13 χλστά
---------	----------	----------	----------	----------

Η Ομάδα των Αγωνοδικών:

Για το αγώνισμα της Δισκοβολίας, συστήνεται να κατανέμονται οι διαθέσιμοι αγωνοδίκες ως ακολούθως:

- α. Ο Επικεφαλής Κριτής που θα επιβλέπει ολόκληρο το αγώνισμα.
- β. Δύο Κριτές που θα ελέγχουν αν η βολή έγινε σωστά και θα μετρούν την προσπάθεια. Στον έναν θα παρέχονται υποχρεωτικά δύο σημαίες, μια άσπρη για να υποδεικνύει εάν η προσπάθεια είναι έγκυρη και μια κόκκινη εάν είναι αποτυχημένη. Όταν η βολή έχει μετρηθεί, θεωρείται ενδεδειγμένο να βρίσκεται ο Κριτής στην είσοδο του κλωβού κρατώντας την κόκκινη σημαία, για όσο χρονικό διάστημα το όργανο επιστρέφει και ο τομέας προσγείωσης καθαρίζεται. Ένας κώνος θα μπορεί να τοποθετείται στο ίδιο σημείο στη θέση του Κριτή. (Σε ορισμένους αγώνες τον ρόλο αυτόν τον επιτελεί ο ίδιος ο Επικεφαλής Κριτής του αγωνίσματος).

Όταν δεν χρησιμοποιείται Ηλεκτρονικό Σύστημα Μέτρησης (EDM), ο δεύτερος Κριτής θα απλώνει την μετροταινία και θα την κρατάει με τέτοιο τρόπο ώστε να περνάει διαμέσου του κέντρου της βαλβίδας.

- γ. Ένας Κριτής αμέσως μετά τη βολή για να αφήνει ένα σημάδι που θα υποδεικνύει το σημείο από το οποίο θα μετρηθεί η βολή. Εάν το όργανο προσγειωθεί έξω από τον τομέα, είτε αυτός ο Κριτής είτε αυτός με την ακίδα ή τον ανακλαστήρα (όποιος από τους δύο βρίσκεται πλησιέστερα στη γραμμή του τομέα), θα πρέπει να το υποδεικνύει αυτό κρατώντας τεντωμένο το χέρι του προς τα έξω. Δεν χρειάζεται καμία υπόδειξη εάν η βολή είναι έγκυρη.

- δ. Ένας Κριτής που θα τοποθετεί την ακίδα ή τον ανακλαστήρα στο σημείο που άφησε ο προηγούμενος Κριτής το σημάδι και θα διασφαλίζει ότι η μετροταινία είναι στο σημείο μηδέν "0".
- ε. Ένας ή περισσότεροι Κριτές ή βοηθοί που θα είναι αρμόδιοι να παραλαμβάνουν τα όργανα και να τα επιστρέφουν πίσω στη βάση αποθήκευσής τους ή να τα τοποθετούν στο μηχανισμό επιστροφής. Όταν χρησιμοποιείται μετροταινία για τις μετρήσεις, ένας από αυτούς τους Κριτές ή τους βοηθούς θα πρέπει να διασφαλίζει ότι η ταινία είναι απόλυτα τεντωμένη ώστε να είναι σίγουρο ότι η μέτρηση είναι σωστή.
- στ. Ένας Κριτής-γραμματέας, ο οποίος θα καταγράφει τα αποτελέσματα στο πινάκιο και θα καλεί κάθε αθλητή που έχει σειρά να αγωνιστεί (και αυτόν που έπεται).
- ζ. Ένας Κριτής που θα είναι αρμόδιος να χειρίζεται τον πίνακα ενδείξεων (προσπάθεια-αριθμός αθλητή-αποτέλεσμα).
- η. Ένας Κριτής που θα είναι αρμόδιος να χειρίζεται το χρονόμετρο που θα υποδεικνύει στους αθλητές το συγκεκριμένο χρόνο που έχουν στη διάθεσή τους για να επιχειρήσουν την προσπάθειά τους.
- θ. Ένας Κριτής που θα είναι αρμόδιος για τους αθλητές.
- ι. Ένας Κριτής που θα είναι αρμόδιος για τη βάση αποθήκευσης των οργάνων.

Σημ. (i): Αυτή είναι η συνηθισμένη κατανομή των αγωνοδικών. Στις μεγάλες διοργανώσεις, όταν λειτουργεί υπολογιστικό σύστημα δεδομένων και ηλεκτρονικοί φωτεινοί πίνακες, θα απαιτείται να υπάρχει οπωσδήποτε εξειδικευμένο προσωπικό. Γίνεται σαφές ότι στις περιπτώσεις αυτές, η εξέλιξη και η κατάταξη ενός Αγώνισματος Κονίστρας θα παρακολουθείται τόσο από τον Κριτή που καταγράφει το πινάκιο, όσο και από το υπολογιστικό σύστημα δεδομένων.

Σημ. (ii): Οι αγωνοδικές και ο εξοπλισμός πρέπει να τοποθετούνται με τέτοιο τρόπο ώστε να μην παρεμποδίζουν τη φορά των αθλητών, ούτε να περιορίζουν το οπτικό πεδίο των θεατών.

Σημ. (iii): Πρέπει οπωσδήποτε να έχει προβλεφθεί ελεύθερος χώρος για την τοποθέτηση του ανεμοδείκτη, ο οποίος θα δείχνει τη διεύθυνση και τη δύναμη του ανέμου.

35. (Άρθρο 190) Κλωβός Δισκοβολίας

- 35.1 Όλες οι ρίψεις του δίσκου θα γίνονται από μια περιφραγμένη περιοχή ή από έναν κλωβό, ώστε να εξασφαλίζεται η ασφάλεια των θεατών, των αγωνοδικών και των αθλητών. Ο κλωβός που προδιαγράφεται στο Άρθρο αυτό, προορίζεται για χρήση όταν το αγώνισμα διεξάγεται εντός του Κυρίως Αγωνιστικού Χώρου με ταυτόχρονη διεξαγωγή και άλλων αγωνισμάτων, ή όταν το αγώνισμα διεξάγεται εκτός του Κυρίως Αγωνιστικού Χώρου παρουσία θεατών. Όταν αυτό δεν ισχύει, και ειδικά στους προπονητικούς χώρους, μια πολύ πιο απλή κατασκευή θα μπορεί να είναι ικανοποιητική. Συμβουλές παρέχονται, κατόπιν αίτησης, από τις Εθνικές Ομοσπονδίες ή από τη Γραμματεία της Παγκόσμιας Ομοσπονδίας.

Σημ. (i): Ο κλωβός της σφυροβολίας που προδιαγράφεται στο Άρθρο 37 των Τεχνικών Κανονισμών θα μπορεί επίσης να χρησιμοποιείται και στη Δισκοβολία, είτε τοποθετώντας ομόκεντρες βαλβίδες 2,135 μ./2,50 μ., είτε χρησιμοποιώντας την προέκταση της εισόδου του κλωβού αυτού με μια ξεχωριστή βαλβίδα δισκοβολίας που θα τοποθετείται μπροστά από τη βαλβίδα της σφυροβολίας.

Σημ. (ii): Τα κινητά πλαίσια του κλωβού της σφυροβολίας θα μπορούν να χρησιμοποιούνται όταν ο κλωβός αυτός χρησιμοποιείται για τη δισκοβολία, ώστε να περιοριστούν σημαντικά οι ζώνες κινδύνου.

35.2 Ο κλωβός θα πρέπει να σχεδιάζεται, να κατασκευάζεται και να στήνεται έτσι, ώστε να έχει την ικανότητα να ακινητοποιεί ένα δίσκο 2 κιλών που κινείται με ταχύτητα μέχρι και 25 μέτρα το δευτερόλεπτο. Η εγκατάσταση θα πρέπει να είναι τέτοια, ώστε να μην υπάρχει κίνδυνος εξοστρακισμού ή αναπήδησης πίσω προς τον αθλητή ή πάνω από την κορυφή του κλωβού. Με την προϋπόθεση ότι πληροί όλες τις προδιαγραφές αυτού του Άρθρου, μπορεί να χρησιμοποιηθεί οποιοσδήποτε τύπος σχεδίασης και κατασκευής κλωβού.

35.3 Ο κλωβός θα πρέπει να είναι σχεδιασμένος σε σχήμα U, όπως φαίνεται στο Σχήμα TK35. Το πλάτος του ανοίγματος θα πρέπει να είναι 6 μ., τοποθετημένο 7 μ. μπροστά από το κέντρο της βαλβίδας ρίψεων. Τα ακραία σημεία του ανοίγματος πλάτους 6 μ. θα ταυτίζονται με τα εσωτερικά άκρα των διχτύων του κλωβού. Το ύψος των διχτυωτών πλαισίων του κλωβού ή των επενδεδυμένων διχτύων στο χαμηλότερο σημείο τους θα πρέπει να είναι τουλάχιστον 4 μ. και θα πρέπει να ανέρχεται έως τα 6 μ. για τα 3 μ. πλησιέστερα προς το μπροστινό μέρος του κλωβού και στις δύο πλευρές [από 1η Ιανουαρίου 2020].

Θα πρέπει να υπάρξει πρόβλεψη κατά το σχεδιασμό και την κατασκευή του κλωβού ώστε να εμποδίζεται η διαφυγή του δίσκου μέσω οποιωνδήποτε αρμών στον κλωβό ή στο διχτυωτό πλέγμα ή κάτω από τα διχτυωτά πλαίσια ή τα επενδεδυμένα δίχτυα.

Σημ. (i): Η διάταξη των πίσω πλαισίων/διχτύων δεν είναι σημαντική, με την προϋπόθεση ότι τα δίχτυα απέχουν τουλάχιστον 3,00 μ. από το κέντρο της βαλβίδας.

Σημ. (ii): Πρωτοποριακά σχέδια που παρέχουν τον ίδιο ή και μεγαλύτερο βαθμό προστασίας και δεν αυξάνουν τη ζώνη κινδύνου συγκρινόμενα με τα συμβατικά σχέδια, θα μπορούν να λάβουν πιστοποίηση από την Παγκόσμια Ομοσπονδία.

Σημ. (iii): Η πλευρά του κλωβού, και ιδιαίτερα αυτή που βρίσκεται παραπλευρώς του στίβου, θα μπορεί να επιμηκυνθεί ή να διαθέτει ένα ή δύο κινητά πλαίσια ή και να μεγαλώσει σε ύψος, έτσι ώστε να παρέχει μεγαλύτερη προστασία στους αθλητές που αγωνίζονται στο γειτονικό στίβο κατά τη διάρκεια του αγώνα της δισκοβολίας.

Τα δίχτυα πρέπει οπωσδήποτε να είναι στερεωμένα με τέτοιο τρόπο ώστε το πλάτος του ανοίγματος να είναι το ίδιο σε κάθε ύψος των διχτύων. Το ίδιο ισχύει επίσης και για τα πλαίσια όταν έχουν τοποθετηθεί στη θέση που προβλέπει το Άρθρο 37.4 Σημείωση (ii) των Τεχνικών Κανονισμών.

35.4 Το δίχτυ του κλωβού μπορεί να είναι κατασκευασμένο από κατάλληλο σκοινί από φυσικές ή συνθετικές ίνες ή, εναλλακτικά, από ασαλόσυρμα μέτριας ή υψηλής αντοχής σε εφελκυσμό. Το μέγιστο μέγεθος του πλέγματος θα είναι 45 χλστά για δίχτυα από σκοινί και 50 χλστά από ασαλόσυρμα.

Σημ.: Περισσότερες προδιαγραφές για τα δίχτυα και τις διαδικασίες ελέγχου της ασφάλειας παρέχονται στο Εγχειρίδιο Εγκαταστάσεων Στίβου της Παγκόσμιας Ομοσπονδίας.

35.5 Ο μέγιστος τομέας κινδύνου για τις ρίψεις του δίσκου από τον κλωβό αυτόν είναι περίπου 69°, όταν χρησιμοποιείται και από δεξιόχειρες και από αριστερόχειρες δισκοβόλους στον ίδιο αγώνα (ο υπολογισμός του τομέα γίνεται θεωρώντας ότι ο

δίσκος φεύγει από τα χέρια μέσα από έναν οριοθετημένο κύκλο ακτίνας 1,5 μέτρων). Κατά συνέπεια, η θέση και ο προσανατολισμός του κλωβού στον Αγωνιστικό Χώρο είναι κρίσιμοι παράγοντες για την ασφαλή χρήση του.

Σημ.: Η μέθοδος που χρησιμοποιείται για τον καθορισμό του τομέα κινδύνου απεικονίζεται στο Σχήμα TK35.

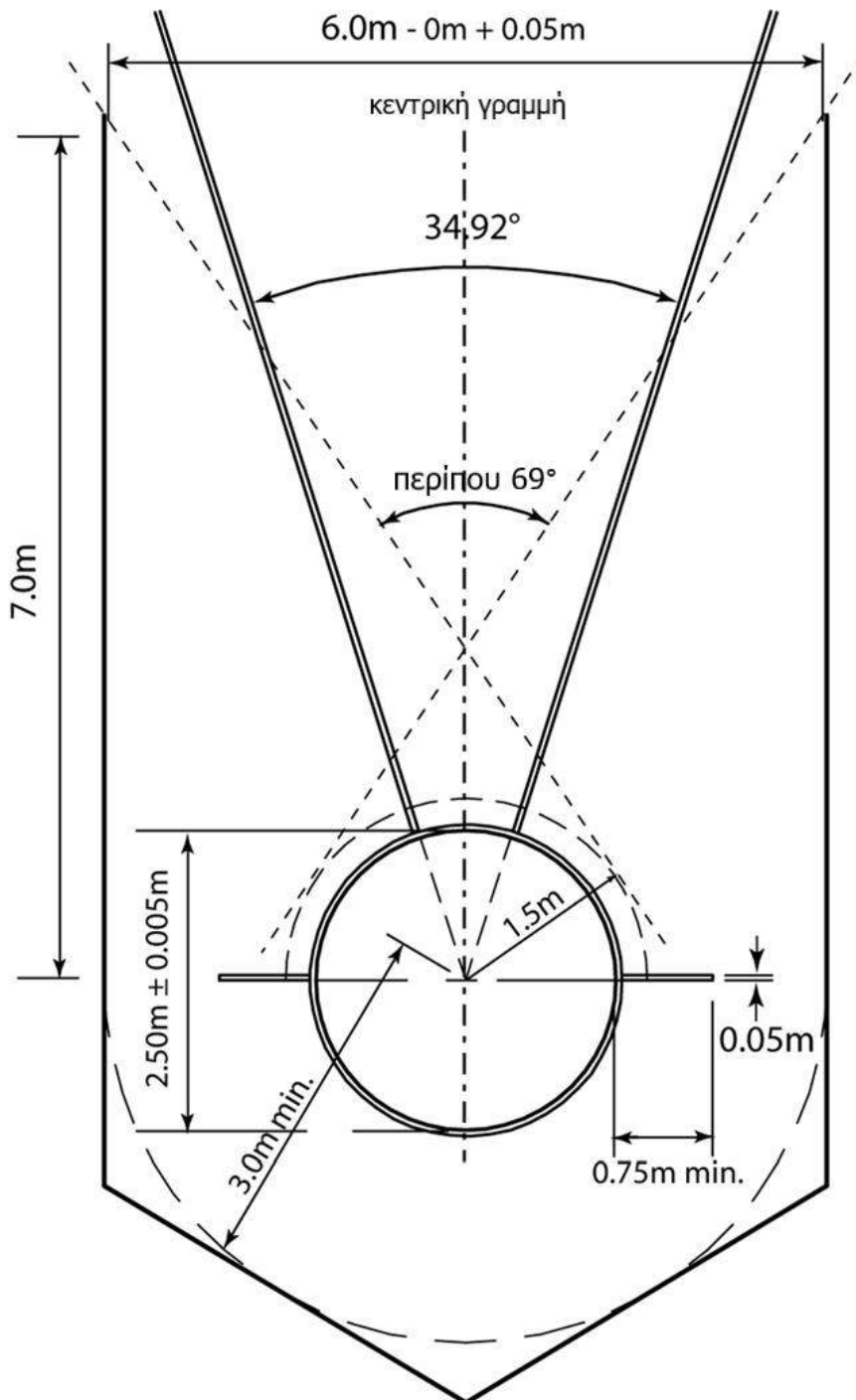

Σχήμα TK35 (Άρθρο 190) - Κλωβός αποκλειστικά για Δισκοβολία
(με διαστάσεις κλωβού για τη δικτύωση)

36. (Άρθρο 191) Σφυροβολία

Ο Αγώνας

- 36.1 Ο αθλητής, στην αρχική του θέση και πριν τις προκαταρκτικές αιωρήσεις ή περιστροφές, επιτρέπεται να ακουμπήσει την κεφαλή της σφύρας στο έδαφος εντός ή εκτός της βαλβίδας.
- 36.2 Δεν θα θεωρείται άκυρη η προσπάθεια αν η κεφαλή της σφύρας ακουμπήσει το έδαφος εντός ή εκτός της βαλβίδας, ή το επάνω μέρος της μεταλλικής στεφάνης. Ο αθλητής θα μπορεί να σταματήσει και να ξεκινήσει τη βολή ξανά, με την προϋπόθεση ότι κανένα άλλο Άρθρο δεν έχει παραβιαστεί.
- 36.3 Αν η σφύρα σπάσει κατά τη διάρκεια της βολής ή ενώ βρίσκεται στον αέρα, η προσπάθεια δεν θα θεωρείται άκυρη, με την προϋπόθεση ότι η βολή κατά τα λοιπά έγινε σύμφωνα με το Άρθρο αυτό. Ούτε θα θεωρείται άκυρη η προσπάθεια αν ο αθλητής από την ίδια αιτία χάσει την ισορροπία του και ως αποτέλεσμα αυτού παραβιάσει κάποια διάταξη αυτού του Άρθρου. Και στις δύο περιπτώσεις θα δίνεται στον αθλητή το δικαίωμα να πραγματοποιήσει νέα προσπάθεια.

Η Σφύρα

- 36.4 Η σφύρα θα αποτελείται από τρία βασικά μέρη: μια μεταλλική κεφαλή, ένα σύρμα και ένα χερούλι.
- 36.5 Η κεφαλή θα είναι από συμπαγή σίδηρο, ορείχαλκο ή από άλλο μέταλλο που δεν είναι μαλακότερο από τον ορείχαλκο ή από περίβλημα ενός τέτοιου μετάλλου, γεμισμένο με μόλυβδο ή με άλλο συμπαγές υλικό.

Το κέντρο βάρους της κεφαλής δεν θα απέχει περισσότερο από 6 χλστά από το κέντρο της σφαίρας, δηλ. είναι υποχρεωτικό να μπορεί να ισορροπεί η κεφαλή, χωρίς χερούλι και σύρμα, πάνω σε ένα οριζόντιο και με οξείες άκρες κυκλικό άνοιγμα διαμέτρου 12 χλστών (βλ. Σχήμα (α) TK36). Αν χρησιμοποιείται γέμισμα, αυτό θα πρέπει να εγχυθεί με τέτοιο τρόπο, ώστε να μην μπορεί να μετακινηθεί και να πληροί τις απαιτήσεις για το κέντρο βάρους.

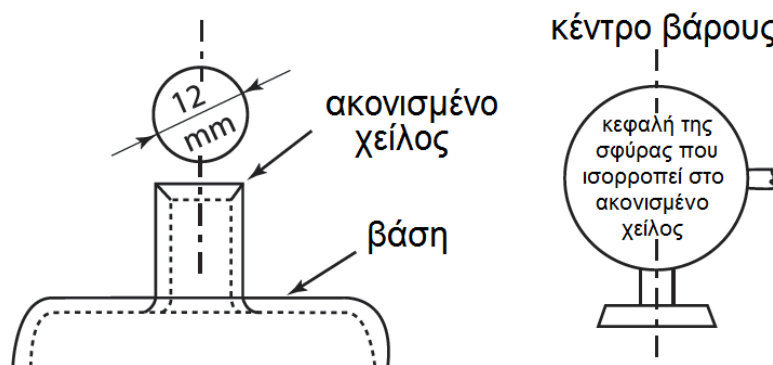

Σχήμα (α) TK36 (Άρθρο 191) - Προτεινόμενη συσκευή για τον έλεγχο του κέντρου βάρους της κεφαλής της σφύρας

- 36.6 Το σύρμα θα είναι ένα μονοκόμματο, αδιάσπαστο και επίμηκες σύρμα από χάλυβα προέντασης, διαμέτρου όχι μικρότερης από 3 χλστά και θα είναι κατασκευασμένο έτσι ώστε να μην μπορεί να επιμηκυνθεί αισθητά ενώ ρίπτεται η σφύρα.

Το σύρμα θα μπορεί να δένεται θηλιά στο ένα ή και στα δύο άκρα ως τρόπος σύνδεσης. Το σύρμα θα συνδέεται στην κεφαλή της σφύρας μέσω ενός στροφέα, ο οποίος θα μπορεί να είναι είτε επίπεδος ή ένσφαιρο ρουλεμάν.

- 36.7 Το χερούλι θα είναι άκαμπτο και χωρίς κανενός είδους στρεφόμενους συνδέσμους. Η συνολική παραμόρφωση του χερουλιού υπό φορτίο τάσης 3.8 kN δεν θα υπερβαίνει τα 3 χλστά. Θα προσαρμόζεται στο σύρμα με τέτοιο τρόπο ώστε να μη μπορεί να στρίβει μέσα στη θηλιά του σύρματος για να αυξάνει το συνολικό μήκος της σφύρας. Το χερούλι θα συνδέεται με το σύρμα μέσω θηλιάς. Δεν θα επιτρέπεται η χρήση στροφέα.

Το χερούλι θα έχει συμμετρικό σχήμα και θα μπορεί να έχει καμπυλωτή ή ευθεία λαβή ή και βραχίονα. Η ελάχιστη δύναμη θραύσεως του χερουλιού θα είναι 8 kN.

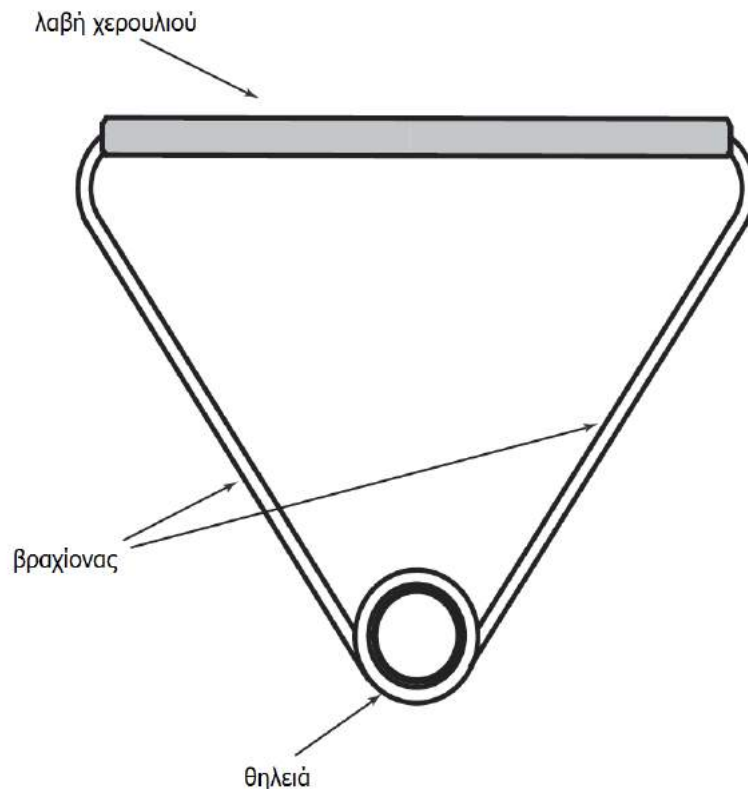

Σχήμα (β) TK36 (Άρθρο 191) - Γενική μορφή χερουλιού σφύρας

Σημ.: Άλλα σχέδια χερουλιού που πληρούν τις προδιαγραφές αυτές είναι αποδεκτά.

36.8 Η σφύρα θα πληροί τις ακόλουθες προδιαγραφές:

Ελάχιστο βάρος για να είναι αποδεκτή σε αγώνες και για την αναγνώριση ενός Ρεκόρ:

3,000 κιλά	4,000 κιλά	5,000 κιλά	6,000 κιλά	7,260 κιλά
------------	------------	------------	------------	------------

Μήκος της σφύρας μετρημένο από το εσωτερικό του χερουλιού:

Μέγιστο	1195 χλστά	1195 χλστά	1200 χλστά	1215 χλστά	1215 χλστά
---------	------------	------------	------------	------------	------------

Διάμετρος της κεφαλής:

Ελάχιστη	85 χλστά	95 χλστά	100 χλστά	105 χλστά	110 χλστά
----------	----------	----------	-----------	-----------	-----------

Μέγιστη	110 χλστά	110 χλστά	120 χλστά	125 χλστά	130 χλστά
---------	-----------	-----------	-----------	-----------	-----------

Σημ.: Το βάρος του οργάνου θα περιλαμβάνει το σύνολο της κεφαλής της σφύρας, του σύρματος και του χερουλιού.

Η Ομάδα των Αγωνοδικών:

Για το αγώνισμα της Σφυροβολίας, συστήνεται να κατανέμονται οι διαθέσιμοι αγωνοδίκες ως ακολούθως:

- α. Ο Επικεφαλής Κριτής που θα επιβλέπει ολόκληρο το αγώνισμα.
- β. Δύο Κριτές που θα ελέγχουν αν η βολή έγινε σωστά και θα μετρούν την προσπάθεια. Στον έναν θα παρέχονται υποχρεωτικά δύο σημαίες, μια άσπρη για να υποδεικνύει εάν η προσπάθεια είναι έγκυρη και μια κόκκινη εάν είναι αποτυχημένη. Όταν η βολή έχει μετρηθεί, θεωρείται ενδεδειγμένο να βρίσκεται ο Κριτής στην είσοδο του κλωβού κρατώντας την κόκκινη σημαία, για όσο χρονικό διάστημα το όργανο επιστρέφει και ο τομέας προσγείωσης καθαρίζεται. Ένας κώνος θα μπορεί να τοποθετείται στο ίδιο σημείο στη θέση του Κριτή. (Σε ορισμένους αγώνες τον ρόλο αυτόν τον επιτελεί ο ίδιος ο Επικεφαλής Κριτής του αγωνίσματος).

Όταν δεν χρησιμοποιείται Ηλεκτρονικό Σύστημα Μέτρησης (EDM), ο δεύτερος Κριτής θα απλώνει την μετροταινία και θα την κρατάει με τέτοιο τρόπο ώστε να περνάει διαμέσου του κέντρου της βαλβίδας.
- γ. Ένας Κριτής αμέσως μετά τη βολή για να αφήνει ένα σημάδι που θα υποδεικνύει το σημείο από το οποίο θα μετρηθεί η βολή. Εάν το όργανο προσγειωθεί έξω από τον τομέα, είτε αυτός ο Κριτής είτε αυτός με την ακίδα ή τον ανακλαστήρα (όποιος από τους δύο βρίσκεται πλησιέστερα στη γραμμή του τομέα), θα πρέπει να το υποδεικνύει αυτό κρατώντας τεντωμένο το χέρι του προς τα έξω. Δεν χρειάζεται καμία υπόδειξη εάν η βολή είναι έγκυρη.
- δ. Ένας Κριτής που θα τοποθετεί την ακίδα ή τον ανακλαστήρα στο σημείο που άφησε ο προηγούμενος Κριτής το σημάδι και θα διασφαλίζει ότι η μετροταινία είναι στο σημείο μηδέν "0".
- ε. Ένας ή περισσότεροι Κριτές ή βοηθοί που θα είναι αρμόδιοι να παραλαμβάνουν τα όργανα και να τα επιστρέφουν πίσω στη βάση αποθήκευσής τους ή να τα τοποθετούν στο μηχανισμό επιστροφής. Όταν χρησιμοποιείται μετροταινία για τις μετρήσεις, ένας από αυτούς τους Κριτές ή τους βοηθούς θα πρέπει να διασφαλίζει ότι η ταινία είναι απόλυτα τεντωμένη ώστε να είναι σίγουρο ότι η μέτρηση είναι σωστή.

- στ. Ένας Κριτής-γραμματέας, ο οποίος θα καταγράφει τα αποτελέσματα στο πινάκιο και θα καλεί κάθε αθλητή που έχει σειρά να αγωνιστεί (και αυτόν που έπεται).
- ζ. Ένας Κριτής που θα είναι αρμόδιος να χειρίζεται τον πίνακα ενδείξεων (προσπάθεια-αριθμός αθλητή-αποτέλεσμα).
- η. Ένας Κριτής που θα είναι αρμόδιος να χειρίζεται το χρονόμετρο που θα υποδεικνύει στους αθλητές το συγκεκριμένο χρόνο που έχουν στη διάθεσή τους για να επιχειρήσουν την προσπάθειά τους.
- θ. Ένας Κριτής που θα είναι αρμόδιος για τους αθλητές.
- ι. Ένας Κριτής που θα είναι αρμόδιος για τη βάση αποθήκευσης των οργάνων.

Σημ. (i): Αυτή είναι η συνηθισμένη κατανομή των αγωνοδικών. Στις μεγάλες διοργανώσεις, όταν λειτουργεί υπολογιστικό σύστημα δεδομένων και ηλεκτρονικοί φωτεινοί πίνακες, θα απαιτείται να υπάρχει οπωσδήποτε εξειδικευμένο προσωπικό. Γίνεται σαφές ότι στις περιπτώσεις αυτές, η εξέλιξη και η κατάταξη ενός Αγώνισματος Κονίστρας θα παρακολουθείται τόσο από τον Κριτή που καταγράφει το πινάκιο, όσο και από το υπολογιστικό σύστημα δεδομένων.

Σημ. (ii): Οι αγωνοδικές και ο εξοπλισμός πρέπει να τοποθετούνται με τέτοιο τρόπο ώστε να μην παρεμποδίζουν τη φορά των αθλητών, ούτε να περιορίζουν το οπτικό πεδίο των θεατών.

37. (Άρθρο 192) Κλωβός Σφυροβολίας

- 37.1 Όλες οι ρίψεις της σφύρας θα γίνονται από μια περιφραγμένη περιοχή ή από έναν κλωβό, ώστε να εξασφαλίζεται η ασφάλεια των θεατών, των αγωνοδικών και των αθλητών. Ο κλωβός που προδιαγράφεται στο Άρθρο αυτό, προορίζεται για χρήση όταν το αγώνισμα διεξάγεται εντός του Κυρίως Αγωνιστικού Χώρου με ταυτόχρονη διεξαγωγή και άλλων αγωνισμάτων, ή όταν το αγώνισμα διεξάγεται εκτός του Κυρίως Αγωνιστικού Χώρου παρουσία θεατών. Όταν αυτό δεν ισχύει, και ειδικά στους προπονητικούς χώρους, μια πολύ πιο απλή κατασκευή θα μπορεί να είναι ικανοποιητική. Συμβουλές παρέχονται, κατόπιν αίτησης, από τις Εθνικές Ομοσπονδίες ή από τη Γραμματεία της Παγκόσμιας Ομοσπονδίας.
- 37.2 Ο κλωβός θα πρέπει να σχεδιάζεται, να κατασκευάζεται και να στήνεται έτσι, ώστε να έχει την ικανότητα να ακινητοποιεί μια κεφαλή σφύρας 7,260 κιλών που κινείται με ταχύτητα μέχρι 32 μέτρα το δευτερόλεπτο. Η εγκατάσταση θα πρέπει να είναι τέτοια, ώστε να μην υπάρχει κίνδυνος εξοστρακισμού ή αναπήδησης πίσω προς τον αθλητή ή πάνω από την κορυφή του κλωβού. Με την προϋπόθεση ότι πληροί όλες τις προδιαγραφές αυτού του Άρθρου, μπορεί να χρησιμοποιηθεί οποιοσδήποτε τύπος σχεδίασης και κατασκευής κλωβού.
- 37.3 Ο κλωβός θα πρέπει να είναι σχεδιασμένος σε σχήμα U, όπως φαίνεται στο Σχήμα (α) TK37. Το πλάτος του ανοίγματος θα πρέπει να είναι 6 μ., τοποθετημένο 7 μ. μπροστά από το κέντρο της βαλβίδας ρίψεων. Τα ακραία σημεία του ανοίγματος πλάτους 6 μ. θα ταυτίζονται με τα εσωτερικά άκρα των περιστρεφόμενων διχτύων. Το ύψος των διχτυωτών πλαισίων ή των επενδεδυμένων διχτύων στο χαμηλότερο σημείο τους θα είναι τουλάχιστον 7 μ. για τα πλαίσια/δίχτυα στο πίσω μέρος του κλωβού και τουλάχιστον 10 μ. για τα τελευταία 2,80 μ. των πλαισίων μέχρι τα σημεία που περιστρέφονται οι πύλες του κλωβού.

Θα πρέπει να υπάρξει πρόβλεψη κατά το σχεδιασμό και την κατασκευή του κλωβού ώστε να εμποδίζεται η διαφυγή της σφύρας μέσω οποιωνδήποτε αρμών στον κλωβό ή στο διχτυωτό πλέγμα ή κάτω από τα διχτυωτά πλαίσια ή τα επενδεδυμένα δίχτυα.

Σημ.: Η διάταξη των πίσω πλαισίων/διχτύων δεν είναι σημαντική, με την προϋπόθεση ότι τα δίχτυα απέχουν τουλάχιστον 3,50 μ. από το κέντρο της βαλβίδας.

- 37.4 Δύο κινητά διχτυωτά πλαίσια πλάτους 2 μ. θα υπάρχουν στο μπροστινό τμήμα του κλωβού, από τα οποία μόνον το ένα θα χρησιμοποιείται κάθε φορά. Το ελάχιστο ύψος των πλαισίων θα είναι 10 μ.

Σημ. (i): Το αριστερό πλαίσιο χρησιμοποιείται για τους σφυροβόλους που περιστρέφονται αντίθετα από τους δείκτες του ρολογιού, ενώ το δεξιό πλαίσιο για τους σφυροβόλους που περιστρέφονται σύμφωνα με τους δείκτες του ρολογιού. Λαμβάνοντας υπόψη την πιθανή ανάγκη για εναλλαγή από το ένα πλαίσιο στο άλλο κατά τη διάρκεια του αγώνα, όταν υπάρχουν και αριστερόχειρες και δεξιόχειρες σφυροβόλοι, είναι σημαντικό η εναλλαγή αυτή να απαιτεί μικρή εργασία και να μπορεί να πραγματοποιείται στο ελάχιστο χρονικό διάστημα.

Σημ. (ii): Η τελική θέση και των δύο πλαισίων φαίνεται στο σχέδιο, αν και μόνον ένα πλαίσιο θα είναι κλειστό σε οποιαδήποτε χρονική στιγμή κατά τη διάρκεια του αγώνα.

Σημ. (iii): Όταν είναι σε χρήση, το κινητό πλαίσιο θα βρίσκεται ακριβώς στη θέση που φαίνεται στο σχήμα. Για το λόγο αυτό θα πρέπει να υπάρξει πρόβλεψη κατά τη σχεδίαση των κινητών πλαισίων ώστε να ακινητοποιούνται στη θέση λειτουργίας. Συνιστάται να σημειώνονται (είτε προσωρινά είτε μόνιμα) οι θέσεις λειτουργίας των πλαισίων στο έδαφος.

Σημ. (iv): Η κατασκευή αυτών των πλαισίων και η λειτουργία τους εξαρτάται από τη συνολική σχεδίαση του κλωβού, και μπορεί να ολισθαίνουν, να περιστρέφονται γύρω από έναν κάθετο ή οριζόντιο άξονα ή να αποσυναρμολογούνται. Οι μόνες απαραίτητες απαιτήσεις είναι ότι αφενός το εκάστοτε χρησιμοποιούμενο πλαίσιο θα μπορεί να ακινητοποιεί πλήρως οποιαδήποτε σφύρα πέσει επάνω σε αυτό και ότι αφετέρου δεν θα υπάρχει κίνδυνος διαφυγής της σφύρας ανάμεσα στα σταθερά και στα κινητά πλαίσια.

Σημ. (v): Πρωτοποριακά σχέδια που παρέχουν τον ίδιο βαθμό προστασίας και δεν αυξάνουν τη ζώνη κινδύνου συγκρινόμενα με τα συμβατικά σχέδια, θα μπορούν να λάβουν πιστοποίηση από την Παγκόσμια Ομοσπονδία.

- 37.5 Το δίχτυ του κλωβού μπορεί να είναι κατασκευασμένο από κατάλληλο σκοινί από φυσικές ή συνθετικές ίνες ή, εναλλακτικά, από ατσάλοσυρμα μέτριας ή υψηλής αντοχής σε εφελκυσμό. Το μέγιστο μέγεθος του πλέγματος θα είναι 45 χλστά για δίχτυα από σκοινί και 50 χλστά από ατσάλοσυρμα.

Σημ.: Περισσότερες προδιαγραφές για τα δίχτυα και τις διαδικασίες ελέγχου της ασφάλειας δίνονται στο Εγχειρίδιο Εγκαταστάσεων Στίβου της Παγκόσμιας Ομοσπονδίας.

- 37.6 Όταν είναι επιθυμητό να χρησιμοποιηθεί ο ίδιος κλωβός και για τη Δισκοβολία, η εγκατάσταση μπορεί να τροποποιηθεί με δύο εναλλακτικούς τρόπους. Ο απλούστερος είναι η προσαρμογή δύο ομόκεντρων βαλβίδων 2,135 μ./2,50 μ., αλλά αυτό συνεπάγεται τη χρήση της ίδιας επιφάνειας της βαλβίδας και στη Σφυροβολία και στη Δισκοβολία. Ο κλωβός της σφυροβολίας θα χρησιμοποιείται για τη Δισκοβολία

σταθεροποιώντας τα κινητά δικτυωτά πλαίσια έτσι ώστε να αφήνουν εντελώς ακάλυπτο το άνοιγμα του κλωβού.

Για ξεχωριστές βαλβίδες Σφυροβολίας και Δισκοβολίας στον ίδιο κλωβό, οι δύο βαλβίδες θα τοποθετούνται η μία πίσω από την άλλη με τα κέντρα τους να απέχουν μεταξύ τους 2,37 μ. επί της κεντρικής ευθείας του τομέα ρίψης και με τη βαλβίδα του δίσκου να βρίσκεται στο μπροστινό μέρος. Στην περίπτωση αυτή, τα κινητά δικτυωτά πλαίσια θα χρησιμοποιούνται για τη Δισκοβολία για να επιμηκύνουν τις πλευρές του κλωβού.

Σημ.: Η διάταξη των πίσω πλαισίων ή των επενδεδυμένων διχτύων δεν είναι σημαντική, με την προϋπόθεση ότι τα δίχτυα απέχουν τουλάχιστον 3,50 μ. από το κέντρο των ομόκεντρων βαλβίδων ή από τη βαλβίδα της σφυροβολίας, στην περίπτωση ξεχωριστών βαλβίδων (ή 3,00 μ. για κλωβούς με ξεχωριστές βαλβίδες που κατασκευάστηκαν σύμφωνα με το Άρθρο που ίσχυε πριν από το 2004 με τη βαλβίδα του δίσκου να είναι στο πίσω μέρος) (βλ. επίσης Άρθρο 37.4 των Τεχνικών Κανονισμών).

- 37.7 Ο μέγιστος τομέας κινδύνου για τις ρίψεις της σφύρας από τον κλωβό αυτόν είναι περίπου 53°, όταν χρησιμοποιείται και από δεξιόχειρες και από αριστερόχειρες σφυροβόλους στον ίδιο αγώνα (ο υπολογισμός του τομέα γίνεται θεωρώντας ότι η σφύρα φεύγει από τα χέρια μέσα από έναν οριοθετημένο κύκλο ακτίνας 2,407 μέτρων). Κατά συνέπεια, η θέση και ο προσανατολισμός του κλωβού στον Αγωνιστικό Χώρο είναι κρίσιμοι παράγοντες για την ασφαλή χρήση του.

Σημ.: Η μέθοδος που χρησιμοποιείται για τον καθορισμό του τομέα κινδύνου απεικονίζεται στο Σχήμα (α) ΤΚ37.

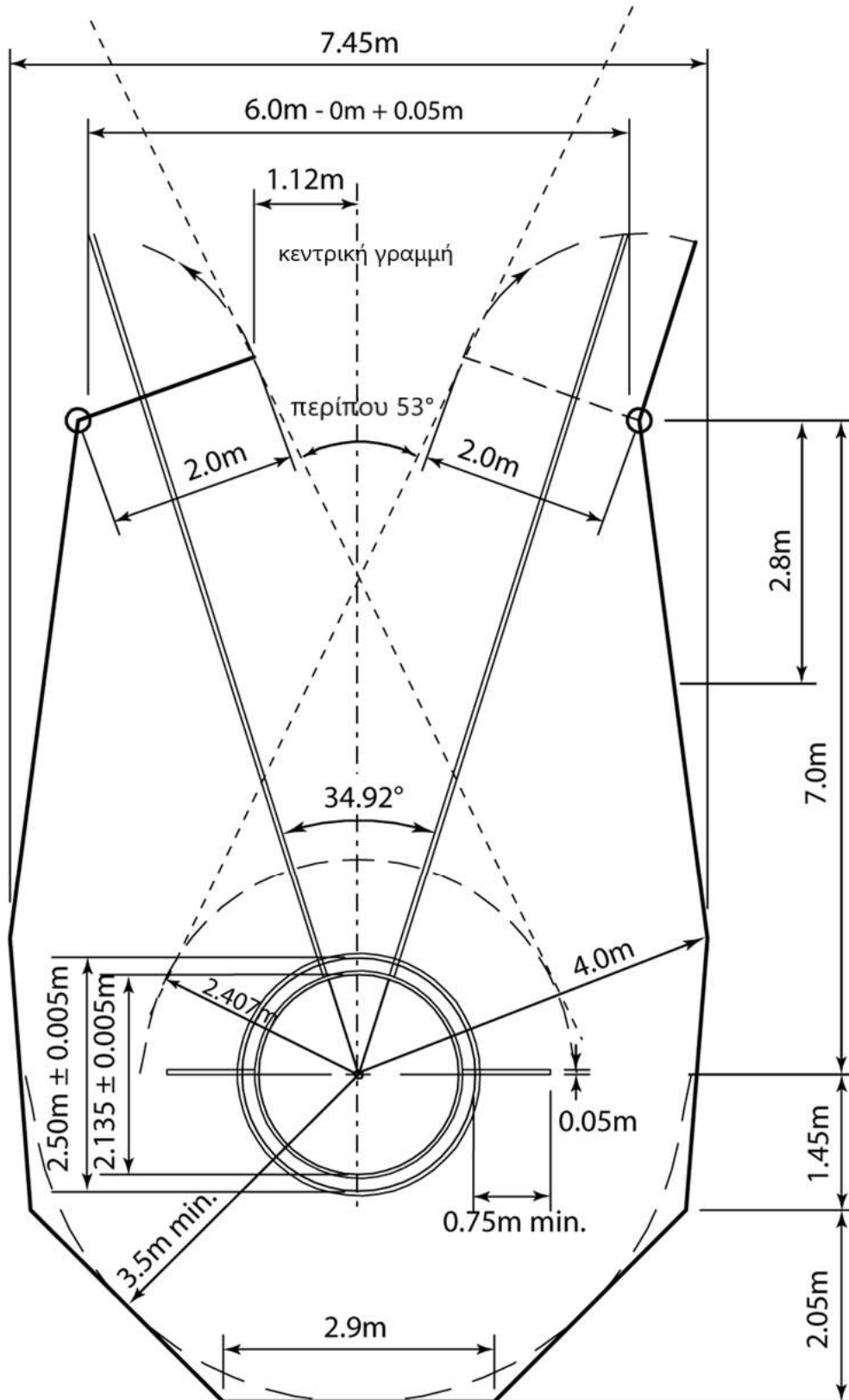

Σχήμα (α) ΤΚ37 (Άρθρο 192) - Κλωβός για Σφυροβολία και Δισκοβολία με ομόκεντρες βαλβίδες
(διαμόρφωση για Σφυροβολία, με διαστάσεις κλωβού για τη δικτύωση)

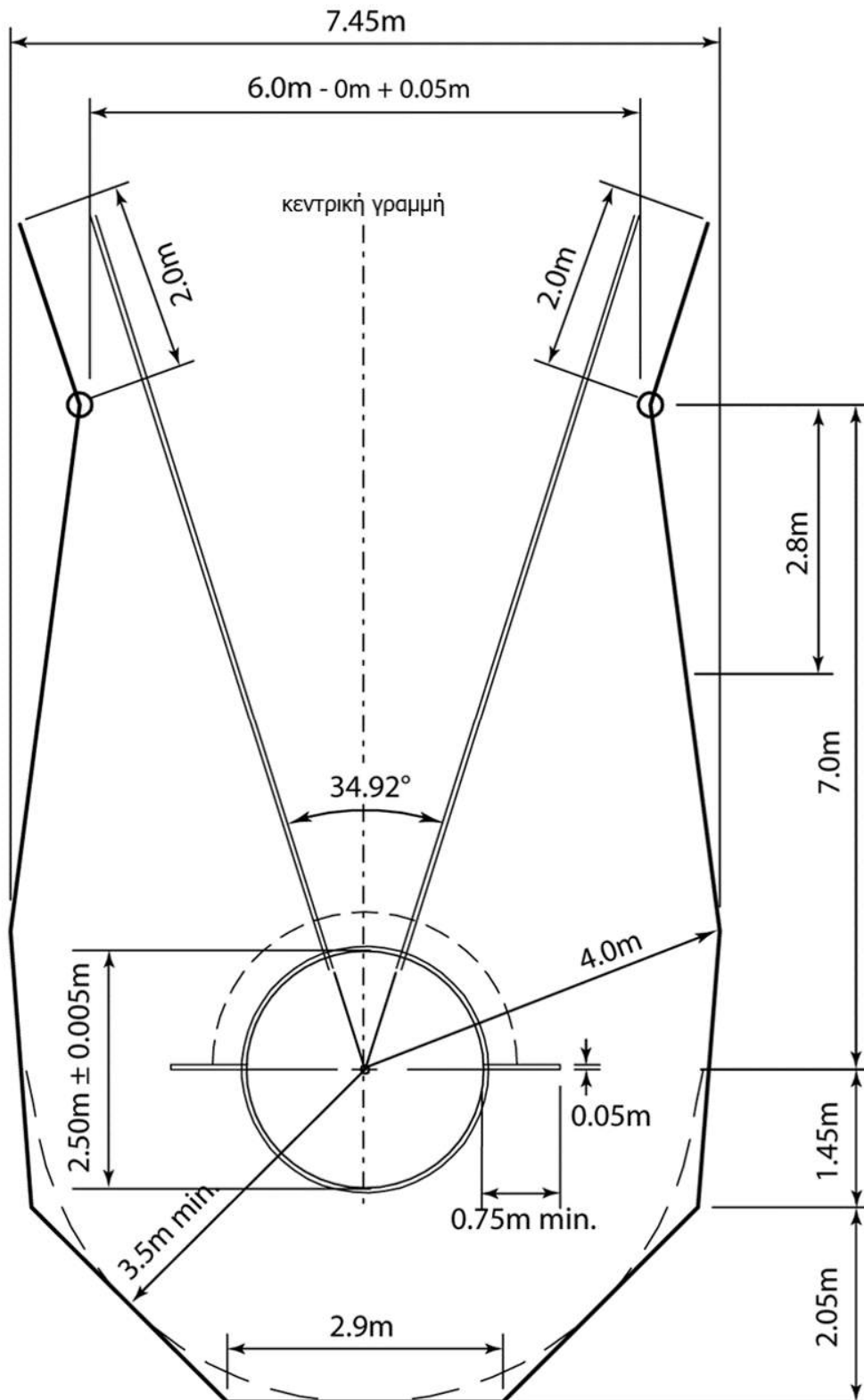

Σχήμα (β) ΤΚ37 (Άρθρο 192) - Κλωβός για Σφυροβολία και Δισκοβολία με ομόκεντρες βαλβίδες (διαμόρφωση για Δισκοβολία, με διαστάσεις κλωβού για τη δικτύωση)

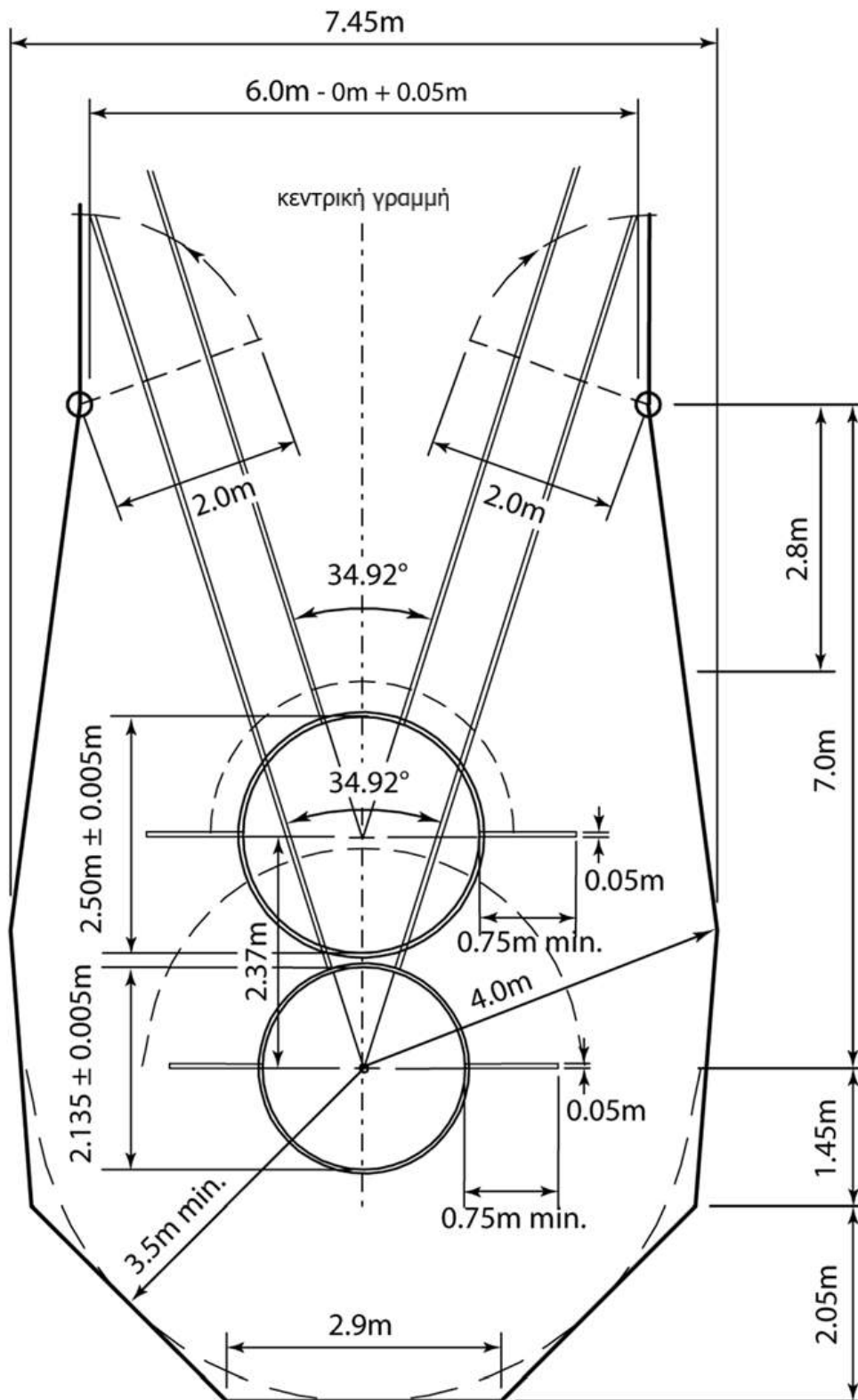

Σχήμα (γ) ΤΚ37 (Άρθρο 192) - Κλωβός για Σφυροβολία και Δισκοβολία με ξεχωριστές βαλβίδες (με διαστάσεις κλωβού για τη δικτύωση)

38. (Άρθρο 193) Ακοντισμός**Ο Αγώνας**

- 38.1 Το ακόντιο θα κρατιέται από τη λαβή με το ένα χέρι μόνον. Θα ρίχνεται πάνω από τον ώμο ή από το επάνω μέρος του βραχίονα που το ρίχνει και δεν θα εκσφενδονίζεται ούτε θα πετιέται. Δεν επιτρέπονται ανορθόδοξες τεχνικές.
- 38.2 Μια βολή θα είναι έγκυρη μόνον αν η μεταλλική κεφαλή αγγίξει το έδαφος πριν από οποιοδήποτε άλλο μέρος του ακοντίου.
- 38.3 Μέχρι να φύγει το ακόντιο από το χέρι, ο αθλητής σε καμία στιγμή δεν θα κάνει πλήρη περιστροφή, με τέτοιο τρόπο ώστε η πλάτη του να κοιτάζει προς το τόξο.

Οι προηγούμενες αναφορές στους Κανονισμούς για τη “μύτη” του ακοντίου έχουν αφαιρεθεί και έχουν αντικατασταθεί από μία γενική αναφορά για την κεφαλή. Ο βασικός λόγος είναι ότι το σχήμα της κεφαλής παρουσιάζει μεγάλη ποικιλία, κάτι που καθιστά δυσκολότερο το διαχωρισμό της μύτης. Αυτό επίσης σημαίνει ότι τώρα πλέον οι Κριτές, όταν αποφαινόμενοι για το αν το ακόντιο έχει προσγειωθεί σωστά σύμφωνα με το Άρθρο 32.16 των Τεχνικών Κανονισμών και με αυτό το Άρθρο 38.2, καθώς και για το σημείο αναφοράς για τη μέτρηση σύμφωνα με το Άρθρο 32.20.2 των Τεχνικών Κανονισμών, έχουν πλέον μια μεγαλύτερη περιοχή την οποία πρέπει να αξιολογήσουν. Αλλά οι βασικές αρχές παραμένουν οι ίδιες όπως και πριν και πρέπει οπωσδήποτε η προσγείωση να γίνεται υπό μια γωνία πρόσπτωσης, όσο μικρή και αν είναι αυτή, για να θεωρείται η βολή έγκυρη. Η επίπεδη προσγείωση ή η προσγείωση “με την ουρά” του ακοντίου θα εξακολουθούν να βλέπουν την κόκκινη σημαία των κριτών.

- 38.4 Αν σπάσει το ακόντιο κατά τη διάρκεια της βολής ή ενώ βρίσκεται στον αέρα, η προσπάθεια δεν θα θεωρείται άκυρη, με την προϋπόθεση ότι η βολή κατά τα λοιπά έγινε σύμφωνα με το Άρθρο αυτό. Ούτε θα θεωρείται άκυρη η προσπάθεια αν ο αθλητής από την ίδια αιτία χάσει την ισορροπία του και ως αποτέλεσμα αυτού παραβιάσει κάποια διάταξη αυτού του Άρθρου. Και στις δύο περιπτώσεις θα δίνεται στον αθλητή το δικαίωμα να πραγματοποιήσει νέα προσπάθεια.

Το Ακόντιο

- 38.5 Το ακόντιο θα αποτελείται από τρία βασικά μέρη: ένα στέλεχος, μια κεφαλή και μια λαβή από σχοινί.
- 38.6 Το στέλεχος θα μπορεί να είναι συμπαγές ή κούφιο και θα είναι κατασκευασμένο από μέταλλο ή από άλλο κατάλληλο υλικό έτσι ώστε να αποτελεί ένα στερεό και ενιαίο σύνολο. Η επιφάνεια του στελέχους δεν θα έχει λακκούβες ή εξογκώματα, αυλακώσεις ή πτυχές, τρύπες ή τραχιά σημεία και η τελική του κατεργασία θα είναι λεία (βλ. Άρθρο 33.4 των Τεχνικών Κανονισμών) και ομοιόμορφη παντού.
- 38.7 Το στέλεχος θα φέρει επάνω του στερεωμένη μια μεταλλική κεφαλή που θα καταλήγει σε μια αιχμηρή άκρη. Η κεφαλή θα είναι κατασκευασμένη εξ ολοκλήρου από μέταλλο. Θα μπορεί να περιέχει μια ενισχυμένη μύτη από κράμα άλλου μετάλλου στερεωμένη στο μπροστινό άκρο της κεφαλής, με την προϋπόθεση ότι ολόκληρη η κεφαλή θα είναι λεία (βλ. Άρθρο 38.4 των Τεχνικών Κανονισμών) και ομοιόμορφη σε ολόκληρο το μήκος της επιφάνειάς της. Η γωνία της μύτης δεν θα υπερβαίνει τις 40 μοίρες (40°).

- 38.8 Η λαβή από σχοινί, η οποία θα καλύπτει το κέντρο βάρους, δεν θα υπερβαίνει την διάμετρο του στελέχους περισσότερο από 8 χλστά. Θα μπορεί να έχει μια κανονική επιφάνεια αντιολισθητικής σχεδίασης, χωρίς όμως κανενός είδους λουριά, εγκοπές ή κοιλότητες. Η λαβή θα έχει ομοιόμορφο πάχος.
- 38.9 Η διατομή θα είναι κανονικά κυκλική σε όλο το μήκος της (βλ. Σημ. (i)). Η μέγιστη διάμετρος του στελέχους θα βρίσκεται ακριβώς μπροστά από τη λαβή. Το κεντρικό τμήμα του στελέχους, στο οποίο περιλαμβάνεται και το τμήμα κάτω από τη λαβή, θα μπορεί να είναι κυλινδρικό ή να συγκλίνει ελαφρώς προς τα πίσω αλλά η μείωση της διαμέτρου, από το σημείο αμέσως μπροστά από τη λαβή έως το σημείο αμέσως πίσω από αυτήν, δεν θα μπορεί σε καμία περίπτωση να υπερβαίνει τα 0,25 χλστά. Από τη λαβή, το ακόντιο θα συγκλίνει ομαλά μέχρι τη μύτη στο μπροστινό μέρος και μέχρι την ουρά στο πίσω μέρος. Η διαμήκης κατατομή από τη λαβή μέχρι την εμπρόσθια μύτη και μέχρι την ουρά θα είναι ευθεία ή ελαφρώς κυρτή (βλ. Σημ. (ii)), και οι μεταβολές στη συνολική διάμετρο σε όλο το μήκος του ακοντίου δεν θα είναι απότομες, εκτός από το σημείο αμέσως πίσω από την κεφαλή, καθώς και στα σημεία μπροστά και πίσω από τη λαβή. Στο πίσω μέρος της κεφαλής, η μείωση της διαμέτρου δεν θα μπορεί να υπερβαίνει τα 2,5 χλστά και αυτή η παρέκκλιση από την προδιαγραφή της διαμήκου κατατομής δεν θα μπορεί να εκτείνεται περισσότερο από 0,3 μ. πίσω από την κεφαλή.

Σημ. (i): Ενώ η διατομή θα πρέπει να είναι παντού κυκλική, μια μέγιστη διαφορά της τάξης του 2% ανάμεσα στη μεγαλύτερη και στη μικρότερη διάμετρο σε οποιαδήποτε διατομή είναι επιτρεπτή. Η μέση τιμή αυτών των δύο διαμέτρων, σε οποιαδήποτε καθορισμένη διατομή, θα ανταποκρίνεται στις προδιαγραφές ενός κυκλικού ακοντίου που δίνονται στους πίνακες που ακολουθούν.

Σημ. (ii): Το σχήμα της διαμήκου κατατομής θα μπορεί να ελεγχθεί γρήγορα και εύκολα χρησιμοποιώντας μια μεταλλική ίσια λάμα μήκους τουλάχιστον 500 χλστών και δύο ελάσματα μετρήσεως διακένων (φίλερ) πάχους 0,20 χλστών και 1,25 χλστών. Για τα ελαφρώς κυρτά τμήματα της κατατομής, η ίσια λάμα θα κουνιέται ενώ βρίσκεται σε σταθερή επαφή με ένα μικρό τμήμα του ακοντίου. Για τα ίσια τμήματα της κατατομής, και με την ίσια λάμα να εφαρμόζει σταθερά πάνω σε αυτήν, πρέπει να είναι αδύνατο να εισχωρήσει το μετρητικό έλασμα των 0,20 χλστών ανάμεσα στο ακόντιο και στην ίσια λάμα οπουδήποτε κατά μήκος της επαφής. Αυτό δεν θα ισχύει αμέσως πριν από τη συναρμογή της κεφαλής με το στέλεχος. Σε αυτό το σημείο θα είναι αδύνατο να εισχωρήσει το μετρητικό έλασμα των 1,25 χλστών.

38.10 Το ακόντιο θα πληροί τις ακόλουθες προδιαγραφές:

Ελάχιστο βάρος για να είναι αποδεκτό σε αγώνες και για την αναγνώριση Ρεκόρ (συμπεριλαμβάνεται η λαβή από σκοινί):

	500 γραμ.	600 γραμ.	700 γραμ.	800 γραμ.
Συνολικό μήκος (L0):				
Ελάχιστο	2000 χλστά	2200 χλστά	2300 χλστά	2600 χλστά
Μέγιστο	2100 χλστά	2300 χλστά	2400 χλστά	2700 χλστά
Απόσταση από τη μύτη της μεταλλικής κεφαλής μέχρι το κέντρο βάρους (L1):				
Ελάχιστη	780 χλστά	800 χλστά	860 χλστά	900 χλστά
Μέγιστη	880 χλστά	920 χλστά	1000 χλστά	1060 χλστά
Απόσταση από την ουρά μέχρι το κέντρο βάρους (L2):				
Ελάχιστη	1120 χλστά	1280 χλστά	1300 χλστά	1540 χλστά
Μέγιστη	1320 χλστά	1500 χλστά	1540 χλστά	1800 χλστά
Μήκος της μεταλλικής κεφαλής (L3):				
Ελάχιστο	220 χλστά	250 χλστά	250 χλστά	250 χλστά
Μέγιστο	270 χλστά	330 χλστά	330 χλστά	330 χλστά
Πλάτος της λαβής από σκοινί (L4):				
Ελάχιστο	135 χλστά	140 χλστά	150 χλστά	150 χλστά
Μέγιστο	145 χλστά	150 χλστά	160 χλστά	160 χλστά
Διάμετρος του στελέχους στο παχύτερο σημείο (μπροστά από τη λαβή - D0):				
Ελάχιστη	20 χλστά	20 χλστά	23 χλστά	25 χλστά
Μέγιστη	24 χλστά	25 χλστά	28 χλστά	30 χλστά

38.11 Το ακόντιο δεν θα έχει καθόλου κινητά τμήματα ή άλλα εξαρτήματα, τα οποία θα μπορούσαν κατά τη διάρκεια της βολής να αλλάξουν το κέντρο βάρους ή τα χαρακτηριστικά της βολής.

38.12 Η σύγκλιση του ακοντίου προς τη μύτη της μεταλλικής κεφαλής θα είναι τέτοια ώστε η γωνία της αιχμής δεν θα είναι μεγαλύτερη από 40°. Η διάμετρος, σε απόσταση 0,15 μ. από τη μύτη, δεν θα υπερβαίνει το 80% της μέγιστης διαμέτρου του στελέχους. Στο μέσον της απόστασης ανάμεσα στο κέντρο βάρους και στη μύτη της μεταλλικής κεφαλής, η διάμετρος δεν θα υπερβαίνει το 90% της μέγιστης διαμέτρου του στελέχους.

38.13 Η σύγκλιση του στελέχους προς την ουρά στο πίσω μέρος θα είναι τέτοια, ώστε η διάμετρος, στο μέσον της απόστασης ανάμεσα στο κέντρο βάρους και στην ουρά, δεν θα είναι μικρότερη από το 90% της μέγιστης διαμέτρου του στελέχους. Η διάμετρος, σε απόσταση 0,15 μ. από την ουρά, δεν θα είναι μικρότερη από το 40% της μέγιστης διαμέτρου του στελέχους. Η διάμετρος του στελέχους στο άκρο της ουράς δεν θα είναι μικρότερη από 3,5 χλστά.

Η Ομάδα των Αγωνοδικών:

Για το αγώνισμα του Ακοντισμού, συστήνεται να κατανέμονται οι διαθέσιμοι αγωνοδίκες ως ακολούθως:

- α. Ο Επικεφαλής Κριτής που θα επιβλέπει ολόκληρο το αγώνισμα.
- β. Δύο Κριτές που θα ελέγχουν αν η βολή έγινε σωστά και θα μετρούν την προσπάθεια. Στον έναν θα παρέχονται υποχρεωτικά δύο σημαίες, μια άσπρη για να υποδεικνύει εάν η προσπάθεια είναι έγκυρη και μια κόκκινη εάν είναι αποτυχημένη. Όταν η βολή έχει μετρηθεί, θεωρείται ενδεδειγμένο να βρίσκεται ο Κριτής πάνω στο διάδρομο φοράς κρατώντας την κόκκινη σημαία, για όσο χρονικό διάστημα το όργανο επιστρέφει και ο τομέας προσγειώσης καθαρίζεται. Ένας κώνος θα μπορεί να τοποθετείται στο διάδρομο στη θέση του Κριτή. (Σε ορισμένους αγώνες τον ρόλο αυτόν τον επιτελεί ο ίδιος ο Επικεφαλής Κριτής του αγωνίσματος).
- γ. Όταν δεν χρησιμοποιείται Ηλεκτρονικό Σύστημα Μέτρησης (EDM), ο δεύτερος Κριτής θα απλώνει την μετροταινία και θα την κρατάει με τέτοιο τρόπο ώστε να περνάει διαμέσου του σημείου των 8 μ. που είναι σχεδιασμένο πάνω στον διάδρομο φοράς.
- δ. Ένας ή δύο Κριτές αμέσως μετά τη βολή για να αφήνουν ένα σημάδι που θα υποδεικνύει το σημείο από το οποίο θα μετρηθεί η βολή. Εάν το όργανο προσγειωθεί έξω από τον τομέα, είτε αυτός ο Κριτής είτε αυτός με την ακίδα ή τον ανακλαστήρα (όποιος από τους δύο βρίσκεται πλησιέστερα στη γραμμή του τομέα), θα πρέπει να το υποδεικνύει αυτό κρατώντας τεντωμένο το χέρι του προς τα έξω. Μια σχετική υπόδειξη απαιτείται επίσης εάν οι Κριτές αυτοί αποφανθούν ότι το όργανο δεν προσγειώθηκε με την "κεφαλή". Συνιστάται να χρησιμοποιείται κάποια μορφή συνθηματικού διαφορετική από σημαία. Δεν χρειάζεται καμία υπόδειξη εάν η βολή είναι έγκυρη.
- ε. Ένας Κριτής που θα τοποθετεί την ακίδα ή τον ανακλαστήρα στο σημείο που άφησε ο προηγούμενος Κριτής το σημάδι και θα διασφαλίζει ότι η μετροταινία είναι στο σημείο μηδέν "0".
- στ. Ένας ή περισσότεροι Κριτές ή βοηθοί που θα είναι αρμόδιοι να περισυλλέγουν τα όργανα και να τα επιστρέφουν πίσω στη βάση αποθήκευσής τους ή να τα τοποθετούν στο μηχανισμό επιστροφής. Όταν χρησιμοποιείται μετροταινία για τις μετρήσεις, ένας από αυτούς τους Κριτές ή τους βοηθούς θα πρέπει να διασφαλίζει ότι η ταινία είναι απόλυτα τεντωμένη ώστε να είναι σίγουρο ότι η μέτρηση είναι σωστή.
- ζ. Ένας Κριτής-γραμματέας, ο οποίος θα καταγράφει τα αποτελέσματα στο πινάκιο και θα καλεί κάθε αθλητή που έχει σειρά να αγωνιστεί (και αυτόν που έπεται).
- η. Ένας Κριτής που θα είναι αρμόδιος να χειρίζεται τον πίνακα ενδείξεων (προσπάθεια-αριθμός αθλητή-αποτέλεσμα).

- θ. Ένας Κριτής που θα είναι αρμόδιος να χειρίζεται το χρονόμετρο που θα υποδεικνύει στους αθλητές το συγκεκριμένο χρόνο που έχουν στη διάθεσή τους για να επιχειρήσουν την προσπάθειά τους.
- ι. Ένας Κριτής που θα είναι αρμόδιος για τους αθλητές.
- ια. Ένας Κριτής που θα είναι αρμόδιος για τη βάση αποθήκευσης των οργάνων.

Σημ. (i): Αυτή είναι η συνηθισμένη κατανομή των αγωνοδικών. Στις μεγάλες διοργανώσεις, όταν λειτουργεί υπολογιστικό σύστημα δεδομένων και ηλεκτρονικοί φωτεινοί πίνακες, θα απαιτείται να υπάρχει οπωσδήποτε εξειδικευμένο προσωπικό. Γίνεται σαφές ότι στις περιπτώσεις αυτές, η εξέλιξη και η κατάταξη ενός Αγώνισματος Κονίστρας θα παρακολουθείται τόσο από τον Κριτή που καταγράφει το πινάκιο, όσο και από το υπολογιστικό σύστημα δεδομένων.

Σημ. (ii): Οι αγωνοδίκες και ο εξοπλισμός πρέπει να τοποθετούνται με τέτοιον τρόπο ώστε να μην παρεμποδίζουν τη φορά των αθλητών, ούτε να περιορίζουν το οπτικό πεδίο των θεατών.

Σημ. (iii): Πρέπει οπωσδήποτε να έχει προβλεφθεί ελεύθερος χώρος για την τοποθέτηση του ανεμοδείκτη, ο οποίος θα δείχνει τη διεύθυνση και τη δύναμη του ανέμου.

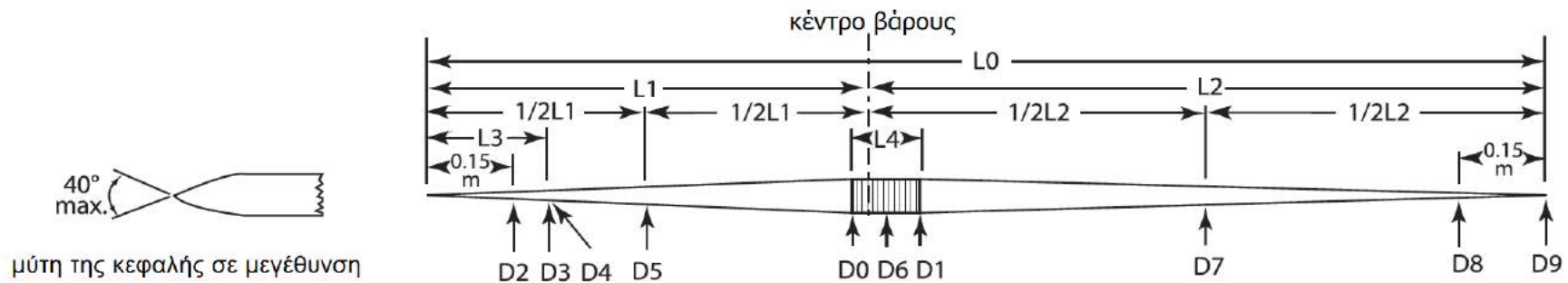

Σχήμα TK38 (Άρθρο 193) - Διεθνές Ακόντιο

Μήκη		Διάμετροι	Μέγιστο	Ελάχιστο
L0	Συνολικό	D0	Μπροστά από τη λαβή	-
L1	Από τη μύτη έως το Κ.Β.	D1	Πίσω από τη λαβή	D0-0,25 χλστά
1/2L1	Μισό L1	D2	150 χλστά από τη μύτη	0,8 D0
L2	Από την ουρά έως το Κ.Β.	D3	Στο πίσω μέρος της κεφαλής	-
1/2L2	Μισό L2	D4	Αμέσως πίσω από την κεφαλή	D3-2,5 χλστά
L3	Κεφαλή	D5	Ενδιάμεσο μύτης και Κ.Β.	0,9 D0
L4	Λαβή	D6	Πάνω από τη λαβή	D0 +8 χλστά
		D7	Ενδιάμεσο ουράς και Κ.Β.	-
		D8	150 χλστά από ουρά	0,4 D0
Κ.Β.	Κέντρο Βάρους	D9	Στην ουρά	-
				3,5 χλστά

Σημ.: Όλες οι μετρήσεις των διαμέτρων πρέπει να είναι με ακρίβεια τουλάχιστον 0,1 χλστών

ΚΕΦΑΛΑΙΟ 4^ο - ΑΓΩΝΕΣ ΣΥΝΘΕΤΩΝ ΑΓΩΝΙΣΜΑΤΩΝ (Σε ισχύ από την 1^η Νοεμβρίου 2019)

39. (Άρθρο 200) Αγώνες Συνθέτων Αγωνισμάτων

Κ18 Άνδρες, Κ20 Άνδρες και Άνδρες (Πένταθλο και Δέκαθλο)

39.1 Το Πένταθλο αποτελείται από πέντε αγωνίσματα, τα οποία θα διεξάγονται σε μία ημέρα με την ακόλουθη σειρά: Άλμα σε Μήκος· Ακοντισμός· 200 μ· Δισκοβολία· και 1500 μ.

39.2 Το Δέκαθλο των Ανδρών (όλες οι κατηγορίες) αποτελείται από δέκα αγωνίσματα, τα οποία θα διεξάγονται σε δύο συνεχόμενες 24ωρες περιόδους με την ακόλουθη σειρά:

Πρώτη ημέρα: 100 μ· Άλμα σε Μήκος· Σφαιροβολία· Άλμα σε Ύψος· 400 μ.

Δεύτερη ημέρα: 110 μ. Εμπόδια· Δισκοβολία· Άλμα επί Κοντώ· Ακοντισμός· 1500 μ.

Κ20 Γυναίκες και Γυναίκες (Έπταθλο και Δέκαθλο)

39.3 Το Έπταθλο αποτελείται από επτά αγωνίσματα, τα οποία θα διεξάγονται σε δύο συνεχόμενες 24ωρες περιόδους με την ακόλουθη σειρά:

Πρώτη ημέρα: 100 μ. Εμπόδια· Άλμα σε Ύψος· Σφαιροβολία· 200 μ.

Δεύτερη ημέρα: Άλμα σε Μήκος· Ακοντισμός· 800 μ.

39.4 Το Δέκαθλο των Γυναικών αποτελείται από δέκα αγωνίσματα, τα οποία θα διεξάγονται σε δύο συνεχόμενες 24ωρες περιόδους με τη σειρά που ορίζει το Άρθρο 39.2 ή με την ακόλουθη σειρά:

Πρώτη ημέρα: 100 μ· Δισκοβολία· Άλμα επί Κοντώ· Ακοντισμός· 400 μ.

Δεύτερη ημέρα: 100 μ. Εμπόδια· Άλμα σε Μήκος· Σφαιροβολία· Άλμα σε Ύψος· 1500 μ.

39.5 Το Έπταθλο των Κ18 Γυναικών U18/Κ18 αποτελείται από επτά αγωνίσματα, τα οποία θα διεξάγονται σε δύο συνεχόμενες 24ωρες περιόδους με την ακόλουθη σειρά:

Πρώτη ημέρα: 100 μ. Εμπόδια· Άλμα σε Ύψος· Σφαιροβολία· 200 μ.

Δεύτερη ημέρα: Άλμα σε Μήκος· Ακοντισμός· 800 μ.

Γενικά

39.6 Κατά τη διακριτική ευχέρεια του Εφόρου των Συνθέτων Αγωνισμάτων, θα υπάρχει, όταν είναι εφικτό, ένα διάλειμμα τουλάχιστον 30 λεπτών για όλους τους αθλητές, ανάμεσα στην ώρα που τελειώνει ένα αγώνισμα και στην ώρα που αρχίζει το επόμενο. Αν είναι εφικτό, ο ενδιάμεσος χρόνος ανάμεσα στο τέλος του τελευταίου αγωνίσματος της πρώτης ημέρας και στην έναρξη του πρώτου αγωνίσματος της δεύτερης ημέρας θα πρέπει να είναι τουλάχιστον 10 ώρες.

Η ελάχιστη περίοδος των 30 λεπτών θα υπολογίζεται ότι είναι ο πραγματικός χρόνος ανάμεσα στο τέλος του τελευταίου αγώνα δρόμου ή της τελευταίας προσπάθειας για οποιονδήποτε αθλητή στο προηγούμενο αγώνισμα και στην εκκίνηση του πρώτου αγώνα δρόμου ή της πρώτης προσπάθειας στο επόμενο αγώνισμα. Για τον λόγο αυτό είναι πιθανό και όχι σπάνιο φαινόμενο να μεταβαίνουν απευθείας οι αθλητές μετά την ολοκλήρωση ενός αγωνίσματος στο

προθερμαντήριο για το επόμενο αγώνισμα, οπότε το διάλειμμα των 30 λεπτών ουσιαστικά καταναλώνεται στη μετακίνηση από το ένα σημείο στο άλλο και στην προθέρμανση. Οι αλλαγές στον αριθμό των ημερών εντός των οποίων προβλέπεται να διεξαχθεί ένα αγώνισμα Συνθέτων Αγωνισμάτων απαγορεύονται, εκτός από εξαιρετικές περιπτώσεις (π.χ. ακραίες καιρικές συνθήκες). Τέτοιου είδους αποφάσεις είναι ζητήματα που επιλύονται από τους Τεχνικούς Εκπροσώπους ή και τους Εφόρους σε συνάρτηση με τις ιδιαίτερες συνθήκες κάθε περίπτωσης. Εάν ωστόσο, για οποιονδήποτε λόγο, ο αγώνας διαρκέσει μεγαλύτερη χρονική περίοδο από αυτήν που ορίζουν τα Άρθρα 39 ή 53 των Τεχνικών Κανονισμών, τότε κανένα ρεκόρ στα Σύνθετα Αγωνίσματα (δηλ. ο συνολικός αριθμός βαθμών) δεν μπορεί να αναγνωριστεί.

39.7 Σε καθένα ξεχωριστό αγώνισμα ενός αγώνα Συνθέτων Αγωνισμάτων, εκτός από το τελευταίο, οι σειρές και οι όμιλοι θα καταρτίζονται από τον Τεχνικό Εκπρόσωπο (ή Εκπροσώπους) ή τον Έφορο των Συνθέτων Αγωνισμάτων, ανάλογα με την περίπτωση, έτσι ώστε οι αθλητές με παρόμοιες επιδόσεις σε καθένα ξεχωριστό αγώνισμα κατά τη διάρκεια μιας προκαθορισμένης χρονικής περιόδου, να τοποθετούνται στην ίδια σειρά ή όμιλο. Κατά προτίμηση πέντε ή περισσότεροι αθλητές, και ποτέ λιγότεροι από τρεις, θα τοποθετούνται σε κάθε σειρά ή όμιλο. Όταν αυτό δεν μπορεί να επιτευχθεί εξαιτίας του ωρολόγιου προγράμματος των αγωνισμάτων, οι σειρές ή οι όμιλοι για το επόμενο αγώνισμα θα πρέπει να καταρτίζονται μόλις και όταν οι αθλητές είναι διαθέσιμοι ξανά μετά το προηγούμενο αγώνισμα.

Στο τελευταίο αγώνισμα του αγώνα Συνθέτων Αγωνισμάτων, οι σειρές θα πρέπει να καταρτίζονται έτσι ώστε η τελευταία χρονικά σειρά να περιλαμβάνει τους αθλητές που βρίσκονται επικεφαλής μετά το προτελευταίο αγώνισμα.

Ο Τεχνικός Εκπρόσωπος (ή Εκπρόσωποι) ή ο Έφορος Συνθέτων Αγωνισμάτων θα έχουν τη δικαιοδοσία να αναδιαμορφώνουν οποιονδήποτε όμιλο, αν αυτό, κατά τη γνώμη τους, είναι επιθυμητό.

39.8 Τα Άρθρα για καθένα αγώνισμα που συνθέτει τον αγώνα θα ισχύουν με τις ακόλουθες εξαιρέσεις:

39.8.1 στο Άλμα σε Μήκος και σε καθένα από τα αγωνίσματα ρίψεων, κάθε αθλητής θα έχει δικαίωμα να πραγματοποιεί τρεις προσπάθειες μόνον.

39.8.2 στην περίπτωση που δεν είναι διαθέσιμο σύστημα Πλήρους Αυτόματης Χρονομέτρησης και Φώτο-Φίνις, ο χρόνος για κάθε αθλητή θα λαμβάνεται από τρεις ξεχωριστούς Χρονομέτρες.

39.8.3 στα Αγωνίσματα Δρόμων, μόνον μία άκυρη εκκίνηση για κάθε αγώνα δρόμου θα επιτρέπεται χωρίς να αποκλειστεί ο αθλητής ή οι αθλητές που είναι υπεύθυνοι για την άκυρη εκκίνηση. Κάθε αθλητής ή αθλητές που θα κρίνονται υπεύθυνοι για περαιτέρω άκυρες εκκινήσεις στον αγώνα, θα αποκλείονται από τον Αφέτη (βλ. επίσης Άρθρο 16.9 των Τεχνικών Κανονισμών).

39.8.4 στα Κάθετα Άλματα, η απόσταση που θα ανυψώνεται ο πήχης κάθε φορά θα είναι σταθερή σε όλη τη διάρκεια του αγώνα: 3 εκατ. για το Άλμα σε Ύψος και 10 εκατ. στο Άλμα επί Κοντώ.

39.8.5 οι θέσεις εκκίνησης ή οι διάδρομοι στο τελευταίο αγώνισμα ενός αγώνα Συνθέτων Αγωνισμάτων θα μπορούν να αποφασίζονται από τον Τεχνικό Εκπρόσωπο (ή Εκπροσώπους) ή από τον Έφορο Συνθέτων Αγωνισμάτων, όπως εκείνοι το κρίνουν επιθυμητό. Σε όλα τα υπόλοιπα αγωνίσματα θα καθορίζονται με κλήρωση.

39.9 Μόνον ένα σύστημα χρονομέτρησης θα μπορεί να εφαρμόζεται σε όλη τη διάρκεια καθενός ατομικού αγωνίσματος. Παρ' όλα αυτά, για λόγους αναγνώρισης Ρεκόρ, θα χρησιμοποιούνται οι χρόνοι που λαμβάνονται από ένα σύστημα Πλήρους Αυτόματης Χρονομέτρησης και Φώτο-Φίνις, ανεξαρτήτως του αν τέτοιοι χρόνοι είναι διαθέσιμοι για άλλους αθλητές στον αγώνα.

Δύο συστήματα χρονομέτρησης αναγνωρίζονται για το σκοπό αυτό – αυτά που αναλύονται στα Άρθρα 19.1.1 και 19.1.2 των Τεχνικών Κανονισμών.

Εάν για παράδειγμα το Φώτο-Φίνις που χρησιμοποιείται, παρουσιάσει βλάβη σε ορισμένες αλλά όχι σε όλες τις σειρές, θα είναι αδύνατον να συγκριθούν άμεσα οι βαθμοί που αντιστοιχούν στην ίδια ακριβώς επίδοση με τα δύο συστήματα, δηλ. αν η μια είναι από χρονομέτρηση χειρός και η άλλη από αυτόματο σύστημα.

Επειδή βάσει του Άρθρου 39.9 των Τεχνικών Κανονισμών μόνον ένα σύστημα χρονομέτρησης θα μπορεί να εφαρμόζεται σε όλη τη διάρκεια καθενός συγκεκριμένου αγωνίσματος σε έναν αγώνα, στην περίπτωση αυτή οι βαθμοί όλων των αθλητών θα πρέπει να καθορίζονται με βάση τους χρόνους χειρός, κάνοντας χρήση των αντίστοιχων πινάκων βαθμολογίας για τους χρόνους χειρός.

Πρέπει να γίνει σαφές ότι εάν στα υπόλοιπα αγωνίσματα οι χρόνοι για όλους τους αθλητές προέρχονται από το Φώτο-Φίνις, οι πίνακες για τους ηλεκτρονικούς χρόνους μπορούν να χρησιμοποιούνται για τα αγωνίσματα αυτά.

39.10 Όποιος αθλητής δεν καταφέρει να εμφανιστεί στην εκκίνηση ή να επιχειρήσει μια προσπάθεια σε ένα από τα αγωνίσματα, δεν θα επιτρέπεται να λάβει μέρος στα επόμενα αγωνίσματα, αλλά θα θεωρείται ότι έχει εγκαταλείψει τον αγώνα. Κατά συνέπεια, δεν θα εμφανίζεται στην τελική κατάταξη.

Κάθε αθλητής που αποφασίζει να αποχωρήσει από έναν Αγώνα Συνθέτων Αγωνισμάτων, θα ενημερώνει αμέσως τον Έφορο Συνθέτων Αγωνισμάτων για την απόφασή του.

39.11 Οι βαθμολογίες, σύμφωνα με τους ισχύοντες Πίνακες Βαθμολογίας Συνθέτων Αγωνισμάτων, θα ανακοινώνονται, ξεχωριστά για καθένα αγώνισμα και ως συγκεντρωτικό άθροισμα, σε όλους τους αθλητές μετά την ολοκλήρωση καθενός αγωνίσματος.

Οι αθλητές θα κατατάσσονται ανάλογα με το συνολικό αριθμό βαθμών που συκέντρωσαν.

Οι ίδιοι Πίνακες Βαθμολογίας θα χρησιμοποιούνται για καθένα αγώνισμα ακόμη και όταν στις νεαρότερες ηλικιακές κατηγορίες οι προδιαγραφές για τα εμπόδια ή τα όργανα ρίψεων διαφέρουν από εκείνες που χρησιμοποιούνται στις κατηγορίες ανδρών-γυναικών.

Οι βαθμοί που αναλογούν σε κάθε επίδοση στα Αγωνίσματα είτε Δρόμων είτε Κονίστρας αναγράφονται στον αντίστοιχο πίνακα. Σε πολλά αγωνίσματα, οι πίνακες δεν περιλαμβάνουν όλους τους χρόνους ή τις αποστάσεις που είναι δυνατό να επιτευχθούν. Στις περιπτώσεις αυτές θα πρέπει να χρησιμοποιείται η βαθμολογία για την πλησιέστερη χαμηλότερη επίδοση που υπάρχει στον πίνακα.

Παράδειγμα: στον Ακοντισμό των γυναικών δεν αναγράφεται στον πίνακα η βαθμολογία για την απόσταση των 45.82 μ. Η πλησιέστερη χαμηλότερη απόσταση που είναι καταχωρημένη στον πίνακα είναι τα 45.78 μ., για την οποία αντιστοιχούν 779 βαθμοί. Αυτοί οι βαθμοί θα δοθούν και στην επίδοση των 45.82 μ.

- 39.12 Όταν έχει ληφθεί απόφαση να γίνει χρήση της Μεθόδου Gundersen (ή άλλης παρόμοιας μεθόδου) για την εκκίνηση του τελευταίου αγωνίσματος ενός αγώνα Συνθέτων Αγωνισμάτων, οι σχετικές τεχνικές διατάξεις του αγώνα θα πρέπει να καθορίζουν όλους τους ιδιαίτερους κανονισμούς που θα πρέπει να εφαρμοστούν, καθώς και τη μέθοδο με την οποία οι αγώνες δρόμου θα πρέπει να εκκινήσουν και να διεξαχθούν.
- 39.13 Αν δύο ή περισσότεροι αθλητές συγκεντρώσουν τον ίδιο αριθμό βαθμών σε οποιαδήποτε θέση κατάταξης του αγώνα, οι αθλητές θα ανακηρύσσονται ισόπαλοι.

ΚΕΦΑΛΑΙΟ 5° - ΑΓΩΝΕΣ ΚΛΕΙΣΤΟΥ ΣΤΙΒΟΥ*(Σε ισχύ από την 1^η Νοεμβρίου 2019)***40. (Άρθρο 210) Ισχύς των Κανονισμών Ανοικτού Στίβου σε Αγώνες Κλειστού Στίβου**

Με τις εξαιρέσεις που αναφέρονται στα ακόλουθα Άρθρα αυτού του Κεφαλαίου Ε' και την απαίτηση για την ανεμομέτρηση που περιγράφεται στα Άρθρα 17 και 29 των Τεχνικών Κανονισμών, τα Άρθρα των Κεφαλαίων Α' έως Δ' για τους αγώνες ανοικτού στίβου θα ισχύουν και στους Αγώνες Κλειστού Στίβου.

41. (Άρθρο 211) Το Στάδιο του Κλειστού Στίβου

41.1 Το στάδιο θα είναι εξ ολοκλήρου κλειστό και στεγασμένο. Θα παρέχονται φωτισμός, θέρμανση και εξαερισμός για να δημιουργούνται ικανοποιητικές συνθήκες αγώνων.

41.2 Ο Αγωνιστικός Χώρος θα πρέπει να περιλαμβάνει έναν ελλειψοειδή στίβο· μία ευθεία στίβου για τους δρόμους ταχύτητας και εμποδίων· διαδρόμους φοράς καθώς και στρώματα και σκάμματα προσγείωσης για τα άλματα. Θα πρέπει επιπλέον να διατίθεται βαλβίδα και τομέας ρίψης για τη Σφαιροβολία, είτε μόνιμα είτε προσωρινά. Όλες οι εγκαταστάσεις θα πρέπει να πληρούν τις προδιαγραφές του Εγχειρίδιου Εγκαταστάσεων Στίβου της Παγκόσμιας Ομοσπονδίας.

41.3 Όλες οι επιφάνειες του στίβου, των διάδρομων φοράς και των χώρων απογείωσης θα καλύπτονται με συνθετικό υλικό, το οποίο θα πρέπει κατά προτίμηση να έχει τη δυνατότητα να δέχεται καρφιά 6 χλστών από τα παπούτσια των δρομέων.

Εναλλακτικά πάχη θα μπορούν να δίνονται από τη διοίκηση του σταδίου, η οποία θα γνωστοποιεί στους αθλητές το επιτρεπόμενο μήκος των καρφιών. (Βλέπε Άρθρο 5.4 των Τεχνικών Κανονισμών).

Οι Αγώνες Κλειστού Στίβου που υπάγονται στις παραγράφους 1.1, 1.2, 1.3 και 1.6 του ορισμού για τους Διεθνείς Αγώνες θα πρέπει να διεξάγονται μόνον σε εγκαταστάσεις που διαθέτουν Πιστοποιητικό Εγκαταστάσεων Κλειστού Στίβου της Παγκόσμιας Ομοσπονδίας. Συνιστάται ότι, όταν τέτοιες εγκαταστάσεις είναι διαθέσιμες, οι αγώνες που υπάγονται στις παραγράφους 1.4, 1.5, 1.7, 1.8, 1.9 και 1.10 του ορισμού για τους Διεθνείς Αγώνες θα πρέπει επίσης να διεξάγονται στις εγκαταστάσεις αυτές.

41.4 Το υπόβαθρο, πάνω στο οποίο απλώνεται η συνθετική επιφάνεια του στίβου, των διάδρομων φοράς και των χώρων απογείωσης, θα είναι συμπαγές π.χ. μπετόν, διαφορετικά εάν είναι αιωρούμενης κατασκευής (όπως ξύλινες σανίδες ή φύλλα κοντραπλακέ συναρμολογημένα σε δοκούς), χωρίς ειδικά τμήματα αναπήδησης και εφόσον είναι τεχνικά δυνατόν, κάθε διάδρομος φοράς θα έχει ομοιόμορφη ελαστικότητα σε όλο το μήκος του. Αυτό θα ελέγχεται, για το χώρο απογείωσης των αλμάτων, πριν από κάθε αγώνα.

Σημ. (i): Ένα “τμήμα αναπήδησης” είναι κάθε τμήμα που έχει επίτηδες σχεδιαστεί ή κατασκευαστεί με στόχο να παρέχει επιπλέον βοήθεια στους συμμετέχοντες αθλητές.

Σημ. (ii): Το Εγχειρίδιο Εγκαταστάσεων Στίβου της Παγκόσμιας Ομοσπονδίας, το οποίο διατίθεται από τη Γραμματεία της Παγκόσμιας Ομοσπονδίας ή μπορεί να μεταφορτωθεί από τον ιστότοπο της Παγκόσμιας Ομοσπονδίας, περιέχει λεπτομερέστερες και πιο συγκεκριμένες προδιαγραφές για τη σχεδίαση και την κατασκευή των κλειστών σταδίων, που περιλαμβάνουν και διαγράμματα για τη μέτρηση και σήμανση του στίβου.

Σημ. (iii): Οι ισχύουσες επίσημες φόρμες που απαιτείται να χρησιμοποιούνται για την αίτηση πιστοποίησης και την αναφορά μέτρησης, καθώς και για τις Διαδικασίες του Συστήματος Πιστοποίησης, διατίθενται από τη Γραμματεία της Παγκόσμιας Ομοσπονδίας, ή μπορούν να μεταφορτωθούν από τον ιστότοπο της Παγκόσμιας Ομοσπονδίας.

Η έλλειψη κατάλληλου φωτισμού είναι συνηθισμένο πρόβλημα στους Αγώνες Κλειστού Στίβου. Ένα στάδιο με στέγη είναι υποχρεωτικό να έχει φωτισμό, ο οποίος θα επιτρέπει τη σωστή και δίκαιη διεξαγωγή των αγωνισμάτων και εάν υπάρχει τηλεοπτική κάλυψη, το επίπεδο φωτισμού μπορεί να χρειαστεί να είναι ακόμη καλύτερο. Οι περιοχές στις γραμμές τερματισμού μπορεί να χρειάζονται επιπρόσθετο φωτισμό για το Πλήρως Αυτοματοποιημένο Σύστημα Χρονομέτρησης.

42. (Άρθρο 212) Η Ευθεία του Στίβου

[Βλ. τα Άρθρα για τους αγώνες του ανοικτού στίβου και το Εγχειρίδιο Εγκαταστάσεων Στίβου της Παγκόσμιας Ομοσπονδίας].

43. (Άρθρο 213) Ο Ελλειψοειδής Στίβος και οι Διάδρομοι

43.1 Το ονομαστικό μήκος θα πρέπει κατά προτίμηση να είναι 200 μ. Θα αποτελείται από δύο παράλληλες ευθείες και δύο στροφές, οι οποίες θα μπορούν να είναι επικλινείς και των οποίων οι ακτίνες θα πρέπει να είναι ίσες.

Η εσωτερική πλευρά του στίβου θα οριοθετείται είτε με κράσπεδο από κατάλληλο υλικό, ύψους και πλάτους περίπου 50 χλστών, είτε με μία άσπρη γραμμή πλάτους 50 χλστών. Το εξωτερικό άκρο αυτού του κρασπέδου ή της γραμμής θα σχηματίζει το εσωτερικό του 1^{ου} διαδρόμου. Το εσωτερικό άκρο του κρασπέδου ή της γραμμής θα είναι οριζόντιο σε όλο το μήκος του στίβου, με μέγιστη κλίση 1:1000 (0,1%). Το κράσπεδο στις δύο ευθείες θα μπορεί να μην υπάρχει, οπότε θα αντικαθίσταται από μια άσπρη γραμμή πλάτους 50 χλστών.

Σημ.: Όλες οι μετρήσεις θα γίνονται όπως υποδεικνύεται στο Άρθρο 14.2 των Τεχνικών Κανονισμών.

Διάδρομοι

43.2 Ο στίβος θα έχει το λιγότερο τέσσερις (4) και το πολύ έξι (6) διαδρόμους. Το ονομαστικό πλάτος των διαδρόμων θα κυμαίνεται από 0,90 μ. έως 1,10 μ., στο οποίο συμπεριλαμβάνεται και η γραμμή διαδρόμου στα δεξιά. Όλοι οι διάδρομοι θα έχουν το ίδιο ονομαστικό πλάτος με ανοχή $\pm 0,01$ μ. ως προς το επιλεγμένο πλάτος. Οι διάδρομοι θα διαχωρίζονται με άσπρες γραμμές πλάτους 50 χλστών.

Κλίση

43.3 Η γωνία κλίσης σε όλους τους διαδρόμους στη στροφή και, ξεχωριστά, στην ευθεία, θα πρέπει να είναι η ίδια σε οποιοδήποτε εγκάρσιο τμήμα του στίβου. Η ευθεία θα μπορεί να είναι επίπεδη ή να έχει μια μέγιστη πλευρική κλίση 1:100 (1%) προς τον εσωτερικό διάδρομο.

Για να διευκολυνθεί η αλλαγή από την ευθεία στην επικλινή στροφή, η αλλαγή αυτή θα μπορεί να γίνει με μια ομαλή βαθμιαία οριζόντια μετάβαση, η οποία θα μπορεί να επεκτείνεται μέσα στην ευθεία. Επιπρόσθετα, θα μπορεί να υπάρχει μια κάθετη μετάβαση.

Σήμανση του Εσωτερικού Άκρου

- 43.4 Όπου το εσωτερικό άκρο του στίβου οριοθετείται με άσπρη γραμμή, θα επισημαίνεται συμπληρωματικά και με κώνους ή σημαίες πάνω στις στροφές και, προαιρετικά, και στις ευθείες. Οι κώνοι θα έχουν ύψος τουλάχιστον 0,15 μ. Οι σημαίες θα έχουν διαστάσεις περίπου 0,25 μ. × 0,20 μ., ύψος τουλάχιστον 0,45 μ. και θα είναι τοποθετημένες σε γωνία 60° ως προς το έδαφος έξω από τον στίβο. Οι κώνοι ή οι σημαίες θα τοποθετούνται πάνω στην άσπρη γραμμή έτσι ώστε η άκρη της βάσης του κώνου ή του ιστού της σημαίας να συμπίπτει με το άκρο της άσπρης γραμμής που βρίσκεται πλησιέστερα προς το στίβο. Οι κώνοι ή οι σημαίες θα τοποθετούνται ανά διαστήματα όχι μεγαλύτερα του 1,5 μ. στις στροφές και των 10 μ. στις ευθείες, αν χρησιμοποιούνται.

Σημ.: Σε όλους τους αγώνες κλειστού στίβου που υπάγονται άμεσα στην Παγκόσμια Ομοσπονδία, συνιστάται ιδιαίτερα η χρήση εσωτερικού κρασπέδου.

Ένας ελλειψοειδής στίβος θα μπορεί να είναι μεγαλύτερος από 200 μ. αλλά κανένα ρεκόρ σε δρόμους αποστάσεων από 200 μ. και πάνω δεν θα αναγνωρίζεται σε αυτόν. Για την διοργάνωση αγώνων ανώτατου επιπέδου, θα είναι χρήσιμο να έχει ο στίβος 6 διαδρόμους. Το ιδανικό πλάτος των διαδρόμων σε έναν Ελλειψοειδή Στίβο θα πρέπει να είναι το 1 μ.

Όταν τοποθετούνται οι σημαίες ή οι κώνοι, πρέπει οπωσδήποτε να λαμβάνεται υπόψη ότι η άσπρη γραμμή στο εσωτερικό άκρο του 1^{ου} διαδρόμου δεν ανήκει στον αθλητή που έχει κληρωθεί να τρέξει στον διάδρομο αυτόν. Για τους Αγώνες Κλειστού Στίβου προτιμάται και συνιστάται η χρήση κώνων.

44. (Άρθρο 214) Αφετηρία και Τερματισμός στον Ελλειψοειδή Στίβο

- 44.1 Τεχνικές πληροφορίες για την κατασκευή και τη σήμανση ενός επικλινούς κλειστού στίβου 200 μ. δίνονται λεπτομερώς στο Εγχειρίδιο Εγκαταστάσεων Κλειστού Στίβου της Παγκόσμιας Ομοσπονδίας. Παρακάτω παρατίθενται οι βασικές αρχές που πρέπει να υιοθετηθούν.

Βασικές Απαιτήσεις

- 44.2 Η αφετηρία και ο τερματισμός ενός αγώνα δρόμου θα επισημαίνονται με άσπρες γραμμές πλάτους 50 χλστών, που θα σχηματίζουν ορθή γωνία με τις γραμμές διαδρόμων για τα ευθεία τμήματα του στίβου και κατά μήκος μιας ακτινωτής γραμμής για τις στροφές του στίβου.
- 44.3 Οι απαιτήσεις για τη γραμμή τερματισμού είναι ότι, αν είναι εφικτό, θα πρέπει να υπάρχει μόνο μία για όλες τις διαφορετικές αποστάσεις δρομικών αγωνισμάτων, ότι αυτή θα βρίσκεται επί του τμήματος της ευθείας του στίβου και ότι όσο το δυνατόν μεγαλύτερο τμήμα αυτής της ευθείας θα πρέπει να βρίσκεται πριν από τον τερματισμό.
- 44.4 Η βασική απαίτηση για όλες τις γραμμές εκκίνησης, είτε είναι ευθείες, κλιμακωτές ή καμπύλες, είναι ότι η απόσταση για κάθε αθλητή, όταν ακολουθεί τη συντομότερη επιτρεπτή διαδρομή, θα είναι η ίδια.
- 44.5 Εφόσον αυτό είναι εφικτό, οι γραμμές εκκίνησης (και οι γραμμές για τις ζώνες αλλαγής στις Σκυταλοδρομίες) δεν θα πρέπει να βρίσκονται στο πιο απότομο τμήμα της κλίσης.

Διεξαγωγή των Δρομικών Αγωνισμάτων

- 44.6 Για τη διεξαγωγή των Δρομικών Αγωνισμάτων ισχύουν τα παρακάτω:.

- 44.6.1 Οι αγώνες δρόμου μέχρι και τα 300 μ. θα διεξάγονται εξ ολοκλήρου σε διαδρόμους.
- 44.6.2 Οι αγώνες δρόμου μεγαλύτεροι των 300 μ. και μικρότεροι των 800 μ. θα εκκινούν και θα συνεχίζονται σε διαδρόμους μέχρι τη γραμμή εγκατάλειψης διαδρόμων που είναι χαραγμένη στο τέλος της δεύτερης στροφής.
- 44.6.3 Για την εκκίνηση των δρόμων των 800 μ., κάθε αθλητής θα μπορεί να τοποθετηθεί σε ξεχωριστό διάδρομο ή μέχρι και δύο αθλητές θα μπορούν να τοποθετηθούν στον ίδιο διάδρομο, ή θα μπορεί να γίνει χρήση εκκίνησης σε ομίλους, όπως περιγράφεται στο Άρθρο 17.5.2 των Τεχνικών Κανονισμών, κατά προτίμηση ξεκινώντας στους διαδρόμους 1 και 4. Στις περιπτώσεις αυτές, οι αθλητές θα μπορούν να εγκαταλείψουν το διάδρομό τους, ή εκείνοι που τρέχουν στον εξωτερικό όμιλο θα μπορούν να ενσωματωθούν στον εσωτερικό όμιλο, μόνον μετά από τη γραμμή εγκατάλειψης διαδρόμων που είναι χαραγμένη στο τέλος της πρώτης στροφής, ή αν ο αγώνας δρόμου διεξάγεται με δύο στροφές σε διαδρόμους, στο τέλος της δεύτερης στροφής. Μια ενιαία καμπυλωτή γραμμή εκκίνησης θα μπορεί επίσης να χρησιμοποιηθεί.
- 44.6.4 Αγώνες δρόμου μεγαλύτεροι των 800 μ. θα διεξάγονται χωρίς διαδρόμους χρησιμοποιώντας μια τοξωτή γραμμή εκκίνησης ή εκκίνηση σε ομίλους. Αν χρησιμοποιείται εκκίνηση σε ομίλους, η γραμμή εγκατάλειψης διαδρόμων θα βρίσκεται στο τέλος είτε της πρώτης είτε της δεύτερης στροφής.

Αν κάποιος αθλητής δεν τηρήσει το Άρθρο αυτό, θα ακυρώνεται.

Η γραμμή εγκατάλειψης διαδρόμων θα είναι μια τοξωτή γραμμή πλάτους 50 χλστών, που θα χαράσσεται μετά από κάθε στροφή εγκάρσια σε όλους τους διαδρόμους εκτός από τον 1^ο διάδρομο. Για να βοηθούνται οι αθλητές στο να αναγνωρίζουν τη γραμμή εγκατάλειψης διαδρόμων, μικροί κώνοι, πρίσματα ή άλλα κατάλληλα σημάδια, διαστάσεων 50 χλστά × 50 χλστά και ύψους όχι μεγαλύτερου από 0,15 μ., κατά προτίμηση διαφορετικού χρώματος από τη γραμμή εγκατάλειψης διαδρόμων και τις γραμμές των διαδρόμων, θα τοποθετούνται πάνω στις γραμμές διαδρόμων αμέσως πριν από το σημείο τομής των γραμμών διαδρόμων με τη γραμμή εγκατάλειψης διαδρόμων.

Σημ. (i): Σε αγώνες διαφορετικούς από εκείνους που διεξάγονται σύμφωνα με τις παραγράφους 1.1, 1.2, 1.3 και 1.6 του ορισμού για τους Διεθνείς Αγώνες, οι ομάδες που συμμετέχουν θα μπορούν να συμφωνούν να μην χρησιμοποιήσουν διαδρόμους για το αγώνισμα των 800 μ.

Σημ. (ii): Σε στίβους που έχουν λιγότερους από έξι διαδρόμους, θα μπορεί να δίνεται εκκίνηση σε ομίλους ώστε να δίνεται η δυνατότητα να συμμετέχουν σε έξι αθλητές.

Η Γραμμή Εκκίνησης και η Γραμμή Τερματισμού για Στίβο Ονομαστικού Μήκους 200 μ.

- 44.7 Η γραμμή εκκίνησης στον 1^ο διάδρομο θα πρέπει να βρίσκεται πάνω στην κύρια ευθεία. Η θέση της θα καθορίζεται έτσι ώστε η πλέον προχωρημένη κλιμακωτή γραμμή εκκίνησης στον εξωτερικό διάδρομο (αγώνες δρόμου 400 μ.) θα πρέπει να βρίσκεται σε θέση τέτοια που η γωνία της κλίσης να μην είναι μεγαλύτερη από 12 μοίρες (12°).

Η γραμμή τερματισμού για όλους τους αγώνες δρόμου στον ελλειψοειδή στίβο θα αποτελεί προέκταση της γραμμής εκκίνησης στον 1^ο διάδρομο, ακριβώς εγκάρσια στο στίβο και θα σχηματίζει ορθή γωνία με τις γραμμές των διαδρόμων.

Τα χρώματα που μπορούν να χρησιμοποιούνται για τη σήμανση του στίβου υποδεικνύονται στο Σχέδιο Σημάνσεων του Στίβου που περιλαμβάνεται στο Εγχειρίδιο Εγκαταστάσεων Στίβου της Παγκόσμιας Ομοσπονδίας.

45. (Άρθρο 215) Κλήρωση για τους Διαδρόμους στα Αγωνίσματα Δρόμων

- 45.1 Η κατανομή και η σύνθεση των σειρών θα γίνεται σύμφωνα με το Άρθρο 20.3 των Τεχνικών Κανονισμών.
- 45.2 Σε όλα τα αγωνίσματα που διεξάγονται εξ ολοκλήρου ή μερικώς σε διαδρόμους γύρω από μια στροφή, όταν υπάρχουν διαδοχικοί γύροι ενός αγώνα δρόμου, θα γίνονται τρεις κληρώσεις για τους διαδρόμους:
- 45.2.1 μία για τους δύο υψηλότερα καταταχθέντες αθλητές ή ομάδες για να καθοριστεί ποιοι θα τοποθετηθούν στους δύο εξωτερικούς διαδρόμους·
- 45.2.2 άλλη μία για τους αθλητές ή τις ομάδες που κατατάχθηκαν τρίτοι και τέταρτοι για να καθοριστεί ποιοι θα τοποθετηθούν στους δύο επόμενους διαδρόμους·
- 45.2.3 και μία ακόμη για τους υπόλοιπους αθλητές ή ομάδες για να καθοριστεί ποιοι θα τοποθετηθούν σε όσους εσωτερικούς διαδρόμους τυχόν απομένουν.
- 45.3 Σε όλους τους υπόλοιπους αγώνες δρόμων, η κατανομή σε διαδρόμους θα γίνεται με κλήρωση σύμφωνα με τα Άρθρα 20.4.1, 20.4.2 και 20.5 των Τεχνικών Κανονισμών.

Στις περιπτώσεις που οι διάδρομοι σε έναν στίβο έχουν διαφορετική διάταξη, τότε οι πίνακες που θα χρησιμοποιηθούν θα πρέπει να υφίστανται προσαρμογή είτε στις συγκεκριμένες Τεχνικές Διατάξεις του αγώνα, ή αν δεν γίνεται αυτό, από τον Τεχνικό Εκπρόσωπο (ή Εκπρωσώπους) ή τους Διοργανωτές.

46. (Άρθρο 216) Αθλητική Περιβολή, Παπούτσια και Αριθμοί Συμμετοχής

Το τμήμα εκείνο κάθε καρφιού που προεξέχει από τη σόλα ή από το τακούνι, δεν θα υπερβαίνει τα 6 χλστά (ή όπως ορίζεται από την Οργανωτική Επιτροπή), πάντα όμως υπό τη δέσμευση των μέγιστων ορίων που προβλέπονται στο Άρθρο 5.4 των Τεχνικών Κανονισμών.

47. (Άρθρο 217) Δρόμοι με Εμπόδια

- 47.1 Οι επίσημες αποστάσεις θα είναι: 50 μ. ή 60 μ. επί της ευθείας του στίβου.

47.2 Διάταξη των εμποδίων για τους δρόμους:

	K18 Άνδρες	K20 Άνδρες	Άνδρες	K18 Γυναίκες	K20 Γυναίκες & Γυναίκες
Ύψος του εμποδίου	0,914 μ.	0,991 μ.	1,067 μ.	0,762 μ.	0,838 μ.
Απόσταση	50 μ./60 μ.				
Αριθμός Εμποδίων	4/5				
Αποστάσεις:					
Από γραμμή εκκίνησης μέχρι το πρώτο εμπόδιο	13,72 μ.		13,00 μ.		
Ανάμεσα στα εμπόδια	9,14 μ.		8,50 μ.		
Από τελευταίο εμπόδιο μέχρι τον τερματισμό	8,86 μ. / 9,72 μ.		11,50 μ./13,00 μ.		

48. (Άρθρο 218) Σκυταλοδρομίες

Διεξαγωγή των Σκυταλοδρομιών

- 48.1 Στη σκυταλοδρομία 4×200 μ., ολόκληρο το πρώτο σκέλος και η πρώτη στροφή του δεύτερου σκέλους μέχρι το πλησιέστερο άκρο της γραμμής εγκατάλειψης διαδρόμων που περιγράφεται στο Άρθρο 44.6 των Τεχνικών Κανονισμών, θα διατρέχονται σε διαδρόμους. Κάθε ζώνη αλλαγής θα έχει μήκος 20 μ. και ο δεύτερος, ο τρίτος και ο τέταρτος αθλητής θα ξεκινούν μέσα από τη ζώνη αυτή.
- 48.2 Η σκυταλοδρομία 4×400 μ. θα διεξάγεται σύμφωνα με το Άρθρο 44.6.2 των Τεχνικών Κανονισμών.
- 48.3 Η σκυταλοδρομία 4×800 μ. θα διεξάγεται σύμφωνα με το Άρθρο 44.6.3 των Τεχνικών Κανονισμών.
- 48.4 Οι αθλητές που περιμένουν στο τρίτο και τέταρτο σκέλος της σκυταλοδρομίας 4×200 μ., στο δεύτερο, τρίτο και τέταρτο σκέλος της σκυταλοδρομίας 4×400 μ. και στη σκυταλοδρομία 4×800 μ. θα τοποθετούνται, κάτω από την καθοδήγηση ενός εντεταλμένου για το σκοπό αυτό κριτή, στη θέση αναμονής τους με την ίδια σειρά (από τον εσωτερικό διάδρομο προς τον εξωτερικό) όπως η σειρά με την οποία τα μέλη της δικής τους ομάδας εισέρχονται στην τελευταία στροφή. Από τη στιγμή που οι επερχόμενοι αθλητές περάσουν αυτό το σημείο, οι αθλητές στις θέσεις αναμονής θα διατηρούν τη σειρά τους και δεν θα αλλάζουν θέσεις στην αρχή της ζώνης αλλαγής. Αν κάποιος αθλητής δεν τηρήσει το Άρθρο αυτό, η ομάδα του θα ακυρώνεται.

Σημ.: Εξαιτίας των στενών διαδρόμων, στις Σκυταλοδρομίες κλειστού στίβου είναι πολύ πιο πιθανές οι συγκρούσεις και οι ακούσιες παρεμποδίσεις από ό,τι στις Σκυταλοδρομίες ανοικτού στίβου. Για τον λόγο αυτό συνιστάται, όταν αυτό είναι εφικτό, να αφήνεται ένας κενός διάδρομος ανάμεσα σε κάθε ομάδα.

49. (Άρθρο 219) Άλμα σε Ύψος**Ο Διάδρομος Φοράς και ο Χώρος Απογείωσης**

- 49.1 Αν χρησιμοποιούνται φορητά στρώματα, όλες οι αναφορές στα Άρθρα για το επίπεδο του χώρου απογείωσης πρέπει υποχρεωτικά να ερμηνεύονται ως αναφορά στο επίπεδο της άνω επιφάνειας του στρώματος.
- 49.2 Οι αθλητές θα μπορούν να ξεκινούν τη φορά τους στο κεκλιμένο τμήμα του ελλειψοειδούς στίβου, με την προϋπόθεση ότι τα τελευταία 15 μ. τηςφοράς τους θα είναι πάνω σε ένα διάδρομο που πληροί τις απαιτήσεις των Άρθρων 27.3, 27.4 και 27.5 των Τεχνικών Κανονισμών.

50. (Άρθρο 220) Άλμα επί Κοντώ**Ο Διάδρομος Φοράς**

Οι αθλητές θα μπορούν να ξεκινούν τη φορά τους στο κεκλιμένο τμήμα του ελλειψοειδούς στίβου, με την προϋπόθεση ότι τα τελευταία 40 μ. τηςφοράς τους θα είναι πάνω σε ένα διάδρομο που πληροί τις απαιτήσεις των Άρθρων 28.6 και 28.7 των Τεχνικών Κανονισμών.

51. (Άρθρο 221) Οριζόντια Άλματα**Ο Διάδρομος Φοράς**

Οι αθλητές θα μπορούν να ξεκινούν τη φορά τους στο κεκλιμένο τμήμα του ελλειψοειδούς στίβου, με την προϋπόθεση ότι τα τελευταία 40 μ. τηςφοράς τους θα είναι πάνω σε ένα διάδρομο που πληροί τις απαιτήσεις των Άρθρων 29.1 και 29.2 των Τεχνικών Κανονισμών.

52. (Άρθρο 222) Σφαιροβολία**Ο Τομέας Ρίψης της Σφαίρας**

- 52.1 Ο τομέας ρίψης της σφαίρας θα αποτελείται από κάποιο κατάλληλο υλικό πάνω στο οποίο η σφαίρα θα αφήνει αποτύπωμα, αλλά το οποίο θα ελαχιστοποιεί και κάθε αναπήδηση.
- 52.2 Όπου υπάρχει ανάγκη να εξασφαλίζεται η ασφάλεια των θεατών, των αγωνοδίκων και των αθλητών, ο τομέας ρίψης θα περικλείεται στο απομακρυσμένο άκρο του και στις δύο κάθετες πλευρές του από ένα ανασταλτικό φράγμα ή και από προστατευτικό δίχτυ, που θα τοποθετούνται όσο πιο κοντά στη βαλβίδα κρίνεται απαραίτητο. Το ελάχιστο συνιστώμενο ύψος του δικτύου θα πρέπει να είναι 4 μ. και να είναι αρκετό για να ακινητοποιεί τη σφαίρα, είτε αυτή βρίσκεται στον αέρα είτε σε αναπήδηση από την επιφάνεια προσγείωσης.
- 52.3 Με δεδομένο την περιορισμένη έκταση στον Αγωνιστικό Χώρο ενός κλειστού σταδίου, η περιοχή που περικλείεται από το ανασταλτικό φράγμα μπορεί να μην είναι αρκετά μεγάλη για να περιλαμβάνει έναν πλήρη τομέα 34,92°. Οι παρακάτω όροι θα εφαρμόζονται σε κάθε τέτοιο περιορισμό.
- 52.3.1 Το ανασταλτικό φράγμα στο απομακρυσμένο άκρο θα βρίσκεται τουλάχιστον 0,50 μ. μακρύτερα από το ισχύον Παγκόσμιο Ρεκόρ Σφαιροβολίας ανδρών ή γυναικών.

- 52.3.2 Οι γραμμές τομέα και στις δύο πλευρές θα είναι συμμετρικές γύρω από την κεντρική γραμμή του τομέα των 34,92°.
- 52.3.3 Οι γραμμές τομέα θα μπορούν είτε να εκτείνονται ακτινωτά από το κέντρο της βαλβίδας Σφαιροβολίας και να περικλείουν έναν πλήρη τομέα 34,92°, είτε να είναι παράλληλες τόσο μεταξύ τους όσο και με την κεντρική γραμμή του τομέα των 34,92°. Όπου οι γραμμές τομέα είναι παράλληλες, η ελάχιστη απόσταση μεταξύ των δύο γραμμών τομέα θα είναι 9 μέτρα.

Συστήνεται ότι το προστατευτικό δίχτυ με το ανασταλτικό φράγμα θα πρέπει και στις δύο πλευρές του να προεκτείνεται προς τη βαλβίδα έτσι ώστε να αρχίζει σε απόσταση 8 μ. από αυτήν και ότι, για όλο το μήκος αυτών των προεκτάσεων, το ύψος του δικτύου θα πρέπει να είναι τουλάχιστον 5 μ.

Κατασκευή της Σφαίρας

- 52.4 Ανάλογα με τον τύπο του τομέα ρίψης (βλ. Άρθρο 52.1 των Τεχνικών Κανονισμών), η σφαίρα θα είναι είτε από συμπαγές μέταλλο ή από μεταλλικό περίβλημα, ή, εναλλακτικά, από περίβλημα από μαλακό πλαστικό ή καουτσούκ με κατάλληλο γέμισμα. Δεν θα μπορούν να χρησιμοποιηθούν στον ίδιο αγώνα και οι δύο τύποι σφαίρας.

Σφαίρα από Συμπαγές Μέταλλο ή από Μεταλλικό Περίβλημα

- 52.5 Και οι δύο τύποι θα πληρούν τα Άρθρα 33.4 και 33.5 των Τεχνικών Κανονισμών, για τη Σφαιροβολία ανοικτού στίβου.

Σφαίρα Πλαστική ή με Περίβλημα από Καουτσούκ

- 52.6 Η σφαίρα θα έχει περίβλημα από μαλακό πλαστικό ή καουτσούκ με κατάλληλο γέμισμα, τέτοιο ώστε να μην προξενεί καμία ζημιά όταν προσγειώνεται σε ένα κανονικό δάπεδο αθλητικής αίθουσας. Θα έχει σχήμα σφαιρικό και η τελική κατεργασία της επιφάνειάς της θα είναι λεία.

Οδηγία προς τους κατασκευαστές: για να είναι λεία, η επιφάνεια πρέπει οπωσδήποτε να έχει μέσο ύψος μικρότερο από 1.6μm, δηλ. βαθμό τραχύτητας N7 ή μικρότερο.

- 52.7 Η σφαίρα θα ανταποκρίνεται στις ακόλουθες προδιαγραφές:

Ελάχιστο βάρος για να είναι αποδεκτή σε αγώνες και για την αναγνώριση ενός Ρεκόρ:

	3,000 κιλά	4,000 κιλά	5,000 κιλά	6,000 κιλά	7,260 κιλά
Διάμετρος:					
Ελάχιστη	85 χλστά	95 χλστά	100 χλστά	105 χλστά	110 χλστά
Μέγιστη	120 χλστά	130 χλστά	135 χλστά	140 χλστά	145 χλστά

53. (Άρθρο 223) Αγώνες Συνθέτων Αγωνισμάτων

Κ18 Άνδρες, Κ20 Άνδρες και Άνδρες (Πένταθλο)

53.1 Το Πένταθλο αποτελείται από πέντε αγωνίσματα, τα οποία θα διεξάγονται σε μία ημέρα με την ακόλουθη σειρά:

60 μ. Εμπόδια· Άλμα σε Μήκος· Σφαιροβολία· Άλμα σε Ύψος· 1000 μ.

Κ18 Άνδρες, Κ20 Άνδρες και Άνδρες (Έπταθλο)

53.2 Το Έπταθλο αποτελείται από επτά αγωνίσματα, τα οποία θα διεξάγονται σε δύο συνεχόμενες 24ωρες περιόδους με την ακόλουθη σειρά:

Πρώτη ημέρα: 60 μ.· Άλμα σε Μήκος· Σφαιροβολία· Άλμα σε Ύψος.

Δεύτερη ημέρα: 60 μ. Εμπόδια· Άλμα Επί Κοντώ· 1000 μ.

Κ18 Γυναίκες, Κ20 Γυναίκες και Γυναίκες (Πένταθλο)

53.3 Το Πένταθλο αποτελείται από πέντε αγωνίσματα και θα διεξάγεται σε μία ημέρα με την ακόλουθη σειρά:

60 μ. Εμπόδια· Άλμα σε Ύψος· Σφαιροβολία· Άλμα σε Μήκος· 800 μ.

Σειρές και Όμιλοι

53.4 Κατά προτίμηση τέσσερις ή περισσότεροι, και ποτέ λιγότεροι από τρεις, αθλητές θα τοποθετούνται σε κάθε σειρά ή όμιλο.

ΚΕΦΑΛΑΙΟ 6° - ΑΓΩΝΙΣΜΑΤΑ ΒΑΔΗΝ

(Σε ισχύ από την 1^η Νοεμβρίου 2019)

54. (Άρθρο 230) Το Βάδην

Αποστάσεις

54.1 Οι επίσημες αποστάσεις θα είναι: κλειστός στίβος: 3000 μ., 5000 μ.; ανοικτός στίβος: 5000 μ., 10 χλμ., 10.000 μ., 20 χλμ., 20.000 μ., 50 χλμ., 50.000 μ.

Ορισμός του Βάδην

54.2 Το Βάδην είναι μια διαδοχή βημάτων που γίνονται με τρόπο που ο βαδιστής να έρχεται σε επαφή με το έδαφος, έτσι ώστε να μην εμφανίζεται καμία ορατή (στο ανθρώπινο μάτι) απώλεια επαφής. Το κινούμενο προς τα εμπρός πόδι πρέπει υποχρεωτικά να είναι τεντωμένο (δηλ. να μη λυγίζει στο γόνατο) από τη στιγμή της πρώτης επαφής με το έδαφος μέχρι την κάθετη όρθια θέση.

Κριτές

54.3 Για τους Κριτές του Βάδην ισχύουν τα παρακάτω:

54.3.1 Οι ορισθέντες κριτές του Βάδην θα εκλέγουν έναν Επικεφαλής Κριτή, αν δεν έχει οριστεί κάποιος προηγουμένως.

54.3.2 Όλοι οι Κριτές θα ενεργούν ανεξάρτητα ο ένας από τον άλλον και οι κρίσεις τους θα είναι βασισμένες στις παρατηρήσεις δια γυμνού οφθαλμού.

54.3.3 Στους αγώνες που διεξάγονται σύμφωνα με την παράγραφο 1.1 του ορισμού για τους Διεθνείς Αγώνες, όλοι οι Κριτές θα είναι Διεθνείς Κριτές Βάδην Επιπέδου Παγκόσμιας Ομοσπονδίας. Στους αγώνες που διεξάγονται σύμφωνα με τις παραγράφους 1.2, 1.3, 1.5, 1.6, 1.7 και 1.10 του ορισμού για τους Διεθνείς Αγώνες, όλοι οι Κριτές θα είναι Διεθνείς Κριτές Βάδην είτε Επιπέδου Ηπείρου είτε Επιπέδου Παγκόσμιας Ομοσπονδίας.

54.3.4 Για τους Αγώνες Βάδην σε Δημόσια Οδό, θα πρέπει κανονικά να υπάρχουν από έξι το λιγότερο έως εννέα το πολύ Κριτές, συμπεριλαμβανομένου και του Επικεφαλής Κριτή.

54.3.5 Για τους Αγώνες Βάδην εντός Σταδίου, θα πρέπει κανονικά να υπάρχουν έξι Κριτές, συμπεριλαμβανομένου και του Επικεφαλής Κριτή.

54.3.6 Για τους αγώνες που διεξάγονται σύμφωνα με την παράγραφο 1.1 του ορισμού για τους Διεθνείς Αγώνες, μόνον ένας το πολύ Κριτής (εξαιρώντας τον Επικεφαλής Κριτή) από κάθε Μέλος μπορεί να ασκεί καθήκοντα.

Σημ.: Οι ισχύοντες πίνακες με τους Διεθνείς Κριτές Βάδην Επιπέδου Ηπείρου ή Επιπέδου Παγκόσμιας Ομοσπονδίας αναφέρουν με σαφήνεια το Μέλος στο οποίο ανήκει ο κάθε Κριτής.

Επικεφαλής Κριτής

54.4 Για τον Επικεφαλής Κριτή του Βάδην ισχύουν τα παρακάτω:

- 54.4.1 Στους αγώνες που διεξάγονται σύμφωνα με τις παραγράφους 1.1, 1.2, 1.3, 1.4 και 1.6 του ορισμού για τους Διεθνείς Αγώνες, ο Επικεφαλής Κριτής έχει την εξουσία να ακυρώσει έναν αθλητή στα τελευταία 100 μ., όταν ο τρόπος με τον οποίο βαδίζει ο αθλητής αποτυγχάνει καταφανώς να συμμορφωθεί με το Άρθρο 54.2 των Τεχνικών Κανονισμών, ανεξαρτήτως του αριθμού των προηγούμενων Κόκκινων Καρτών που ο Επικεφαλής Κριτής έχει λάβει γνώση ότι ο αθλητής αυτός έχει αντικρύσει. Ο αθλητής που ακυρώνεται από τον Επικεφαλής Κριτή υπό αυτές τις συνθήκες, θα επιτρέπεται να τερματίσει τον αγώνα. Ο αθλητής θα ενημερώνεται για την ακύρωσή του από τον Επικεφαλής Κριτή ή από έναν Βοηθό του Επικεφαλής Κριτή, ο οποίος θα επιδεικνύει μια κόκκινη πινακίδα στον αθλητή, το νωρίτερο δυνατό αφού ο αθλητής έχει τερματίσει τον αγώνα.
- 54.4.2 Ο Επικεφαλής Κριτής θα ενεργεί ως ο επιβλέπων αγωνοδίκης για τον αγώνα, και θα ενεργεί ως Κριτής μόνον στην ειδική περίπτωση που αναφέρεται στο Άρθρο 54.4.1. Στους αγώνες που διεξάγονται σύμφωνα με τις παραγράφους 1.1, 1.2, 1.3 και 1.6 του ορισμού για τους Διεθνείς Αγώνες, θα ορίζονται δύο ή περισσότεροι Βοηθοί του Επικεφαλής Κριτή. Ο Βοηθός ή οι Βοηθοί του Επικεφαλής Κριτή θα έχουν ως καθήκον να βοηθούν μόνον στη γνωστοποίηση των ακυρώσεων και δεν θα ενεργούν ως Κριτές Βάδην.
- 54.4.3 Για όλους τους αγώνες που διεξάγονται σύμφωνα με τις παραγράφους 1.1, 1.2, 1.3 και 1.6 του ορισμού για τους Διεθνείς Αγώνες, και όταν είναι εφικτό και για τους υπόλοιπους αγώνες, θα ορίζεται ένας αγωνοδίκης που θα είναι επιφορτισμένος με τον Πίνακα (ή τους Πίνακες) Παρατηρήσεων, καθώς και ένας Σημειωτής του Επικεφαλής Κριτή.

Κίτρινη Πινακίδα

- 54.5 Όταν ένας Κριτής δεν είναι εντελώς πεπεισμένος ότι ο αθλητής συμμορφώνεται πλήρως με το άρθρο 54.2 των Τεχνικών Κανονισμών, θα πρέπει να δείχνει στον αθλητή, όπου είναι εφικτό, μια κίτρινη πινακίδα με το σύμβολο της παράβασης και στις δύο όψεις της.

Κανένας αθλητής δεν μπορεί να αντικρύσει δεύτερη κίτρινη πινακίδα από τον ίδιο Κριτή για το ίδιο παράπτωμα. Αφού έχει ήδη δείξει την κίτρινη πινακίδα σε έναν αθλητή, ο Κριτής θα ενημερώνει τον Επικεφαλής Κριτή για την ενέργειά του μετά τον αγώνα.

Κόκκινες Κάρτες

- 54.6 Όταν ένας Κριτής παρατηρήσει ότι ένας αθλητής δεν συμμορφώνεται με το Άρθρο 54.2 των Τεχνικών Κανονισμών, επιδεικνύοντας ορατή απώλεια επαφής με το έδαφος ή λυγισμένο γόνατο σε οποιαδήποτε στιγμή του αγώνα, ο Κριτής θα αποστέλλει μια Κόκκινη Κάρτα προς τον Επικεφαλής Κριτή.

Ακύρωση

- 54.7 Σχετικά με την ακύρωση ισχύουν τα εξής:

- 54.7.1 Με την εξαίρεση όσων προβλέπει το Άρθρο 54.7.3 των Τεχνικών Κανονισμών, όταν ο Επικεφαλής Κριτής έχει λάβει επίσημη ενημέρωση ότι ο ίδιος αθλητής έχει δεχθεί τρεις Κόκκινες Κάρτες από τρεις διαφορετικούς Κριτές, ο αθλητής αυτός θα ακυρώνεται και θα ενημερώνεται για την ακύρωση αυτή από τον Επικεφαλής Κριτή ή από έναν Βοηθό του Επικεφαλής Κριτή, με την επίδειξη μιας κόκκινης πινακίδας. Τυχόν παράλειψη να ενημερωθεί ο αθλητής δεν θα συνεπάγεται την αποκατάσταση του αθλητή που ακυρώθηκε.

- 54.7.2 Στους αγώνες που υπάγονται στις παραγράφους 1.1, 1.2, 1.3 ή 1.5 του ορισμού για τους Διεθνείς Αγώνες, σε καμία περίπτωση δεν θα μπορεί να ακυρωθεί αθλητής με δύο Κόκκινες Κάρτες από δύο Κριτές που ανήκουν στο ίδιο Μέλος.

Σημ.: Οι ισχύοντες πίνακες με τους Διεθνείς Κριτές Βάδην Επιπέδου Ηπείρου ή Επιπέδου Παγκόσμιας Ομοσπονδίας αναφέρουν με σαφήνεια το Μέλος στο οποίο ανήκει ο κάθε Κριτής.

- 54.7.3 Μία Ζώνη Έκτισης Ποινής (Penalty Zone) θα χρησιμοποιείται για όλους τους αγώνες δρόμου στους οποίους οι ισχύουσες τεχνικές διατάξεις της διοργάνωσης το προβλέπουν και θα μπορεί να χρησιμοποιείται και για τους υπόλοιπους αγώνες δρόμου εφόσον το καθορίζει το αρμόδιο διοικητικό σώμα ή οι Διοργανωτές. Στις περιπτώσεις αυτές, οι αθλητές θα υποχρεώνονται να εισέλθουν στη Ζώνη Έκτισης Ποινής (Penalty Zone) και να παραμείνουν μέσα σε αυτήν για το αντίστοιχο χρονικό διάστημα, αφότου έχουν δεχθεί τρεις Κόκκινες Κάρτες και λάβουν τη σχετική εντολή από τον Επικεφαλής Κριτή ή από κάποιον εξουσιοδοτημένο από αυτόν.

Η ισχύουσα χρονική περίοδος στη Ζώνη Έκτισης Ποινής (Penalty Zone) θα είναι η ακόλουθη:

Δρόμοι απόστασης έως και	Χρόνος παραμονής
5000 μ./5 χλμ.	Μισό (0,5) λεπτό
10.000 μ./10 χλμ.	1 λεπτό
20.000 μ./20 χλμ.	2 λεπτά
30.000 μ./30 χλμ.	3 λεπτά
40.000 μ./40 χλμ.	4 λεπτά
50.000 μ./50 χλμ.	5 λεπτά

Οι αθλητές που δεν υπακούσουν είτε στο να εισέλθουν στη Ζώνη Έκτισης Ποινής (Penalty Zone) αφού λάβουν τη σχετική εντολή, είτε στο να παραμείνουν μέσα σε αυτήν για το ανάλογο χρονικό διάστημα, θα ακυρώνονται από τον Έφορο.

- 54.7.4 Αν, σύμφωνα με το Άρθρο 54.7.3 των Τεχνικών Κανονισμών, ένας αθλητής δεχθεί τρίτη Κόκκινη Κάρτα, αλλά δεν είναι πλέον εφικτό να οδηγηθεί προς τη Ζώνη Έκτισης Ποινής (Penalty Zone) για να εισέλθει σε αυτήν πριν από το τέλος του αγώνα, ο Έφορος θα προσθέτει το χρόνο που θα ήταν υποχρεωμένος ο αθλητής να παραμείνει στη Ζώνη Έκτισης Ποινής (Penalty Zone) στον χρόνο τερματισμού του και θα διορθώνει αν είναι αναγκαίο τη σειρά τερματισμού.
- 54.7.5 Αν, σε οποιαδήποτε περίπτωση που ισχύει το Άρθρο 54.7.3 των Τεχνικών Κανονισμών, ένας αθλητής δεχθεί μια επιπλέον Κόκκινη Κάρτα από Κριτή διαφορετικό από τους τρεις που του είχαν δείξει προηγουμένως Κόκκινη Κάρτα, ο αθλητής θα ακυρώνεται.

- 54.7.6 Στους Αγώνες Βάδην Εντός Σταδίου, ο αθλητής ο οποίος ακυρώνεται θα εγκαταλείπει αμέσως το στίβο, ενώ στους Αγώνες Βάδην σε Δημόσια Οδό, ο αθλητής, αμέσως αφού ακυρωθεί, θα αφαιρεί τους διακριτικούς αριθμούς και θα εγκαταλείπει τη διαδρομή. Κάθε αθλητής που ακυρώνεται και αρνείται να εγκαταλείψει τη διαδρομή ή το στίβο, ή να συμμορφωθεί με τις οδηγίες που θα του δοθούν σύμφωνα με το Άρθρο 54.7.3 των Τεχνικών Κανονισμών για να εισέλθει και να παραμείνει στη Ζώνη Έκτισης Ποινής (Penalty Zone) για το απαιτούμενο χρονικό διάστημα, θα μπορεί να υποστεί περαιτέρω πειθαρχικές συνέπειες σύμφωνα με το Άρθρο 18.5 των Κανονισμών Αγώνων και το Άρθρο 7.2 των Τεχνικών Κανονισμών.
- 54.7.7 Ένας ή περισσότεροι Πίνακες Παρατηρήσεων θα είναι τοποθετημένοι στη διαδρομή και κοντά στον τερματισμό για να ενημερώνουν τους αθλητές για τον αριθμό των Κόκκινων Καρτών που έχουν αποσταλεί στον Επικεφαλής Κριτή για κάθε αθλητή. Το σύμβολο κάθε παραπτώματος θα πρέπει επίσης να εμφανίζεται στον Πίνακα Παρατηρήσεων.
- 54.7.8 Για όλους τους αγώνες που εμπίπτουν στην παράγραφο 1.1 του ορισμού για τους Διεθνείς Αγώνες, πρέπει να χρησιμοποιούνται υποχρεωτικά από τους Κριτές φορητές συσκευές ηλεκτρονικού υπολογιστή με δυνατότητα αναμετάδοσης, για να γνωστοποιούνται όλες τις Κόκκινες Κάρτες στον Σημειωτή και στον Πίνακα (ή τους Πίνακες) Παρατηρήσεων. Σε όλους τους υπόλοιπους αγώνες, στους οποίους δεν χρησιμοποιείται τέτοιο σύστημα, ο Επικεφαλής Κριτής, αμέσως μετά το τέλος του αγωνίσματος, θα αναφέρει στον Έφορο τα στοιχεία όλων των αθλητών που ακυρώθηκαν σύμφωνα με τα Άρθρα 54.4.1, 54.7.1 ή 54.7.3 των Τεχνικών Κανονισμών, υποδεικνύοντας τον αριθμό της φανέλας τους, την ώρα της ενημέρωσης και τα παραπτώματα· το ίδιο θα γίνεται και για όλους τους αθλητές που δέχθηκαν Κόκκινες Κάρτες.

Η Εκκίνηση

- 54.8 Οι αγώνες βάδην θα εκκινούν με πυροβολισμό, με κανονιοβολισμό, με κόρνα ή με παρόμοια συσκευή. Θα χρησιμοποιούνται τα παραγγέλματα για τους δρόμους απόστασης μεγαλύτερης των 400 μ. (βλ. Άρθρο 16.2.2 των Τεχνικών Κανονισμών). Στους αγώνες που συμμετέχει μεγάλος αριθμός αθλητών, θα πρέπει να δίνονται προειδοποιήσεις πέντε λεπτά, τρία λεπτά και ένα λεπτό πριν από την εκκίνηση του αγώνα. Στο παράγγελμα “Λάβετε θέση”, οι αθλητές θα συγκεντρώνονται στη γραμμή εκκίνησης με τον τρόπο που θα έχει προκαθοριστεί από τους διοργανωτές. Ο Αφής θα διασφαλίζει πρώτα ότι κανένας αθλητής δεν έχει τοποθετήσει το πόδι του (ή οποιοδήποτε μέρος του σώματός του) έτσι ώστε να αγγίζει τη γραμμή εκκίνησης ή το έδαφος μπροστά από αυτήν, και μετά θα δίνει την εκκίνηση του αγώνα.

Ασφάλεια

- 54.9 Οι Διοργανωτές των Αγωνισμάτων Βάδην θα εγγυώνται την ασφάλεια των αθλητών και των αγωνοδικών. Στους αγώνες που διεξάγονται σύμφωνα με τις παραγράφους 1.1, 1.2, 1.3 και 1.6 του ορισμού για τους Διεθνείς Αγώνες, οι Διοργανωτές θα διασφαλίζουν ότι οι δρόμοι που χρησιμοποιούνται για τον αγώνα θα είναι κλειστοί στην κυκλοφορία μηχανοκίνητων τροχοφόρων σε όλες τις κατευθύνσεις.

Σταθμοί Ποτηριών/Σπόγγων και Αναψυκτικών στους Αγώνες σε Δημόσια Οδό

- 54.10 Για τους Σταθμούς Ποτηριών/Σπόγγων και Αναψυκτικών στους Αγώνες σε Δημόσια Οδό ισχύουν τα εξής:

- 54.10.1 Νερό και άλλα κατάλληλα αναψυκτικά θα διατίθενται στην αφετηρία και στον τερματισμό όλων των αγώνων.
- 54.10.2 Για όλα τα αγωνίσματα απόστασης 5 χλμ. ή και μεγαλύτερης απόστασης έως και τα 10 χλμ., θα υπάρχουν σταθμοί ποτηριών/σπόγγων μόνον για νερό ανά κατάλληλα διαστήματα, αν οι καιρικές συνθήκες επιτρέπουν τέτοια μέριμνα.

Σημ.: Σταθμοί καταιονισμού θα μπορούν επίσης να προβλεφθούν, όταν αυτό θεωρείται απαραίτητο κάτω από συγκεκριμένες οργανωτικές ή και κλιματολογικές συνθήκες.

- 54.10.3 Για όλα τα αγωνίσματα απόστασης μεγαλύτερης των 10 χλμ., θα υπάρχουν σταθμοί αναψυκτικών σε κάθε γύρο. Επιπλέον, σταθμοί ποτηριών/σπόγγων μόνον για νερό θα είναι τοποθετημένοι κατά προσέγγιση στο ενδιάμεσο των σταθμών αναψυκτικών ή και συχνότερα, αν οι καιρικές συνθήκες επιτρέπουν τέτοια μέριμνα.

- 54.10.4 Τα αναψυκτικά, τα οποία θα μπορούν να παρέχονται είτε από τους Διοργανωτές είτε από τον αθλητή, θα τοποθετούνται στους σταθμούς έτσι ώστε να μπορούν οι αθλητές να τα φθάνουν εύκολα, ή θα μπορούν να δίνονται στα χέρια των αθλητών από εξουσιοδοτημένα πρόσωπα. Τα αναψυκτικά που παρέχονται από τους αθλητές θα φυλάσσονται υπό την επίβλεψη κριτών που έχουν οριστεί από τους Διοργανωτές από τη στιγμή που τα αναψυκτικά παραδίδονται από τους αθλητές ή από τους αντιπροσώπους τους. Οι συγκεκριμένοι κριτές θα διασφαλίζουν ότι τα αναψυκτικά δεν θα αλλαχθούν και δεν θα παραβιασθούν με κανέναν τρόπο.

- 54.10.5 Τα εξουσιοδοτημένα πρόσωπα δεν θα μπορούν να εισέρχονται μέσα στη διαδρομή, ούτε να παρεμποδίζουν κάποιον αθλητή. Θα μπορούν να δίνουν το αναψυκτικό στον αθλητή είτε πίσω από το τραπέζι, είτε από μια θέση όχι μεγαλύτερη του ενός μέτρου δίπλα σε αυτό, αλλά όχι μπροστά από αυτό.

- 54.10.6 Στους αγώνες που διεξάγονται σύμφωνα με τις παραγράφους 1.1, 1.2, 1.3 και 1.6 του ορισμού για τους Διεθνείς Αγώνες, δύο το πολύ επίσημοι συνοδοί από κάθε Μέλος θα μπορούν να στέκονται πίσω από το τραπέζι των αναψυκτικών ανά πάσα στιγμή. Κανένας επίσημος συνοδός ή εξουσιοδοτημένο πρόσωπο, και σε καμία περίπτωση, δεν θα επιτρέπεται να τρέχει δίπλα στον αθλητή, ενώ αυτός παίρνει αναψυκτικό ή νερό.

Σημ.: Για τα αγωνίσματα εκείνα στα οποία ένα Μέλος είναι δυνατόν να εκπροσωπείται από περισσότερους από τρεις αθλητές, οι Τεχνικές Διατάξεις θα μπορούν να επιτρέπουν την παρουσία επιπλέον επίσημων συνοδών στα τραπέζια των αναψυκτικών.

- 54.10.7 Οι αθλητές θα μπορούν σε οποιαδήποτε χρονική στιγμή να μεταφέρουν νερό ή αναψυκτικό με τα χέρια ή προσαρτημένο στο σώμα τους, με την προϋπόθεση ότι αυτό το μεταφέρουν από την εκκίνηση του αγώνα ή το έχουν παραλάβει ή δεχθεί σε έναν επίσημο σταθμό.

- 54.10.8 Ο αθλητής που δεχθεί (από άλλον) ή πάρει ο ίδιος αναψυκτικό ή νερό από σημείο διαφορετικό από τους επίσημους σταθμούς, εκτός από τις περιπτώσεις που αυτό δίνεται για ιατρικούς λόγους από τους κριτές του αγώνα ή υπό την επίβλεψη αυτών, ή πάρει το αναψυκτικό άλλου αθλητή, θα πρέπει, αν αυτό

είναι το πρώτο του παράπτωμα, να δεχθεί προειδοποίηση από τον Έφορο κατά κανόνα με την επίδειξη κίτρινης κάρτας. Αν υποπέσει δεύτερη φορά στο ίδιο παράπτωμα, ο Έφορος θα ακυρώνει τον αθλητή, κατά κανόνα με την επίδειξη κόκκινης κάρτας. Στην περίπτωση αυτή ο αθλητής θα αποχωρεί αμέσως από τον αγώνα.

Σημ.: Ένας αθλητής θα μπορεί να λαμβάνει από άλλον αθλητή ή να δίνει σε άλλον αθλητή αναψυκτικό, νερό ή σπόγγους, υπό τον όρο ότι αυτά τα μεταφέρει από την εκκίνηση ή τα έχει συλλέξει ή παραλάβει σε κάποιον από τους επίσημους σταθμούς. Ωστόσο, τυχόν συνεχιζόμενη υποστήριξη από έναν αθλητή προς έναν ή περισσότερους άλλους αθλητές με αυτόν τον τρόπο θα μπορεί να θεωρηθεί ως αθέμιτη βοήθεια, και αυτό θα μπορεί να επιφέρει προειδοποίηση ή και ακύρωση σύμφωνα με όσα περιγράφονται παραπάνω.

Γενικά, σε όσες περιπτώσεις κρίνεται φυσιολογικό και σύννομο με τη συνήθη εφαρμογή, υπάρχει ομοιομορφία στις διατάξεις των Άρθρων 54, 55 και 56 των Τεχνικών Κανονισμών που αφορούν τα αγωνίσματα εκτός σταδίου. Θα πρέπει ωστόσο να σημειωθεί ότι το ανωτέρω Άρθρο 54.10.5 των Τεχνικών Κανονισμών διαφέρει σκόπιμα από το Άρθρο 55.8.5 των Τεχνικών Κανονισμών στο ότι στα αγωνίσματα βάδην, οι επίσημοι συνοδοί των ομάδων δεν επιτρέπεται να βρίσκονται μπροστά από τα τραπέζια.

Διαδρομές σε Δημόσια Οδό

54.11 Για τις Διαδρομές σε Δημόσια Οδό ισχύουν τα εξής:

54.11.1 Η κυκλική διαδρομή δεν θα είναι μικρότερη από 1 χλμ. αλλά ούτε μεγαλύτερη από 2 χλμ. Για τα αγωνίσματα που εκκινούν και τερματίζουν μέσα στο στάδιο, η κυκλική διαδρομή θα βρίσκεται όσο το δυνατόν πλησιέστερα στο στάδιο.

54.11.2 Οι διαδρομές των αγώνων σε δημόσια οδό θα μετρούνται σύμφωνα με το Άρθρο 55.3 των Τεχνικών Κανονισμών.

Διεξαγωγή του Δρόμου

54.12 Οι αθλητές θα μπορούν να εγκαταλείπουν την οριοθετημένη διαδρομή, με την άδεια και κάτω από την επίβλεψη ενός αγωνοδίκη, με την προϋπόθεση ότι φεύγοντας εκτός διαδρομής δεν θα μειώσουν την απόσταση που έχουν ακόμη να διανύσουν.

54.13 Αν ο Έφορος είναι πεπεισμένος από την αναφορά ενός Κριτή ή ενός Επόπτη ή με άλλον τρόπο ότι ένας αθλητής εγκατέλειψε την οριοθετημένη διαδρομή, συντομεύοντας έτσι την απόσταση που πρέπει να καλύψει, ο αθλητής αυτός θα ακυρώνεται.

ΚΕΦΑΛΑΙΟ 7° - ΑΓΩΝΕΣ ΔΡΟΜΟΥ ΣΕ ΔΗΜΟΣΙΑ ΟΔΟ (Σε ισχύ από την 1^η Νοεμβρίου 2019)

55. (Άρθρο 240) Αγώνες Δρόμου σε Δημόσια Οδό

Αποστάσεις

- 55.1 Οι επίσημες αποστάσεις θα είναι 5 χλμ., 10 χλμ., 15 χλμ., 20 χλμ., Ημιμαραθώνιος, 25 χλμ., 30 χλμ., Μαραθώνιος (42,195 χλμ.), 100 χλμ. και Σκυταλοδρομία σε Δημόσια Οδό.

Σημ.: Συνιστάται όπως ο αγώνας Σκυταλοδρομίας σε Δημόσια Οδό να διεξάγεται στην απόσταση του Μαραθωνίου, με το ιδανικό να είναι σε μια κυκλική διαδρομή 5 χλμ., με επιμέρους σκέλη στα 5 χλμ., 10 χλμ., 5 χλμ., 10 χλμ., 5 χλμ. και 7,195 χλμ. Για τη Σκυταλοδρομία σε Δημόσια Οδό Κ20 Ανδρών, η συνιστώμενη απόσταση είναι ο Ημιμαραθώνιος, με επιμέρους σκέλη στα 5 χλμ., 5 χλμ., 5 χλμ. και 6,098 χλμ.

Η Διαδρομή

- 55.2 Οι αγώνες δρόμου θα διεξάγονται σε ασφαλτοστρωμένες οδούς. Ωστόσο, αν οι κυκλοφοριακές ή παρόμοιες συνθήκες καθιστούν κάτι τέτοιο ακατάλληλο, η διαδρομή, με την κατάλληλη σήμανση, θα μπορεί να είναι πάνω σε ποδηλατόδρομο ή πεζοδρόμιο κατά μήκος της οδού, αλλά όχι σε μαλακό έδαφος όπως γρασίδι ή κάτι παρόμοιο. Η αφετηρία και ο τερματισμός θα μπορούν να βρίσκονται μέσα στον Αγωνιστικό Χώρο ενός σταδίου.

Σημ. (i): Συνιστάται, για τους Αγώνες σε Δημόσια Οδό που διεξάγονται στις επίσημες αποστάσεις, ότι τα σημεία εκκίνησης και τερματισμού, μετρούμενα κατά μήκος μιας θεωρητικής ευθείας γραμμής μεταξύ τους, δεν θα πρέπει να απέχουν το ένα από το άλλο περισσότερο από το 50% της συνολικής απόστασης του αγώνα. Για την έγκριση των Ρεκόρ, βλ. Άρθρο 32.2.1.2 των Κανονισμών Αγώνων.

Σημ. (ii): Είναι αποδεκτό να διεξάγονται η εκκίνηση, ο τερματισμός και άλλα τμήματα του αγώνα σε χορτάρι ή άλλες μη επιστρωμένες επιφάνειες. Αυτά τα τμήματα θα περιορίζονται στο ελάχιστο.

- 55.3 Η διαδρομή θα μετριέται κατά μήκος της συντομότερης δυνατής πορείας που θα μπορούσε να ακολουθήσει ένας αθλητής μέσα στο τμήμα της οδού που επιτρέπεται να χρησιμοποιηθεί στον αγώνα.

Σε όλους τους αγώνες που υπάγονται στις παραγράφους 1.1 και, όπου είναι δυνατό, 1.2, 1.3 και 1.6 του ορισμού για τους Διεθνείς Αγώνες, η γραμμή μέτρησης θα πρέπει να επισημαίνεται κατά μήκος της διαδρομής με ευδιάκριτο χρώμα, το οποίο δεν θα μπορεί να συγχέεται με άλλες σημάνσεις.

Το μήκος της διαδρομής δεν θα είναι μικρότερο από την επίσημη απόσταση του αγωνίσματος. Στους αγώνες που υπάγονται στις παραγράφους 1.1, 1.2, 1.3 και 1.6 του ορισμού για τους Διεθνείς Αγώνες, η απόκλιση στη μέτρηση δεν θα υπερβαίνει το 0.1% (δηλ. τα 42 μέτρα για το Μαραθώνιο) και το μήκος της διαδρομής θα πρέπει να έχει πιστοποιηθεί εκ των προτέρων από έναν μετρητή δρόμων εγκεκριμένο από την Παγκόσμια Ομοσπονδία.

Σημ. (i): Για τη μέτρηση θα χρησιμοποιείται η “Μέθοδος Βαθμονομημένου Ποδηλάτου”.

Σημ. (ii): Προκειμένου να αποτραπεί η περίπτωση του να βρεθεί μια διαδρομή να είναι μικρότερη σε μια μελλοντική επαναμέτρηση, συνιστάται να εφαρμόζεται ένας “συντελεστής αποφυγής μικρότερης διαδρομής” όταν σχεδιάζεται η διαδρομή. Για τις μετρήσεις με ποδήλατο, αυτός ο συντελεστής θα είναι 0,1%, που σημαίνει ότι κάθε χιλιόμετρο στη διαδρομή θα έχει ένα “μετρημένο μήκος” 1001 μέτρων.

Σημ. (iii): Αν υπάρχει πρόθεση την ημέρα του αγώνα να επισημανθούν κάποια μέρη της διαδρομής χρησιμοποιώντας προσωρινό εξοπλισμό, όπως κώνους, οδοφράγματα κλπ., η απόφαση για τα σημεία που θα τοποθετηθεί ο εξοπλισμός αυτός θα λαμβάνεται το αργότερο έως τη χρονική στιγμή της μέτρησης και τα έγγραφα που αφορούν μια τέτοια απόφαση θα περιλαμβάνονται στην αναφορά της μέτρησης.

Σημ. (iv): Για τους Αγώνες σε Δημόσια Οδό που διεξάγονται στις επίσημες αποστάσεις, συνιστάται ότι η συνολική υψομετρική μείωση ανάμεσα στην αφετηρία και στον τερματισμό δεν θα πρέπει να υπερβαίνει το 1:1000, δηλ. το 1 μέτρο ανά χιλιόμετρο (0,1%). Για την έγκριση των Ρεκόν, βλ. Άρθρο 32.21.3 των Κανονισμών Αγώνων.

Σημ. (v): Κάθε πιστοποιητικό μέτρησης διαδρομής έχει ισχύ για πέντε (5) χρόνια, μετά την πάροδο των οποίων η διαδρομή θα πρέπει να ξαναμετρηθεί, ακόμη και όταν δεν έχουν γίνει εμφανείς αλλαγές σε αυτήν.

- 55.4 Η απόσταση σε χιλιόμετρα επί της διαδρομής θα επιδεικνύεται σε όλους τους αθλητές.
- 55.5 Για τις Σκυταλοδρομίες σε Δημόσια Οδό, γραμμές πλάτους 50 χλστών θα χαράσσονται κατά πλάτος της διαδρομής για να επισημαίνουν την αρχή κάθε σκέλους (γραμμή αρχής σκέλους). Παρόμοιες γραμμές θα χαράσσονται 10 μ. πριν και 10 μ. μετά από τη γραμμή αρχής κάθε σκέλους για να υποδεικνύουν τη ζώνη αλλαγής. Όλες οι διαδικασίες αλλαγής, οι οποίες, εκτός κι αν έχει προκαθοριστεί διαφορετικά από τους διοργανωτές, θα περιλαμβάνουν φυσική επαφή μεταξύ του εισερχόμενου και του εξερχόμενου αθλητή, θα ολοκληρώνονται μέσα σε αυτήν τη ζώνη.

Η Εκκίνηση

- 55.6 Οι αγώνες δρόμου θα εκκινούν με πυροβολισμό, με κανονιοβολισμό, με κόρνα ή με παρόμοια συσκευή. Θα χρησιμοποιούνται τα παραγγέλματα για τους δρόμους απόστασης μεγαλύτερης των 400 μ. (βλ. Άρθρο 16.2.2 των Τεχνικών Κανονισμών). Στους αγώνες που συμμετέχει μεγάλος αριθμός αθλητών, θα πρέπει να δίνονται προειδοποιήσεις πέντε λεπτά, τρία λεπτά και ένα λεπτό πριν από την εκκίνηση του αγώνα. Στο παράγγελμα “Λάβετε θέση”, οι αθλητές θα συγκεντρώνονται στη γραμμή εκκίνησης με τον τρόπο που θα έχει προκαθοριστεί από τους διοργανωτές. Ο Αφέτης θα διασφαλίζει πρώτα ότι κανένας αθλητής δεν έχει τοποθετήσει το πόδι του (ή οποιοδήποτε μέρος του σώματός του) έτσι ώστε να αγγίζει τη γραμμή εκκίνησης ή το έδαφος μπροστά από αυτήν, και μετά θα δίνει την εκκίνηση του αγώνα.

Όπως στους Δρόμους μεσαίων και μεγάλων αποστάσεων Εντός Σταδίου, έτσι και στα αγωνίσματα που διεξάγονται εκτός σταδίου επιστάται η προσοχή στους Αφέτες και στους Εφόρους να αποφεύγουν να δείχνουν υπερβάλλοντα ζήλο και εδώ στην εφαρμογή των Άρθρων για την άκυρη εκκίνηση. Σε κάθε περίπτωση, η ανάκληση των εκκινήσεων στους αγώνες σε δημόσια οδό και σε άλλα αγωνίσματα εκτός σταδίου μπορεί να είναι δύσκολη, και όταν υπάρχει πολύ μεγάλη συμμετοχή αθλητών ουσιαστικά αδύνατη. Πάντως όταν υπάρχει πασιφανής και σκόπιμη παράβαση, ο Έφορος θα πρέπει χωρίς δισταγμό να εξετάζει τις αρμόζουσες κυρώσεις εναντίον κάποιου συγκεκριμένου αθλητή είτε κατά τη διάρκεια είτε μετά το τέλος του αγώνα δρόμου. Ωστόσο, στις μεγάλες διοργανώσεις, όταν ο μηχανισμός εκκίνησης παρουσιάσει βλάβη και είναι πασιφανές ή πιθανόν ότι το σύστημα χρονομέτρησης δεν πρέπει να τέθηκε σε λειτουργία, η ανάκληση, στις περιπτώσεις που είναι εφικτή, αποτελεί την καλύτερη επιλογή.

Ασφάλεια

- 55.7 Οι Διοργανωτές των Αγώνων σε Δημόσια Οδό θα εγγυώνται την ασφάλεια των αθλητών και των αγωνοδίκων. Στους αγώνες που διεξάγονται σύμφωνα με τις παραγράφους 1.1, 1.2, 1.3 και 1.6 του ορισμού για τους Διεθνείς Αγώνες, οι Διοργανωτές θα διασφαλίζουν ότι οι δρόμοι που χρησιμοποιούνται για τον αγώνα θα είναι κλειστοί στην κυκλοφορία μηχανοκίνητων τροχοφόρων σε όλες τις κατευθύνσεις.

Σταθμοί Ποτηριών/Σπόγγων και Αναψυκτικών

- 55.8 Για τους Σταθμούς Ποτηριών/Σπόγγων και Αναψυκτικών ισχύουν τα εξής:

55.8.1 Νερό και άλλα κατάλληλα αναψυκτικά θα διατίθενται στην αφετηρία και στον τερματισμό όλων των αγώνων.

55.8.2 Για όλα τα αγωνίσματα, το νερό θα διατίθεται ανά κατάλληλα διαστήματα των 5 χλμ. περίπου. Για αγωνίσματα αποστάσεων μεγαλύτερων από 10 χλμ., εκτός από νερό θα μπορούν να διατίθενται στα σημεία αυτά και αναψυκτικά.

Σημ. (i): Όταν οι συνθήκες το επιτρέπουν, και αφού ληφθεί υπόψη η φύση του αγωνίσματος, οι καιρικές συνθήκες και η φυσική κατάσταση της πλειοψηφίας των συμμετεχόντων, το νερό ή και τα αναψυκτικά θα μπορούν να τοποθετούνται ανά πιο τακτά διαστήματα κατά μήκος της διαδρομής.

Σημ. (ii): Σταθμοί καταιονισμού θα μπορούν επίσης να προβλεφθούν, όταν αυτό θεωρείται απαραίτητο κάτω από συγκεκριμένες οργανωτικές ή και κλιματολογικές συνθήκες.

55.8.3 Τα αναψυκτικά θα μπορούν να περιλαμβάνουν ποτά, ενεργειακά συμπληρώματα, τροφές ή κάθε άλλο είδος εκτός από νερό. Οι Διοργανωτές θα καθορίζουν ποια αναψυκτικά θα παρέχουν με βάση τις επικρατούσες συνθήκες.

55.8.4 Κανονικά τα αναψυκτικά θα παρέχονται από τους Διοργανωτές, οι οποίοι όμως θα μπορούν να επιτρέπουν στους αθλητές να φέρουν τα δικά τους αναψυκτικά. Στην περίπτωση αυτή ο κάθε αθλητής θα κατονομάζει σε ποιους σταθμούς θα είναι τα αναψυκτικά διαθέσιμα προς αυτόν. Τα αναψυκτικά που παρέχονται από τους αθλητές θα φυλάσσονται υπό την επίβλεψη κριτών που έχουν οριστεί από τους Διοργανωτές από τη στιγμή που τα αναψυκτικά παραδίδονται από τους αθλητές ή από τους αντιπροσώπους τους. Οι συγκεκριμένοι κριτές θα διασφαλίζουν ότι τα αναψυκτικά δεν θα αλλαχθούν και δεν θα παραβιασθούν με κανέναν τρόπο.

55.8.5 Οι Διοργανωτές θα οριοθετούν, με εμπόδια, με τραπέζια ή με σημάδια πάνω στο έδαφος, την περιοχή από την οποία τα αναψυκτικά θα μπορούν να δοθούν ή να περισυλλεχθούν. Η περιοχή αυτή δεν θα πρέπει να βρίσκεται ακριβώς πάνω στην πορεία της μετρημένης διαδρομής. Τα αναψυκτικά θα τοποθετούνται έτσι ώστε να μπορούν οι αθλητές να τα φθάνουν εύκολα, ή να μπορούν να δίνονται στα χέρια των αθλητών από εξουσιοδοτημένα πρόσωπα. Τα πρόσωπα αυτά θα παραμένουν εντός της προκαθορισμένης περιοχής και δεν θα εισέρχονται στη διαδρομή ούτε θα παρεμποδίζουν κανέναν αθλητή. Κανένας επίσημος συνοδός ή εξουσιοδοτημένο πρόσωπο, και σε καμία περίπτωση, δεν θα επιτρέπεται να τρέχει δίπλα στον αθλητή ενώ αυτός παίρνει το αναψυκτικό ή το νερό.

- 55.8.6 Στους αγώνες που διεξάγονται σύμφωνα με τις παραγράφους 1.1, 1.2, 1.3 και 1.6 του ορισμού για τους Διεθνείς Αγώνες, δύο το πολύ επίσημοι συνοδοί από κάθε Μέλος θα μπορούν να στέκονται πίσω από το τραπέζι των αναφυκτικών ανά πάσα στιγμή.

Σημ.: Για τα αγωνίσματα εκείνα στα οποία ένα Μέλος είναι δυνατόν να εκπροσωπείται από περισσότερους από τρεις αθλητές, οι Τεχνικές Διατάξεις θα μπορούν να επιτρέπουν την παρουσία επιπλέον επίσημων συνοδών στα τραπέζια των αναφυκτικών.

- 55.8.7 Οι αθλητές θα μπορούν σε οποιαδήποτε χρονική στιγμή να μεταφέρουν νερό ή αναφυκτικό με τα χέρια ή προσαρτημένο στο σώμα τους, με την προϋπόθεση ότι αυτό το μεταφέρουν από την εκκίνηση του αγώνα ή το έχουν παραλάβει ή δεχθεί σε έναν επίσημο σταθμό.

- 55.8.8 Ο αθλητής που δεχθεί (από άλλον) ή πάρει ο ίδιος αναφυκτικό ή νερό από σημείο διαφορετικό από τους επίσημους σταθμούς, εκτός από τις περιπτώσεις που αυτό δίνεται για ιατρικούς λόγους από τους κριτές του αγώνα ή υπό την επίβλεψη αυτών, ή πάρει το αναφυκτικό άλλου αθλητή, θα πρέπει, αν αυτό είναι το πρώτο του παράπτωμα, να δεχθεί προειδοποίηση από τον Έφορο κατά κανόνα με την επίδειξη κίτρινης κάρτας. Αν υποπέσει δεύτερη φορά στο ίδιο παράπτωμα, ο Έφορος θα ακυρώνει τον αθλητή, κατά κανόνα με την επίδειξη κόκκινης κάρτας. Στην περίπτωση αυτή ο αθλητής θα αποχωρεί αμέσως από τον αγώνα.

Σημ.: Ένας αθλητής θα μπορεί να λαμβάνει από άλλον αθλητή ή να δίνει σε άλλον αθλητή αναφυκτικό, νερό ή σπόγγους, υπό τον όρο ότι αυτά τα μεταφέρει από την εκκίνηση ή τα έχει συλλέξει ή παραλάβει σε κάποιον από τους επίσημους σταθμούς. Ωστόσο, τυχόν συνεχιζόμενη υποστήριξη από έναν αθλητή προς έναν ή περισσότερους άλλους αθλητές με αυτόν τον τρόπο θα μπορεί να θεωρηθεί ως αθέμιτη βοήθεια, και αυτό θα μπορεί να επιφέρει προειδοποίηση ή και ακύρωση σύμφωνα με όσα περιγράφονται παραπάνω.

Διεξαγωγή του Δρόμου

- 55.9 Οι αθλητές θα μπορούν να εγκαταλείπουν την οριοθετημένη διαδρομή, με την άδεια και κάτω από την επίβλεψη ενός αγωνοδίκη, με την προϋπόθεση ότι φεύγοντας εκτός διαδρομής δεν θα μειώσουν την απόσταση που έχουν ακόμη να διανύσουν.
- 55.10 Αν ο Έφορος είναι πεπεισμένος από την αναφορά ενός Κριτή ή ενός Επόπτη ή με άλλον τρόπο ότι ένας αθλητής εγκατέλειψε την οριοθετημένη διαδρομή, συντομεύοντας έτσι την απόσταση που πρέπει να καλύψει, ο αθλητής αυτός θα ακυρώνεται.
- 55.11 Επόπτες θα πρέπει να βρίσκονται τοποθετημένοι ανά τακτά διαστήματα και σε κάθε κρίσιμο σημείο. Άλλοι επόπτες θα πρέπει να κινούνται κατά μήκος της διαδρομής στη διάρκεια του αγώνα.

Είναι κατανοητό ότι ακολουθώντας την πρακτική του να δίνεται πρώτα προειδοποίηση, όταν εφαρμόζονται οι σχετικές διατάξεις του Άρθρου 55 των Τεχνικών Κανονισμών, και όπου είναι εφικτό, των Άρθρων 6.2 και 6.3 των Τεχνικών Κανονισμών, αυτό θα δημιουργήσει δυσχέρεια στην εφαρμογή τους, αλλά εάν δίνεται αυτή η αφορμή, ο Έφορος θα πρέπει να πράττει ακριβώς έτσι. Ως εναλλακτική πρόταση προτείνεται να ορίζονται οι επόπτες της διαδρομής ή των σταθμών αναφυκτικών ως βοηθοί Έφοροι, οι οποίοι θα είναι σε επικοινωνία τόσο με τον Έφορο όσο και μεταξύ τους ώστε να διασφαλίζουν τον αποτελεσματικό συντονισμό των

προειδοποιήσεων και των ακυρώσεων. Παραμένει ωστόσο η πιθανότητα, σύμφωνα με τη Σημείωση του Άρθρου 6.2 των Τεχνικών Κανονισμών, να μπορεί και να πρέπει να δοθεί σε ορισμένες περιπτώσεις απευθείας ακύρωση χωρίς να έχει δοθεί προηγουμένως προειδοποίηση.

Όταν δεν χρησιμοποιείται Σύστημα Χρονομέτρησης με Αναμεταδότες (Transponder), ή όπου κρίνεται επιθυμητή η ύπαρξη επιπρόσθετου εφεδρικού συστήματος καταγραφής, συστήνεται να χρησιμοποιείται σύστημα με ξεχωριστές χοάνες τερματισμού (funnel), όπως αυτό που περιγράφεται στο σχόλιο του Άρθρου 56 για τους Αγώνες Δρόμου σε Ανώμαλο Έδαφος.

ΚΕΦΑΛΑΙΟ 8° - ΑΓΩΝΕΣ ΔΡΟΜΟΥ ΣΕ ΑΝΩΜΑΛΟ ΕΔΑΦΟΣ, ΑΓΩΝΕΣ ΟΡΕΙΝΟΥ ΔΡΟΜΟΥ ΚΑΙ ΔΡΟΜΟΥ ΠΕΡΙΠΕΤΕΙΑΣ (TRAIL)

(Σε ισχύ από την 1^η Νοεμβρίου 2019)

Υπάρχουν τεράστιες διαφοροποιήσεις στις συνθήκες με τις οποίες διεξάγονται οι δρόμοι σε Ανώμαλο Έδαφος, οι Αγώνες Ορεινού Δρόμου και οι Αγώνες Δρόμου Περιπέτειας σε όλον τον κόσμο και είναι δύσκολο να θεσπιστούν διεθνή πρότυπα για τα αθλήματα αυτά. Πρέπει οπωσδήποτε να γίνει αποδεκτό ότι η διαφορά ανάμεσα στους πολύ επιτυχημένους και στους ανεπιτυχείς αγώνες συχνά έγκειται στα φυσικά χαρακτηριστικά της περιοχής του αγώνα και στις ικανότητες του σχεδιαστή της διαδρομής. Τα ακόλουθα Άρθρα έχουν σκοπό να αποτελέσουν οδηγό αλλά και κίνητρο για να βοηθήσουν τις χώρες να αναπτύξουν το Τρέξιμο σε Ανώμαλο Έδαφος, σε Ορεινό Δρόμο και σε Δρόμο Περιπέτειας.

56. (Άρθρο 250) Αγώνες Δρόμου σε Ανώμαλο Έδαφος

Αποστάσεις

56.1 Οι αποστάσεις στα Παγκόσμια Πρωταθλήματα Δρόμου σε Ανώμαλο Έδαφος της Παγκόσμιας Ομοσπονδίας θα πρέπει κατά προσέγγιση να είναι:

Ανδρες:	10 χλμ.	Γυναίκες:	10 χλμ.
K20 Ανδρες:	8 χλμ.	K20 Γυναίκες:	6 χλμ.

Οι προτεινόμενες αποστάσεις για τους αγώνες K18 Ανδρών-Γυναικών θα πρέπει να είναι κατά προσέγγιση:

K18 Ανδρες:	6 χλμ.	K18 Γυναίκες:	4 χλμ.
-------------	--------	---------------	--------

Συνιστάται να χρησιμοποιούνται παρόμοιες αποστάσεις και για τους υπόλοιπους Διεθνείς και Εθνικούς αγώνες.

Η Διαδρομή

56.2 Οι Κανονισμοί για τη Διαδρομή στους Αγώνες Δρόμου σε Ανώμαλο Έδαφος είναι οι εξής:

56.2.1 Η διαδρομή επιβάλλεται να είναι σχεδιασμένη πάνω σε ξέφωτη ή σε δασώδη έκταση, καλυμμένη όσο το δυνατόν περισσότερο με χορτάρι, και να περιλαμβάνει φυσικά εμπόδια, τα οποία μπορούν να χρησιμοποιηθούν από το σχεδιαστή της διαδρομής για να δημιουργήσουν μια ελκυστική και ενδιαφέρουσα διαδρομή αγώνα.

56.2.2 Η έκταση πρέπει υποχρεωτικά να είναι αρκετά πλατιά, ώστε να φιλοξενεί όχι μόνον τη διαδρομή αλλά επίσης και όλες τις απαραίτητες εγκαταστάσεις.

56.3 Για Πρωταθλήματα και διεθνείς συναντήσεις και, όπου είναι εφικτό, για άλλους αγώνες:

56.3.1 Μια κυκλική διαδρομή πρέπει υποχρεωτικά να σχεδιάζεται, με περίμετρο ανάμεσα στα 1500 μ. και τα 2000 μ. Αν κριθεί αναγκαίο, μια μικρή κυκλική διαδρομή μπορεί να προστεθεί έτσι ώστε να διορθωθούν οι αποστάσεις στις συνολικά απαιτούμενες αποστάσεις των διαφόρων αγωνισμάτων. Στην περίπτωση αυτή η μικρή κυκλική διαδρομή πρέπει οπωσδήποτε να διανύεται στα πρώτα στάδια του αγώνα. Συνιστάται ότι κάθε μεγάλη κυκλική διαδρομή θα πρέπει να έχει μια συνολική ανωφέρεια τουλάχιστον 10 μ.

- 56.3.2 Αν είναι εφικτό, θα χρησιμοποιούνται τα υπάρχοντα φυσικά εμπόδια. Ωστόσο, θα πρέπει να αποφεύγονται τα πολύ ψηλά εμπόδια, όπως επίσης τα βαθιά χαντάκια, οι επικίνδυνες ανηφόρες/κατηφόρες, οι πυκνοί θάμνοι και, γενικά, κάθε εμπόδιο που θα αποτελούσε δυσκολία πέραν του σκοπού του αγώνα. Είναι προτιμότερο να μην χρησιμοποιούνται τεχνητά εμπόδια αλλά αν τέτοια χρήση είναι αναπόφευκτη, θα πρέπει να είναι φτιαγμένα έτσι ώστε να προσομοιάζουν με τα φυσικά εμπόδια που βρίσκονται στο ύπαιθρο. Σε αγώνες που υπάρχει μεγάλος αριθμός αθλητών, στενά περάσματα ή άλλες δυσκολίες, που θα μπορούσαν να μην αφήσουν τους αθλητές να τρέξουν ανεμπόδιστα, θα αποφεύγονται για τα πρώτα 300 μέτρα.
- 56.3.3 Η διασταύρωση με δρόμους ή με οποιοδήποτε είδους επιφάνειες από σκυρόστρωμα θα αποφεύγεται ή τουλάχιστον θα διατηρείται στο ελάχιστο. Όταν είναι αδύνατο να αποφευχθούν τέτοιες συνθήκες σε ένα ή δύο τμήματα της διαδρομής, τα τμήματα αυτά πρέπει να είναι καλυμμένα με χορτάρι, χύμα ή ψάθες.
- 56.3.4 Εκτός από τις περιοχές της εκκίνησης και του τερματισμού, η διαδρομή δεν πρέπει να περιλαμβάνει άλλες μακριές ευθείες. Μια “φυσική”, ανάγλυφη διαδρομή με ομαλές στροφές και σύντομες ευθείες, είναι η πιο κατάλληλη.
- 56.4 Για τις σημάσεις της διαδρομής ισχύουν τα εξής:
- 56.4.1 Η διαδρομή θα είναι ευδιάκριτα οριοθετημένη με κορδέλα και από τις δύο πλευρές. Συνιστάται ότι σε όλο το μήκος της μιας πλευράς της διαδρομής ένας διάδρομος πλάτους 1 μ., με βαριά περιφραγή από την εξωτερική πλευρά της διαδρομής, θα είναι διαμορφωμένος για χρήση μόνον από τους αγωνοδίκες της διοργάνωσης και τα μέσα ενημέρωσης (υποχρεωτικός για αγώνες Πρωταθλημάτων). Οι ζωτικής σημασίας περιοχές πρέπει να περιφράσσονται με βαριά κατασκευή· ειδικά η περιοχή της εκκίνησης (που περιλαμβάνει το Προθερμαντήριο και την Αίθουσα Κλήσης) και η περιοχή του τερματισμού (που περιλαμβάνει κάθε μεικτή ζώνη). Η πρόσβαση στις περιοχές αυτές θα επιτρέπεται μόνον στα διαπιστευμένα άτομα.
- 56.4.2 Το κοινό θα επιτρέπεται να διασχίζει τη διαδρομή μόνον στα πρώτα στάδια ενός αγώνα σε καλά οργανωμένα σημεία διασταυρώσεων, διευθετούμενο από υπεύθυνους τάξης.
- 56.4.3 Με εξαίρεση τις περιοχές εκκίνησης και τερματισμού, συνιστάται η διαδρομή να έχει πλάτος 5 μέτρα, συμπεριλαμβανομένων και των περιοχών με εμπόδια.
- 56.5 Για τις Σκυταλοδρομίες σε Ανώμαλο Έδαφος, θα χαράσσονται κατά πλάτος της διαδρομής γραμμές πλάτους 50 χλστών που θα απέχουν 20 μ. η μία από την άλλη και οι οποίες θα επισημαίνουν τη ζώνη αλλαγής. Όλες οι διεργασίες αλλαγής, οι οποίες, εκτός και αν οι διοργανωτές το καθορίζουν με διαφορετικό τρόπο, θα περιλαμβάνουν τη φυσική επαφή ανάμεσα στον αθλητή που εισέρχεται στη ζώνη και στον αθλητή που πρόκειται να εξέλθει από αυτήν, θα ολοκληρώνονται μέσα στα όρια αυτής της ζώνης.

Η Εκκίνηση

- 56.6 Οι αγώνες δρόμου θα εκκινούν με πυροβολισμό, με κανονιοβολισμό, με κόρνα ή με παρόμοια συσκευή. Θα χρησιμοποιούνται τα παραγγέλματα για τους αγώνες δρόμου απόστασης μεγαλύτερης των 400 μ. (βλ. Άρθρο 16.2.2 των Τεχνικών Κανονισμών).

Στους αγώνες εκείνους που συμμετέχει μεγάλος αριθμός αθλητών θα πρέπει να δίνονται προειδοποιήσεις των πέντε λεπτών, των τριών λεπτών και του ενός λεπτού.

Όπου υπάρχει η δυνατότητα, θα πρέπει να χρησιμοποιούνται ειδικά χωρίσματα εκκίνησης για αγώνες με ομάδες και τα μέλη κάθε ομάδας θα στοιχίζονται ο ένας πίσω από τον άλλον στην εκκίνηση του δρόμου. Στους υπόλοιπους αγώνες, οι αθλητές θα στοιχίζονται σύμφωνα με τον τρόπο που θα έχει προκαθοριστεί από τους διοργανωτές. Στο παράγγελμα "Λάβετε θέση", ο Αφέτης θα διασφαλίζει πρώτα ότι κανένας αθλητής δεν έχει τοποθετήσει το πόδι του (ή οποιοδήποτε μέρος του σώματός του) έτσι ώστε να αγγίζει τη γραμμή εκκίνησης ή το έδαφος μπροστά από αυτήν, και μετά θα δίνει την εκκίνηση του αγώνα.

Ασφάλεια

56.7 Οι Διοργανωτές των Αγώνων Δρόμου σε Ανώμαλο Έδαφος θα εγγυώνται την ασφάλεια των αθλητών και των αγωνοδίκων.

Σταθμοί Ποτηριών/Σπόγγων και Αναψυκτικών

56.8 Νερό και άλλα κατάλληλα αναψυκτικά θα είναι διαθέσιμα στην εκκίνηση και στον τερματισμό όλων των δρόμων. Σε όλα τα αγωνίσματα, ένας σταθμός ποτηριών/σπόγγων θα παρέχεται σε κάθε γύρο, αν οι καιρικές συνθήκες επιτρέπουν τέτοια μέριμνα.

Σημ.: Όταν οι συνθήκες το δικαιολογούν, λαμβάνοντας υπόψη την φύση του αγωνίσματος, τις καιρικές συνθήκες και τη σωματική κατάσταση της πλειοψηφίας των αγωνιζομένων, τα νερά και οι σπόγγοι θα μπορούν να τοποθετούνται ανά συντομότερα διαστήματα κατά μήκος της διαδρομής.

Διεξαγωγή του Αγώνα

56.9 Αν ο Έφορος είναι πεπεισμένος από την αναφορά ενός Κριτή ή ενός Επόπτη ή με άλλον τρόπο ότι ένας αθλητής εγκατέλειψε την οριοθετημένη διαδρομή, συντομεύοντας έτσι την απόσταση που πρέπει να καλύψει, ο αθλητής αυτός θα ακυρώνεται.

Η περιοχή του τερματισμού θα είναι αρκετά μεγάλου πλάτους ώστε να επιτρέπει σε πολλούς δρομείς να επιταχύνουν ενώ τρέχουν ο ένας δίπλα στον άλλον, και αρκετά μεγάλου μήκους ώστε να μπορούν να διαχωριστούν κατά τον τερματισμό.

Εκτός από όταν χρησιμοποιείται Σύστημα Χρονομέτρησης με Αναμεταδότες (Transponder) μαζί με ένα εφεδρικό σύστημα (όπως η βιντεοσκόπηση) για την επαλήθευση της σειράς τερματισμού, σε κάθε άλλη περίπτωση θα πρέπει να εγκαθίστανται διάδρομοι τερματισμού (χοάνες-funnels) περίπου 8 με 10 μέτρα μετά τη γραμμή τερματισμού και μέγιστου πλάτους 0,70 έως 0,80 μ. Από τη στιγμή που οι αθλητές εισέλθουν στις χοάνες τερματισμού, απαγορεύεται να προσπεράσουν άλλον αθλητή. Οι χοάνες αυτές θα πρέπει να έχουν μήκος 35-40 μ. και οι αθλητές θα κατευθύνονται μέσα σε αυτές μόλις διασχίσουν τη γραμμή τερματισμού. Στο τέλος κάθε τέτοιας χοάνης, οι αγωνοδίκες θα σημειώνουν τα ονόματα ή τους αριθμούς των αθλητών και εάν υπάρχει η δυνατότητα, θα παραλαμβάνουν και τα chip της χρονομέτρησης με αναμεταδότες από τον κάθε αθλητή.

Οι χοάνες τερματισμού θα πρέπει να έχουν μετακινούμενα σχοινένια φράγματα στο άκρο της εισόδου των αθλητών, έτσι ώστε μόλις ένας διάδρομος γεμίσει από αθλητές, να μπορεί να κατέβει το σχοινένιο φράγμα πίσω από τον τελευταίο αθλητή και να κλείσει την είσοδο, οπότε ο επόμενος αθλητής που τερματίζει να εισέλθει σε καινούριο διάδρομο και ούτω καθεξής.

Επιπλέον, Κριτές και Χρονομέτρες θα τοποθετούνται εκατέρωθεν της γραμμής τερματισμού, ενώ συστήνεται επίσης, προκειμένου να μπορεί να εξεταστεί οποιαδήποτε ένσταση που αφορά την κατάταξη στον τερματισμό, να ορίζεται και ένας αγωνοδίκης με εξοπλισμό βιντεοσκόπησης (που, εάν είναι εφικτό, θα εμφανίζει στο πλάνο και ένα χρονόμετρο), ο οποίος θα τοποθετείται λίγα μέτρα μετά τη γραμμή τερματισμού έτσι ώστε να καταγράφει τη σειρά με την οποία οι αθλητές περνούν τη γραμμή.

57. (Άρθρο 251) Αγώνες Ορεινού Δρόμου και Αγώνες Δρόμου Περιπέτειας (Trail)

Πρώτο Μέρος: Γενικοί Κανονισμοί

Διαδρομή

57.1 Οι Γενικοί Κανονισμοί για τη Διαδρομή είναι οι ακόλουθοι:

- 57.1.1 Οι αγώνες Ορεινού Δρόμου και Δρόμου Περιπέτειας (Trail) διαδραματίζονται σε ποικίλες μορφές φυσικού εδάφους (άμμος, χωματόδρομοι, δασικοί δρόμοι, στενά μονοπάτια, χιονισμένα μονοπάτια κλπ.), και σε ποικίλα είδη περιβάλλοντος (βουνά, δάση, πεδιάδες, ερήμους κλπ.). Οι αγώνες διεξάγονται κατά κανόνα εκτός δρόμου, ωστόσο τμήματα από στρωμένες επιφάνειες (π.χ. από άσφαλτο, τσιμέντο, σκυρόστρωμα κλπ.) είναι αποδεκτά ως μέσο πρόσβασης ή διασύνδεσης των μονοπατιών της διαδρομής, θα πρέπει όμως να περιορίζονται στο ελάχιστο. Κατά προτίμηση θα πρέπει να χρησιμοποιούνται δρόμοι και μονοπάτια που ήδη υπάρχουν.
- 57.1.2 Μόνον για τους Αγώνες σε Ορεινό Δρόμο, υπάρχουν κάποιες ειδικές εξαιρέσεις κατά τις οποίες αγώνες διεξάγονται σε στρωμένη επιφάνεια, αλλά οι εξαιρέσεις αυτές είναι αποδεκτές μόνον όταν υπάρχουν μεγάλες υψομετρικές διαφορές πάνω στη διαδρομή.
- 57.1.3 Η σήμανση της διαδρομής πρέπει υποχρεωτικά να είναι τέτοια, ώστε να μην απαιτούνται από τους αθλητές ειδικές ικανότητες στην πλοήγηση.
- 57.1.4 Δεν υπάρχουν όρια όσον αφορά την απόσταση ή την θετική ή αρνητική υψομετρική διαφορά των αγώνων δρόμου περιπέτειας. Η διαδρομή όμως οφείλει να είναι αντιπροσωπευτική του φυσικού κάλλους μιας περιοχής.
- 57.1.5 Κατά κανόνα οι αγώνες σε ορεινό δρόμο διαιρούνται σε «ανάβαση» και «ανάβαση-κατάβαση». Η μέση θετική (ανάβαση) ή αρνητική (κατάβαση) υψομετρική διαφορά μπορεί να κυμαίνεται από περίπου 50 έως 250 μέτρα ανά χιλιόμετρο και οι αποστάσεις να φθάνουν μέχρι και τα 42,2 χλμ.

Η Εκκίνηση

57.2 Οι Αγώνες Ορεινού Δρόμου και Δρόμου Περιπέτειας (Trail) κατά κανόνα είναι μαζικής εκκίνησης. Οι δρομείς μπορούν επίσης να ξεκινούν ταξινομημένοι κατά κατηγορία φύλου ή κατά ηλικιακή κατηγορία.

Ασφάλεια, Περιβάλλον

57.3 Οι Οργανωτικές Επιτροπές θα εγγυώνται την ασφάλεια των αθλητών και των αγωνοδικών. Ειδικές συνθήκες όπως το μεγάλο υψόμετρο, οι ευμετάβλητες καιρικές συνθήκες και η υπάρχουσα υποδομή θα πρέπει να λαμβάνονται σοβαρά υπόψη. Οι διοργανωτές του αγώνα είναι υπεύθυνοι για το σεβασμό του περιβάλλοντος όταν σχεδιάζουν τη διαδρομή, όπως επίσης πριν και μετά τον αγώνα.

Εξοπλισμός

- 57.4 Οι Αγώνες Ορεινού Δρόμου και Δρόμου Περιπέτειας (Trail) δεν απαιτούν τη χρήση κάποιας ιδιαίτερης τεχνικής, είτε αναρριχητικής είτε άλλης μορφής, ούτε τη χρήση ειδικού εξοπλισμού, όπως είναι ο ορειβατικός εξοπλισμός. Η χρήση μπαστουινών πεζοπορίας θα μπορούσε να επιτραπεί κατά τη διακριτική ευχέρεια των Διοργανωτών του αγώνα δρόμου. Οι Διοργανωτές του αγώνα θα μπορούν να προτείνουν ή να επιβάλλουν υποχρεωτικό εξοπλισμό ο οποίος μπορεί να χρησιμεύσει στις συνθήκες που αναμένεται να αντιμετωπίσουν οι αθλητές κατά τη διάρκεια του αγώνα, και ο οποίος θα μπορούσε να βοηθήσει τους αθλητές να αποφύγουν μια επικίνδυνη κατάσταση, ή στην περίπτωση ατυχήματος, να στείλουν σήμα συναγερμού και να περιμένουν με ασφάλεια να φθάσει βοήθεια.

Οργάνωση του Αγώνα Δρόμου

- 57.5 Οι Διοργανωτές, πριν από τον αγώνα, θα ανακοινώνουν τις ειδικές τεχνικές διατάξεις του αγών, στις οποίες θα περιλαμβάνονται κατ' ελάχιστον τα εξής:
- 57.5.1 Τα στοιχεία του υπεύθυνου οργάνωσης (όνομα, στοιχεία επικοινωνίας)
 - 57.5.2 Το ωρολόγιο πρόγραμμα της διοργάνωσης
 - 57.5.3 Λεπτομερείς πληροφορίες για τα τεχνικά χαρακτηριστικά του αγώνα δρόμου: συνολική απόσταση, συνολική ανάβαση ή κατάβαση, περιγραφή των σημαντικότερων δυσκολιών της διαδρομής
 - 57.5.4 Ένας λεπτομερής χάρτης της διαδρομής
 - 57.5.5 Η λεπτομερής μορφολογία (προφίλ) της διαδρομής
 - 57.5.6 Κριτήρια για τη σήμανση της διαδρομής
 - 57.5.7 Η τοποθεσία των σημείων ελέγχου και των σταθμών ιατρικής βοήθειας ή πρώτων βοηθειών (αν υπάρχουν)
 - 57.5.8 Ο επιτρεπόμενος, ο ενδεικνυόμενος ή ο υποχρεωτικός εξοπλισμός (αν υπάρχει)
 - 57.5.9 Οι κανόνες ασφαλείας που πρέπει να τηρηθούν
 - 57.5.10 Ποινές και όροι ακύρωσης
 - 57.5.11 Χρονικά όρια ολοκλήρωσης και αποκλεισμού (αν υπάρχουν)

Δεύτερο Μέρος: Διεθνείς Τεχνικοί Κανονισμοί

Σκοπός της Εφαρμογής

57.6 Ενώ κανονικά η εφαρμογή των ακόλουθων τεχνικών κανονισμών κρίνεται επιτακτική για όλα τα διεθνή πρωταθλήματα, είναι υποχρεωτική μόνον στα Παγκόσμια Πρωταθλήματα. Για όλους τους υπόλοιπους αγώνες Ορεινού Δρόμου και Δρόμου Περιπέτειας πλην των Παγκόσμιων Πρωταθλημάτων, θα υπερισχύουν οι ειδικοί κανονισμοί του κάθε αγώνα ή και οι εθνικοί κανονισμοί. Εάν ένας αγώνας Ορεινού Δρόμου και Δρόμου Περιπέτειας διεξάγεται σύμφωνα με τους «Διεθνείς Τεχνικούς Κανονισμούς», αυτό πρέπει υποχρεωτικά να αναφέρεται στις τεχνικές διατάξεις του αγώνα. Σε όλες τις υπόλοιπες περιπτώσεις, εάν υπάρχει έφορος που έχει οριστεί από το Μέλος, την Ομοσπονδία Ηπείρου ή τον φορέα που διοικεί τον αγώνα, τότε αυτό το πρόσωπο υποχρεούται να διασφαλίζει τη συμμόρφωση με τους γενικούς κανονισμούς του Στίβου, αλλά δεν θα επιβάλλει τους παρακάτω Διεθνείς Τεχνικούς Κανονισμούς.

Η Εκκίνηση

57.7 Θα χρησιμοποιούνται τα παραγγέλματα για τους αγώνες δρόμου απόστασης μεγαλύτερης των 400 μ. (βλ. Άρθρο 16.2.2 των Τεχνικών Κανονισμών). Στους αγώνες εκείνους που συμμετέχει μεγάλος αριθμός αθλητών θα πρέπει να δίνονται προειδοποιήσεις των πέντε λεπτών, των τριών λεπτών και του ενός λεπτού. Επίσης μπορεί να δίνεται αντίστροφη μέτρηση στα 10 δευτερόλεπτα πριν από την εκκίνηση.

Διεξαγωγή του Αγώνα

57.8 Αν ο Έφορος είναι πεπεισμένος από την αναφορά ενός Κριτή ή ενός Επόπτη ή με άλλον τρόπο ότι ένας αθλητής:

57.8.1 εγκατέλειψε την οριοθετημένη διαδρομή, συντομεύοντας έτσι την απόσταση που πρέπει να καλύψει·

57.8.2 δέχεται οποιασδήποτε μορφής βοήθεια, όπως είναι η καθοδήγηση στο ρυθμό τρεξίματος (racing), ή αναψυκτικά σε διαφορετικό σημείο από τους επίσημους σταθμούς βοήθειας·

57.8.3 δεν συμμορφώνεται με κάποια από τις ειδικές τεχνικές διατάξεις του αγώνα·

τότε ο αθλητής αυτός θα ακυρώνεται ή θα δέχεται την ποινή που προβλέπεται από τις ειδικές τεχνικές διατάξεις του αγώνα.

Ειδικές Διατάξεις για τους Δρόμους Περιπέτειας (Trail)

57.9 Οι ειδικές διατάξεις για τους Αγώνες Περιπέτειας είναι οι εξής:

57.9.1 Τα τμήματα των στρωμένων επιφανειών δεν θα υπερβαίνουν το 25% της συνολικής διαδρομής.

57.9.2 Οι αγώνες δρόμου κατατάσσονται σε κατηγορίες με βάση τον δείκτη δυσκολίας "km-effort", που υπολογίζεται ως το άθροισμα της απόστασης, εκπεφρασμένης σε χιλιόμετρα, και του ενός εκατοστού της κατακόρυφης υψομετρικής διαφοράς εκπεφρασμένης σε μέτρα, στρογγυλευμένο στον πλησιέστερο ακέραιο αριθμό (για παράδειγμα, ο δείκτης km-effort ενός αγώνα 65 χλμ. και ανάβασης 3500 μ. είναι: $65 + 3500/100 = 100$). Με το κριτήριο αυτό, οι αγώνες δρόμου θα κατατάσσονται στις εξής κατηγορίες:

Κατηγορία	Βαθμός δυσκολίας (km-effort)
XXS	0 – 24
XS	25 – 44
S	45 – 74
M	75 – 114
L	115 – 154
XL	155 – 209
XXL	210 +

57.9.3 Οι αγώνες δρόμου στα Παγκόσμια Πρωταθλήματα θα βασίζονται στις κατηγορίες S (Short/Μικρή) και L (Long/Μεγάλη):

(α) Στην κατηγορία S (Short/Μικρή) η απόσταση θα είναι υποχρεωτικά μεταξύ 35 χλμ. και 45 χλμ. και η ελάχιστη κατακόρυφη θετική υψομετρική διαφορά 1500 μ. ή μεγαλύτερη·

(α) Στην κατηγορία L (Long/Μεγάλη) η απόσταση θα είναι υποχρεωτικά μεταξύ 75 χλμ. και 85 χλμ.

57.9.4 Οι αγώνες θα βασίζονται στην έννοια της αυτοεξάρτησης, που σημαίνει ότι οι αθλητές θα χρειάζεται να είναι αυτόνομοι ανάμεσα στους σταθμούς υποστήριξης όσον αφορά τον εξοπλισμό, την επικοινωνία, την τροφή και το νερό.

57.9.5 Μια κουβέρτα επιβίωσης (ελάχιστων διαστάσεων 140 cm x 200 cm), μια σφυρίχτρα και ένα κινητό τηλέφωνο είναι τα ελάχιστα αντικείμενα που κάθε αθλητής πρέπει να έχει στην κατοχή του ανά πάσα στιγμή. Ωστόσο, η Τοπική Οργανωτική Επιτροπή (LOC) θα μπορεί να επιβάλει επιπρόσθετο υποχρεωτικό εξοπλισμό βάσει των συνθηκών που αναμένεται να αντιμετωπίσουν οι αθλητές κατά τη διάρκεια του αγώνα.

57.9.6 Οι σταθμοί βοήθειας στους επίσημους αγώνες θα απέχουν μεταξύ τους αποστάσεις αρκετά μεγάλες ώστε να σέβονται την «αρχή της αυτοεξάρτησης». Ο μέγιστος συνολικός αριθμός των σταθμών βοήθειών, εξαιρώντας τη γραμμή εκκίνησης και τερματισμού, αλλά συνυπολογίζοντας τα σημεία παροχής νερού, δεν θα υπερβαίνει το δείκτη δυσκολίας "km-effort" του αγώνα, αν αυτός διαιρεθεί δια του 15 και στρογγυλευθεί στον αμέσως μικρότερο ακέραιο αριθμό (για παράδειγμα ένας αγώνας δρόμου με δείκτη km-effort 58: $58/15=3,86$, που σημαίνει ότι επιτρέπονται 3 το πολύ σταθμοί βοήθειών, εξαιρώντας την αφετηρία και τον τερματισμό).

Σημ. (i): Το πολύ για το μισό από το συνολικό αριθμό των ανωτέρω σταθμών, στρογγυλεμένο στον αμέσως μικρότερο ακέραιο, θα μπορούν να διατίθεται τροφή, υγρά και προσωπική βοήθεια (δηλ.: μέγιστος επιτρεπόμενος αριθμός σταθμών βοήθειών 3, $3/2=1,5$, άρα ο μέγιστος αριθμός σταθμών βοήθειών

όπου θα μπορεί να παρέχεται τροφή και προσωπική βοήθεια είναι 1· στους υπόλοιπους σταθμούς βοήθειας θα παρέχονται μόνον υγρά, αλλά όχι τροφή ούτε προσωπική βοήθεια.

Σημ. (ii): Η διάταξη των σταθμών βοηθειών, στους οποίους επιτρέπεται η προσωπική βοήθεια, θα πραγματοποιείται με τέτοιο τρόπο ώστε να επιτρέπει σε κάθε χώρα να έχει ένα ξεχωριστό τραπέζι ή έναν δικό της χώρο, που θα αναγνωρίζεται με τη σημαία της Χώρας (ή της Επικράτειας) κα όπου το επίσημο προσωπικό θα παρέχει βοήθεια προς τους αθλητές. Τα τραπέζια θα τοποθετούνται με αλφαβητική σειρά, και κάθε ομάδα επιτρέπεται να έχει το πολύ 2 συνοδούς ανά τραπέζι.

Σημ. (iii): Βοήθεια προς τους αθλητές μπορεί να παρέχεται μόνον στους ολοκληρωμένους σταθμούς βοήθειας (για τροφή και υγρά) όπως ορίζεται παραπάνω.

Ειδικές Διατάξεις για τους Δρόμους σε Ορεινό Έδαφος

57.10 Οι δρόμοι σε Ορεινό Έδαφος κατατάσσονται στις ακόλουθες κατηγορίες:

57.10.1 «Κλασική Ανάβαση»

57.10.2 «Κλασική Ανάβαση και Κατάβαση»

57.10.3 «Κάθετοι»

57.10.4 «Μεγάλης Απόστασης»

57.10.5 «Σκυταλοδρομίες»

57.11 Σε όλες τις υπόλοιπες κατηγορίες εκτός από τους «Κατακόρυφους», η μέση κλίση θα πρέπει να κυμαίνεται μεταξύ 5% (ή 50 μ. ανά χλμ.) και 25% (ή 250 μ. ανά χλμ.). Η πλέον επιθυμητή μέση κλίση είναι κατά προσέγγιση 10%-15%, με την προϋπόθεση ότι η διαδρομή παραμένει βατή για τους δρομείς. Οι περιορισμοί αυτοί δεν ισχύουν για την «Κάθετη» κατηγορία, όπου η κλίση δεν θα είναι μικρότερη από 25%.

57.12 Οι αγώνες δρόμου για τα Παγκόσμια Πρωταθλήματα θα βασίζονται στις ακόλουθες κατηγορίες και αποστάσεις:

57.12.1 «Κλασική Ανάβαση»: από 5 χλμ. έως 6 χλμ. για Κ20 Άνδρες-Γυναίκες· από 10 χλμ. έως 12 χλμ. για Ενήλικες Άνδρες και Γυναίκες.

57.12.2 «Κλασική Ανάβαση και Κατάβαση» : από 5 χλμ. έως 6 χλμ. για Κ20 Άνδρες-Γυναίκες· από 10 χλμ. έως 12 χλμ. για Ενήλικες Άνδρες και Γυναίκες.

57.12.3 «Κάθετοι»: θα πρέπει να έχουν τουλάχιστον 1000 μ. θετικής κάθετης ανάβασης και να έχουν μετρηθεί με έναν πιστοποιημένο τρόπο μέχρι ακρίβειας ± 10 μ.

57.12.4 «Μεγάλης Απόστασης»: η απόσταση του αγώνα δεν θα πρέπει να υπερβαίνει τα 42,2 χλμ. και η φύση της διαδρομής θα μπορεί να είναι κυρίως ανηφορική ή ανάβαση-κατάβαση. Το συνολικό μήκος ανάβασης στη διαδρομή θα πρέπει να υπερβαίνει τα 2000 μ. Ο νικητήριο χρόνος για τους άνδρες θα πρέπει να κυμαίνεται ανάμεσα στις δύο και στις τέσσερις ώρες και ποσοστό μικρότερο του 20% της συνολικής απόστασης θα είναι στρωμένες επιφάνειες.

57.12.5 «Σκυταλοδρομίες»: Επιτρέπονται όλοι οι συνδυασμοί διαδρομών ή ομάδων, στις οποίες συμπεριλαμβάνονται ομάδες και των δύο φύλων ή διαφορετικών ηλικιών, με την προϋπόθεση ότι έχουν καθοριστεί και ανακοινωθεί εκ των προτέρων. Η απόσταση και η θετική υψομετρική διαφορά κάθε ξεχωριστού σκέλους θα πρέπει να τηρούν τις παραμέτρους των «Κλασικών» κατηγοριών.

Σημ.: Σε κάθε διοργάνωση Παγκόσμιου Πρωταθλήματος της Παγκόσμιας Ομοσπονδίας η παράδοση επιτάσσει να διεξάγονται εναλλάξ τα αγωνίσματα της «Κλασικής Ανάβασης» και της «Κλασικής Ανάβασης και Κατάβασης».

57.13 Νερό και άλλα κατάλληλα αναψυκτικά θα είναι διαθέσιμα στην εκκίνηση και στον τερματισμό όλων των δρόμων. Συμπληρωματικοί σταθμοί ποτηριών/σπτόγγων θα πρέπει να υπάρχουν σε κατάλληλα σημεία κατά μήκος της διαδρομής.



ΠΙΝΑΚΑΣ ΑΡΙΘΜΗΣΗΣ ΑΡΘΡΩΝ

ΤΟΜΟΣ Γ' – Γ2.1 – ΤΕΧΝΙΚΟΙ ΚΑΝΟΝΙΣΜΟΙ		
Όνομασία Άρθρου	Προηγούμενη Αρίθμηση	Νέα Αρίθμηση
Κεφάλαιο 1° – Γενικά		
Γενικά	Άρθρο 100	Άρθρο 1 των Τεχνικών Κανονισμών ή TK1
Οι Αθλητικές Εγκαταστάσεις	Άρθρο 140	Άρθρο 2 των Τεχνικών Κανονισμών ή TK2
Κατηγορίες Ηλικιών και Φύλων	Άρθρο 141	Άρθρο 3 των Τεχνικών Κανονισμών ή TK3
Δηλώσεις συμμετοχής	Άρθρο 142	Άρθρο 4 των Τεχνικών Κανονισμών ή TK4
Αθλητική Περιβολή, Παπούτσια και Αριθμοί Συμμετοχής	Άρθρο 143	Άρθρο 5 των Τεχνικών Κανονισμών ή TK5
Βοήθεια προς τους Αθλητές	Άρθρο 144	Άρθρο 6 των Τεχνικών Κανονισμών ή TK6
Συνέπειες της Ακύρωσης	Άρθρο 145	Άρθρο 7 των Τεχνικών Κανονισμών ή TK7
Ενστάσεις και Εφέσεις	Άρθρο 146	Άρθρο 8 των Τεχνικών Κανονισμών ή TK8
Μεικτοί Αγώνες	Άρθρο 147	Άρθρο 9 των Τεχνικών Κανονισμών ή TK9
Τοπογράφηση και Μετρήσεις	Άρθρο 148	Άρθρο 10 των Τεχνικών Κανονισμών ή TK10
Εγκυρότητα των Επιδόσεων	Άρθρο 149	Άρθρο 11 των Τεχνικών Κανονισμών ή TK11
Βιντεοσκόπηση	Άρθρο 150	Άρθρο 12 των Τεχνικών Κανονισμών ή TK12
Βαθμολόγηση	Άρθρο 151	Άρθρο 13 των Τεχνικών Κανονισμών ή TK13
Κεφάλαιο 2° – Αγώνισματα Δρόμων		
Μετρήσεις Στίβου	Άρθρο 160	Άρθρο 14 των Τεχνικών Κανονισμών ή TK14
Βατήρες Εκκίνησης	Άρθρο 161	Άρθρο 15 των Τεχνικών Κανονισμών ή TK15
Η Εκκίνηση	Άρθρο 162	Άρθρο 16 των Τεχνικών Κανονισμών ή TK16
Ο Αγώνας	Άρθρο 163	Άρθρο 17 των Τεχνικών Κανονισμών ή TK17
Ο Τερματισμός	Άρθρο 164	Άρθρο 18 των Τεχνικών Κανονισμών ή TK18
Χρονομέτρηση και Φώτο-Φίνις	Άρθρο 165	Άρθρο 19 των Τεχνικών Κανονισμών ή TK19

ΤΟΜΟΣ Γ' – Γ2.1 – ΤΕΧΝΙΚΟΙ ΚΑΝΟΝΙΣΜΟΙ		
Όνομασία Άρθρου	Προηγούμενη Αρίθμηση	Νέα Αρίθμηση
Κατανομή, Κληρώσεις και Πρόκριση στα Αγωνίσματα Δρόμων	Άρθρο 166	Άρθρο 20 των Τεχνικών Κανονισμών ή TK20
Ισοπαλίες	Άρθρο 167	Άρθρο 21 των Τεχνικών Κανονισμών ή TK21
Δρόμοι με Εμπόδια	Άρθρο 168	Άρθρο 22 των Τεχνικών Κανονισμών ή TK22
Δρόμοι με Φυσικά Εμπόδια	Άρθρο 169	Άρθρο 23 των Τεχνικών Κανονισμών ή TK23
Σκυταλοδρομίες	Άρθρο 170	Άρθρο 24 των Τεχνικών Κανονισμών ή TK24
Κεφάλαιο 3° – Αγωνίσματα Κονίστρας		
Γενικοί Όροι - Αγωνίσματα Κονίστρας	Άρθρο 180	Άρθρο 25 των Τεχνικών Κανονισμών ή TK25
Γενικοί Όροι - Κάθετα Άλματα	Άρθρο 181	Άρθρο 26 των Τεχνικών Κανονισμών ή TK26
Άλμα σε Ύψος	Άρθρο 182	Άρθρο 27 των Τεχνικών Κανονισμών ή TK27
Άλμα επί Κοντώ	Άρθρο 183	Άρθρο 28 των Τεχνικών Κανονισμών ή TK28
Γενικοί Όροι - Οριζόντια Άλματα	Άρθρο 184	Άρθρο 29 των Τεχνικών Κανονισμών ή TK29
Άλμα σε Μήκος	Άρθρο 185	Άρθρο 30 των Τεχνικών Κανονισμών ή TK30
Άλμα Τριπλούν	Άρθρο 186	Άρθρο 31 των Τεχνικών Κανονισμών ή TK31
Γενικοί Όροι - Αγωνίσματα Ρίψεων	Άρθρο 187	Άρθρο 32 των Τεχνικών Κανονισμών ή TK32
Σφαιροβολία	Άρθρο 188	Άρθρο 33 των Τεχνικών Κανονισμών ή TK33
Δισκοβολία	Άρθρο 189	Άρθρο 34 των Τεχνικών Κανονισμών ή TK34
Κλωβός Δισκοβολίας	Άρθρο 190	Άρθρο 35 των Τεχνικών Κανονισμών ή TK35
Σφυροβολία	Άρθρο 191	Άρθρο 36 των Τεχνικών Κανονισμών ή TK36
Κλωβός Σφυροβολίας	Άρθρο 192	Άρθρο 37 των Τεχνικών Κανονισμών ή TK37
Ακοντισμός	Άρθρο 193	Άρθρο 38 των Τεχνικών Κανονισμών ή TK38
Κεφάλαιο 4° – Αγώνες Συνθέτων Αγωνισμάτων		
Αγώνες Συνθέτων Αγωνισμάτων	Άρθρο 200	Άρθρο 39 των Τεχνικών Κανονισμών ή TK39
Κεφάλαιο 5° – Αγώνες Κλειστού Στίβου		
Ισχύς των Κανονισμών Ανοικτού Στίβου σε Αγώνες Κλειστού Στίβου	Άρθρο 210	Άρθρο 40 των Τεχνικών Κανονισμών ή TK40
Το Στάδιο του Κλειστού Στίβου	Άρθρο 211	Άρθρο 41 των Τεχνικών Κανονισμών ή TK41
Η Ευθεία του Στίβου	Άρθρο 212	Άρθρο 42 των Τεχνικών Κανονισμών ή TK42

ΤΟΜΟΣ Γ' – Γ2.1 – ΤΕΧΝΙΚΑ ΑΡΘΡΑ		
Όνομασία Άρθρου	Προηγούμενη Αρίθμηση	Νέα Αρίθμηση
Ο Ελλειψοειδής Στίβος και οι Διάδρομοι	Άρθρο 213	Άρθρο 43 των Τεχνικών Κανονισμών ή TK43
Αφειτηρία και Τερματισμός στον Ελλειψοειδή Στίβο	Άρθρο 214	Άρθρο 44 των Τεχνικών Κανονισμών ή TK44
Κλήρωση για τους Διαδρόμους στα Αγωνίσματα Δρόμων	Άρθρο 215	Άρθρο 45 των Τεχνικών Κανονισμών ή TK45
Αθλητική Περιβολή, Παπούτσια και Αριθμοί Συμμετοχής	Άρθρο 216	Άρθρο 46 των Τεχνικών Κανονισμών ή TK46
Δρόμοι με Εμπόδια	Άρθρο 217	Άρθρο 47 των Τεχνικών Κανονισμών ή TK47
Σκυταλοδρομίες	Άρθρο 218	Άρθρο 48 των Τεχνικών Κανονισμών ή TK48
Άλμα σε Ύψος	Άρθρο 219	Άρθρο 49 των Τεχνικών Κανονισμών ή TK49
Άλμα επί Κοντώ	Άρθρο 220	Άρθρο 50 των Τεχνικών Κανονισμών ή TK50
Οριζόντια Άλματα	Άρθρο 221	Άρθρο 51 των Τεχνικών Κανονισμών ή TK51
Σφαιροβολία	Άρθρο 222	Άρθρο 52 των Τεχνικών Κανονισμών ή TK52
Αγώνες Συνθέτων Αγωνισμάτων	Άρθρο 223	Άρθρο 53 των Τεχνικών Κανονισμών ή TK53
Κεφάλαιο 6° – Αγωνίσματα Βάδην		
Το Βάδην	Άρθρο 230	Άρθρο 54 των Τεχνικών Κανονισμών ή TK54
Κεφάλαιο 7° – Αγώνες Δρόμου σε Δημόσια Οδό		
Αγώνες Δρόμου σε Δημόσια Οδό	Άρθρο 240	Άρθρο 55 των Τεχνικών Κανονισμών ή TK55
Κεφάλαιο 8° – Αγώνες Δρόμου σε Ανώμαλο Έδαφος, Αγώνες Ορεινού Δρόμου και Δρόμου Περιπέτειας (Trail)		
Αγώνες Δρόμου σε Ανώμαλο Έδαφος	Άρθρο 250	Άρθρο 56 των Τεχνικών Κανονισμών ή TK56
Αγώνες Ορεινού Δρόμου και Δρόμου Περιπέτειας (Trail)	Άρθρο 251	Άρθρο 57 των Τεχνικών Κανονισμών ή TK57