

# Μάθημα 1<sup>ο</sup>

## Καινοτόμες Δράσεις στην Εκπαίδευση: Έννοια, Φιλοσοφία και Σπουδαιότητα

### I. Εννοιολογικές Οριοθετήσεις

**A. Εκσυγχρονισμοί:** Εισαγωγή νέων υλικών, υποδομών και μεθοδολογικών χωρίς σοβαρές προεκτάσεις στις πεποιθήσεις, στάσεις και αξίες (π.χ χρήση νέας τεχνολογίας).

**B. Καινοτομίες:** Παρεμβάσεις πρωτότυπες και πρωτοποριακές σε σημαντικούς τομείς της εκπαίδευσης, που επιφέρουν σημαντικές αλλαγές στις πρακτικές αλλά και στις νοοτροπίες, στους ρόλους και στη γενικότερη κουλτούρα του σχολείου.

**Γ. Μεταρρυθμίσεις:** Ευρείας κλίμακας παρεμβάσεις από κεντρικό φορέα (ΥΠ.Ε.Π.Θ) που αναδιαρθρώνει ριζικά τη δομή, το περιεχόμενο και τον προσανατολισμό της εκπαίδευσης με σκοπό την άμεση βελτίωσή του.

## **II. Υποχρεωτικό και Προαιρετικό, Συμβατικό και Καινοτόμο Εκπαιδευτικό Πρόγραμμα**

### **A. Υποχρεωτικό και Συμβατικό Εκπαιδευτικό Πρόγραμμα**

- Συγκεντρωτικά σχολικά συστήματα:  
Εθνικής εμβέλειας κοινά και  
υποχρεωτικά προγράμματα.
- Αποκεντρωτικά συστήματα:  
Χρησιμοποιούν τοπικής εμβέλειας  
προγράμματα.

Τάσεις αντιστάθμισης τόσο της  
συγκέντρωσης όσο και της αποκέντρωσης.

### **B. Προαιρετικά Καινοτόμα Εκπαιδευτικά Προγράμματα:**

#### **1. Προαιρετικά, αλλά θεσμοθετημένα:**

- Ευέλικτης Ζώνης
- Περιβαλλοντικής Εκπαίδευσης (Υπεύθυνος)
- Αγωγής Υγείας (Υπεύθυνος)
- Πολιτιστικά (Υπεύθυνος)
- Αγωγής Καταναλωτή
- Κυκλοφοριακής Αγωγής
- Ευρωπαϊκά (Socrates-Comenius)

#### **2. Προαιρετικά μη θεσμοθετημένα.**

## **III. Σκοπός Προαιρετικών Καινοτόμων Προγραμμάτων**

### **A. Εμπλουτισμός Προγράμματος Σπουδών**

- Αμεσότερη συσχέτιση εμπειρικής γνώσης με επιστημονική (Dewey, Bernstein: Χαλαρή Ταξινόμηση).
- 
- Εμπλουτισμός προγράμματος με θέματα προσωπικά (δάσκαλος, μαθητές) τοπικού και επικαιρικού ενδιαφέροντος θέματα.
- 
- Ενεργοποίηση διεπιστημονικών συσχετίσεων και διαθεματικών προεκτάσεων.
- 
- Επαναπροσδιορισμός επιστημολογικής φύσης της σχολικής γνώσης.

## **B. Διδακτική Προγράμματος Σπουδών**

- Ενεργοποίηση διερευνητικών προσεγγίσεων και πειραματισμών: Συλλογή δεδομένων, επεξεργασία, κωδικοποίηση συμπερασμάτων, αξιοποίηση και αξιολόγηση γνώσης.
- Εκπόνηση σχεδίων εργασίας συλλογικής διερεύνησης.

## **Γ. Επαναπροσδιορισμός πλαισίου Σχολικής Τάξης.**

- Επαναπροσδιορισμός ρόλων δασκάλου (συνδιερευνητής και διευκολυντής) και μαθητών.(Bernstein:Χαλάρωση Περιχάραξης σχέσεων).
- Επαναπροσδιορισμός διαμαθητικών σχέσεων:
- Συνεργατικότητα.
- Ενίσχυση αυτονομίας μαθητών που υλοποιείται μέσα από επιλογές και μέσα από αυτορρυθμιζόμενες διαδικασίες συλλογής και επεξεργασίας των δεδομένων, κωδικοποίησης, εφαρμογής και αξιολόγησης νέας γνώσης.

Δηλαδή

**1.ΤΟ ΕΠΙΠΕΔΟ ΣΥΓΚΡΟΤΗΣΗΣ ΤΗΣ ΤΑΥΤΟΤΗΤΑΣ ΤΩΝ ΥΠΟΚΕΙΜΕΝΩΝ**  
(Συνεργαζόμενη ομάδα)

**2. ΤΟ ΕΙΔΟΣ ΤΗΣ**

**ΥΠΟΚΕΙΜΕΝΙΚΟΤΗΤΑΣ:** (Ο αυτόνομα ενεργός και συνεργαζόμενος μαθητής και προοπτικά πολίτης).

## **Δ. Επαναπροσδιορισμός Πλαισίου Σχολικής Μονάδας**

- Ανάδειξη ημι-αυτονομίας σχολικής μονάδας.
- Συνεργατικότητα μεταξύ συναδέλφων.
- Συνεργατικότητα μεταξύ σχολείων.
- Συνεργασία μεταξύ σχολείου και κοινωνικών φορέων. Το σχολείο βγαίνει στην κοινωνία, η κοινωνία μπαίνει στο σχολείο.

## **Ε. Επαναπροσδιορισμός Τρόπων Έκφρασης Μαθησιακών Προϊόντων**

### **1. Προφορικός λόγος**

- ανακοίνωση, συζήτηση, διάλογος
- διαλεκτική αντιπαράθεση

### **2. Γραπτός λόγος πολυτροπικός**

- γραπτή εργασία
- γραφικές αναπαραστάσεις

### **3. Καλλιτεχνική έκφραση**

- παιχνίδι ρόλων
- δραματοποίηση
- θεατρικό έργο
- λογοτεχνική έκφραση
- μουσικο-κινητική απόδοση

### **4. Κατασκευές**

- χειροκατασκευές
- πειραματικές συσκευές

### **5. Δράσεις**

- Εκτέλεση πειραμάτων.
- Ανάλυση δράσεων εντός και εκτός σχολείου.

# ΣΤ. Σχέσεις Προαιρετικών Προγραμμάτων με Υποχρεωτικό

## Α. Χρονικές

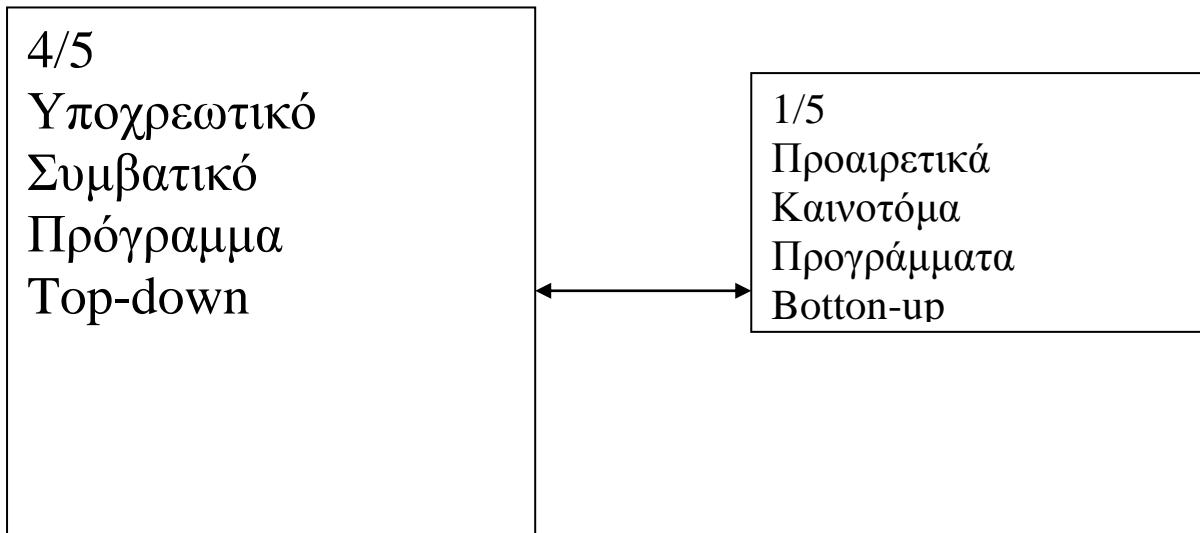

Χρόνος υλοποίησης: Εντός και εκτός Ωρολογίου Προγράμματος. Ευέλικτη Ζώνη θεσμοθετεί το χρονικό πλαίσιο.

## Β. Παιδαγωγικές

- Συμπληρωματική λειτουργία
- Ανανεωτική λειτουργία: Ο διάυλος ανανέωσης της λιμνοθάλασσας του εκπαιδευτικού συστήματος.